



DK Vi ønsker Dem tillykke med Deres nye Tjep trykluftpistol. Ved korrekt behandling og vedligeholdelse vil De have glæde af Deres pistol i mange år fremover.

Værktøjet er effektivt og pålideligt, når det anvendes korrekt og med omtanke. Producentens anvisninger skal følges for at opnå den optimale ydelse. Læs derfor venligst denne manual igennem, og vær sikker på at forstå alle sikkerhedsforskrifter, før værktøjet tages i brug. Instruktionerne for installation, anvendelse og vedligeholdelse bør gennemlæses nøje, og manualen bør gemmes som opslagsværk. **BEMÆRK:** Yderligere sikkerhedsforanstaltninger kan være påkrævet på grund af Deres specifikke anvendelse af værktøjet. Kontakt Deres repræsentant eller forhandler, hvis De har spørgsmål vedrørende værktøjet og anvendelsen heraf.

NO Vi håper du får stor glede av din nye Tjep pistol. Ved korrekt behandling og vedlikehold vil du ha nytte av pistolen i mange år fremover.

Dette verktøyet er beregnet på festeoppgaver i større skala. Verktøyet er effektivt og pålitelig når det brukes korrekt og med omtanke. For å oppnå den optimale ytelsen skal produsentens anvisninger følges. Les derfor gjennom denne bruksanvisningen, og vær sikker på at du forstår alle sikkerhetsforskriftene før verktøyet tas i bruk. Ta vare på bruksanvisningen for senere bruk.

Merk! Ytterligere sikkerhetsforskrifter kan være påkrevd på grunn av den spesifikke oppgaven du vil bruke verktøyet til. Kontakt din forhandler hvis du har spørsmål vedrørende verktøyet og bruken av det.

GB We congratulate you on your new Tjep pneumatic nailer. With correct care and maintenance you will have the pleasure of your nailer for many years to come.

The tool is effective and reliable when used correctly and wisely. The manufacturer's instructions must be followed to achieve optimal performance. Therefore, please read this manual through and be sure to understand all the safety rules before you start using the tool. The instructions for installation, use and maintenance should be read carefully and the manual should be kept as reference.

NOTE: Additional safety measures may be required because of your specific use of the tool. Please contact your representative or distributor if you have any questions regarding the tool and its application.

PL Gratulujemy Państwu zakupu nowej gwoździarki Tjep. Wykonując prawidłowo serwis i konserwację będziecie używać gwoździarkę wiele lat.

Narzędzie jest skuteczne i pewne jeśli używane jest prawidłowo i mądrze. Instrukcja obsługi wskazuje jak osiągnąć optymalną pracę narzędzia. Przed rozpoczęciem pracy z narzędziem instrukcje obsługi należy dokładnie przeczytać i zrozumieć wszystkie zasady bezpieczeństwa. Wszystkie informacje dotyczące instalacji, użycia i konserwacji muszą być dokładnie przeczytane a instrukcja obsługi musi być trzymana jako dokument odniesienia.

UWAGA: W szczególnych wypadkach użycia narzędzia mogą być wymagane dodatkowe środki bezpieczeństwa. W przypadku dodatkowych pytań odnośnie narzędzia lub jego użycia prosimy o kontakt z dystrybutorem lub przedstawicielem.

SE Vi hoppas att ni ska få mycket glädje av er nya Tjep pistol. Med korrekt hantering och underhåll kommer ni att kunna nyttja pistolen i många år.

Detta verktyg är avsett för snabb och yrkesmässig infästning. Det är effektivt och pålitligt om det används korrekt och förståndigt. För att uppnå optimal prestanda ska tillverkarens anvisningar följas. Läs därför noga igenom manualen och se till att du förstår alla säkerhetsföreskrifter innan verktyget tas i bruk. Spara bruksanvisningen för framtida behov.

Observera! Ytterligare försiktighetsåtgärder kan gälla vid särskild användning av verktyget. Kontakta er återförsäljare vid frågor angående verktyget eller dess användning.

FI Toivomme, että olet tyytyväinen ostamaasi Tjep naulain. Kun käsittelet ja naulainta oikein, se palvelee sinua monia vuosia.

Tämä työkalu on tarkoitettu nopeaan ja ammattimaiseen kiinnittämiseen. Oikein ja järkevästi käytettynä se on tehokas ja luotettava apuväline. Noudata almistajan ohjeita, niin saat työkalustasi parhaan hyödyn. Lue siis käyttöohje huolellisesti ja varmista, että ymmärrät kaikki turvaohjeet ennen kuin otat työkalun käyttöön. Pidä käyttöohje tallessa myöhempää tarvetta varten.

Huomio! Työkalun erityisissä käyttökohteissa voidaan tarvita ylimääräisiä varotoimia. Ota yhteyttä jälleenmyyjään, jos sinulla on kysyttävää työkalusta tai sen käytöstä.

DE Wir gratulieren Ihnen zu Ihrer neuen Tjep Druckluftnagler. Bei richtiger Pflege und Wartung werden Sie viele Jahre Freude an Ihrer Nagelpistole haben.

Das Werkzeug ist effektiv und zuverlässig, wenn es korrekt und mit Vorsicht angewandt wird. Die Anweisungen des Produzenten müssen befolgt werden, um die optimale Leistung zu erzielen. Lesen Sie daher bitte diese Anleitung durch und achten Sie darauf, dass Sie alle Sicherheitsvorschriften verstehen, bevor das Werkzeug in Gebrauch genommen wird. Die Anleitungen für Einbau, Betrieb und Wartung sollten sorgfältig durchgelesen werden und das Handbuch sollte als Nachschlagewerk aufgehoben werden. **BEACHTEN:** Zusätzliche Sicherheitsmaßnahmen können aufgrund Ihrer spezifischen Anwendung des Werkzeugs erforderlich sein. Wenden Sie sich bitte an Ihren Vertreter oder Händler, wenn Sie Fragen zum Werkzeug und zur Anwendung des Werkzeugs haben.

EE Me õnnitleme teid uue naelapüstol. Õige ravi ja hooldus on teil hea meel teie naelutaja paljude aastate jooksul.

Tööriist on tõhus ja usaldusväärne, kui seda kasutatakse õigesti ja targalt. Tootja juhiste teie järgida, et saavutada optimaalne tulemuslikkus. Seega, palun lugeda juhend hoolikalt läbi ning veenduge, et olete kõiki ohutusekirjades õigesti aru saanud, enne tööriistaga tööle asumist. Enne seadme seadistust, kasutamist ja hooldust, tuleks kasutusjuhend hoolikalt läbi lugeda ning käsiraamat tuleks säilitada.

MÄRKUS: Täiendavad turvameetmed võivad olla vajalikud, sest oma spetsiifilise kasutamisega vahend. Palun pöörduge esindaja või levitaja Kui teil on küsimusi tööriista ja selle rakendamise.

Technical specifications

Model	Tjep TT-65
UNIMERCO no.	100471
Lenght	318 mm
Width	91,5 mm
Height	293 mm
Weight	2,55 kg
Capacity	70 finish nails
Pressure	5 - 8 bar (70 - 120 psi)
Diameter, nails	2,5 mm
Length, nails	65 mm
Angle	0°
Type	T-finish nails 0° e.g. Tjep TT
$L_{PA}^{*}2s$	100,5 dBA
$L_{PA}^{*}1s,1m$	87,5 dBA
a^1hwz	4,84 m/s ²

Declaration of conformity

We Basso Industry Corp.,
No. 24, 36th Rd., Taichung Industrial Zone,
Taichung, Taiwan R.O.C.

declare under our sole responsibility that the Pneumatic nailer Tjep TT-65

conforms with the Machinery Directive 2006/42/EC
directive(s), its EN ISO 12100-1+A1:2009
amedment(s) and EN ISO 12100-2+A1:2009
standard(s) EN ISO 14121-1:2007, EN 792-13+A1:2008
EN 12549+A1:2008, ISO 8662-11+A1:2001

Serial number:

Signed:

Kevin Lin (Quality Manager)

Authorized contact UNIMERCO FASTENING A/S
in EU to compile Drejervej 2, DK-7451 Sunds
the Technical File: Tel: +45 97 14 14 11
Mr. John Erik Foxby

Tjerp TT-65

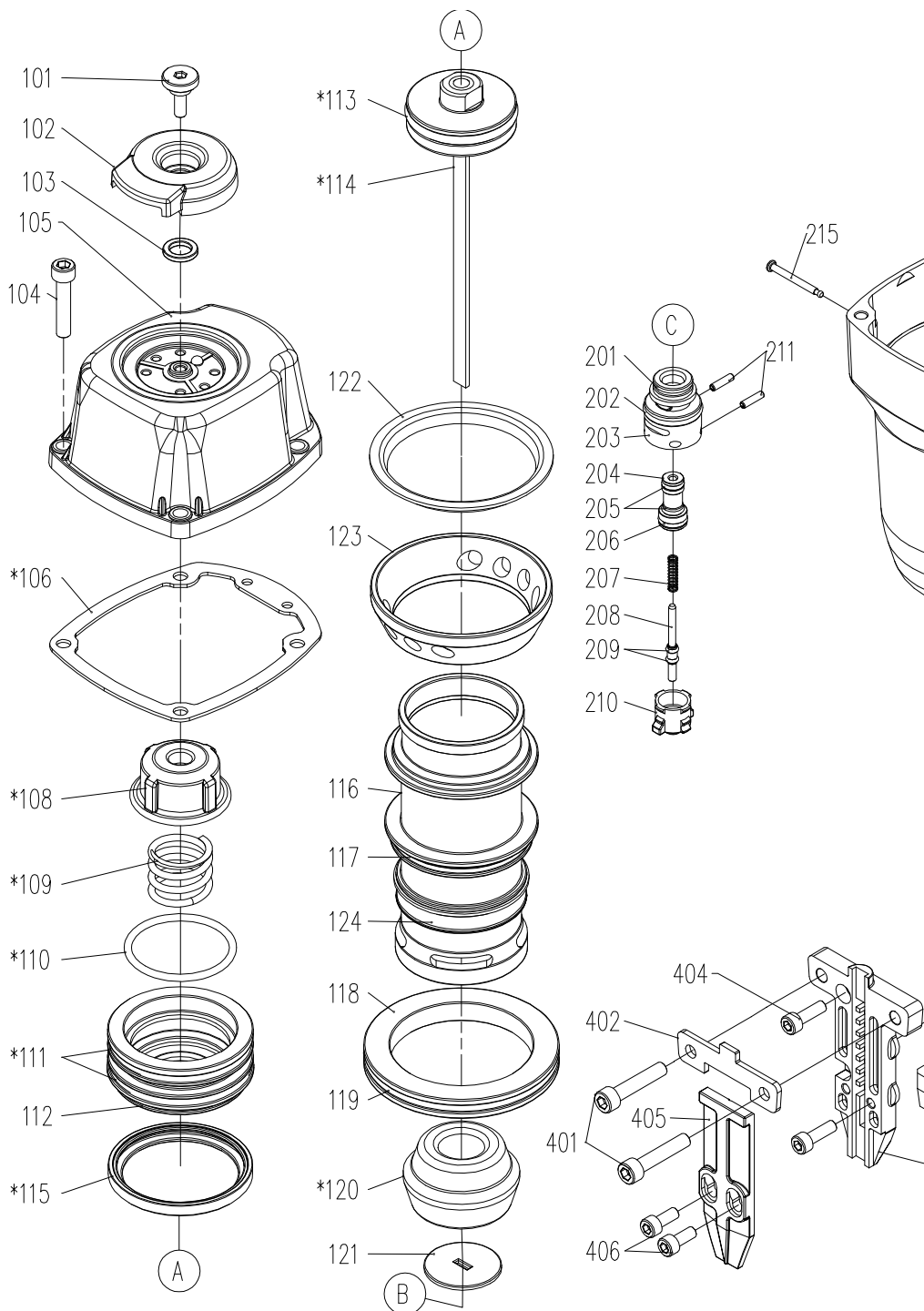

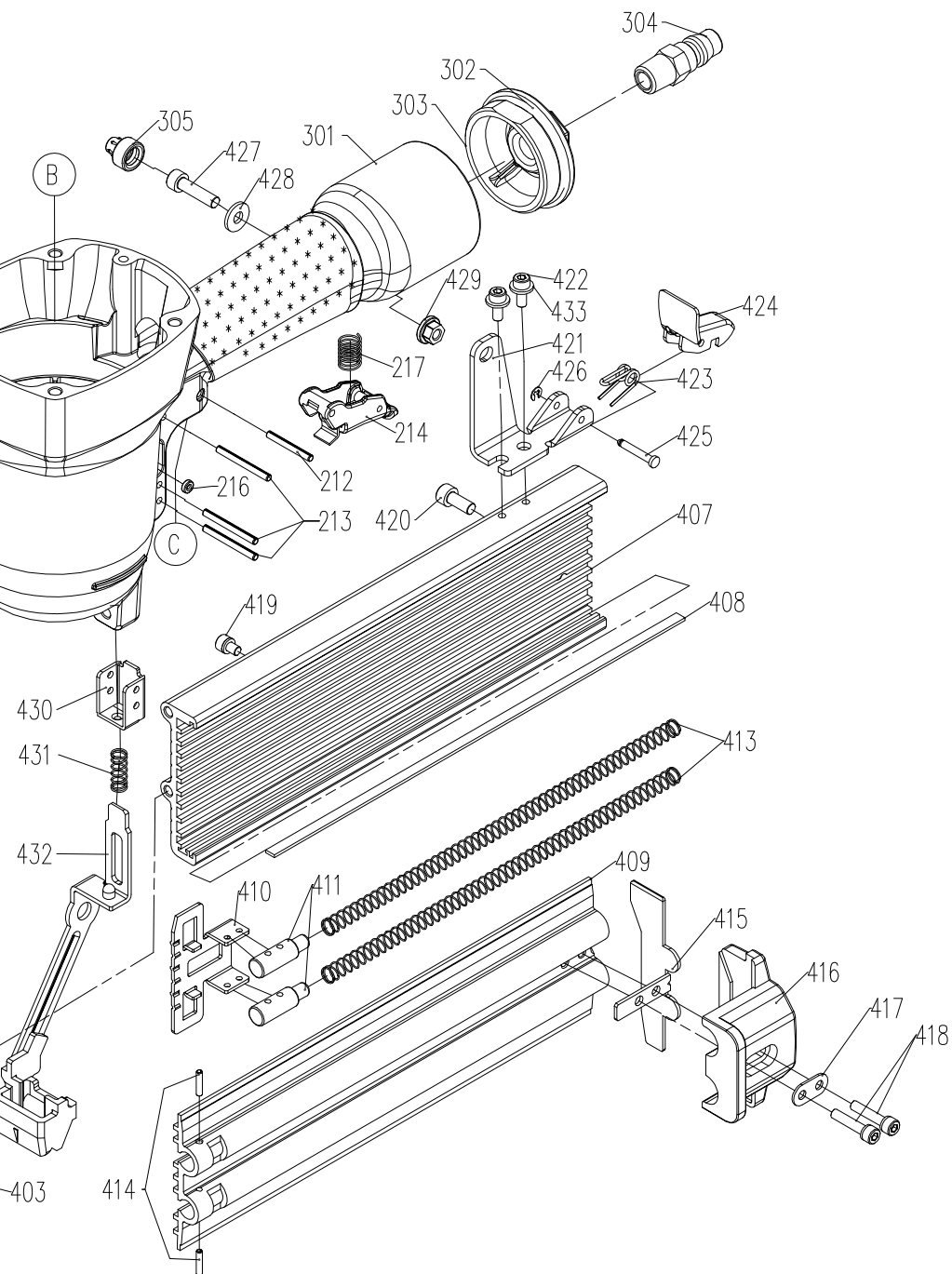

Spareparts

ITEM NO.	PART NO.	DESCRIPTION
101	1137V-0464701-1	DEFLECTOR BOLT(3M2353)
102	11371-0085503-1	DEFLECTOR
103	1135G-0464701-1	RUBBER PAD
104	2040101-04110-0	HEX.SOC.HD.BOLT
105	11369-0084308-2	CAP
106	11302-0080002-1	CYLINDER CAP SEAL
108	11370-0080004-1	SEAL
109	11360-0084702-1	COMPRESSION SPRING
110	2041101-05031-0	O - RING
111	2041101-06021-0	O - RING
112	11368-0080008-4	HD.VALVE PISTON
113	2041107-05010-0	O-RING
114	11204-0084705-1	DRIVER UNIT
115	11399-1090001-1	COLLAR
116	11320-0080016-3	CYLINDER
117	2041109-06020-0	O - RING
118	11321-0080006-1	CYLINDER SPACER
119	2041104-08010-0	O - RING
120	11327-0834701-1	BUMPER
121	11388-0084703-1	DRIVER GUIDE
122	1136D-0984701-1	PRESS RING
123	1131E-0084701-2	CYLINDER PRESS RING
124	11322-0764701-1	CYLINDER RING
201	2041104-02020-0	O - RING
202	2041104-02030-0	O - RING
203	11374-0084701-1	PLUNGER CAP
204	1133S-0250001-1	VALVE PLUNGER
205	2041100-01070-0	O - RING
206	2041100-01030-0	O - RING
207	11376-0254701-1	SPRING
208	11375-0084701-1	PLUNGER
209	2041102-01030-0	O - RING
210	11373-0084701-1	TRIGGER VALVE HEAD
211	2040400-05060-0	SPRING PIN
212	2040400-05130-0	SPRING PIN
213	2040400-05150-0	SPRING PIN
214	11224-0461101-1	TRIGGER UNIT
215	11318-0084701-1	TRIGGER PIVOT PIN
216	1131D-0460001-1	URETHANE RETAINER
217	11376-0154701-1	SPRING
301	11230-0086610-1	GUN BODY UNIT

ITEM NO.	PART NO.	DESCRIPTION
302	2041109-05050-0	O - RING
303	11346-0084303-1	END CAP
304	1135V-0000003-1	AIR PLUG
305	1132L-0014701-1	DUSTY COVER
401	2040101-04090-2	HEX.SOC.HD.BOLT
402	11353-0084708-1	DRIVER GUIDE COVER B
403	11303-0084724-1	DRIVER GUIDE
404	2040101-03070-2	HEX.SOC.HD.BOLT
405	11352-0084708-1	DRIVER GUIDE COVER A
406	2040101-03050-0	HEX.SOC.HD.BOLT
407	11389-0084706-1	MAGAZINE A
408	11377-0084704-1	FLAT BAR
409	11391-0084712-1	MAGAZINE B
410	11363-0084703-1	PUSHER
411	11378-0081101-1	SHAFT
413	11367-0084702-1	PUSHER SPRING
414	2040400-04060-0	SPRING PIN
415	11347-0084704-1	REAR PLATE
416	11390-0084701-1	PROTECTING HOOD COVER
417	11380-0594701-1	GASKET
418	2040100-02100-2	BOLT ASSY
419	2040100-02030-0	BOLT ASSY
420	2040101-03050-2	HEX.SOC.HD.BOLT
421	11323-0084710-1	BRACKET
422	2040101-02040-0	HEX.SOC.HD.BOLT
423	11315-0084702-1	SPRING
424	11343-0084702-2	LATCH
425	11344-0154701-1	LATCH PIN
426	2040302-22010-0	E - RING
427	2040101-03090-0	HEX.SOC.HD.BOLT
428	2040202-03010-0	FLAT WASHER
429	2040501-03040-0	BOLT CAP
430	11338-0084701-2	SAFETY GUIDE
431	11337-0084701-1	SAFETY SPRING
432	11330-0084709-1	SAFETY
433	2040202-02020-0	FLAT WASHER
430	11331-0084703-1	SAFETY A
431	11339-0084702-1	PROTECTIVE CASING
432	2040202-03010-0	FLAT WASHER
433	2040202-02010-0	FLAT WASHER
434	2040503-02010-0	UNT

The Tjep range



Framers



Staplers



Coil nailers



Finish nailers



Gas-powered nailers

Nailers and staplers for every job
www.tjep.dk



UNIMERCO FASTENING A/S

UNIMERCO FASTENING A/S is a supplier of fastening solutions for the construction industry, e.g. nailers, finish nailers, rebar tiers, T-nut solutions and compressors.

During more than 45 years, UNIMERCO has been selecting and developing the most user-friendly and effective fastening tools. Close cooperation with the dealers and end-users ensures professional advice about the individual products and accessories, and about optimum use and maintenance.

The Danish company was established in 1964. The company is part of UNIMERCO GROUP with companies in Europe, the USA and Asia.

UNIMERCO FASTENING

UNIMERCO FASTENING A/S
Drejervej 2
DK-7451 Sunds
Tlf. +45 97 14 14 11
Fax +45 97 14 14 86
fastening@unimerco.com

www.tjep.dk