



# TJEP TA 45



**DK** Vi ønsker Dem tillykke med Deres nye TJEP trykluftpistol. Ved korrekt behandling og vedligeholdelse vil De have glæde af Deres pistol i mange år fremover.

Værktøjet er effektivt og pålideligt, når det anvendes korrekt og med omtanke. Producentens anvisninger skal følges for at opnå den optimale ydelse. Læs derfor venligst denne manual igennem, og vær sikker på at forstå alle sikkerhedsforskrifter, før værktøjet tages i brug. Instruktionerne for installation, anvendelse og vedligeholdelse bør gennemlæses nøje, og manualen bør gemmes som opslagsværk. **BEMÆRK:** Yderligere sikkerhedsforanstaltninger kan være påkrævet på grund af Deres specifikke anvendelse af værktøjet. Kontakt Deres repræsentant eller forhandler, hvis De har spørgsmål vedrørende værktøjet og anvendelsen heraf.

**NO** Vi håper du får stor glede av din nye TJEP pistol. Ved korrekt behandling og vedlikehold vil du ha nytte av pistolen i mange år fremover.

Dette verktøyet er beregnet på festeoppgaver i større skala. Verktøyet er effektivt og pålitelig når det brukes korrekt og med omtanke. For å oppnå den optimale ytelsen skal produsentens anvisninger følges. Les derfor gjennom denne bruksanvisningen, og vær sikker på at du forstår alle sikkerhetsforskriftene før verktøyet tas i bruk. Ta vare på bruksanvisningen for senere bruk.

**Merk!** Ytterligere sikkerhetsforskrifter kan være påkrevd på grunn av den spesifikke oppgaven du vil bruke verktøyet til. Kontakt din forhandler hvis du har spørsmål vedrørende verktøyet og bruken av det.

**GB** We congratulate you on your new TJEP pneumatic nailer. With correct care and maintenance you will have the pleasure of your nailer for many years to come.

The tool is effective and reliable when used correctly and wisely. The manufacturer's instructions must be followed to achieve optimal performance. Therefore, please read this manual through and be sure to understand all the safety rules before you start using the tool. The instructions for installation, use and maintenance should be read carefully and the manual should be kept as reference.

**NOTE:** Additional safety measures may be required because of your specific use of the tool. Please contact your representative or distributor if you have any questions regarding the tool and its application.

**PL** Gratulujemy Państwu zakupu nowej gwoździarki TJEP. Wykonując prawidłowo serwis i konserwację będziecie używać gwoździarkę wiele lat.

Narzędzie jest skuteczne i pewne jeśli używane jest prawidłowo i mądrze. Instrukcja obsługi wskazuje jak osiągnąć optymalną pracę narzędzia. Przed rozpoczęciem pracy z narzędziem instrukcje obsługi należy dokładnie przeczytać i zrozumieć wszystkie zasady bezpieczeństwa. Wszystkie informacje dotyczące instalacji, użycia i konserwacji muszą być dokładnie przeczytane a instrukcja obsługi musi być trzymana jako dokument odniesienia.

**UWAGA:** W szczególnych wypadkach użycia narzędzia mogą być wymagane dodatkowe środki bezpieczeństwa. W przypadku dodatkowych pytań odnośnie narzędzia lub jego użycia prosimy o kontakt z dystrybutorem lub przedstawicielem.

**SE** Vi hoppas att ni ska få mycket glädje av er nya TJEP pistol. Med korrekt hantering och underhåll kommer ni att kunna nyttja pistolen i många år.

Detta verktyg är avsett för snabb och yrkesmässig infästning. Det är effektivt och pålitligt om det används korrekt och förståndigt. För att uppnå optimal prestanda ska tillverkarens anvisningar följas. Läs därför noga igenom manualen och se till att du förstår alla säkerhetsföreskrifter innan verktyget tas i bruk. Spara bruksanvisningen för framtida behov.

**Observera!** Ytterligare försiktighetsåtgärder kan gälla vid särskild användning av verktyget. Kontakta er återförsäljare vid frågor angående verktyget eller dess användning.

**FI** Toivomme, että olet tyytyväinen ostamaasi TJEP naulain. Kun käsittelet ja naulainta oikein, se palvelee sinua monia vuosia.

Tämä työkalu on tarkoitettu nopeaan ja ammattimaiseen kiinnittämiseen. Oikein ja järkevästi käytettynä se on tehokas ja luotettava apuväline. Noudata almistajan ohjeita, niin saat työkalustasi parhaan hyödyn. Lue siis käyttöohje huolellisesti ja varmista, että ymmärrät kaikki turvaohjeet ennen kuin otat työkalun käyttöön. Pidä käyttöohje tallessa myöhempää tarvetta varten.

**Huomio!** Työkalun erityisissä käyttökohteissa voidaan tarvita ylimääräisiä varotoimia. Ota yhteyttä jälleenmyyjään, jos sinulla on kysyttävää työkalusta tai sen käytöstä.

**DE** Wir gratulieren Ihnen zu Ihrer neuen TJEP Druckluftnagler. Bei richtiger Pflege und Wartung werden Sie viele Jahre Freude an Ihrer Nagelpistole haben.

Das Werkzeug ist effektiv und zuverlässig, wenn es korrekt und mit Vorsicht angewandt wird. Die Anweisungen des Produzenten müssen befolgt werden, um die optimale Leistung zu erzielen. Lesen Sie daher bitte diese Anleitung durch und achten Sie darauf, dass Sie alle Sicherheitsvorschriften verstehen, bevor das Werkzeug in Gebrauch genommen wird. Die Anleitungen für Einbau, Betrieb und Wartung sollten sorgfältig durchgelesen werden und das Handbuch sollte als Nachschlagewerk aufgehoben werden. **BEACHTEN:** Zusätzliche Sicherheitsmaßnahmen können aufgrund Ihrer spezifischen Anwendung des Werkzeugs erforderlich sein. Wenden Sie sich bitte an Ihren Vertreter oder Händler, wenn Sie Fragen zum Werkzeug und zur Anwendung des Werkzeugs haben.

**EE** Me õnnitleme teid uue naelapüstol. Õige ravi ja hooldus on teil hea meel teie naelutaja paljude aastate jooksul.

Tööriist on tõhus ja usaldusväärne, kui seda kasutatakse õigesti ja targalt. Tootja juhiste teie järgida, et saavutada optimaalne tulemuslikkus. Seega, palun lugeda juhend hoolikalt läbi ning veenduge, et olete kõiki ohutusekirjades õigesti aru saanud, enne tööriistaga tööle asumist. Enne seadme seadistust, kasutamist ja hooldust, tuleks kasutusjuhend hoolikalt läbi lugeda ning käsiraamat tuleks säilitada.

**MÄRKUS:** Täiendavad turvameetmed võivad olla vajalikud, sest oma spetsiifilise kasutamisega vahend. Palun pöörduge esindaja või levitaja Kui teil on küsimusi tööriista ja selle rakendamise.

# Technical specifications

<b>Model</b>	<b>TJEP TA 45</b>
TJEP no.	100345
Lenght	294 mm
Width	116 mm
Height	276 mm
Weight	2,2 kg
Capacity	125 nails
Pressure	5 – 8 bar (70 – 120 psi)
Diameter, nails	Wire collated 3,0 mm
Length, nails	Wire collated 19 - 45 mm
Angle	15°
Type	Nails, wire collated 15° e.g. TJEP TA
$L_{PA}^*$ 2s	102,9 dBA
$L_{PA}^*$ 1s, 1m	89,9 dBA
$a^*_{hwz}$	2,53 m/s <sup>2</sup>

# Declaration of conformity

We Basso Industry Corp.,  
No. 24, 36<sup>th</sup> Rd., Taichung Industrial Zone,  
Taichung, Taiwan R.O.C.

declare under our sole responsibility that the Pneumatic nailer TJEP TA 45

conforms with the Machinery Directive 2006/42/EC  
directive(s), its EN ISO 12100-1+A1:2009  
amedment(s) and EN ISO 12100-2+A1:2009  
standard(s) EN ISO 14121-1:2007, EN 792-13+A1:2008  
EN 12549+A1:2008, ISO 8662-11+A1:2001

Serial number:

Signed:

  
Kevin Lin (Quality Manager)

Authorized contact KYOCERA UNIMERCO Fastening A/S  
in EU to compile Drejervej 2, DK-7451 Sunds  
the Technical File: Tel: +45 97 14 14 11  
Mr. John Erik Foxby

# TJEP TA 45

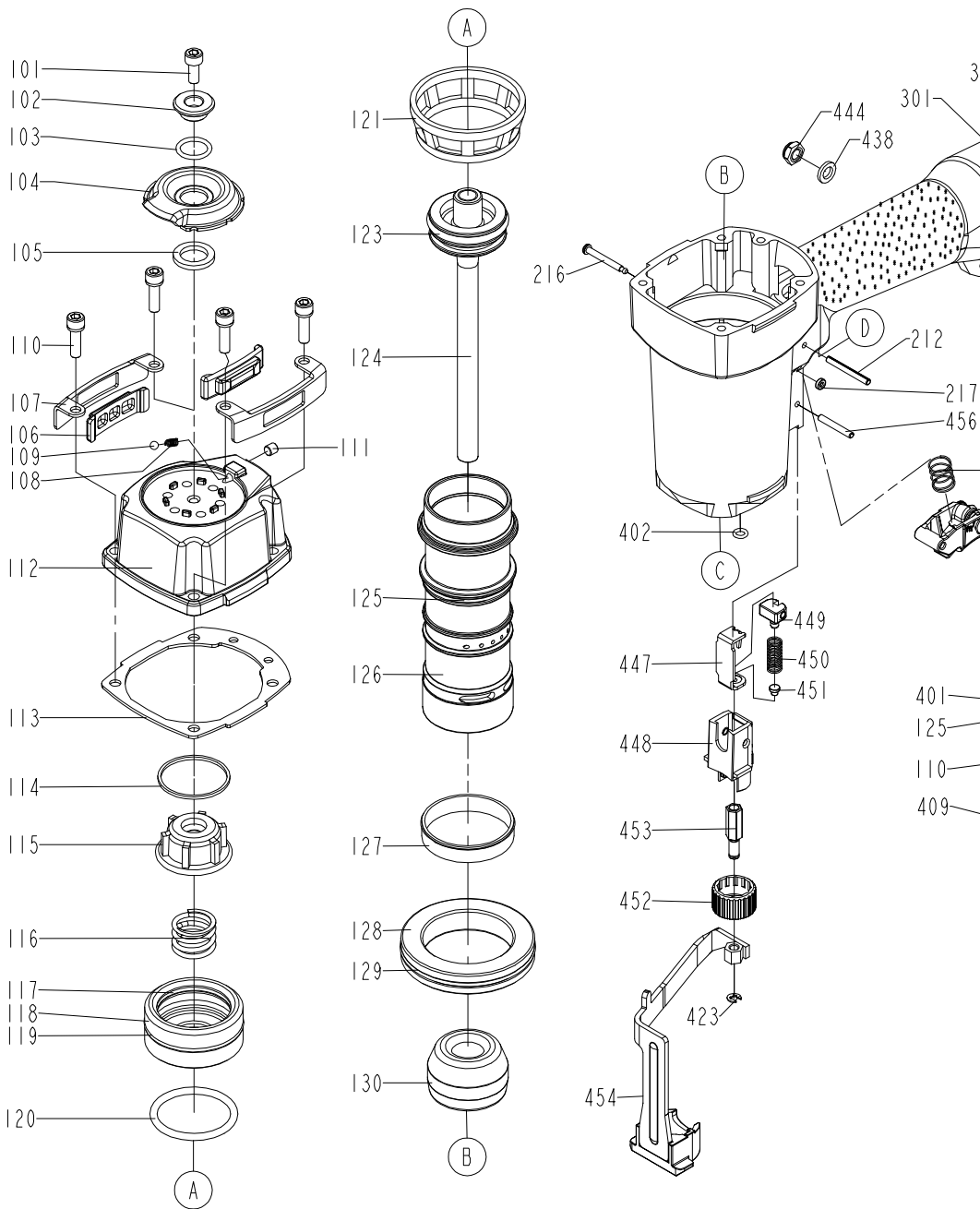

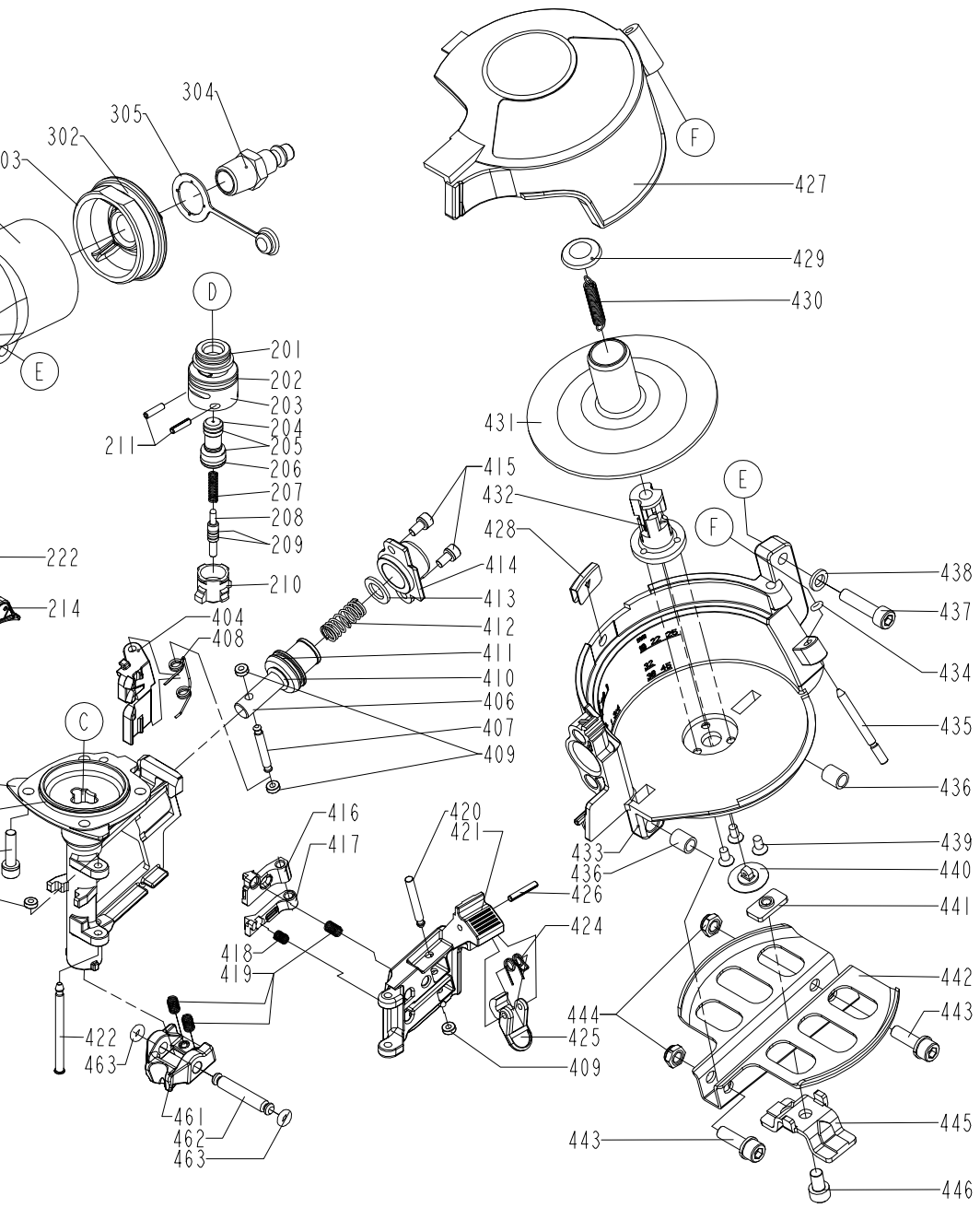

# Spareparts

ITEM NO.	PART NO.	DESCRIPTION
101	2040101-03050-2	HEX.SOC.HD.BOLT
102	11381-0464701-1	WASHER
103	2041105-02010-0	O - RING
104	11371-0080701-1	DEFLECTOR
105	1135G-0460001-1	RUBBER PAD
106	1135R-0250001-1	PROTECTIVE CUSHION
107	11397-0254703-1	GUIDE COVER
108	1131L-0464701-1	POSITIONING SPRING
109	2040800-02010-0	BALL
110	2040100-03030-0	BOLT ASSY
111	2040104-03010-0	HEX.SOC.HD.SCREW
112	11369-0084303-2	CAP
113	11302-0080001-2	CYLINDER CAP SEAL
114	1133M-0084701-1	SEAL GASKET
115	11370-0080001-1	SEAL
116	11360-0084701-1	COMPRESSION SPRING
117	2041102-04020-0	O - RING
118	11368-0080002-1	HD.VALVE PISTON
119	2041102-05030-0	O - RING
120	2041100-04010-0	O - RING
121	1131E-0080001-1	CYLINDER PRESS RING
123	2041104-04043-0	O - RING
124	11204-0250016-1	DRIVER UNIT
125	2041109-04010-0	O - RING
126	11320-0250006-3	CYLINDER
127	11322-0080001-1	CYLINDER RING
128	11321-0080001-1	CYLINDER SPACER
129	2041105-07010-0	O - RING
130	11327-0084701-1	BUMPER
201	2041104-02020-0	O - RING
202	2041104-02030-0	O - RING
203	11374-0084701-1	PLUNGER CAP
204	1133S-0250001-1	VALVE PLUNGER
205	2041100-01070-0	O - RING
206	2041100-01030-0	O - RING
207	11376-0254701-1	SPRING

ITEM NO.	PART NO.	DESCRIPTION
208	11375-0084701-1	PLUNGER
209	2041102-01030-0	O - RING
210	11373-0084701-1	TRIGGER VALVE HEAD
211	2040400-05060-0	SPRING PIN
212	2040400-05150-0	SPRING PIN
214	11224-0834701-1	TRIGGER UNIT
216	11318-0084701-1	TRIGGER PIVOT PIN
217	1131D-0460001-1	URETHANE RETAINER
222	11376-0370001-1	SPRING
301	11230-0256601-1	GUN BODY UNIT
302	2041109-05050-0	O - RING
303	11346-0084303-1	END CAP
304	1135V-0000003-1	AIR PLUG
305	1132L-0014701-1	DUSTY COVER
401	11382-0254704-2	NOSE PIECE
402	2041102-01050-0	O - RING
404	11306-0254704-1	FEED FINGER
406	11364-0254704-1	FEED PISTON
407	11365-0664701-1	PIN FEED PISTON
408	11307-0250001-1	FEED FINGER SPRING
409	1135H-0790001-1	PU RETAINER
410	2041109-01050-0	O - RING
411	2041105-02060-0	O - RING
412	1133F-0250002-1	FEED PISTON SPRING
413	1134W-0250003-1	FEED-BUMPER
414	11366-0254703-1	FEED PISTON CAP
415	2040100-02040-2	BOLT ASSY
416	1130G-0254702-1	FIRST STOPPER FINGER
417	1130C-0254701-1	SECOND STOPPER FINGE
418	1130D-0250001-1	SPRING
419	1133C-0784701-1	STOPPER FINGER SPRING
420	11359-0784702-1	PIN-NAIL STOP
421	11361-0254704-1	DOOR
422	11362-0814701-1	DOOR SHAFT PIN
423	2040302-23010-0	E - RING
424	11311-0254703-1	LATCH SPRING

ITEM NO.	PART NO.	DESCRIPTION
425	11310-0254702-2	DOOR LATCH
426	2040400-05090-0	SPRING PIN
427	11355-0254701-2	MAGAZINE COVER
428	1135P-0254702-1	PROTECTION UNIT
429	1134N-0254701-1	SPRING BASE A
430	11328-0254701-1	PULL SPRING
431	11356-0250001-2	SPACER
432	11357-0250001-1	ADJUST POST
433	11354-0254701-1	MAGAZINE CASE
434	2041100-01040-0	O - RING
435	1132V-0254702-1	PIN
436	11398-0254702-1	LATCH SPRING BUSHING
437	2040101-04090-0	HEX.SOC.HD.BOLT
438	2040201-04020-0	FLAT WASHER
439	2040107-02050-0	TAP BOLT
440	1134M-0250002-1	SPRING BASE
441	1130X-0254702-1	ADJUSTING UNT
442	1132U-0254703-1	MAGAZING GUARD
443	2040100-04010-0	BOLT ASSY
444	2040500-04010-0	LOCK NUT
445	11312-0254704-1	ADJUSTING PLATE
446	2040101-04010-0	HEX.SOC.HD.BOLT
447	11332-0254703-1	SAFETY B
448	11338-0254703-1	SAFETY GUIDE
449	1136M-0250001-1	SAFETY STOPPER
450	11337-0784701-1	SAFETY SPRING
451	1134W-0254701-1	FEED BUMPER
452	1137H-0254701-2	ADJUST AXIE
453	11393-0254701-2	ADJUST ROD
454	11257-0254701-1	SAFETY UNIT
456	2040400-05110-0	SPRING PIN
461	1135D-0254702-1	GUIDE BLOCK
462	11324-0254702-1	FIXED PIN
463	2041104-01040-0	O - RING



KYOCERA UNIMERCO Fastening A/S  
Drejervej 2  
DK-7451 Sunds  
Tlf. +45 97 14 14 11  
Fax +45 97 14 14 86  
fastening@unimerco.com

[www.tjep.eu](http://www.tjep.eu)