

VÆRKTØJ TIL FASTGØRELSE  
AF ARMERINGSJERN

**MAX**

***RE·BAR·TIER***

**RB441T(CE)**

---

**INSTRUKTIONSVEJLEDNING OG  
SIKKERHEDSINSTRUKTIONER**

***TYNTIER***



**DANSK**



**ADVARSEL**

Inden du bruger værktøjet, skal du læse og forstå værktøjsmærkerne og vejledningen. Manglende overholdelse af advarselne kan resultere i alvorlig personskade. Opbevar disse instruktioner sammen med værktøjet til fremtidig reference.

Fig.1

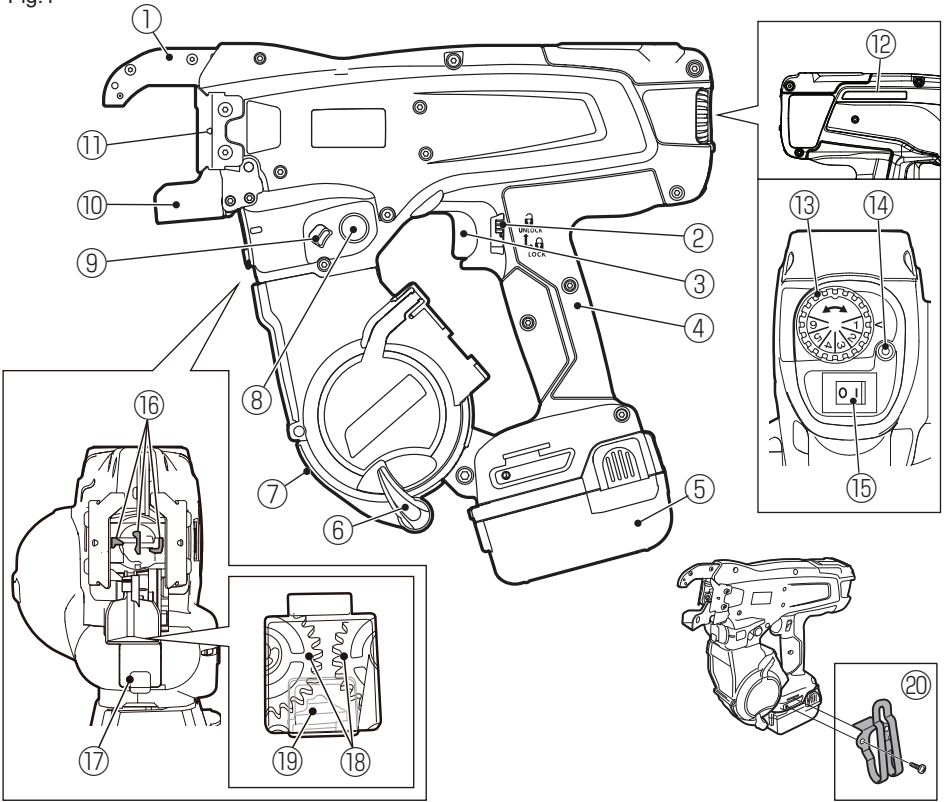

Fig.2

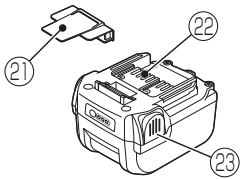

Fig.3

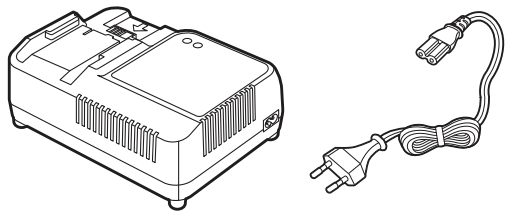

Fig.4

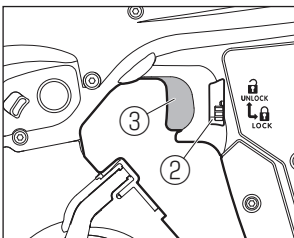

Fig.5

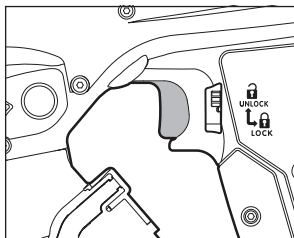

Fig.6

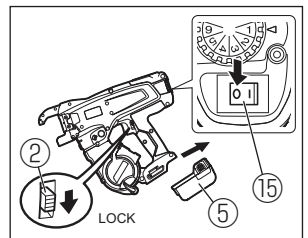

Fig.7

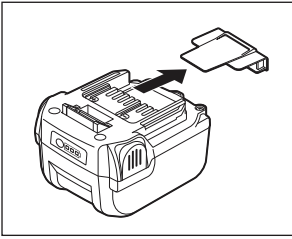

Fig.8

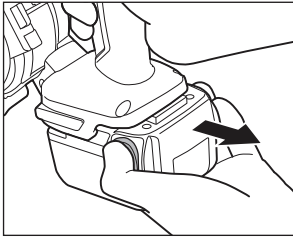

Fig.9

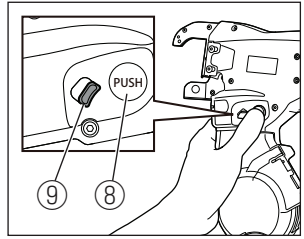

Fig.10

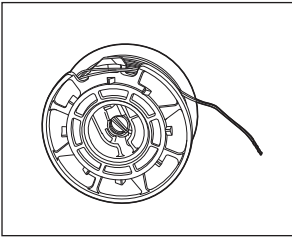

Fig.11

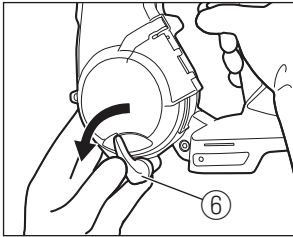

Fig.12

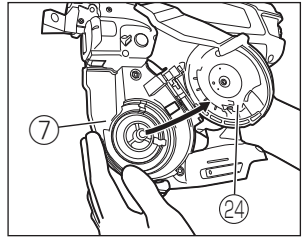

Fig.13

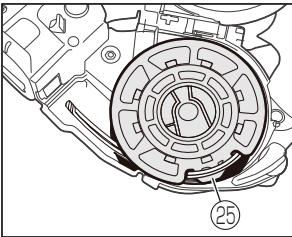

Fig.14

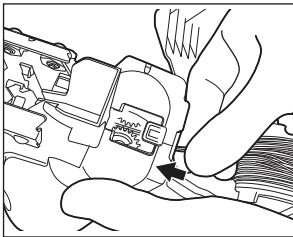

Fig.15

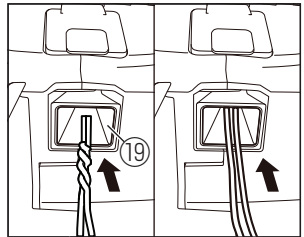

Fig.16

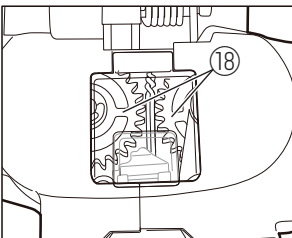

Fig.17

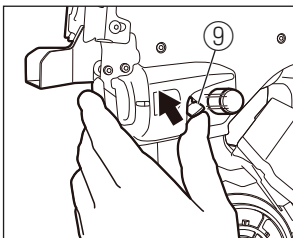

Fig.18

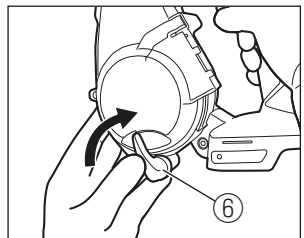

Fig.19

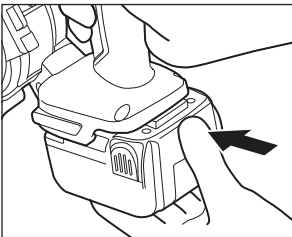

Fig.20

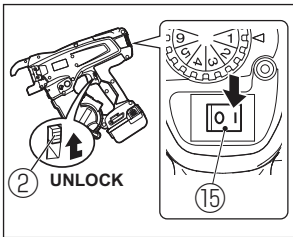

Fig.21

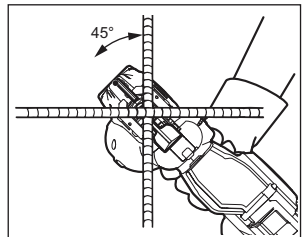

Fig.22

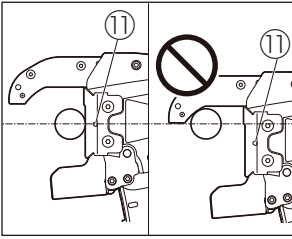

Fig.23

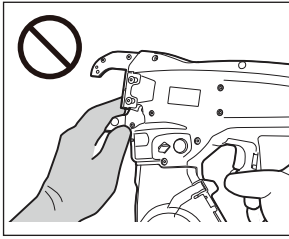

Fig.24

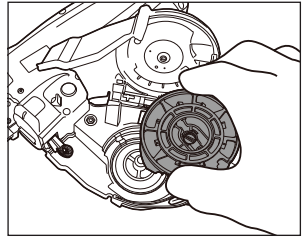

Fig.25

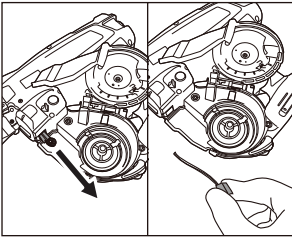

Fig.26

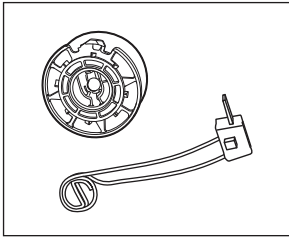

Fig.27

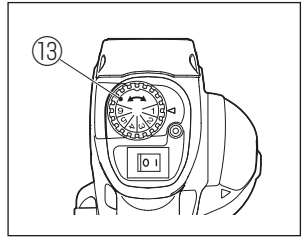

Fig.28

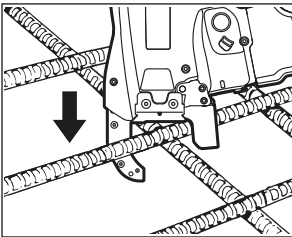

Fig.29

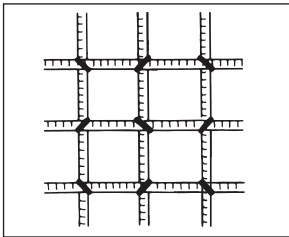

Fig.30

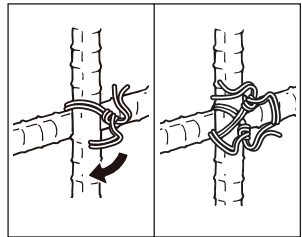
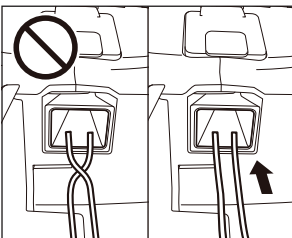

Fig.31



# INSTRUKTIONSVEJLEDNING OG SIKKERHEDSINSTRUKTIONER

## INDEKS

1. NAVN PÅ DELE .....	6
2. LISTE OVER INDHOLD .....	6
3. GENERELLE ADVARSLER OM ELEKTRISK VÆRKTØJ .....	7
4. RB441T SIKKERHEDSFUNKTIONER .....	9
5. SPECIFIKATIONER OG TEKNISKE DATA FOR VÆRKTØJ ...	11
6. WIRESPECIFIKATION .....	12
7. TEKNISKE DATA .....	12
8. ANVENDELSER .....	13
9. GÆLDENDE STØRRELSE ARMERINGSJERN .....	13
10. PRODUKTIONSÅR .....	13
11. BATTERIINSTRUKTIONER .....	14
12. BETJENINGSINSTRUKTIONER .....	15
13. OPBEVARING .....	16
14. LYDALARMER OG PROCEDURER, DER SKAL FØLGES .....	17

### DEFINITIONER AF SIGNALORD

<b>ADVARSEL:</b>	Angiver en farlig situation som, hvis den ikke undgås, kan medføre dødsfald eller alvorlig personskade.
<b>FORSIGTIG:</b>	Angiver en farlig situation som, hvis den ikke undgås, kan medføre mindre eller moderat personskade.
<b>BEMÆRKNING:</b>	Angiver en meddelelse om materiel skade.

# 1. NAVN PÅ DELE

## Fig.1

- |                |                   |                              |
|----------------|-------------------|------------------------------|
| ① Arm          | ⑧ Frigørelsesknap | ⑮ Hovedafbryder              |
| ② Aftrækkerlås | ⑨ Frigørelsesstop | ⑯ Krog                       |
| ③ Aftrækker    | ⑩ Krølningsstyr   | ⑰ Vindue                     |
| ④ Greb         | ⑪ Centermærke     | ⑱ Fremføringsgear            |
| ⑤ Batteri      | ⑫ Serienummer     | ⑲ Wirestyr                   |
| ⑥ Magasinstop  | ⑬ Momenthjul      | ⑳ Bæltekrog (sælges separat) |
| ⑦ Magasin      | ⑭ Indikator       |                              |

## Fig.2

- ⑳ Hætte
- ㉑ Klemme
- ㉒ Lås

## Fig.3

Se JC925 betjenings- og vedligeholdelsesmanualen.

## Fig.12

- ㉔ Magasindække

## Fig.13

- ㉕ Holdesprække

# 2. LISTE OVER INDHOLD

- MAX værktøj til fastgørelse af armeringsjern / RB441T(CE)
- Lithium-ion-batteri / JPL91440A
- Lithium-ion-batterioplader / JC925(CE)
- Netledning
- INSTRUKTIONSVEJLEDNING OG SIKKERHEDSINSTRUKTIONER (Denne bog)

### 3. GENERELLE ADVARSLER OM ELEKTRISK VÆRKTØJ



#### ADVARSEL

#### LÆS ALLE SIKKERHEDSADVARSLER OG ALLE INSTRUKTIONER.

Manglende overholdelse af advarsler og instruktioner kan resultere i elektrisk stød, brand og/eller alvorlig personskade. **Gem alle advarsler og instruktioner til fremtidig brug.** Udtrykket "elektrisk værktøj" i advarselne henviser til et elektrisk værktøj, der forsynes med strøm fra en stikkontakt (ledning) eller et batteri (uden ledning).

#### 1. SIKKERHED PÅ ARBEJDSSTEDET

- **Hold arbejdsstedet rent og godt oplyst.** Rodede og mørke steder inviterer til ulykker.
- **Brug ikke elektrisk værktøj i eksplosive omgivelser, f.eks. ved tilstedeværelse af brændbare væsker, gasser eller støv.** Elektrisk værktøj kan skabe gnister, som kan antænde støv eller dampe.
- **Hold børn og tilskuere på afstand ved brug af elektrisk værktøj.** Distractioner kan bevirke, at du mister kontrollen.

#### 2. ELEKTRISK SIKKERHED

- **Stik til elektrisk værktøj skal passe til stikkontakten.** Foretag aldrig nogen form for ændringer af stikket. **Brug ikke nogen form for adapterstik til jordforbundet elektrisk værktøj.** Uændrede stik og passende stikkontakter reducerer risikoen for elektrisk stød.
- **Undgå kropskontakt med jordforbundne overflader, f.eks. rør, radiatorer, komfurer og køleskabe.** Der er en øget risiko for elektrisk stød, hvis din krop er forbundet til jord.
- **Udsæt ikke elektrisk værktøj for regn eller fugtighed.** Vand, der trænger ind i elektrisk værktøj, forøger risikoen for elektrisk stød.
- **Misbrug ikke ledningen.** Brug aldrig ledningen til at bære eller trække det elektriske værktøj eller til at tage stikket ud. Hold ledningen væk fra varme, olie, skarpe kanter eller dele i bevægelse. Beskadigede eller sammenfiltrede ledninger øger risikoen for elektrisk stød.

- **Brug en forlængerledning, der er egnet til udendørs brug ved anvendelse af elektrisk værktøj udendørs.** Brug af en egnet ledning ved udendørs brug reducerer risikoen for elektrisk stød.
- **Hvis det ikke kan undgås at bruge elektrisk værktøj på et fugtigt sted, skal der bruges en RCD (Residual Current Device - fejlstrømsrelæ) beskyttet strømforsyning.** Brug af RCD reducerer risikoen for elektrisk stød.

#### 3. PERSONLIG SIKKERHED

- **Vær på vagt, hold øje med, hvad du laver, og brug sund fornuft ved brug af elektrisk værktøj.** Brug ikke elektrisk værktøj, hvis du er træt eller under indflydelse af narkotika, alkohol eller medicin. Et øjeblikvis uopmærksomhed under brug af elektrisk værktøj kan resultere i alvorlig personskade.
- **Brug af personligt beskyttelsesudstyr. Vær altid iført beskyttelsesbriller.** Beskyttelsesudstyr såsom ansigtsmaske, skridsikre sko, hjelm eller høreværn anvendt under passende forhold kan reducere personskade.
- **Undgå start ved et uheld. Sørg for, at kontakten er i slukket stilling, før du tilslutter værktøjet til strømkilden og/eller batteriet, samler det op eller bærer det.** At bære elektrisk værktøj med fingeren på kontakten eller tænde for værktøj, hvor kontakten er slået til, inviterer til ulykker.
- **Fjern enhver form for nøgler eller skruenøgler, før du tænder for elektrisk værktøj.** En skruenøgle eller nøgle, som sidder på en roterende del på elektrisk værktøj, kan resultere i personskade.
- **Ræk ikke for langt. Stå altid fast på fødderne, og hold balancen.** Dette giver bedre kontrol over elektrisk værktøj i uventede situationer.
- **Vær klædt rigtigt på. Vær ikke iført løst tøj, og bær ikke smykker.** Hold hår, tøj og handsker væk fra dele i bevægelse. Løst tøj, smykker eller langt hår kan blive fanget af dele i bevægelse.
- **Hvis der er enheder til tilslutning til støvudsugning og opsamling, skal du sørge for, at disse er tilsluttet og anvendes korrekt.** Brug støvopsamling til at reducere støvrelaterede farer.

#### 4. BRUG OG PLEJE AF ELEKTRISK VÆRKTØJ

- **Forcér ikke elektrisk værktøj. Brug det rigtige elektriske værktøj til opgaven.** Det rigtige elektriske værktøj gør et bedre job og er mere sikkert ved den hastighed, det er designet til.
- **Brug ikke elektrisk værktøj, hvis kontakten ikke kan tændes og slukkes.** Alt elektrisk værktøj, som ikke kan styres med kontakten, er farligt og skal repareres.
- **Tag stikket ud af strømkilden og/eller fjern batteriet fra det elektriske værktøj, før du foretager justeringer, skifter tilbehør eller oplad elektrisk værktøj.** Sådanne forebyggende sikkerhedsforanstaltninger reducerer risikoen for at komme til at starte det elektriske værktøj ved et uheld.
- **Opbevar elektrisk værktøj, der ikke skal bruges, uden for børns rækkevidde, og lad ikke nogen, som ikke kender værktøjet eller disse instruktioner, bruge det elektriske værktøj.** Elektrisk værktøj er farligt i hænderne på ikke-uddannede brugere.
- **Vedligehold elektrisk værktøj. Kontrollér for forkeft justering eller fastsiddende bevægelige dele, brud på dele og alle andre forhold, som kan påvirke det elektriske værktøjs funktion. Hvis det elektriske værktøj er beskadiget, skal det repareres før brug.** Mange ulykker skyldes dårligt vedligeholdt elektrisk værktøj.
- **Hold skæreværktøj skarpt og rent.** Rigtigt vedligeholdt skæreværktøj med skarpe skær har mindre risiko for at binde og er nemmere at styre.
- **Brug elektrisk værktøj, værktøjs-bits osv. i overensstemmelse med disse instruktioner, og tag arbejdsforholdene og det arbejde, der skal udføres, i betragtning.** Brug af elektrisk værktøj til andre opgaver, end dem, som det er beregnet til, kan resultere i en farlig situation.

#### 5. BRUG OG PLEJE AF BATTERIDREVT VÆRKTØJ

- **Genoplad kun med den oplader, som producenten angiver.** En oplader, der er egnet til én batteritype, kan udgøre en brandrisiko, når den anvendes til et andet batteri.
- **Brug kun elektrisk værktøj samme med specifikt designede batterier.** Anvendelse af andre batterier kan give risiko for personskade og brand.

- **Når batteriet ikke er i brug, skal det holdes væk fra andre metalgenstande, såsom papirklips, mønter, nøgler, søm, skruer eller andre mindre metalgenstande, som kan skabe forbindelse mellem den ene pol og den anden.** Kortslutning af batteripolerne kan give forbrændinger eller forårsage brand.
- **Ved misbrug kan batteriet udsende væske. Undgå kontakt med denne. Skyl med vand, hvis du ved et uheld kommer i kontakt med den. Søg også lægehjælp, hvis væsken kommer i øjnene.** Væsken fra batteriet kan give irritation eller forbrændinger.

#### 6. SERVICE

- **Få dit elektriske værktøj service af en kvalificeret reparatør, og brug kun identiske reservedele.** Dette vil sikre, at sikkerheden ved det elektriske værktøj bevares.
- **Brug ikke det elektriske værktøj i regnvejr, hvor der sprøjtes med vand, et vådt sted eller på et fugtigt sted.** Brug af værktøjet i disse eller tilsvarende situationer forøger risikoen for elektrisk stød, farlige fejl og overopvarmning.
- **BORTSKAF IKKE BATTERIER VED AT BRÆNDE DEM ELLER KASTE DEM I VANDET.** Batterier skal indsamles, genbruges eller bortskaffes på en miljøvenlig måde.
- **BESKYT BATTERET MOD VARME OG OGSÅ MOD SOLSTRÅLING OG BRAND.** Der er fare for eksplosion.
- **OPLAD BATTERIET I TEMPERATURINTERVALLET 5 °C (41 °F) TIL 40 °C (104 °F).**



- **BORTSKAF IKKE ELEKTRISK VÆRKTØJ I HUSHOLDNINGSAFFALDET.** I henhold til europæisk guideline 2002/96/EØF for affald af elektrisk og elektronisk udstyr og dennes implementering i national lovgivning skal elektrisk værktøj, som ikke længere er brugbart, indsamles separat og bortskaffes på miljømæssig korrekt måde.
- **DEFFEKTE ELLER OPBRUGTE BATTERIER SKAL GENBRUGES I HENHOLD TIL GUIDELINE 2006/66/EØF.**



## 4. RB441T SIKKERHEDSFUNKTIONER

### 1. UNDERSØG DELENE FØR MONTERING AF BATTERIET

- Undersøg skruerne, så du er sikker på, at de strammer godt til.  
Ufuldstændig fastgørelse kan resultere i en ulykke eller brud. Hvis en skrue er løs, skal den strammes helt igen.
- Undersøg delene for beskadigelse.  
Dele vil blive slidt, når de har været brugt i en periode. Se også efter manglende og defekte dele og dele af dårlig kvalitet. Hvis en del skal udskiftes eller repareres, skal du købe reservedelen hos den forhandler, hvor værktøjet blev købt, eller hos forhandlere autoriseret af MAX CO., LTD. Brug kun originale, autoriserede reservedele.

### 2. SÆT HOVEDAFBRYDEREN (FIG.6.⑩) PÅ "OFF", AFTRÆKKERLÅSEN (FIG.6.②) PÅ "LOCK", OG TAG BATTERIET

- (FIG.6.③) UD, NÅR DU UDSKIFTER BATTERIET, UDSKIFTER ELLER JUSTERER FASTGØRELSESWIREN, DER OPSTÅR UNORMALHEDER, OG NÅR VÆRKTØJET IKKE ER I BRUG
- Hvis værktøjet efterlades tændt i disse situationer, kan det forårsage nedbrud eller beskadigelse.

### 3. HOLD ALTID FINGRENE OG KROPPENS DELE VÆK MELLEML ARMEN OG KRØLNINGSSTYRET (FIG.23)

I modsat fald kan det resultere i alvorlig personskade.

### 4. HOLD FINGRENE OG KROPPENS DELE VÆK FRA FASTGØRELSESWIREN, NÅR VÆRKTØJET BETJENES

I modsat fald kan det resultere i alvorlig personskade.

### 5. PEG IKKE MED VÆRKTØJET PÅ NOGEN

Der kan ske personskader, hvis værktøjet får fat i en operatør eller en anden, der arbejder i nærheden. Mens der arbejdes med værktøjet, skal du passe på, at hænder, ben og andre af kroppens dele ikke kommer i nærheden af værktøjets arm.

### 6. NÅR VÆRKTØJET IKKE BETJENES, SKAL DU HOLDE FINGRENE VÆK FRA AFTRÆKKEREN

I modsat fald kan det resultere i uheldig fastgørelse, hvilket kan føre til alvorlig personskade.

### 7. BETJEN ALDRIG VÆRKTØJET UNDER UNORMALE FORHOLD

Hvis værktøjet ikke er i tilfredsstillende stand, eller hvis der bemærkes en unormal tilstand, skal det straks slukkes (sæt hovedkontakten til "OFF"), lås aftrækkeren og få det undersøgt og repareret.

### 8. HVIS VÆRKTØJET, EFTER INSTALLATION AF BATTERIET, BETJENES, UDEN AT AFTRÆKKEREN TRÆKKES, ELLER DER BEMÆRKEDES USÆDVANLIG VARME, LUGT ELLER LYD UNDER BETJENINGEN, SKAL BETJENINGEN AFSLUTTET

I modsat fald kan det føre til alvorlig personskade. Returner værktøjet til forhandleren for undersøgelse.

### 9. FORETAG IKKE ÆNDRINGER PÅ VÆRKTØJET

Ændring af værktøjet kan forringe sikker ydelse og betjening. Enhver ændring kan føre til alvorlig personskade og gøre garantien ugyldig.

### 10. HOLD VÆRKTØJET I GOD BETJENINGSTILSTAND

For at sikre sikker betjening og bedste ydelse skal det undgås, at værktøjet bliver slidt eller beskadiget. Hold også værktøjets greb tørt og rent, især fri for olie og fedt.

### 11. BRUG KUN DET AUTORISEREDE BATTERI

Hvis værktøjet tilsluttes en anden strømforsyning end det autoriserede batteri, som f.eks. et genopladeligt batteri, et tørbatteri eller et reservebatteri, der bruges i biler, kan værktøjet blive ødelagt, nedbrudt, overophedet, eller der kan endog gå ild i det. Tilslut ikke dette værktøj til nogen anden strømforsyning, kun til det autoriserede batteri.

### 12. FOR AT SIKRE MAKSIMAL YDELSE SKAL BATTERIET OPLADES HELT INDEN BRUG

Et nyt batteri eller et, der ikke er brugt i længere perioder, kan være selvafladet og har derfor brug for at blive genopladet til en komplet opladet tilstand. Før værktøjet betjenes, skal du sørge for at oplade batteriet med den tilhørende MAX batterioplader.

### 13. FORSIGTIGHED VED BATTERIOPPLADNING

#### 13-1 Brug kun MAX batterioplader og MAX batteri

Hvis det ikke sker, kan det ske, at batteriet bliver overophedet, eller der opstår brand, hvilket kan føre til alvorlig personskade.

**13-2 Oplad batteriet fra AC mellem 220 V og 240 V vægstik.**

Hvis det ikke sker, kan det resultere i overophedning, eller utilstrækkelig opladning kan muligvis forårsage alvorlig personskade.

**13-3 Brug aldrig en transformer.**

**13-4 Tilslut aldrig batteriopladeren til en jævnstrømsforsyning fra en motorgenerator.**

Opladeren vil bryde sammen eller blive ødelagt ved brand.

**13-5 Undgå opladning af batteriet i regnvej, på et fugtigt sted eller hvor der sprøjtes med vand.**

Opladning af et fugtigt eller vådt batteri kan forårsage et elektrisk stød eller en kortslutning, der kan føre til brandskader og der kan endog gå ild i værktøjet.

**13-6 Berør ikke netledningen eller stikket med våde hænder eller handsker.**

Dette kan forårsage personskade fra elektrisk stød.

**13-7 Læg ikke et klæde eller andet på batteriopladeren, mens batteriet oplades.**

Dette kan forårsage overophedning og beskadigelse fra brand, eller der kan endog gå ild i opladeren.

**13-8 Hold batteriet og batteriopladeren væk fra varme og flammer.**

**13-9 Oplad ikke batteriet i nærheden af brændbare materialer.**

**13-10 Oplad batteriet på et godt udluftet sted.**

Undgå opladning af batteriet, hvor det er udsat for direkte sollys.

**13-11 Oplad batteriet i et temperaturinterval på 5 °C (41 °F) til 40 °C (104 °F).**

**13-12 Undgå konstant brug af batteriopladeren.**

Lad opladeren hvile i 15 minutter mellem opladningerne for at undgå funktionsproblemer med enheden.

**13-13 Alle genstande, der blokerer ventilationshullerne eller batteriholderen, kan forårsage elektrisk stød eller funktionsproblemer.**

Anvend opladeren, hvor den er fri for støv eller fremmedmaterialer.

**13-14 Håndter netledningen omhyggeligt.**

Bær ikke batteriopladeren i netledningen. Brug ikke netledningen til at frakoble den fra vægstikket. Dette kan beskadige ledningen og knække wiren eller forårsage en kortslutning. Lad ikke netledningen komme i kontakt med værktøj med skarpe kanter, varme materialer, olie eller fedt. En ødelagt ledning skal repareres eller udskiftes.

**13-15 Undgå at oplade ikke-genopladelige batterier med denne oplader.**

**13-16 Opladeren er ikke beregnet til at blive brugt af børn eller handicappede personer uden vejleder.**

**13-17 Børn bør overvåges for at sikre, at de ikke leger med opladeren.**

**13-18 Sæt en hætte (Fig.2.②1) på batteriets klemme (Fig.2.②2).**

Når batteriet ikke er i brug, sættes en hætte på dets klemme for at forhindre kortslutning.

**13-19 Lad ikke klemmen (metalkomponent) på batteriet kortslutte.**

En kortslutning i klemmen kan generere en kraftig strøm, hvilket forårsager, at batteriet bliver overophedet og beskadiges.

**13-20 Efterlad eller opbevar ikke værktøjet i et køretøj eller i direkte sollys om sommeren. Hvis værktøjet efterlades ved høj temperatur, kan det forårsage, at batteriet forringes.**

**13-21 Opbevar ikke et komplet afladet batteri. Hvis et fuldt opladet batteri fjernes fra systemet og efterlades i en længere periode, kan det blive ødelagt. Genoplad straks batteriet, når det er blevet afladet.**

**14. BÆR SIKKERHEDSHANDSKER UNDER BETJENING AF VÆRKTØJET**

Den færdige fastgørelse har skarpe kanter. For at undgå alvorlig personskade skal du være omhyggelig med ikke at røre ved de skarpe kanter.

**15. FØE BRUG AF VÆRKTØJET**

(Fig.4 og 5) Sørg for, at sikkerhedsfunktionerne fungerer rigtigt. Hvis dette ikke er tilfældet, skal du undgå at bruge værktøjet.

## 5. SPECIFIKATIONER OG TEKNISKE DATA FOR VÆRKTØJ

<b>PRODUKTBEKRIVELSE</b>	MAX værktøj til fastgørelse af armeringsjern "TWINTIER"
<b>PRODUKTNR.</b>	RB441T(CE)
<b>MÅL (inklusive batteri)</b>	(H)295 mm x (B)120 mm x (L)330 mm
<b>VÆGT</b>	2,5 kg / 5,6 lbs (inklusive batteri)
<b>BATTERI</b>	Lithium-ion-batteri / JPL91440A
<b>DRIFTSTEMPERATUR</b>	-10 °C til 40 °C / 14 °F til 104 °F
<b>LUFTFUGTIGHED</b>	80 % RF eller mindre

### <BATTERIOPLADER>

<b>PRODUKTBEKRIVELSE</b>	Lithium-ion-batterioplader
<b>PRODUKTNR.</b>	JC925(CE)
<b>INPUT</b>	AC 220-240 V 50/60 Hz 1,4 A 160 W
<b>OUTPUT</b>	DC 14,4 V 7,5 A, DC 18 V 5,4 A, DC 25,2 V 4,5 A
<b>VÆGT</b>	1,5 kg / 3,3 lbs
<b>DRIFTSTEMPERATURINTERVAL</b>	5 °C til 40 °C / 41 °F til 104 °F
<b>LUFTFUGTIGHEDSINTERVAL VED DRIFT</b>	80 % RF eller mindre

### <BATTERI>

<b>PRODUKTBEKRIVELSE</b>	Lithium-ion-batteri
<b>PRODUKTNR.</b>	JPL91440A
<b>NOMINEL SPÆNDING</b>	DC 14,4 V (3,6 V x 4 celler)
<b>NOMINEL KAPACITET</b>	3,9 Ah (3.900 mAh)
<b>OPLADNINGSTID</b>	Hurtig opladning – ca. 33 minutter (ca. 90 % af kapaciteten) Fuld opladning – ca. 45 minutter (100 % af kapaciteten)
<b>TILBEHØR</b>	Hætte
<b>VÆGT</b>	0,5 kg / 1,1 lbs
<b>OPLADNINGSTEMPERATUR</b>	5 °C til 40 °C / 41 °F til 104 °F
<b>DRIFTSTEMPERATURINTERVAL</b>	0 °C til 40 °C / 32 °F til 104 °F
<b>LUFTFUGTIGHEDSINTERVAL VED DRIFT</b>	80 % RF eller mindre

<b>FASTGØRELSER PR. OPLADNING</b>	Ca. 4.000 fastgørelser (*under følgende betingelser : normal temperatur, ubrugt, fuldt opladet batteri og 13 mm x 13 mm / #4 x #4 armeringsjern)
-----------------------------------	--

## 6. WIRESPECIFIKATION

FASTGØRELSESWIRE		TW1061T	TW1061T-PC	TW1061T-EG
TYPE WIRE		Glødet wire	Poly-dækket wire	Elektro-galvaniseret wire
DIAMETER		1,0 mm	1,1 mm	1,0 mm
FASTGØRELSE/RULLE	10 mm × 10 mm / #3 × #3	Ca. 265 fastgørelser	Ca. 230 fastgørelser	Ca. 265 fastgørelser
	13 mm × 13 mm / #4 × #4	Ca. 240 fastgørelser	Ca. 210 fastgørelser	Ca. 240 fastgørelser
	22 mm × 16 mm × 16 mm / #7 × #5 × #5	Ca. 170 fastgørelser	Ca. 150 fastgørelser	Ca. 170 fastgørelser

\*RB441T er ikke kompatibel med TW898-serien eller TW1525-serien.

## 7. TEKNISKE DATA

### 7-1 STØJ

Målt værdi i henhold til EN 60745:

A-vægtet lydtrykniveau (LpA): 79 dB

Usikkerhed (KpA): 3 dB

A-vægtet lydeffektniveau (LWA): 79 dB

Usikkerhed (KWA): 3 dB

### 7-2 VIBRATION

Målt værdi i henhold til EN 60745:

Totalværdier for vibration (ah): 0,5 m/s<sup>2</sup>

Usikkerhed (K): 0,1 m/s<sup>2</sup>

- Den erklærede emissionsværdi for vibration er blevet målt i henhold til standardtestmetoden og kan anvendes til at sammenligne et værktøj med et andet.
- Den erklærede emissionsværdi for vibration kan også anvendes ved en forudgående eksponeringsvurdering.



### ADVARSEL

- Vibrationsemissionen under faktisk anvendelse af det elektriske værktøj kan afvige fra den erklærede emissionsværdi afhængigt af de måder, hvorpå værktøjet anvendes.
- Sørg for at identificere sikkerhedsforanstaltninger for at beskytte operatøren, som er baseret på en estimering af eksponeringen under de faktiske anvendelsesforhold (hvor alle dele af anvendelsescyklussen er taget med, som f.eks. når værktøjet er slukket, og når det kører i tomgang, udover tiden aftrækkeren er trukket ind).

(1) UDSENDT UDSTRÅLING 30-1000 MHZ Klasse A

#### Advarsel

Dette er et klasse A-produkt. I et husholdningsmiljø kan dette produkt forårsage radiointerferens, hvor brugeren i så fald kan være nødt til at træffe passende foranstaltninger.

- (2) Overspændingskategori - kategori 1 i overensstemmelse med IEC 60664-1
- (3) Forureningsgrad - grad 4 i overensstemmelse med IEC 60664-1
- (4) Retningslinjer for design – Maskindirektiv Annex 1, EN60745-1, EN60745-2-18

## 8. ANVENDELSER

- Færdigstøbt betonflise
- Bygningsfundament
- Kommerciel bygning
- Vej og bro
- Gulvvarmerør

## 9. GÆLDENDE STØRRELSE ARMERINGSJERN

### ■ Kombination af 2 armeringsjern

	Minimum	Maksimum
	10 mm × 10 mm / #3 × #3	22 mm × 22 mm / #7 × #7 25 mm × 19 mm / #8 × #6

### ■ Kombination af 3 armeringsjern

	Minimum	Maksimum
	10 mm × 10 mm × 10 mm / #3 × #3 × #3	22 mm × 16 mm × 16 mm / #7 × #5 × #5 25 mm × 13 mm × 13 mm / #8 × #4 × #4

### ■ Kombination af 4 armeringsjern

	Minimum	Maksimum
	10 mm × 10 mm × 10 mm × 10 mm / #3 × #3 × #3 × #3	16 mm × 16 mm × 13 mm × 13 mm / #5 × #5 × #4 × #4

## 10. PRODUKTIONSÅR

Dette produkt er påført produktionsnummer (Fig. 1. ⑫). De to første cifre i nummeret fra venstre angiver produktionsåret.

(Eksempel)  
17526035D

17  
År 2017

# 11. BATTERIINSTRUKTIONER

## Om batteriniveauidikatoren

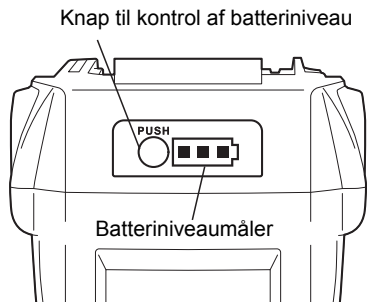

- (1) Tryk på knappen til kontrol af batteriniveau for at kontrollere batteriniveauet (undtagen under opladning eller ved brug af opladningsredskabet).
- (2) Batteriniveaumåleren er tændt i overensstemmelse med batteriniveauet.

	Batteriniveau: 0 %	Batteriniveau: ca. 0 til 10 %	Batteriniveau: ca. 10 til 40 %	Batteriniveau: ca. 40 til 70 %	Batteriniveau: ca. 70 til 100 %
Batteriniveaumåler	 Alle indikatorer viser OFF	 En rød indikator blinker	 En rød indikator viser ON	 To røde indikatorer viser ON	 Tre røde indikatorer viser ON

## Batteriets levetid

Hvis nogen af de tilstande, der er beskrevet nedenfor, observeres, er batteriet ved at være opbrugt. Udskift det med et nyt. Selvom batteriet er komplet opladet (fuldt opladet), er der bemærket et stort fald i fastgørelsesgange.

### BEMÆRKNING

- Oplad ikke batteriet, når dette sker. Hvis motorens rotationshastighed nedsættes, er batteristrømmen ved at være opbrugt. Hvis værktøjet anvendes mere, kan det blive overafladet, hvilket resulterer i afkortelse af batteriets levetid og også i funktionsproblemer i værktøjets hoveddel.
- Brug ikke et batteri, når levetiden er udløbet. Dette vil forårsage funktionelle problemer i værktøjets hoveddel. Også opladning af et batteri, der er ud over dets levetid, kan føre til funktionelle problemer i opladeren.

## Genbrug af et lithium-ion-batteri

MAX-batteriet anvender et lithium-ion-batteri. Det kan være ulovligt at bortskaffe dette batteri i kommunens renovationssystem. Kontakt den lokale genbrugsplads i dit område angående oplysninger om muligheder for genbrug eller korrekt bortskaffelse.



### FORSIGTIG

Når batteriet skal bortskaffes, skal du sørge for at sætte en hætte på dets klemme (med tape, der fastgør den) for at forhindre kortslutning.

## 12. BETJENINGSINSTRUKTIONER

### 1. Sådan sættes fastgørelseswiren

(Fig.6) Sæt hovedafbryderen (15) på "OFF", aftrækkerlåsen (2) på "LOCK", og tag batteriet (5) ud.



#### FORSIGTIG

- Pas på, du ikke taber fastgørelseswiren eller giver den et kraftigt slag. Det kan resultere i beskadigelse og funktionsfejl af værktøjet.
- Pas på wirens spids, når du tager fastgørelseswiren op. Den kan forårsage en personskade.

1-1 (Fig.9) Tryk på dette værktøjs frigørelsesknop (8), og bekræft, at frigørelsesknappen sidder fast i frigørelsesstoppet (9).

1-2 (Fig.10) Stræk spidsen af den oprullede fastgørelseswire ud.

#### SØRG FOR KUN AT BRUGE DEN SPECIFICEREDE FASTGØRELSESWIRE (MAX TW1061T-serien).

Brugen af bindingswire, der ikke er specificeret, kan forårsage nedbrud af dette værktøj. Sørg derfor for kun at bruge den specificerede MAX TW1061T-serie.

RB441T er ikke kompatibel med TW898-serien eller TW1525-serien.

#### BRUG IKKE RUSTEN WIRE.

Brugen af den rustne wire kan forårsage funktionsproblemer med værktøjet.

1-3 (Fig.11) Drej magasinstoppet (6) 45 ° mod uret.

1-4 (Fig.12,13) Åbn magasindækket (24), og sæt fastgørelseswiren i magasinet (7) med holdesprækkens (25) side af hjulet opad.

1-5 (Fig.14) Tag værktøjet med den venstre hånd, hold wirens spids med den højre hånd, og fjern wiren fra holdesprækken.

#### BEMÆRKNING

De 2 wirespidser af den nye fastgørelseswire er snoede.

1-6 (Fig.15) Stræk spidsen af wiren ud, og indsæt den snoede wire parallelt i wirestyret (19).

1-7 (Fig.16) Bekræft gennem vinduet, at den snoede del af wiren har nået forbi to fremføringsgear (18).

1-8 (Fig.17) Tryk frigørelsesstoppet (9) op, og bekræft, at frigørelsesknappen er blevet hævet.

1-9 (Fig.18) Luk magasindækket, og drej magasinstoppet 45 ° med uret.

### Hvis vinduet er beskidt

Åbn vinduet (Fig.1.17), og tør snavset af inden i vinduet med en klud. Luk vinduet igen efter rengøringen for at sikre, at fremmede genstande ikke kan komme ind i værktøjet.

### 2. Sådan bruges RB441T

(Fig.6) Sæt hovedafbryderen (15) på "OFF", aftrækkerlåsen (2) på "LOCK", og tag batteriet (5) ud.

2-1 (Fig.19) Monter batteriet på værktøjets hoveddel, indtil der høres et klik.

2-2 (Fig.20) Når hovedafbryderen (15) står på "ON", roterer krogen (Fig.1.16) af spidsen automatisk for initialisering, og du må absolut ikke komme dine fingre for tæt på nogen roterende del og del i bevægelse. Sæt hovedafbryderen på "ON" og aftrækkerlåsen (2) på "UNLOCK".

2-3 (Fig.21) Vip værktøjet i en 45° vinkel mod de krydsede armeringsjern.

2-4 (Fig.22) Flugt centermærket (11) med midten af de krydsede armeringsjern.

2-5 Når aftrækkeren bliver trukket, udfører værktøjet automatisk en række fastgørelses handlinger (fremføring, skæring, gribning og fastgøring).



#### ADVARSEL

- (Fig.23) Når hovedafbryderen (Fig.1.15) sættes til "ON", roterer krogen (Fig.1.16) af spidsen automatisk for initialisering, og du må absolut ikke komme dine fingre for tæt på nogen roterende del og del i bevægelse.
- Berør ikke nogen roterende del og del i bevægelse såsom krogen af spidsen eller fastgørelseswiren under arbejder med fastgørelse (mens maskinen er i drift).

### 3. Sådan fjernes fastgørelseswiren

(Fig.6) Sæt hovedafbryderen (15) på "OFF", aftrækkerlåsen (2) på "LOCK", og tag batteriet (5) ud.

- 3-1 (Fig.9) Tryk på værktøjets frigørelsesknap (8), og bekræft, at frigørelsesknappen sidder fast i frigørelsesstoppet (9).
- 3-2 (Fig.11) Roter magasinstopet (6) for at åbne magasindækket.
- 3-3 (Fig.24) Fjern fastgørelseswiren fra magasinet.
- 3-4 (Fig.25) Fjern wiren med plastikstykket fra wirestyret.

#### 4. Når der ikke er mere fastgørelseswire

(Fig.26) Plastikstykket kommer af, når den bruges op normalt, og kan bortskaffes separat som plastik og metalwire. (Der er ca. 20 cm tilbage efter normal brug)

(Fig.6) Sæt hovedafbryderen (15) på "OFF", aftrækkerlåsen (2) på "LOCK", og tag batteriet (5) ud.

#### 5. Spændingsjustering

(Fig.27.13) Hjulet giver mulighed for, at du kan justere wirespændingsmomentet lidt. For at at øge spændingen skal det drejes mod uret. For at mindske spændingen skal det drejes med uret.

#### 6. Automatisk sluk-funktion

**Dette værktøj har "Automatisk sluk"-funktion, hvilket sparer strømforbrug for batteriet, når værktøjet ikke betjenes.**

Hvis værktøjet ikke betjenes i 30 minutter, slukker værktøjet automatisk. Når der automatisk slukkes for strømmen, skal du sætte hovedafbryderen på OFF og ON igen for at betjene værktøjet.

#### 7. For korrekt fasthed

- 7-1 (Fig. 21) Vip værktøjet i en 45° vinkel mod de krydsede armeringsjern.
- 7-2 (Fig.22) Flugt centermærket (11) med midten af de krydsede armeringsjern.
- 7-3 (Fig.28) Anvend værktøjet vinkelret på overfladen af de krydsede armeringsjern.

#### Under betjening af værktøjet

Flyt ikke værktøjet under fastgørelsen, før værktøjet stopper fastgørelsen automatisk.

- 7-4 (Fig.29) Fastgør i skiftende retning.
- 7-5 (Fig.30) Krydsfastgørelse.  
Bøj knuden af den første fastgørelse, før den anden fastgørelse foretages.

#### 8. Sådan genindføres tidligere brugt fastgørelseswire

(Fig.31) Uden at sno de to wirer skal du indsætte dem i wirestyret (19).

### 13.OPBEVARING

Opbevar ikke værktøjet på et koldt sted.

Opbevar værktøjet på et varmt sted.

Når værktøjet ikke er i brug, bør det opbevares på et varmt og tørt sted. Hold det uden for børns rækkevidde.

#### FJERN FASTGØRELSESWIREHJULET

Når du er færdig med fastgørelseswiren, skal du fjerne hjulet fra værktøjet.

#### OPBEVAR VÆRKTØJET

Når du er færdig med fastgørelsesarbejdet, eller når værktøjet ikke skal bruges i et stykke tid, skal du sætte hovedafbryderen (Fig.1.15) på "OFF", aftrækkerlåsen (Fig.1.2) på "LOCK" og fjerne batteriet (Fig.1.5). Værktøjet og tilbehøret skal opbevares på et godt udluftet, tørt sted, hvor temperaturen ikke overstiger 40 °C (104 °F). Med en hætte på batteriet (Fig.2.2), til at forhindre kortslutning, bør det opbevares på et godt ventileret tørt sted, hvor temperaturen ikke kommer over 30 °C (86 °F).



## 14. LYDALARMER OG PROCEDURER, DER SKAL FØLGES

Dette værktøj udsender lydalarmer i forbindelse med de tilstande, der er beskrevet herunder. Hvis der udsendes en lydalarm, bedes du følge procedurerne i overensstemmelse med de tilstande, der er beskrevet herunder.

### ADVARSEL

- Hvis tilstandene beskrevet herunder forekommer, skal du stille hovedafbryderen (Fig.1.(15)) på "OFF", aftrækkerlåsen (Fig.1.(2)) på "LOCK" og tage batteriet (Fig.1.(5)) ud, inden du følger procedurer.
- Du må under ingen omstændigheder røre ved spidsen af de fastgørende eller roterende dele, når du stiller hovedafbryderen på "ON".

#### <Lydalarmtyper og procedurer, der skal følges>

Lydalarmtyper	Mulig årsag	Procedurer, der skal følges
Én gang (bip, bip, bip...)	Wire er klemt i krogen (Fig.1.(16))	Kontrollér, om wiren eller noget andet sidder fast i krogen
	Motor er varm	Lad værktøjet hvile og køle ned
To gange (bip-bip, bip-bip, bip-bip...)	Lavt batteri	Oplad batteriet
	Batteriet er ikke helt isat	Isæt batteriet korrekt
Tre gange (bip-bip-bip, bip-bip-bip, bip-bip-bip...)	Der er ikke mere fastgørelseswire	Udskift med en ny fastgørelseswire
	Fastgørelseswire sidder i klemme	Åbn magasindækket (Fig.12.(24)), og ordn den fastklemte wire
Kontinuerlig højt bip (biip...)	Krølningsstyr (Fig.1.(10)) er åbent	Bekræft understøttede diametere af armeringsjern
Enkelt kort og kontinuerlig høj og lav ringen (bipo / biip-oh biip-oh...)	Intern struktur; fejl i intern drivmekanisme	Afbryd øjeblikkeligt driften, og sæt hovedafbryderen (Fig.6.(15)) på "OFF", aftrækkerlåsen (Fig.6.(2)) på "LOCK", og tag batteriet (Fig.6.(5)) ud inden konsultation. Kontakt derefter den forhandler, hvor værktøjet blev købt, eller forhandlere autoriseret af MAX CO., LTD.

<Når der ikke udsendes nogen lydalarm, men der er mistanke om funktionsfejl>

Symptom	Mulig årsag	Procedurer, der skal følges
Hovedafbryder står på "ON" men virker ikke	Dødt batteri	Skift til et nyt batteri, og bekræft, om det virker
Produkt virker ikke	Automatisk sluk-funktion anvendt	Prøv at skifte hovedafbryderen (Fig.1.15) fra OFF til ON
Fastgøringen er ikke korrekt	Wire rører ved armeringsjern under fastgørelse	Fastgør, så wire ikke rører ved armeringsjern
Snoet af	Størrelse armeringsjern er ikke tilgængelig	Brug med understøttede diametere af armeringsjern
	Spændingsjusteringhjul er for stramt	Juster spændingsjusteringshjul (Fig.1.13)
Spænding er for løs	Den fastgjorte sektion er ikke på centermærket (Fig.22.11)	Flugt centermærket med midten af de krydsede armeringsjern, og træk aftrækkeren
	Størrelse armeringsjern er ikke tilgængelig	Brug med understøttede diametere af armeringsjern
	Spændingsjusteringhjul er for løst	Juster spændingsjusteringshjul strammere (Fig.1.13)
Fastgørelsesform er påfaldende deformeret	Slidte eller ødelagte dele	Afbryd øjeblikkeligt driften, og sæt hovedafbryderen (Fig.6.15) på "OFF", aftrækkerlåsen (Fig.6.2) på "LOCK", og tag batteriet (Fig.6.5) ud inden konsultation. Kontakt derefter den forhandler, hvor værktøjet blev købt, eller forhandlerne autoriseret af MAX CO., LTD.
Øget hyppighed af fastklemning		

- Indholdet i denne manual kan ændres uden varsel af hensyn til forbedringer.

The logo consists of the word "MAX" in a bold, white, sans-serif font, centered within a solid black rectangular background.

**MAX CO.,LTD.**

**MAX EUROPE B.V.**

Camerastraat 19  
1322 BB Almere The Netherlands  
Phone: +31-36-546-9669  
FAX: +31-36-536-3985  
sales@max-europe.com  
www.max-europe.com

170425-00/00

