

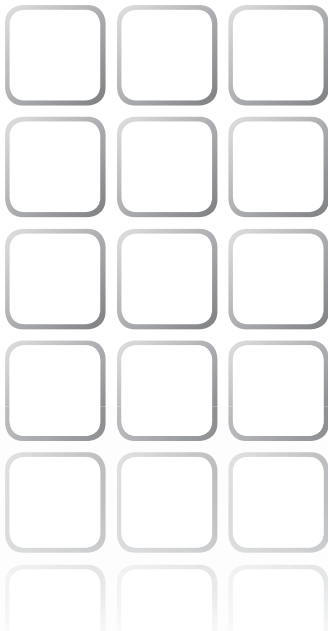

TROTEC®



TTK 175 S

DE	Bedienungsanleitung – Luftentfeuchter TTK 175 S.....	A - 1
EN	Operating Manual – Dehumidifier TTK 175 S.....	B - 1
FR	Manuel d'utilisation – Déshumidificateur TTK 175 S.....	C - 1
ES	Manual de instrucciones – Deshumidificador TTK 175 S.....	D - 1
PL	Instrukcja obsługi – Osuszacz powietrza TTK 175 S.....	E - 1
DA	Betjeningsvejledning – Luftaffugter TTK 175 S.....	F - 1
NO	Bruksanvisning – Luftavfukter TTK 175 S.....	G - 1
SV	Bruksanvisning – Luftavfuktare TTK 175 S.....	H - 1
FI	Käyttöohje – Ilmankuivain TTK 175 S.....	I - 1
TR	Kullanma kılavuzu – Nem giderici TTK 175 S.....	J - 1



Inhaltsverzeichnis

Hinweise zur Bedienungsanleitung	A - 01
Informationen über das Gerät	A - 02
Sicherheit	A - 04
Transport	A - 05
Bedienung	A - 07
Fehler und Störungen	A - 11
Wartung	A - 12
Installation der Kondensatpumpe (optional).....	A - 16
Entsorgung	A - 17
Konformitätserklärung	A - 17

Hinweise zur Bedienungsanleitung

Symbole



Gefahr durch elektrischen Strom!

Weist auf Gefahren durch elektrischen Strom hin, die zu Verletzungen bis hin zum Tod führen können.



Gefahr!

Weist auf eine Gefahr hin, die zu Personenschäden führen kann.



Vorsicht!

Weist auf eine Gefahr hin, die zu Sachschäden führen kann.

Rechtlicher Hinweis

Diese Veröffentlichung ersetzt alle vorhergehenden. Kein Teil dieser Veröffentlichung darf in irgendeiner Form ohne unsere schriftliche Genehmigung reproduziert oder unter Verwendung elektronischer Systeme verarbeitet, vervielfältigt oder verbreitet werden. Technische Änderungen vorbehalten. Alle Rechte vorbehalten. Warennamen werden ohne Gewährleistung der freien Verwendbarkeit und im Wesentlichen der Schreibweise der Hersteller folgend benutzt. Die verwendeten Warennamen sind eingetragene und sollten als solche betrachtet werden. Lieferumfang kann von den Produktabbildungen abweichen. Das vorliegende Dokument wurde mit der gebotenen Sorgfalt erarbeitet. Wir übernehmen keinerlei Haftung für Fehler oder Auslassungen. © TROTEC®

Gewährleistung

Die Gewährleistung beträgt 12 Monate. Schäden infolge von Fehlbedienung durch nicht eingewiesenes Personal oder Inbetriebnahme durch nicht autorisierte Personen sind von der Gewährleistung ausgeschlossen.

Das Gerät entspricht den grundlegenden Sicherheits- und Gesundheitsanforderungen der einschlägigen EU-Bestimmungen und wurde werkseitig mehrfach auf einwandfreie Funktion geprüft. Sollten dennoch Funktionsstörungen auftreten, die nicht mithilfe der Auflistungen gemäß Kapitel "Fehler und Störungen" zu beheben sind, wenden Sie sich bitte an Ihren Händler oder Vertragspartner. Bei Inanspruchnahme der Gewährleistung ist die Gerätenummer anzugeben (siehe Typenschild). Die Warenrechnung gilt als Garantiekunde. Bei Nichteinhaltung der Herstellervorgaben, der gesetzlichen Anforderungen oder nach eigenmächtigen Änderungen an den Geräten ist der Hersteller für die daraus resultierenden Schäden nicht haftbar. Eingriffe in das Gerät oder nicht autorisiertes Ersetzen von Einzelteilen kann die elektrische Sicherheit dieses Produktes erheblich beeinträchtigen und führt zum Verlust der Gewährleistung. Jegliche Haftung für Sach- oder Personenschäden, die darauf zurückzuführen sind, dass das Gerät entgegen den Hinweisen in dieser Bedienungsanleitung eingesetzt und genutzt wird, ist ausgeschlossen. Technische Design- und Ausführungsänderungen infolge ständiger Weiterentwicklung und Produktverbesserungen bleiben ohne vorherige Ankündigung jederzeit vorbehalten.

Für Schäden, die aus nicht bestimmungsgemäßer Verwendung resultieren, wird keine Haftung übernommen. Gewährleistungsansprüche erlöschen ebenfalls.

Die aktuelle Version der Bedienungsanleitung finden Sie unter: www.trotec.de

Informationen über das Gerät

Gerätebeschreibung

Mithilfe des Kondensationsprinzips sorgt das Gerät für eine automatische Luftentfeuchtung von Räumen.

Der Ventilator saugt die feuchte Raumluft am Lufteinlass (1) über den Luftfilter (11), den Verdampfer und dem dahinterliegenden Kondensator an. Am kalten Verdampfer wird die Raumluft bis unter den Taupunkt abgekühlt. Der in der Luft enthaltene Wasserdampf schlägt sich als Kondensat bzw. Reif auf den Verdampferlamellen nieder. Am Kondensator wird die entfeuchtete, abgekühlte Luft wieder erwärmt und mit einer Temperatur von ca. 5 °C über der Raumtemperatur wieder ausgeblasen. Die so aufbereitete, trockenere Luft wird wieder mit der Raumluft vermischt. Aufgrund der ständigen Raumluftzirkulation durch das Gerät wird die Luftfeuchtigkeit im Aufstellungsraum reduziert. Abhängig von der Lufttemperatur und der relativen Luftfeuchtigkeit tropft das kondensierte Wasser stetig oder nur während der periodischen Abtauphasen in die Kondensatwanne und durch den integrierten Ablaufstutzen in den darunter befindlichen Kondensatbehälter (4). Der Füllstand des Kondensatbehälters (4) wird mithilfe einer Wippe ermittelt. Das Gerät ist zur Bedienung und Funktionskontrolle mit einem Bedientableau (7) versehen. Wird der Maximalfüllstand des Kondensatbehälters (4) erreicht, blinkt die Kondensatbehälter-Kontrolllampe (siehe Kapitel "Bedienelemente") auf dem Bedientableau (7) orange. Das Gerät schaltet ab. Die Kondensatbehälter-Kontrolllampe erlischt erst beim Wiedereinsetzen des entleerten Kondensatbehälters (4). Optional kann das kondensierte Wasser mithilfe eines Kondensatablassschlauches am Schlauchanschluss (3) (siehe Kapitel "Betrieb mit Schlauch am Kondensatanschluss") oder mithilfe einer nachrüstbaren Kondensatpumpe abgeleitet werden (siehe Kapitel "Installation der Kondensatpumpe").

Das Gerät ermöglicht eine Absenkung der relativen Luftfeuchtigkeit auf bis zu ca. 32 %. Aufgrund der im Betrieb entwickelten Wärmeabstrahlung kann die Zimmertemperatur um ca. 1-4 °C ansteigen.

Gerätedarstellung

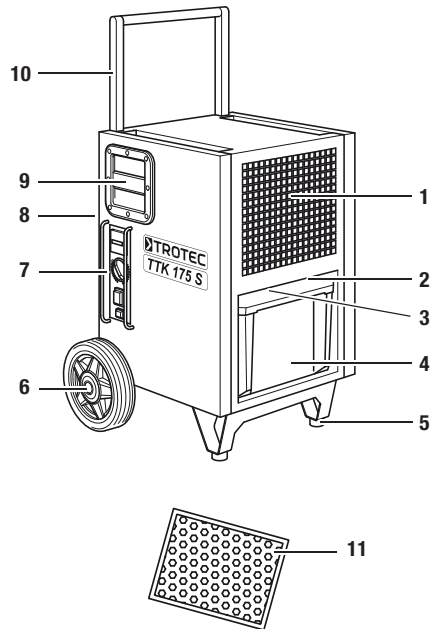

Nr.	Bedienelement
1	Lufteinlass
2	Anschluss für optionale Kondensatpumpe
3	Schlauchanschluss für Kondensatablassschlauch
4	Kondensatbehälter
5	Standfüße
6	Transportrollen
7	Bedientableau
8	Luftauslass
9	Tragegriff
10	Transportgriff
11	Luftfilter

Technische Daten

Parameter	Wert
Modell	TTK 175 S
Entfeuchterleistung, max.	50 l / 24 h
Betriebstemperatur	5-32 °C
Arbeitsbereich relative Luftfeuchtigkeit	32-100 %
Luftleistung, max.	300 m³/h
Elektroanschluss	230 V / 50 Hz
Leistungsaufnahme, max.	750 W
Absicherung bauseits	3,2 A
Kondensatbehälter	6 l
Kältemittel	R407c
Kältemittelmenge	450 g
Gewicht	35 kg
Maße (HxTxB)	645 x 445 x 500 mm
Förderhöhe der optionalen Kondensatpumpe, max.	4 m
Mindestabstand zu Wänden / Gegenständen	A: Oben: 50 cm B: Hinten: 50 cm C: Seite: 50 cm D: Vorne: 50 cm
Schalldruckpegel LpA (1 m; gemäß DIN 45635-01-KL3)	52 dB(A)

Schaltplan

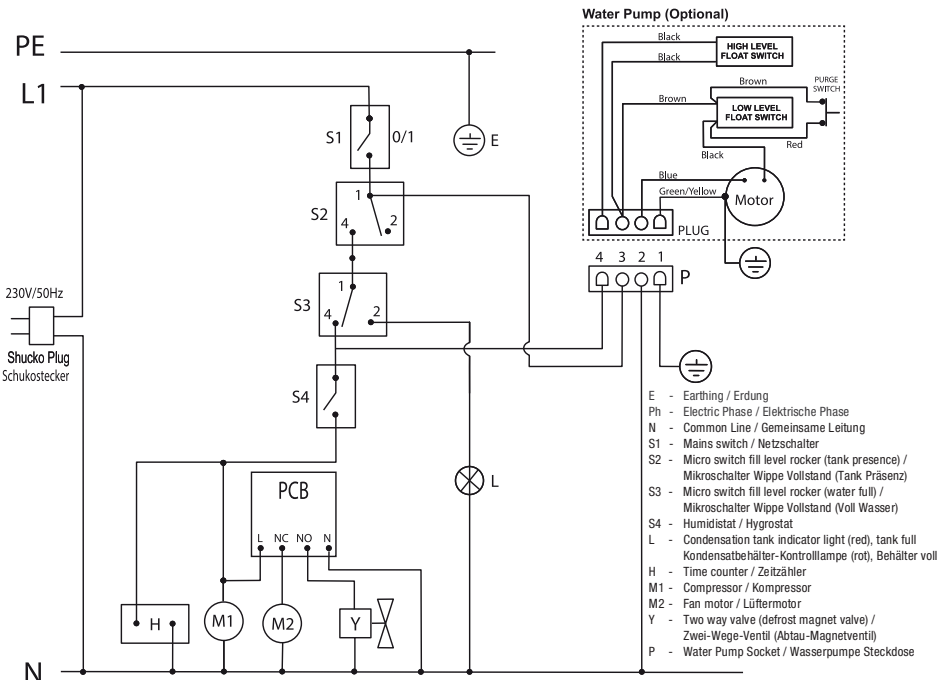

Sicherheit

Lesen Sie diese Anleitung vor Inbetriebnahme / Verwendung des Gerätes sorgfältig und bewahren Sie sie immer in unmittelbarer Nähe des Aufstellortes bzw. am Gerät auf!

- Betreiben Sie das Gerät nicht in explosionsgefährdeten Räumen.
- Betreiben Sie das Gerät nicht bei öl-, schwefel-, chlor- oder salzhaltiger Atmosphäre.
- Stellen Sie das Gerät aufrecht und standsicher auf.
- Lassen Sie das Gerät nach einer Feuchtreinigung trocknen. Betreiben Sie es nicht im nassen Zustand.
- Stellen Sie sicher, dass Lufteinlass und Luftauslass frei sind.
- Stellen Sie sicher, dass die Ansaugseite stets frei von Schmutz und losen Gegenständen ist.
- Stecken Sie niemals Gegenstände in das Gerät.
- Während des Betriebs decken Sie das Gerät nicht ab und transportieren Sie es nicht.
- Stellen Sie sicher, dass alle sich außerhalb des Gerätes befindlichen Elektrokabel vor Beschädigungen (z. B. durch Tiere) geschützt sind.
- Wählen Sie Verlängerungen des Anschlusskabels unter Berücksichtigung der Geräteanschlussleistung, der Kabellänge und des Verwendungszwecks aus. Vermeiden Sie elektrische Überlast.
- Transportieren Sie das Gerät ausschließlich aufrecht und mit entleerten Kondensatbehälter.
- Entsorgen Sie das angesammelte Kondensat. Trinken Sie es nicht. Es besteht Infektionsgefahr!

Bestimmungsgemäße Verwendung

Verwenden Sie das Gerät TTK 175 S ausschließlich zum Trocknen und Entfeuchten der Raumluft (z. B. nach Wasserschäden durch Rohrbruch oder Überschwemmungen), unter Einhaltung der technischen Daten.

Zur bestimmungsgemäßen Verwendung gehören:

- das Trocknen und Entfeuchten von:
 - Wohn-, Schlaf-, Dusch- oder Kellerräumen
 - Waschküchen, Wochenendhäusern, Wohnwagen, Booten
- die ständige Trockenhaltung von:
 - Lagern, Archiven, Laboren
 - Bade-, Wasch- und Umkleideräumen etc.

Bestimmungswidrige Verwendung

Stellen Sie das Gerät nicht auf überschwemmten Untergrund auf. Verwenden Sie das Gerät nicht im Freien. Legen Sie keine Gegenstände, wie z. B. nasse Kleidungsstücke, zum Trocknen auf das Gerät. Eigenmächtige bauliche Veränderungen, An- oder Umbauten am Gerät sind verboten.

Personalqualifikation

Personen die dieses Gerät verwenden, müssen:

- sich der Gefahren bewusst sein, die beim Arbeiten mit Elektrogeräten in feuchter Umgebung entstehen.
- Maßnahmen zum Schutz vor direkter Berührung der stromführenden Teile treffen.
- die Bedienungsanleitung, insbesondere das Kapitel "Sicherheit", gelesen und verstanden haben.

Wartungstätigkeiten, die das Öffnen des Gehäuses erfordern, dürfen nur von Fachbetrieben für Kälte- und Klimatechnik oder von TROTEC® durchgeführt werden.

Restgefahren



Gefahr durch elektrischen Strom!

Arbeiten an elektrischen Bauteilen dürfen nur von einem autorisierten Fachbetrieb durchgeführt werden!



Gefahr durch elektrischen Strom!

Entfernen Sie vor allen Arbeiten am Gerät den Netzstecker aus der Netzsteckdose!



Vorsicht!

Um Beschädigungen am Gerät zu vermeiden, betreiben Sie das Gerät niemals ohne eingesetzten Luftfilter!



Gefahr!

Von diesem Gerät können Gefahren ausgehen, wenn es von nicht eingewiesenen Personen unsachgemäß oder nicht bestimmungsgemäß eingesetzt wird! Beachten Sie die Personalqualifikationen!

Verhalten im Notfall

1. Trennen Sie im Notfall das Gerät vom Strom.
2. Schließen Sie ein defektes Gerät nicht wieder an den Netzanschluss an.

Transport

Das Gerät ist zum leichteren Transport mit Transportrollen und einem Transportgriff versehen.

Beachten Sie folgende Hinweise **vor** jedem Transport:

1. Schalten Sie das Gerät am Netzschalter aus (siehe Kapitel "Bedienelemente").
2. Ziehen Sie den Netzstecker aus der Steckdose. Benutzen Sie das Netzkabel nicht als Zugschnur!
3. Entleeren Sie den Kondensatbehälter oder den Kondensatablassschlauch oder die Kondensatpumpe (optional). Achten Sie auf nachtropfendes Kondensat.
4. Verstellen Sie den Transportgriff nach dem Auspacken des Gerätes wie folgt in Transportstellung:

Hinweis!

Die beiden unteren Schrauben (18, 19) müssen nur einmal nach dem Auspacken des Gerätes herausgeschraubt und nach der Verstellung des Transportgriffes wieder eingesetzt werden.

A.

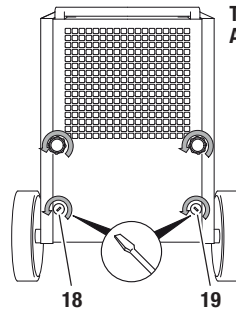

Transportgriff bei Auslieferung

B.

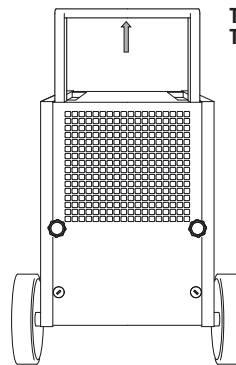

Transportgriff in Transportstellung

C.

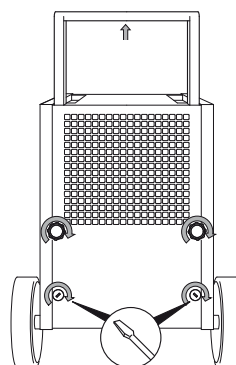

5. Nehmen Sie den Transportgriff in beide Hände und kippen Sie das Gerät so an, dass Sie es mit den Transportrollen verfahren können.
6. Transportieren Sie das Gerät zum Einsatzort.

7. Ggf. stapeln Sie mehrere Geräte wie folgt aufeinander:

Beachten Sie folgende Hinweise **nach** jedem Transport:

1. Stellen Sie das Gerät nach dem Transport aufrecht auf.

A. **Transportgriff in Stapelstellung**

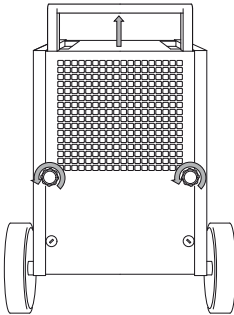

B.

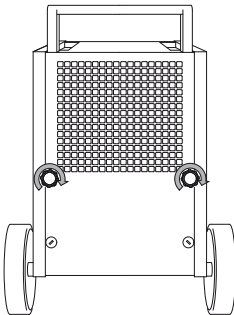

C.

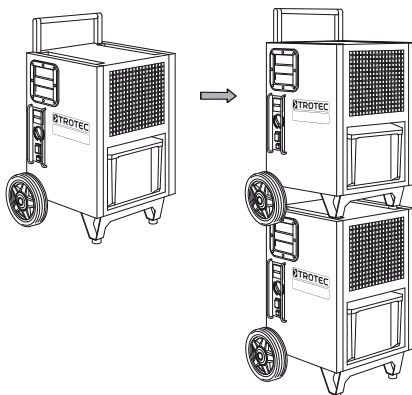

Lagerung

Bei Nichtbenutzung lagern Sie das Gerät wie folgt:

- trocken,
- unter Dach,
- in aufrechter Position an einem vor Staub und direkter Sonneneinstrahlung geschützten Platz,
- ggf. aufeinander gestapelt (max. 3 Geräte),
- ggf. mit einer Kunststoffhülle vor eindringendem Staub geschützt.
- Die Lagertemperatur entspricht dem in Kapitel "Technische Daten" angegebenen Bereich für die Betriebstemperatur.

Bedienung

- Das Gerät arbeitet nach dem Einschalten vollautomatisch, bis zur Abschaltung durch den gefüllten Kondensatbehälter.
- Vermeiden Sie offene Türen und Fenster.

Aufstellung

Beachten Sie bei der Aufstellung des Gerätes die Mindestabstände zu Wänden und Gegenständen gemäß Kapitel "Technische Daten".

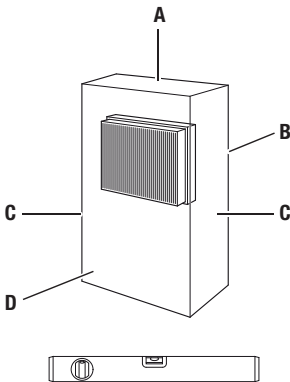

- Stellen Sie das Gerät standsicher und waagrecht auf.
- Stellen Sie das Gerät möglichst in der Raummitte auf und halten Sie Abstand zu Wärmequellen.
- Bei der Aufstellung des Gerätes insbesondere in nassen Bereichen wie Waschküchen, Bädern oder ähnlichem, sichern Sie das Gerät bauseits über eine den Vorschriften entsprechende Fehlerstrom-Schutzeinrichtung (RCD = Residual Current protective Device) ab.
- Stellen Sie sicher, dass Kabelverlängerungen vollständig aus- bzw. abgerollt sind.

Hinweise zur Entfeuchtungsleistung

Die Entfeuchtungsleistung hängt ab von:

- der räumlichen Beschaffenheit
- der Raumtemperatur
- der relativen Luftfeuchtigkeit

Je höher die Raumtemperatur und die relative Luftfeuchtigkeit, desto größer ist die Entfeuchtungsleistung.

Für den Einsatz in Wohnräumen genügt eine relative Luftfeuchtigkeit von ca. 50-60 %. In Lagern und Archiven sollte die Luftfeuchtigkeit einen Wert von ca. 50 % nicht überschreiten.

Bedienelemente

Bedientableau

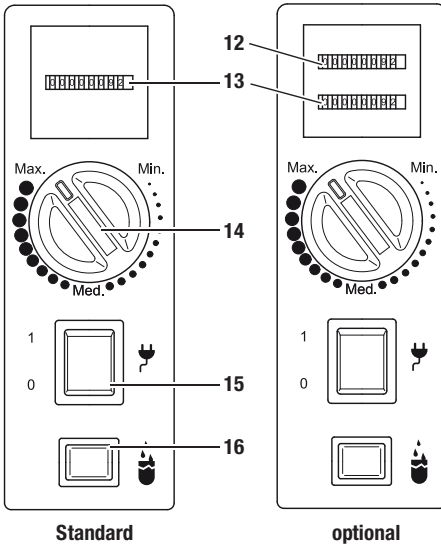

Kondensatpumpe (optional)

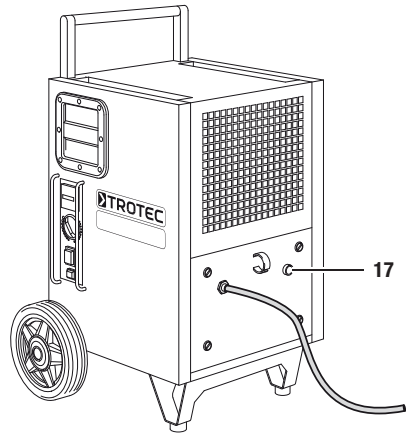

Nr.	Bedienelement
17	Taste zur Restwasserentleerung der Kondensatpumpe

Nr.	Bedienelement
12	Stromverbrauchszähler (optional)
13	Betriebsstundenzähler
14	Drehschalter
15	Netzschalter; Leuchtet, wenn das Gerät eingeschaltet ist.
16	Kondensatbehälter-Kontrolllampe

Das Gerät kann optional mit einer Kondensatpumpe betrieben werden (siehe Kapitel "Installation der Kondensatpumpe (optional)"). Kontaktieren Sie hierzu Ihren TROTEC®-Kundenservice.

Das Gerät ist optional mit einem Bedientableau mit Dualzähler erhältlich (siehe Abbildung oben rechts). Kontaktieren Sie hierzu Ihren TROTEC®-Kundenservice.

Inbetriebnahme

Luftfilter einsetzen

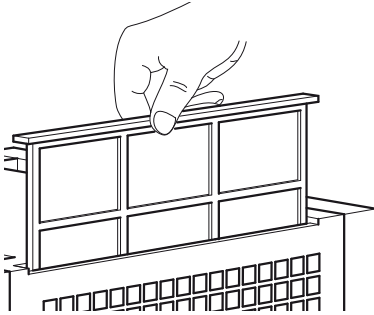

Gerät einschalten

1. Vergewissern Sie sich, dass der Kondensatbehälter leer und richtig eingesetzt ist. Andernfalls funktioniert das Gerät nicht!
2. Stecken Sie den Netzstecker in eine ordnungsgemäß abgesicherte Netzsteckdose.
3. Schalten Sie das Gerät am Netzschalter (15) ein.
4. Vergewissern Sie sich, dass der Netzschalter (15) leuchtet.
5. Prüfen Sie, ob die Kondensatbehälter-Kontrollampe (16) erloschen ist. Andernfalls leeren Sie den Kondensatbehälter.
6. Regulieren Sie die Raumluftfeuchte mit dem Drehschalter (14).

Betriebsart "Permanentbetrieb"

Im Permanentbetrieb entfeuchtet das Gerät die Luft kontinuierlich und unabhängig vom Feuchtegehalt. Um den Permanentbetrieb zu starten, stellen Sie den Drehschalter (14) auf "Max.".

Automatische Enteisung

Beträgt die Raumtemperatur weniger als 11 °C, vereist der Verdampfer während der Entfeuchtung. Das Gerät führt dann eine automatische Enteisung durch. Die Dauer der Enteisung kann variieren.

- Schalten Sie das Gerät während der automatischen Enteisung nicht aus. Entfernen Sie nicht den Netzstecker aus der Netzsteckdose.

Leeren des Kondensatbehälters

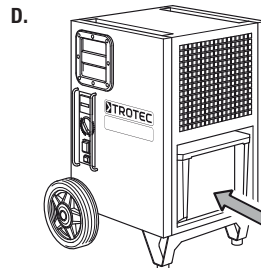
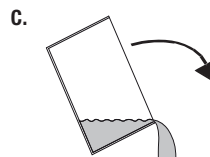
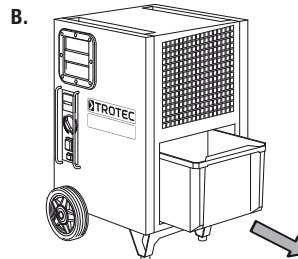
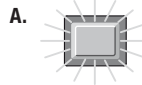

Betrieb mit Schlauch am Kondensatanschluss

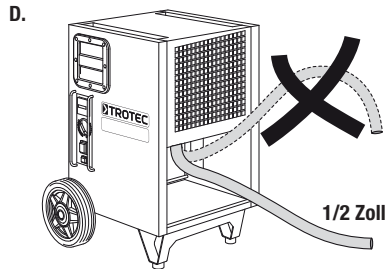
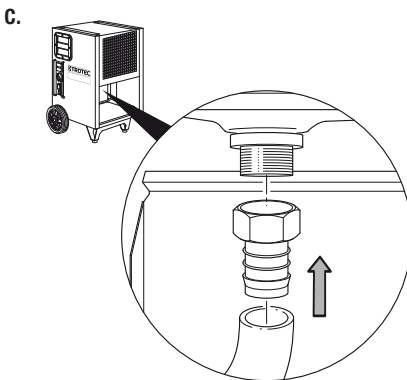
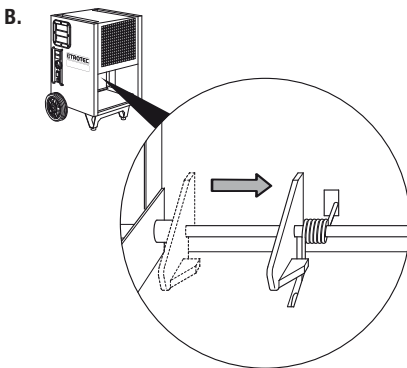
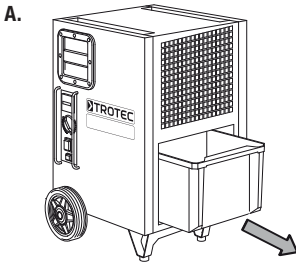

Außerbetriebnahme

1. Schalten Sie das Gerät am Netzschalter aus (siehe Kapitel "Bedienelemente").
2. Je nach Ausführung, entfernen Sie im Gerät befindliches Kondensat wie folgt:
 - Entleeren Sie die optionale Kondensatpumpe indem Sie die Taste zur Restwasserentleerung der Kondensatpumpe betätigen.
 - Entleeren Sie den Kondensatbehälter und wischen Sie ihn mit einem sauberen Tuch trocken. Achten Sie auf nachtropfendes Kondensat.
 - Entfernen Sie den Kondensatablassschlauch sowie darin befindliche Restflüssigkeit.
3. Berühren Sie den Netzstecker nicht mit feuchten oder nassen Händen.
4. Ziehen Sie den Netzstecker aus der Netzsteckdose.
5. Reinigen Sie das Gerät und insbesondere den Luftfilter gemäß Kapitel "Wartung".
6. Lagern Sie das Gerät gemäß Kapitel "Lagerung".

Fehler und Störungen

Das Gerät wurde während der Produktion mehrfach auf einwandfreie Funktion geprüft. Sollten dennoch Funktionsstörungen auftreten, so überprüfen Sie das Gerät nach folgender Auflistung.

Das Gerät läuft nicht an:

- Überprüfen Sie den Netzanschluss (230 V/1 ~/50 Hz).
- Überprüfen Sie den Netzstecker auf Beschädigungen.
- Lassen Sie eine elektrische Überprüfung von einem Fachbetrieb für Kälte- und Klimatechnik oder von TROTEC® durchführen.

Das Gerät läuft, aber keine Kondensatbildung:

- Überprüfen Sie den Kondensatbehälter auf richtigen Sitz. Überprüfen Sie den Füllstand des Kondensatbehälters, ggf. leeren Sie diesen. Die Kondensatbehälter-Kontrolllampe darf nicht aufleuchten.
- Überprüfen Sie den Kondensatbehälter auf Verschmutzungen. Bei Bedarf reinigen Sie den Kondensatbehälter.
- Kontrollieren Sie die Raumtemperatur. Beachten Sie den zulässigen Arbeitsbereich des Gerätes gemäß den technischen Daten.
- Stellen Sie sicher, dass die relative Luftfeuchtigkeit den technischen Daten entspricht.
- Überprüfen Sie die vorgewählte gewünschte Luftfeuchtigkeit. Die Luftfeuchtigkeit im Aufstellraum muss oberhalb des gewählten Bereiches liegen. Reduzieren Sie die vorgewählte gewünschte Luftfeuchtigkeit ggf. mit dem Drehschalter.
- Überprüfen Sie den Luftfilter auf Verschmutzungen. Bei Bedarf reinigen bzw. wechseln Sie den Luftfilter.

- Überprüfen Sie den Kondensator von außen auf Verschmutzungen (siehe Kapitel "Wartung"). Lassen Sie einen verschmutzten Kondensator von einem Fachbetrieb für Kälte- und Klimatechnik oder von TROTEC® reinigen.

Das Gerät ist laut bzw. vibriert, Kondensat läuft aus:

- Kontrollieren Sie, ob das Gerät gerade und auf einer ebenen Oberfläche steht.

Das Gerät wird sehr warm, ist laut bzw. verliert an Leistung:

- Überprüfen Sie die Lufteinlässe und Luftfilter auf Verschmutzungen. Entfernen Sie äußere Verschmutzungen.
- Überprüfen Sie das Geräteinnere und insbesondere den Ventilator, das Ventilatorgehäuse, den Verdampfer und den Kondensator von außen auf Verschmutzungen (siehe Kapitel "Wartung"). Lassen Sie ein verschmutztes Geräteinnere von einem Fachbetrieb für Kälte- und Klimatechnik oder von TROTEC® reinigen.

Ihr Gerät funktioniert nach den Überprüfungen nicht einwandfrei?

Bringen Sie das Gerät zur Reparatur zu einem Fachbetrieb für Kälte- und Klimatechnik oder zu TROTEC®.

Wartung

Wartungsintervalle

Wartungs- und Pflegeintervall	vor jeder Inbetriebnahme	bei Bedarf	mindestens alle 2 Wochen	mindestens alle 4 Wochen	mindestens alle 6 Monate	mindestens Jährlich
Kondensatbehälter leeren		X				
Ansaug- und Ausblasöffnungen auf Verschmutzungen und Fremdkörper prüfen, ggf. reinigen	X					
Außenreinigung		X				X
Sichtprüfung des Geräteinneren auf Verschmutzungen		X		X		
Ansauggitter und Luftfilter auf Verschmutzungen und Fremdkörper prüfen, ggf. reinigen bzw. auswechseln	X		X			
Luftfilter auswechseln					X	
Auf Beschädigungen prüfen	X					
Befestigungsschrauben prüfen		X				X
Probelauf						X

Wartungs- und Pflegeprotokoll

Gerätetyp:

Gerätenummer:

Wartungs- und Pflegeintervall	1	2	3	4	5	6	7	8	9	10	11	12	13	14	15	16
Ansaug- und Ausblasöffnungen auf Verschmutzungen und Fremdkörper prüfen, ggf. reinigen																
Außenreinigung																
Sichtprüfung des Geräteinneren auf Verschmutzungen																
Ansauggitter und Luftfilter auf Verschmutzungen und Fremdkörper prüfen, ggf. reinigen bzw. auswechseln																
Luftfilter auswechseln																
Auf Beschädigungen prüfen																
Befestigungsschrauben prüfen																
Probelauf																
Bemerkungen:																

1. Datum: Unterschrift:	2. Datum: Unterschrift:	3. Datum: Unterschrift:	4. Datum: Unterschrift:
5. Datum: Unterschrift:	6. Datum: Unterschrift:	7. Datum: Unterschrift:	8. Datum: Unterschrift:
9. Datum: Unterschrift:	10. Datum: Unterschrift:	11. Datum: Unterschrift:	12. Datum: Unterschrift:
13. Datum: Unterschrift:	14. Datum: Unterschrift:	15. Datum: Unterschrift:	16. Datum: Unterschrift:

Tätigkeiten vor Wartungsbeginn

1. Berühren Sie den Netzstecker nicht mit feuchten oder nassen Händen.
2. Ziehen Sie vor allen Arbeiten den Netzstecker!



Wartungstätigkeiten, die das Öffnen des Gehäuses erfordern, dürfen nur von Fachbetrieben für Kälte- und Klimatechnik oder von TROTEC® durchgeführt werden.

Sichtprüfung des Geräteinneren auf Verschmutzungen

1. Entfernen Sie den Luftfilter (siehe Kapitel "Reinigung der Lufteinlässe und des Luftfilters").
2. Leuchten Sie mit einer Taschenlampe in die Öffnungen des Gerätes.
3. Prüfen Sie das Geräteinnere auf Verschmutzungen.
4. Wenn Sie eine dichte Staubschicht erkennen, reinigen Sie das Geräteinnere mittels Druckluft oder Wasser. Ggf. lassen Sie das Gerät von einem Fachbetrieb für Kälte- und Klimatechnik oder von TROTEC® reinigen.
5. Setzen Sie den Luftfilter wieder ein.

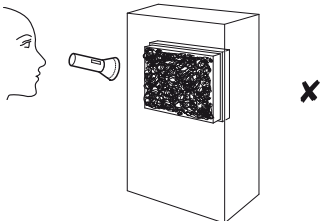
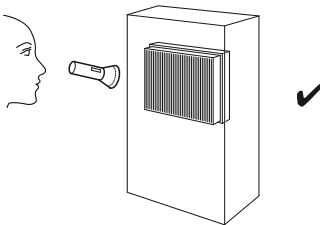

Reinigung des Gehäuses und Kondensatbehälters

1. Verwenden Sie zur Reinigung ein fusselfreies, weiches Tuch.
2. Befeuchten Sie das Tuch mit klarem Wasser. Verwenden Sie keine Sprays, Lösungsmittel, alkoholhaltige Reiniger oder Scheuermittel zum Befeuchten des Tuches.

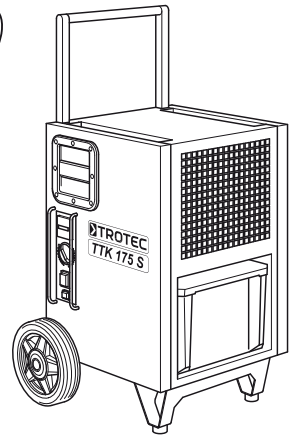

Reinigung der Lufteinlässe und des Luftfilters

A.

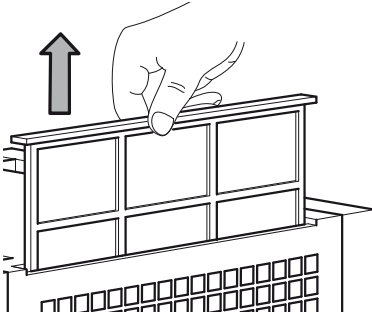

B.

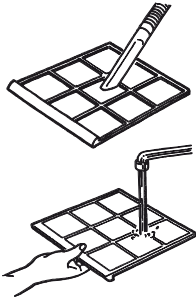

C.

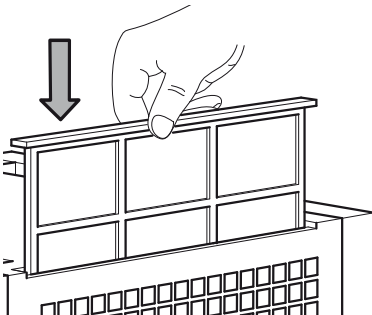

Vorsicht!

Stellen Sie sicher, dass der Luftfilter weder abgenutzt noch beschädigt ist. Die Ecken und Kanten des Luftfilters dürfen nicht verformt und nicht abgerundet sein. Vergewissern Sie sich vor dem Wiedereinsetzen des Luftfilters, dass dieser unbeschädigt und trocken ist!

Beachten Sie das Kapitel "Wartungsintervalle", um den Luftfilter rechtzeitig auszuwechseln!

Ersatzteilübersicht und Ersatzteilliste

Hinweis!

Die Positionsnummern der Ersatzteile unterscheiden sich von den in der Bedienungsanleitung verwendeten Positionsnummern der Bauteile.

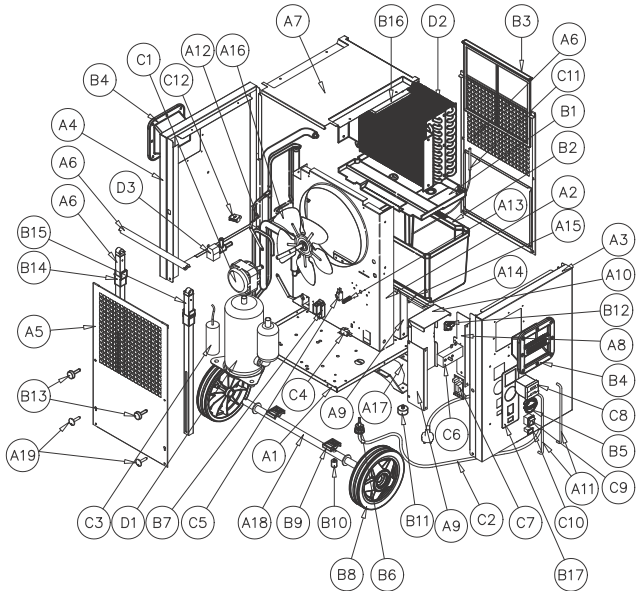

Nr.	Ersatzteil	Nr.	Ersatzteil	Nr.	Ersatzteil
A1	Base Plate	A23	Black Painted Ø20 Round Aluminium Profile Sliding Handle	C2	3 m H05WF3G1.50 Supply Cable with Injected Schuko Plug
A2	Structural Element for Ø250 Fan	A24	Black Passivated Handle Bar Safety Pin	C3	35 µF Starting Capacitor
A4	Controls' Side Panel	B1	ABS Threaded Condensation Pan	C4	Tank Present Microswitch
A5	Left Side Panel	B2	5 1/4 l PP Water Tank	C5	Full Tank Microswitch
A6	Air Outlet Ventilation Grid	B3	Reinforced PP Air Filter	C6	Mechanical Humidistat
A7	Air Inlet Ventilation Grid	B4	ABS Trotec Grip	C7	Printed Circuit Board
A8	Top Hood	B5	ABS Humidistat Adjusting Knob	C8	Hour Counter (Standard)
A9	Water Tank Base Plate	B6	Cable Gland PA107		Hour and Power Counter (Optional)
A10	Protection Box - PCB Support	B7	ABS Full Tank Microswitch Protection Case	C9	Power Switch and Transparent Silicon Cover
A11	Protection Box - Left Support	B8	Ø200mm Non-Marking Synthetic Rubber Wheel, with Black Plastic Rim	C10	Tank Full Warning Lamp and Transparent Silicon Cover
A12	Protection Box - Cover	B9	PVC Stacking Elements	C11	Temperature Probe
A13	Controls' Protection Bars	B10	Nylon Saddle Spacer	C12	Pump Socket
A14	Motor Fan Brackets	B11	Ø30x15 EPDM Foot	D1	R407c Rotary Compressor
A15	Full Tank Helical Springs	B12	ABS Element for Spring Pressure (Bucket Simulator)	D2	Finned Pack Condensing & Evaporating Coil
A16	Tank Base Plate Shaft	B13	Star Knob (Similar Design to DIN 6336) with Threaded Bolt	D3	R407c Solenoid Valve
A17	Tank Detection Spring	B14	ACETAL Guide for Handle Bar (Left)	n/a	Housing - M4 x 10 Screws; Black Passivated; ISO 7380
A18	Ø254 Aluminium Sucking Fan Blade	B15	ACETAL Guide for Handle Bar (Right)	n/a	Housing - PA M4 Washers
A19	Ø20 Wheel Shaft	B16	EPS Top Plate	n/a	Plastic Grip - M4 x 16; Black Passivated; DIN 7500
A20	Black Painted Foot	B17	PVC Control Panel Sticker	n/a	Aluminium Handle - M8 x 35; Black Passivated; DIN 7991
A21	Black Painted 20x20 Square Aluminium Support for Sliding Handle (Left)	C1	16 W Output Electrical Motor Fan		
A22	Black Painted 20x20 Square Aluminium Support for Sliding Handle (Right)				

**Installation der Kondensatpumpe
(optional)**

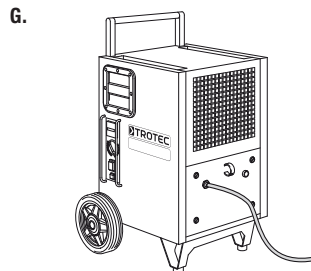
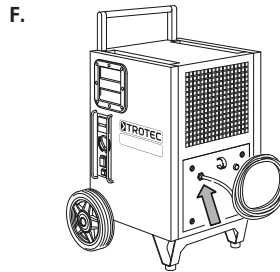
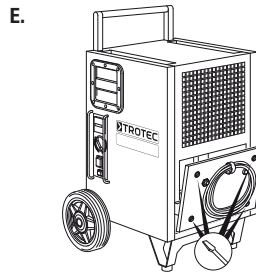
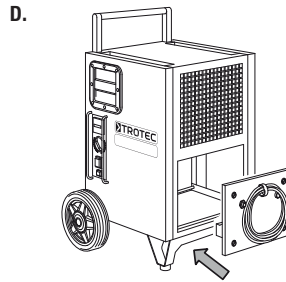
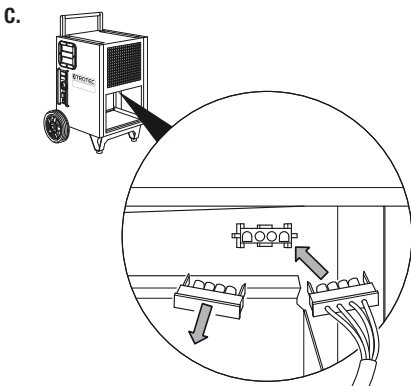
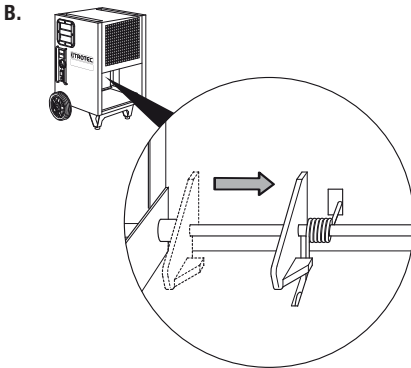
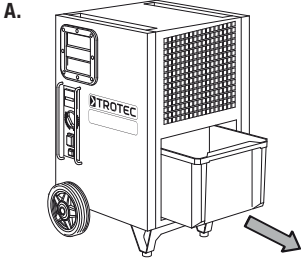

Entsorgung



Elektronische Geräte gehören nicht in den Hausmüll, sondern müssen in der Europäischen Union – gemäß Richtlinie 2002/96/EG DES EUROPÄISCHEN PARLAMENTS UND DES RATES vom 27. Januar 2003 über Elektro- und Elektronik-Altgeräte – einer fachgerechten Entsorgung zugeführt werden. Bitte entsorgen Sie dieses Gerät am Ende seiner Verwendung entsprechend den geltenden gesetzlichen Bestimmungen.

Das Gerät wird mit einem umweltfreundlichen und ozonneutralen Kältemittel betrieben (siehe Kapitel "Technische Daten"). Entsorgen Sie das im Gerät befindliche Kältemittel/Öl-Gemisch sachgerecht entsprechend der nationalen Gesetzgebung.

Konformitätserklärung

im Sinne der EG-Richtlinie Niederspannung 2006/95/EG, Anhang III Abschnitt B und der EG-Richtlinie 2004/108/EG über die elektromagnetische Verträglichkeit. Hiermit erklären wir, dass der Luftentfeuchter TTK 175 S in Übereinstimmung mit den genannten EG-Richtlinien entwickelt, konstruiert und gefertigt wurde.

Angewandte harmonisierte Normen:
IEC 60335-1:2001/A2:2006
IEC 60335-2-40:2002/A1:2005
IEC 62233:2005

Das **CE**-Kennzeichen finden Sie auf dem Typenschild des Geräts.

Hersteller:

Trotec GmbH & Co. KG Telefon: +49 2452 962-400
Grebbener Straße 7 Fax: +49 2452 962-200
D-52525 Heinsberg E-Mail: info@trotec.de

Heinsberg, den 19.04.2012

Geschäftsführer: Detlef von der Lieck

Table of contents

Notes regarding the operating manual	B - 01
Information about the device	B - 02
Safety	B - 04
Transport	B - 05
Operation	B - 07
Errors and faults	B - 11
Maintenance	B - 12
Installing the condensation pump (optional)	B - 16
Disposal	B - 17
Declaration of conformity.....	B - 17

Notes regarding the operating manual

Symbols



Hazardous electric current!

Warns about hazards from electric current which can lead to injuries or even death.



Danger!

Warns of a hazard which can lead to personal injury.



Caution!

Warns of a hazard which can lead to damage to property.

Legal notice

This release replaces all previous releases. No part of this publication may be reproduced without written permission. The same applies for electronically processing, duplicating or spreading the publication. Subject to technical changes. All rights reserved. Trademarks are used without guarantee that they may be used freely and primarily following the spelling of the manufacturer. The product names used are registered and should be treated appropriately. The delivered product may vary from product images. This document was produced with all due care. We accept no liability whatsoever for mistakes or omissions. © TROTEC®

Warranty

The warranty is for 12 months. Damages caused by incorrect use by untrained people or commissioning by unauthorised people are excluded from the warranty.

The device complies with the fundamental health and safety requirements of the applicable EU regulations and was tested at the factory for perfect functionality multiple times. However, if faults in the functionality occur and cannot be remedied with the information in the chapter "Error and faults", please get in touch with your dealer or distributor. When making a warranty claim, supply the device number (see nameplate). The invoice acts as warranty certificate. When manufacturer's instructions or legal regulations have not been followed, or after unauthorised changes to the device are made, the manufacturer is not responsible for the resulting damages. Changes to the device or unauthorised replacement of individual parts can drastically impact the electrical safety of this product and leads to the forfeit of the warranty. Liability does not extend to damages to people or property caused by the device being used other than as described in the instructions in this operating manual. Subject to changes to technical design and model changes as part of constant development and product improvement without prior notice.

No liability is accepted for damages resulting from improper use. In such cases, entitlements to a warranty are also forfeited.

The current version of the operating manual can be found at: www.trotec.de

Information about the device

Description of the device

This device uses the principle of condensation to automatically dehumidify rooms.

The fan sucks damp room air through the air inlet (1), the air filter (11), the evaporator and to the condenser located behind it. The air is cooled at the cold evaporator until it is below the dew point. Water vapour contained in the room air precipitates on the evaporator fins as either condensation or frost. The dehumidified, cooled air is rewarmed at the condenser and blown out at a temperature of approx. 5 °C above room temperature. The drier air which is prepared in this way mixes with the air in the room. The humidity in the room where the device is positioned is reduced as air constantly circulates through the device. Depending on the air temperature and the relative humidity, the condensed water either drops continuously or only during the defrost phase into the condensation tray and through the integrated drain nozzle into the condensation tank (4) below. The fill level of the condensate tank (4) is detected by a rocker. The device has a control panel (7) for operating and controlling the functions. Once the maximum fill level of the condensation tank (4) is reached, the condensation tank indicator light ("FULL") on the control panel (7) flashes orange. The device switches off. The condensation tank indicator light only goes out again once the emptied condensation tank (4) is reinserted. The condensed water can be diverted by attaching a condensation drain hose to the hose connection (3) (see "Operation with hose attached to the condensation plug" chapter) or by using a retrofitted condensation pump (see "Installing the condensation pump" chapter).

The device can reduce the relative humidity of a room by up to approx. 32 %. Because of the heat radiation which is tied up in operation, the room temperature can rise by approx. 1-4 °C.

Device depiction

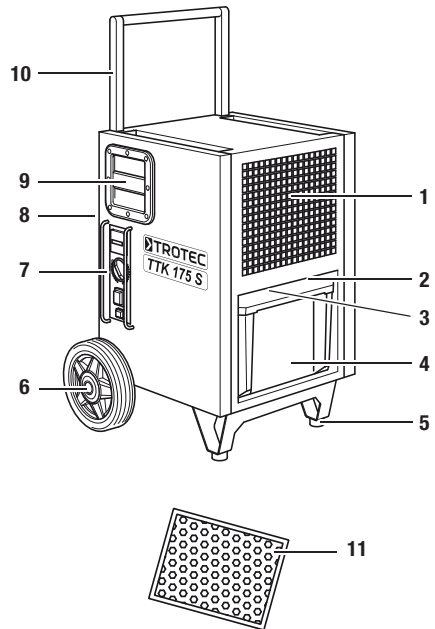

No.	Operating element
1	air inlet
2	connection for optional condensation pump
3	hose connection for condensation drain hose
4	condensation tank
5	feet
6	wheels
7	control panel
8	air outlet
9	carry handle
10	transport handle
11	air filter

Technical data

Parameters	Values
Model	TTK 175 S
Dehumidifying capacity, max.	50 l / 24 h
Operating temperature	5-32 °C
Working range for relative humidity	32-100 %
Volume of airflow, max.	300 m ³ /h
Electric connection	230 V / 50 Hz
Power consumption, max.	750 W
Fuse (home)	3.2 A
Condensation tank	6 l
Refrigerant	R407c
Amount of refrigerant	450 g
Weight	35 kg
Dimensions (HxDxW)	645 x 445 x 500 mm
Pump height of the optional condensation pump, max.	4 m
Minimum distance from walls of other objects	A: Above: 50 cm B: Behind: 50 cm C: Side: 50 cm D: Front: 50 cm
Sound pressure level LpA (1 m; complies with DIN 45635-01-KL3)	52 dB(A)

Circuit diagram

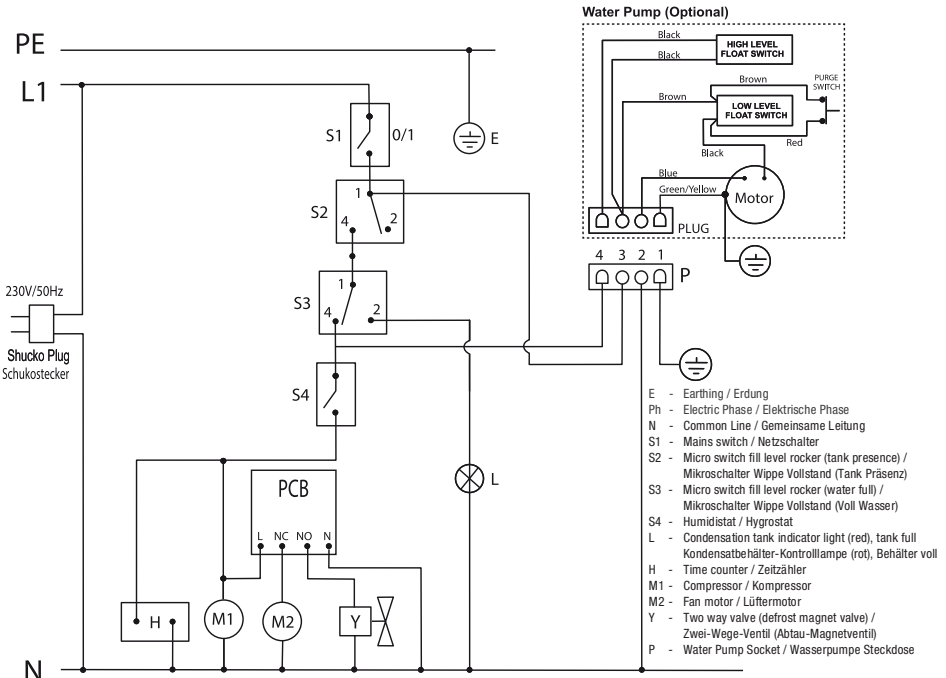

Safety

Read this manual carefully before starting or using the device. Store the manual near the device or its site of use!

- Do not use the device in potentially explosive rooms.
- Do not use the device in atmospheres containing oil, sulphur, chlorine or salt.
- Set the device in an upright and stable position.
- Let the device dry out after a wet clean. Do not operate it when wet.
- Ensure that the air inlet and outlet are not obstructed.
- Ensure that the side of the device where the air inlet is found is kept free of dirt and loose objects.
- Never insert objects into the device.
- Do not cover or transport the device during operation.
- Ensure that all electric cables outside of the device are protected from damage (e.g. from animals).
- Only use extensions to the electric cable which are appropriate to the device power consumption, the length of its cable and its use. Avoid electrical overload.
- Only transport the device in an upright position with an emptied condensation tank.
- Dispose of the collected condensation. Do not drink it. There is a risk of infection!

Intended use

Only use the device TTK 175 S for drying and dehumidifying room air (e.g. after water damages from burst pipes or flooding), while adhering to and following the technical data.

Intended use encapsulates:

- drying and dehumidifying:
 - living rooms, bedrooms, bathrooms or basements
 - laundries, holiday homes, camper vans, boats
- maintaining the dryness of:
 - store rooms, archives, laboratories
 - bathrooms, wash rooms and changing rooms etc.

Improper use

Do not place the device on flooded ground. Do not use the device outdoors. Do not lay any objects, e.g. wet clothing, on the device for drying. Any unauthorised changes, modifications or alterations to the device are forbidden.

Personnel qualifications

People who use this device must:

- be aware of the dangers that occur when working with electric devices in damp areas.
- take measures to protect themselves from direct contact with live parts.
- have read and understood the operating manual, especially the "Security" chapter.

Maintenance tasks which require the housing to be opened must only be carried out by specialist companies for cooling and air-conditioning or by TROTEC®.

Residual risks



Hazardous electric current!

Work on the electrical components must only be carried out by an authorised specialist company!



Hazardous electric current!

Before any work on the device, remove the mains plug from the mains socket!



Caution!

To avoid damages to the device, never operate the device without an air filter inserted!



Danger!

Dangers can occur at the device when it is used by untrained people in an unprofessional or improper way! Observe the personnel qualifications!

Behaviour in the event of an emergency

1. Disconnect the device from the mains power in an emergency.
2. Do not reconnect a defective device to the mains power.

Transport

To make the device easier to transport, it is fitted with wheels and a transport handle.

Before transporting the device, proceed as follows:

1. Switch off the device at the mains switch (see chapter "Operating elements").
2. Remove the mains plug from the mains socket. Do not use the power cable to drag the device!
3. Empty the condensation tank or the condensation drain hose or the condensation pump (optional). Check for dripping condensation.
4. After unpacking the device, adjust the transport handle in transport position as follows:

Note!

After unpacking the device, remove the two lower screws (18, 19) and adjust the transport handle. Afterwards, reinsert the screws. This only needs to be carried out the very first time that the device is unpacked.

A.

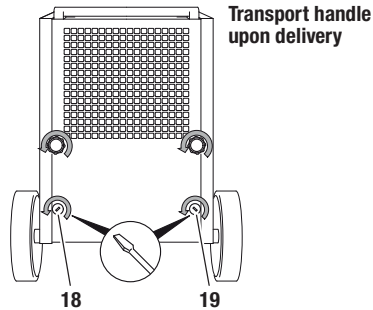

B.

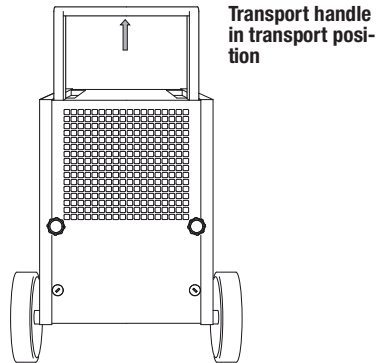

C.

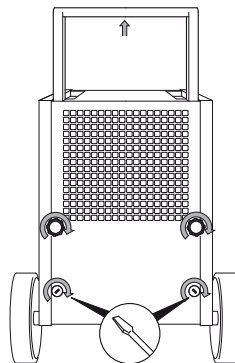

5. Hold the transport handle in both hands and tilt the device so that it can be rolled on its wheels.
6. Move the device to the site where you want to use it.

7. If necessary, stack several devices on top of each other as follows:

A.

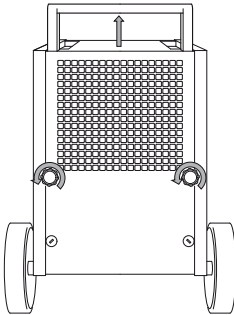

**Transport handle
in stacking position**

B.

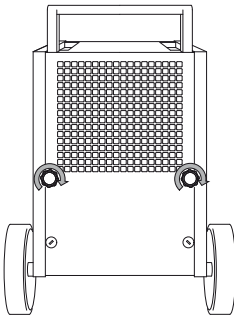

C.

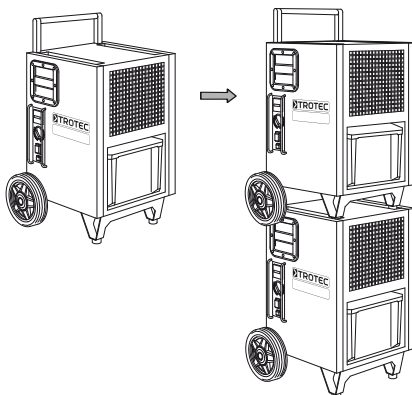

After transporting the device, proceed as follows:

1. Set the device in an upright position after transport.

Storage

When out of use, store the device as follows:

- dry,
- with a roof overhead,
- in an upright position where it is protected from dust and direct sunlight,
- stacked on top of each other (max. 3 devices), if necessary,
- with a plastic cover to protect it from invasive dust, if necessary.
- The storage temperature is the same as the range given for the operating temperature in the chapter "Technical Data".

Operation

- After being switched on, the device operates fully automatically until the condensation tank is full and the device switches itself off.
- Avoid open doors and windows.

Positioning

When positioning the device, observe the minimum distance from walls of other objects as described in chapter "Technical Data".

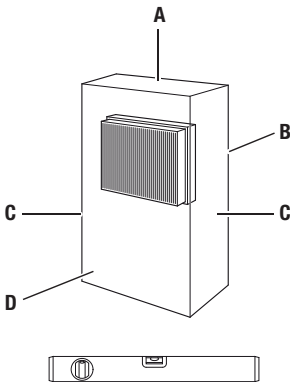

- Set the device in a level and stable position.
- If possible, set the device in the middle of a room and keep it away from sources of heat.
- When positioning the device in wet areas such as laundries, bath rooms or the like, secure the device locally with an RCD (Residual Current protective Device) which complies with the appropriate regulations.
- Ensure that extension cords are completely unrolled.

Notes regarding the dehumidifying capacity

The dehumidifying capacity depends on:

- the spatial composition of the room
- the room temperature
- the relative humidity

The higher the room temperature and relative humidity, the higher the dehumidifying capacity.

For using in living rooms, a relative humidity of approx. 50-60 % is sufficient. In store rooms and archives, the humidity should not exceed approx. 50 %.

Operating elements

Control panel

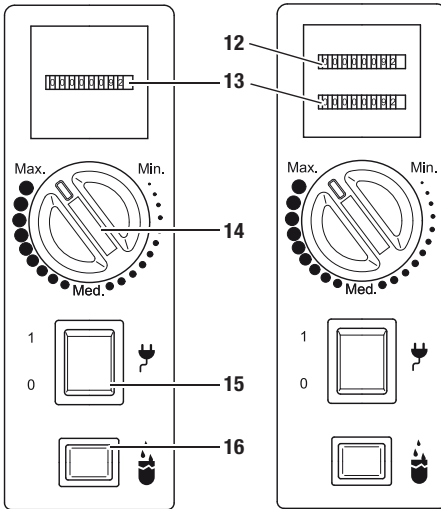

Standard

Alternative version

No.	Operating element
12	Power consumption counter (alternative version)
13	Operating hours counter
14	Rotary switch
15	Mains switch; Lights when the device is switched on.
16	Condensation tank full indicator light

The device is optionally available with a control panel with two counters (see the image at the top right). Contact TROTEC® customer service if you want this alternative version.

Condensation pump (optional)

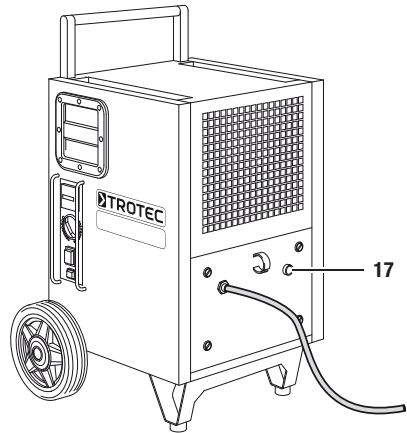

No.	Operating element
17	Button for draining residual water from the condensation pump

The device can optionally be driven by a condensation pump (see "Installing the condensation pump" chapter (optional)). Contact TROTEC® customer service if you want this alternative version.

Start procedure

Insert air filter

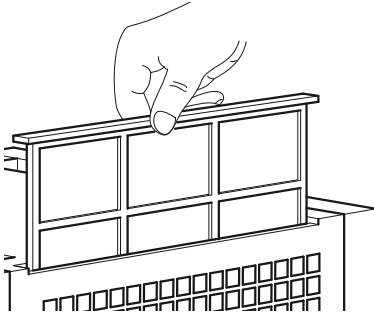

Switch device on

1. Ensure that the condensation tank is empty and inserted correctly. Otherwise, the device will not operate!
2. Insert the mains plug into a properly secured mains power socket.
3. Switch on the device at the mains switch (15).
4. Ensure that the mains switch (15) is lit.
5. Check whether the condensation tank indicator light (16) is out. Otherwise, empty the condensate tank.
6. Adjust the room humidity level with the rotary switch (14).

"Continuous" operation mode

In continuous operation mode, the device dehumidifies the air constantly, regardless of the humidity in the air.

To start continuous operation mode, set the rotary switch (14) to "Max.".

Automatic defrost

If the room temperature is below 11 °C, the evaporator becomes covered in frost while dehumidifying. The device then carries out an automatic defrost. The duration of the defrost can vary.

- Do not turn off the device during the automatic defrost. Do not remove the mains plug from the mains socket.

Emptying the condensation tank

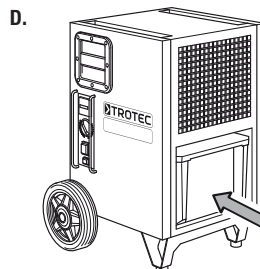
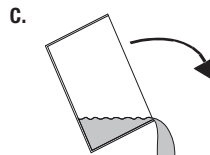
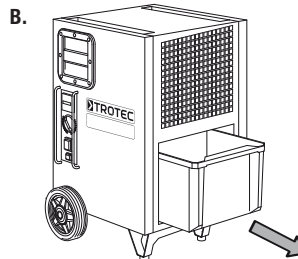
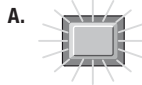

Operation with hose attached to the condensation plug

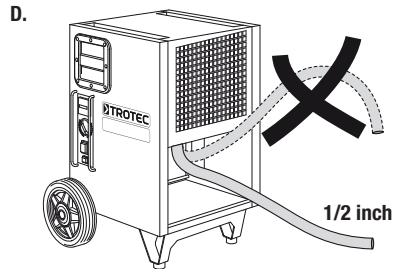
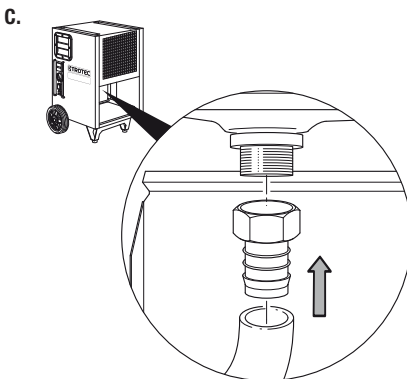
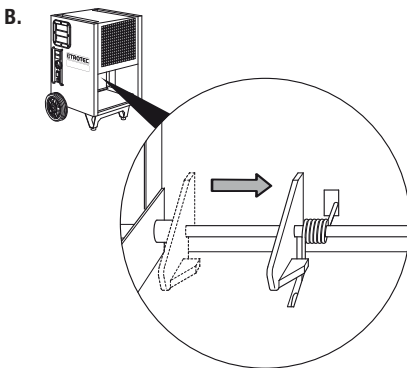
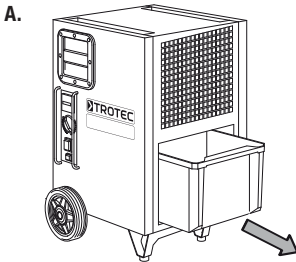

Shut down procedure

1. Switch off the device at the mains switch (see chapter "Operating elements").
2. Depending on the configuration, proceed as follows to remove condensation from the device:
 - Empty the optional condensation pump by pressing the button for draining residual water from the condensation pump.
 - Empty the condensation tank and wipe it dry with a clean cloth. Check for dripping condensation.
 - Remove the condensation drain hose and any residual fluid from it.
3. Do not touch the mains plug with wet or damp hands.
4. Remove the mains plug from the mains socket.
5. Clean the device, and especially the air filter, according to chapter "Maintenance".
6. Store the device according to chapter "Storage".

Errors and faults

The accurate functionality of the device was tested during production a number of times. However, if functionality faults do occur, then check the device according to the following list.

The device does not start:

- Check the mains power (230 V/1 ~/50 Hz).
- Check the mains plug for damages.
- Have the electrics checked by a specialist company for cooling and air-conditioning or by TROTEC®.

The device runs but forms no condensation:

- Check the condensation tank is positioned correctly. Check the fill level of the condensation tank and empty it if necessary. The condensation tank indicator light must not light up.
- Check the condensation tank is not dirty. If necessary, clean the condensation tank.
- Check the room temperature. Check the device's permissible working range complies with the technical data.
- Ensure that the relative humidity complies with the technical data.
- Check that the selected humidity is realistic. The humidity in the room must be above the selected range. Reduce the selected humidity by turning the rotary switch, if necessary.
- Check the air filter is not dirty. If necessary, clean or replace the air filter.

- From the outside, check the condenser is not dirty (see chapter "Maintenance"). If your condenser is dirty, have it cleaned by a specialist company for cooling and air-conditioning or by TROTEC®.

The device is loud or vibrates; condensation leaks:

- Check whether the device is standing upright and on an even surface.

The device gets very warm, is loud or is losing performance:

- Check the air inlets and air filter are not dirty. Remove external dirt.
- Check the inside of the device and especially the fan, the fan housing, the evaporator and the condenser for external dirt (see chapter "Maintenance"). If the inside of the device is dirty, have it cleaned by a specialist company for cooling and air-conditioning or by TROTEC®.

Does your device still not operate correctly after these checks?

Bring the device to a specialist company for cooling and air-conditioning or to TROTEC® for repairs.

Maintenance

Maintenance intervals

Maintenance and care interval	before every start	when necessary	at least every 2 weeks	at least every 4 weeks	at least every 6 months	at least annually
empty condensation tank		X				
check air inlets and outlets for dirt and foreign objects and clean if necessary	X					
clean housing		X				X
visually check whether the inside of the device is dirty		X		X		
check air inlet grid and air filter for dirt and foreign objects and clean or replace if necessary	X		X			
replace air filter					X	
check for damages	X					
check attachment screws		X				X
carry out a test run						X

Maintenance and care log

Device type: Device number:

Maintenance and care interval	1	2	3	4	5	6	7	8	9	10	11	12	13	14	15	16
check air inlets and outlets for dirt and foreign objects and clean if necessary																
clean housing																
visually check whether the inside of the device is dirty																
check air inlet grid and air filter for dirt and foreign objects and clean or replace if necessary																
replace air filter																
check for damages																
check attachment screws																
carry out a test run																
Remarks:																

1. Date: Signature:	2. Date: Signature:	3. Date: Signature:	4. Date: Signature:
5. Date: Signature:	6. Date: Signature:	7. Date: Signature:	8. Date: Signature:
9. Date: Signature:	10. Date: Signature:	11. Date: Signature:	12. Date: Signature:
13. Date: Signature:	14. Date: Signature:	15. Date: Signature:	16. Date: Signature:

Activities for before the start of maintenance

1. Do not touch the mains plug with wet or damp hands.
2. Before any work, detach the mains plug!



Maintenance tasks which require the housing to be opened must only be carried out by specialist companies for cooling and air-conditioning or by TROTEC®.

Visual check for dirt in the inside of the device

1. Remove the air filter (see chapter "Cleaning the air inlets and the air filter").
2. Shine a torch through the opening of the device.
3. Check the inside of the device for dirt.
4. If you see a thick layer of dust, clean the inside of the device with compressed air or water. If necessary, have the device cleaned by a specialist company for cooling and air-conditioning or by TROTEC®.
5. Put the air filter back in.

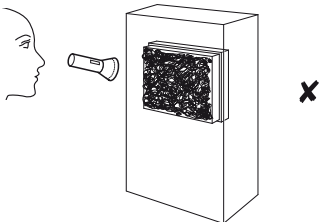
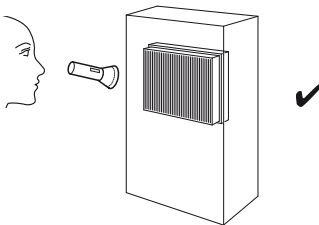

Cleaning the housing and condensation tank

1. Use a soft, lint-free cloth for cleaning.
2. Dampen the cloth with clean water. Do not use sprays, solvents, alcohol-based or abrasive cleaners to dampen the cloth.

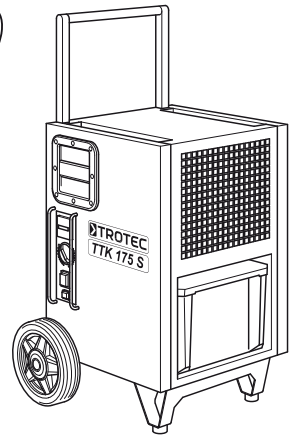

Cleaning the air inlets and the air filter

A.

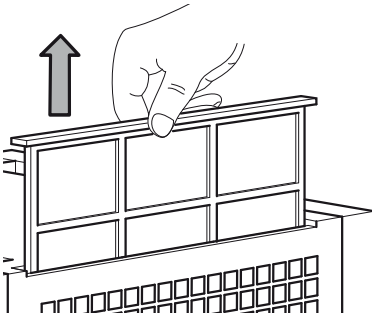

B.

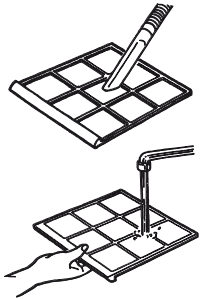

C.

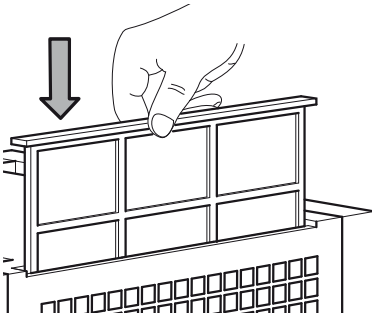

Caution!

Ensure that the air filter is not worn or damaged. The corners and edges must not be rounded or misshaped.

Before reinserting the air filter, ensure that it is dry and is not damaged!

Read the chapter "Maintenance intervals" and replace the air filter punctually!

Overview and list of spare parts

Note!

The position numbers of the spare parts differ from those describing the positions of other parts mentioned in this operating manual.

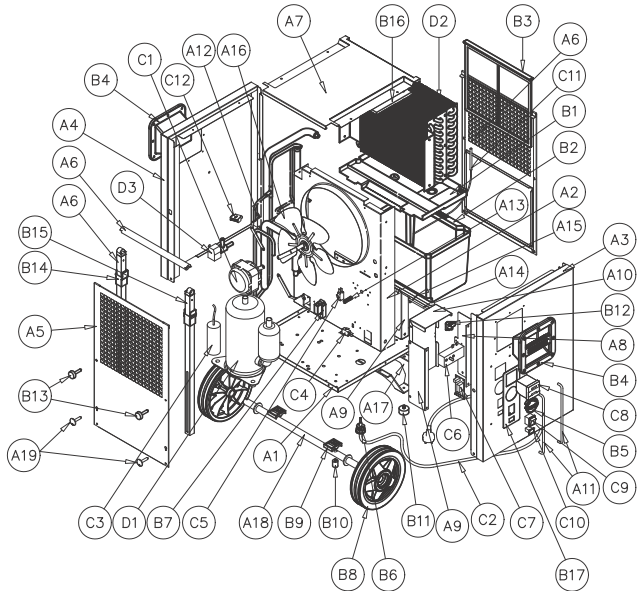

No.	Spare part	No.	Spare part	No.	Spare part
A1	Base Plate	A23	Black Painted Ø20 Round Aluminium Profile Sliding Handle	C2	3 m H05WF3G1.50 Supply Cable with Injected Schuko Plug
A2	Structural Element for Ø250 Fan	A24	Black Passivated Handle Bar Safety Pin	C3	35 µF Starting Capacitor
A4	Controls' Side Panel	B1	ABS Threaded Condensation Pan	C4	Tank Present Microswitch
A5	Left Side Panel	B2	5 1/4 l PP Water Tank	C5	Full Tank Microswitch
A6	Air Outlet Ventilation Grid	B3	Reinforced PP Air Filter	C6	Mechanical Humidistat
A7	Air Inlet Ventilation Grid	B4	ABS Trotec Grip	C7	Printed Circuit Board
A8	Top Hood	B5	ABS Humidistat Adjusting Knob	C8	Hour Counter (Standard)
A9	Water Tank Base Plate	B6	Cable Gland PA107		Hour and Power Counter (Optional)
A10	Protection Box - PCB Support	B7	ABS Full Tank Microswitch Protection Case	C9	Power Switch and Transparent Silicon Cover
A11	Protection Box - Left Support	B8	Ø200mm Non-Marking Synthetic Rubber Wheel, with Black Plastic Rim	C10	Tank Full Warning Lamp and Transparent Silicon Cover
A12	Protection Box - Cover	B9	PVC Stacking Elements	C11	Temperature Probe
A13	Controls' Protection Bars	B10	Nylon Saddle Spacer	C12	Pump Socket
A14	Motor Fan Brackets	B11	Ø30x15 EPDM Foot	D1	R407c Rotary Compressor
A15	Full Tank Helical Springs	B12	ABS Element for Spring Pressure (Bucket Simulator)	D2	Finned Pack Condensing & Evaporating Coil
A16	Tank Base Plate Shaft	B13	Star Knob (Similar Design to DIN 6336) with Threaded Bolt	D3	R407c Solenoid Valve
A17	Tank Detection Spring	B14	ACETAL Guide for Handle Bar (Left)	n/a	Housing - M4 x 10 Screws; Black Passivated; ISO 7380
A18	Ø254 Aluminium Sucking Fan Blade	B15	ACETAL Guide for Handle Bar (Right)	n/a	Housing - PA M4 Washers
A19	Ø20 Wheel Shaft	B16	EPS Top Plate	n/a	Plastic Grip - M4 x 16; Black Passivated; DIN 7500
A20	Black Painted Foot	B17	PVC Control Panel Sticker	n/a	Aluminium Handle - M8 x 35; Black Passivated; DIN 7991
A21	Black Painted 20x20 Square Aluminium Support for Sliding Handle (Left)	C1	16 W Output Electrical Motor Fan		
A22	Black Painted 20x20 Square Aluminium Support for Sliding Handle (Right)				

Installing the condensation pump (optional)

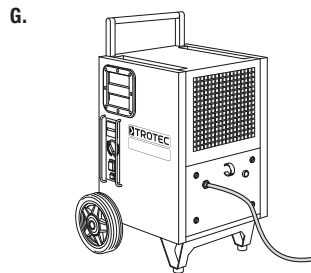
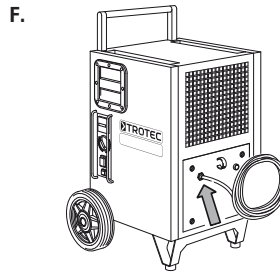
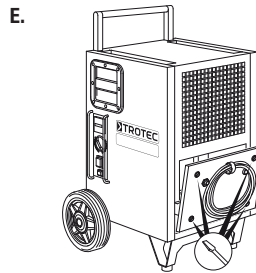
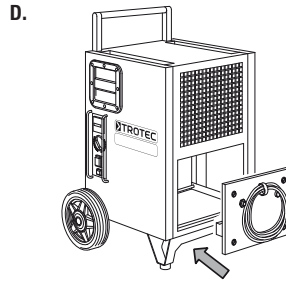
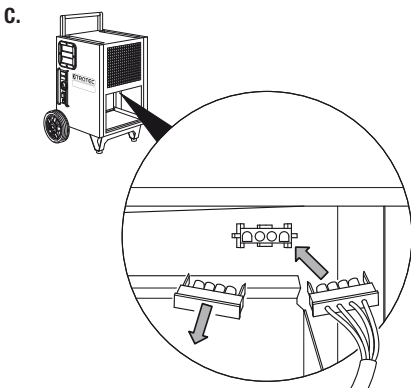
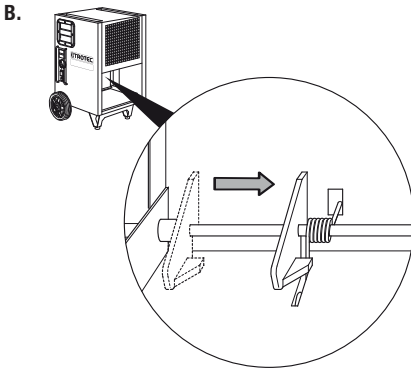
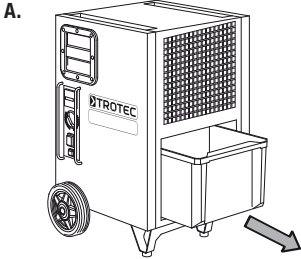

Disposal



In the European Union, electronic equipment must not be treated as domestic waste, but must be disposed of professionally in accordance with Directive 2002/96/EC of the European Parliament and Council of 27th January 2003 concerning old electrical and electronic equipment. At the end of its life, please dispose of this instrument in a manner appropriate to the relevant legal requirements.

The device uses an environmentally friendly and ozone-neutral refrigerant (see chapter "Technical Data"). Dispose of the refrigerant/oil mixture appropriately and according to the national regulations.

Declaration of conformity

in accordance with the EC Low Voltage Directive 2006/95/EC, Annex III, Section B and the EC Directive 2004/108/EC about electromagnetic compatibility. Herewith, we declare that the dehumidifier TTK 175 S was developed, constructed and produced in compliance with the named EC directives.

Applied harmonised standards:
IEC 60335-1:2001/A2:2006
IEC 60335-2-40:2002/A1:2005
IEC 62233:2005

The **CE** marking is found on the device nameplate.

Manufacturer:

Trotec GmbH & Co. KG Phone: +49 2452 962-400
Grebbeener Straße 7 Fax: +49 2452 962-200
D-52525 Heinsberg E-mail: info@trotec.de

Heinsberg, 19/04/2012

Managing Director: Detlef von der Lieck

Sommaire

Indications sur le manuel d'utilisation	C - 01
Informations sur l'appareil	C - 02
Sécurité	C - 04
Transport	C - 06
Utilisation	C - 08
Défauts et pannes	C - 12
Maintenance	C - 13
Installation de la pompe à condensat (optionnelle)	C - 17
Élimination des déchets	C - 18
Déclaration de conformité	C - 18

Indications sur le manuel d'utilisation

Symboles



Danger électrique!

Indique un risque immédiat dû au courant électrique pouvant entraîner la mort ou des blessures graves.



Danger!

Indique un risque immédiat pouvant provoquer des dommages corporels.



Avertissement!

Indique un risque immédiat pouvant causer des dégâts matériels.

Avis juridique

Cette publication remplace toutes les éditions précédentes. Toute reproduction ou divulgation et tout traitement par un quelconque système électronique de la présente publication, dans sa totalité ou en partie, sans notre autorisation préalable écrite est strictement interdit. Sous réserve de modifications techniques. Tous droits réservés. Toute marque est utilisée sans aucune garantie qu'elle soit libre d'utilisation et en appliquant essentiellement l'orthographe utilisée par le fabricant. Les marques utilisées sont des marques enregistrées devant être considérées en tant que telles. La fourniture peut déroger des représentations de produit. Le présent document a été rédigé avec tout le soin requis.

Nous déclinons toute responsabilité pour des erreurs ou des omissions. © TROTEC®

Garantie

L'appareil est assorti d'une garantie de 12 mois. Tout sinistre provoqué par une utilisation non appropriée par des personnes non formées ou par la mise en service par des personnes non autorisées est exclu de la garantie.

L'appareil répond aux consignes de base d'hygiène et de sécurité des conventions européennes s'y rapportant, et son bon fonctionnement a été contrôlé à plusieurs reprises en usine. En cas de dysfonctionnement qui ne peut pas être dépanné à l'aide du listing du chapitre "Défauts et pannes", veuillez vous adresser à votre distributeur ou partenaire de contrat. En cas de demande de garantie, il faut impérativement indiquer le numéro d'appareil (voir plaque signalétique). La facture commerciale est considérée comme document de garantie. En cas de non-respect des consignes du fabricant, des exigences légales ou suite à toute modification non autorisée au niveau de l'appareil, le fabricant décline toute responsabilité pour les sinistres qui en résultent. Toute manipulation au niveau de l'appareil ou tout remplacement non autorisé de composants peut porter atteinte à la sécurité électrique de cet appareil, provoquant l'annulation de la garantie. Le fabricant décline toute responsabilité pour des dommages matériels ou corporels provoqués par le non-respect des consignes fournies par le présent manuel d'utilisation. Le fabricant se conserve le droit de procéder à des modifications techniques de conception et de réalisation suite à des évolutions techniques et dans un souci d'amélioration du produit et ceci sans avertissement préalable.

Nous déclinons toute responsabilité pour des dommages résultant d'une utilisation non conforme. Toute demande de bénéfice de la garantie sera également annulée.

La version actuelle du manuel d'utilisation se trouve au: www.trotec.de

Informations sur l'appareil

Description de l'appareil

L'appareil assure une déshumidification de l'air entièrement automatique et selon le principe de condensation.

Le ventilateur aspire l'air ambiant humide par l'entrée d'air (1) de l'appareil à travers le filtre à air (11), l'évaporateur et le condensateur qui se trouve derrière l'évaporateur. Au niveau de l'évaporateur froid, l'air ambiante est refroidie à une température inférieure au point de rosée. La vapeur d'eau contenue dans l'air ambiant se dépose comme condensat ou givre sur les lamelles de l'évaporateur. Au condensateur, l'air déshumidifié et refroidi est réchauffé, avant d'être de nouveau soufflé vers l'extérieur à une température qui est supérieure d'environ 5 °C à la température en entrée. L'air sec ainsi traité se mélange de nouveau avec l'air ambiant. En raison de la circulation continue de l'air ambiant à travers l'appareil, l'humidité contenue dans l'air du local d'installation est continuellement réduite. En fonction de la température de l'air et de l'humidité relative de l'air, l'eau condensée goutte dans le bac de condensats, soit continuellement, soit seulement pendant les phases de dégivrage périodiques, et de là dans le réservoir de récupération des condensats (4) qui se trouve juste en dessous en passant par la tubulure d'évacuation intégrée. Le niveau de remplissage du réservoir de récupération des condensats (4) se détermine à l'aide de la balance. Pour le commander et pour suivre son fonctionnement, l'appareil est équipé d'un tableau de commande (7). Lorsque le niveau de remplissage maximal du réservoir (4) est atteint, le voyant du réservoir de récupération des condensats se met à clignoter en orange (voir chapitre "Éléments de commande") sur le tableau de commande (7). L'appareil s'éteint. Le voyant du récupérateur de condensats s'éteint seulement à la remise en place du réservoir de récupération des condensats (4) vide.

En option, l'eau condensée peut être évacuée par un flexible branché au raccord de condensat (3) (voir chapitre "Fonctionnement avec le flexible connecté au raccord de condensat") ou à l'aide d'une pompe à condensat à installer en seconde monte (voir chapitre "Installation de la pompe à condensat").

L'appareil permet une réduction de l'humidité d'air relative à environ 32 %. Le rayonnement de chaleur émis par l'appareil en fonctionnement peut faire augmenter la température ambiante d'environ 1 à 4°C.

Représentation de l'appareil

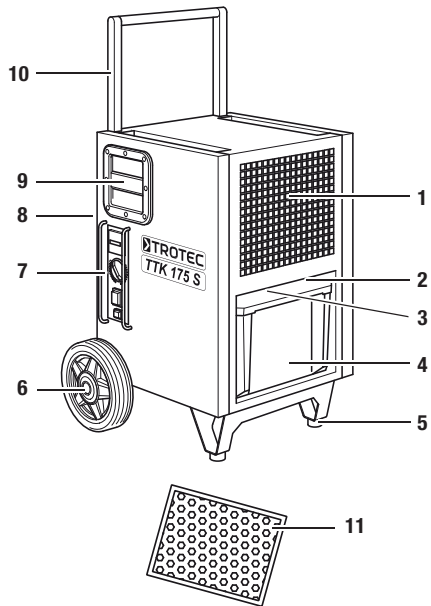

N°	Élément de commande
1	Entrée d'air
2	Raccord de pompe à condensat optionnelle
3	Raccord de flexible pour tuyau d'évacuation de condensats
4	Réservoir de récupération des condensats
5	Pieds de support
6	Rouleaux de transport
7	Tableau de commande
8	Sortie d'air
9	Poignée
10	Poignée de transport
11	Filtre à air

Caractéristiques techniques

Paramètre	Valeur
Modèle	TTK 175 S
Capacité de déshumidification, max.	50 l / 24 h
Température de service	5-32 °C
Humidité relative de référence	32-100 %
Débit d'air, max.	300 m³/h
Alimentation électrique	230 V / 50 Hz
Puissance absorbée, max.	750 W
Protection constructive	3,2 A
Réservoir de récupération des condensats	6 l
Réfrigérant	R407c
Quantité de réfrigérant	450 g
Poids	35 kg
Dimensions (HxPxL)	645 x 445 x 500 mm
Hauteur d'amorçage de la pompe à condensat optionnelle, max.	4 m
Distance minimale murs / objets	A: Haut: 50 cm B: Arrière: 50 cm C: Côté: 50 cm D: Façade: 50 cm
Niveau de pression acoustique LpA (1 m; selon DIN 45635-01-KL3)	52 dB(A)

Schéma électrique

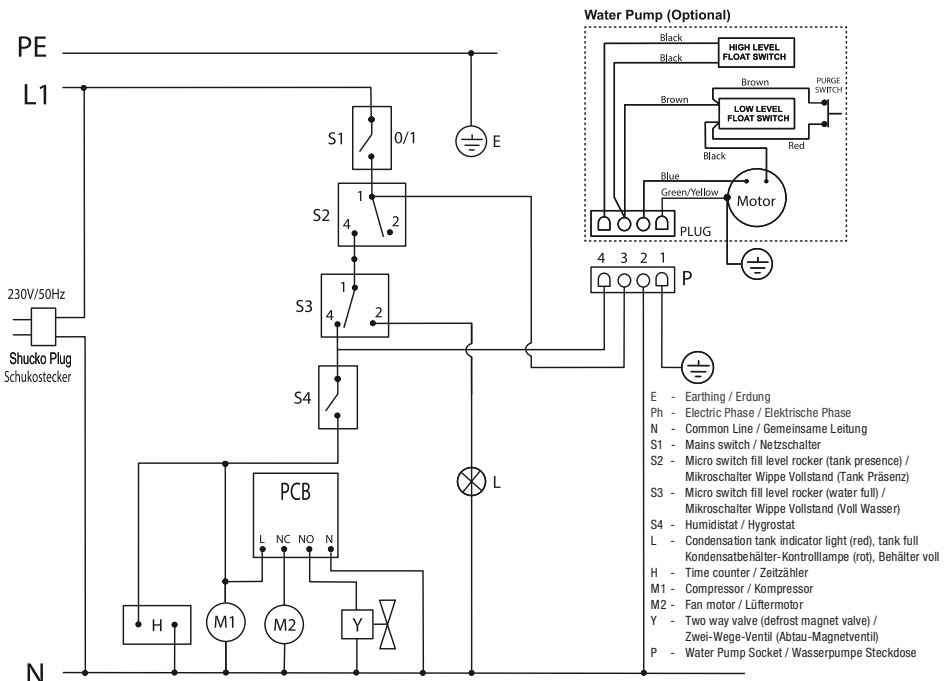

Sécurité

Veillez lire attentivement le présent manuel avant la mise en service/l'utilisation de l'appareil et conservez-le à proximité immédiate de l'endroit d'installation ou de l'appareil même!

- Il ne faut pas utiliser l'appareil dans des locaux présentant un risque d'explosion.
- Il ne faut pas installer et faire fonctionner l'appareil dans une atmosphère contenant de l'huile, du soufre, du chlore ou du sel.
- Il faut installer l'appareil de façon stable et dans une position horizontale.
- Il faut faire sécher l'appareil après un nettoyage à l'eau. Il ne faut pas le faire fonctionner mouillé
- Il faut faire en sorte que l'entrée et la sortie d'air soient libres.
- Il faut faire en sorte que le côté d'aspiration soit systématiquement dépourvu d'encrassement et d'objets volants.
- Il ne faut pas introduire des corps étrangers dans l'appareil.
- Il ne faut ni couvrir, ni transporter l'appareil durant son fonctionnement.
- Il faut protéger tous les câbles électriques en dehors de l'appareil contre des endommagements (p.ex. par des animaux).
- Il faut choisir les rallonges de câbles conformément à la puissance connectée de l'appareil, la longueur du câble et l'application. Évitez toute surcharge électrique.
- Veuillez transporter l'appareil exclusivement en position verticale et avec le réservoir de récupération des condensats vide.
- Éliminez les condensats accumulés. Ne les buvez pas. Il y a un risque d'infection!

Utilisation conforme

Veillez utiliser l'appareil TTK 175 S exclusivement pour assécher et pour déshumidifier l'air ambiante (suite à des dégâts d'eau provoqués par une rupture de tuyau ou des crues), tout en respectant les caractéristiques techniques.

Une utilisation conforme comprend:

- l'assèchement et la déshumidification de:
 - pièces d'habitation, chambres à coucher, salles de douche ou caves
 - buanderies, maisons de campagne, caravanes, bateaux
- l'assèchement permanent de:
 - entrepôts, archives, laboratoires,
 - salles de bains, salles d'eau et vestiaires, etc.

Utilisation non conforme

Veillez ne pas installer l'appareil sur un support inondé. Veuillez ne pas utiliser l'appareil à l'extérieur. Veuillez ne pas déposer d'objets, comme p.ex. des vêtements mouillés, sur l'appareil pour les sécher. Toute modification constructive, transformation ou ajout arbitraire au niveau de l'appareil est strictement interdit.

Qualification du personnel

Toute personne utilisant le présent appareil doit:

- être conscient des risques possibles en travaillant avec un appareil électrique dans un environnement humide.
- prendre toutes les mesures nécessaires pour se protéger contre un contact direct avec les pièces sous tension.
- avoir lu et compris le manuel d'utilisation, et notamment le chapitre "Sécurité".

Toute activité de maintenance nécessitant l'ouverture du carter est à dispenser par une entreprise spécialisée dans le domaine du technique frigorifique et climatique ou par la société TROTEC®.

Risques résiduels



Danger électrique!

Tout travail au niveau des composants électriques est à dispenser exclusivement par une entreprise spécialisée!



Danger électrique!

Retirez la fiche d'alimentation de la prise secteur avant tout type de travail!



Avertissement!

Pour éviter tout endommagement au niveau de l'appareil, veuillez ne jamais utiliser l'appareil sans le filtre à air en place!



Danger!

L'utilisation de l'appareil peut comporter un risque s'il est utilisé par des personnes non compétentes, en cas d'utilisation non conforme ou non conventionnelle! Veuillez respecter les exigences quant à la qualification du personnel!

Comportement en cas d'urgence

1. En cas d'urgence, veuillez immédiatement débrancher l'appareil.
2. Ne rebranchez jamais un appareil endommagé.

Transport

Pour faciliter le transport, l'appareil est pourvu de rouleaux et d'une poignée de transport.

Veillez respecter les consignes suivantes **avant** chaque transport:

1. Mettez l'appareil hors service par l'intermédiaire de l'interrupteur d'alimentation (voir le chapitre "Éléments de commande").
2. Retirez la fiche d'alimentation de la prise secteur. Veuillez ne pas utiliser le cordon électrique comme tirette!
3. Veuillez vider le réservoir de récupération des condensats ou le flexible de vidage de condensat ou la pompe à condensat (optionnelle). Veillez aux gouttes d'eau qui tombent durant l'absence du réservoir.
4. Après avoir déballé l'appareil, mettez la poignée de transport en position de transport comme suit:

Indication!

Les deux vis inférieures (18, 19) sont à dévisser une seule fois après avoir déballé l'appareil et à remettre en place après le réglage de la poignée de transport.

A.

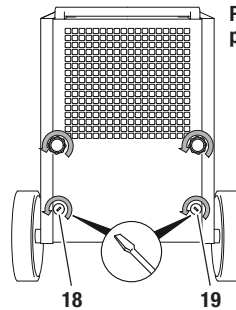

Poignée de transport à la livraison

B.

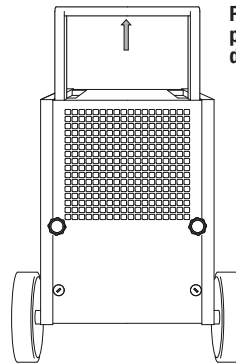

Poignée de transport en position de transport

C.

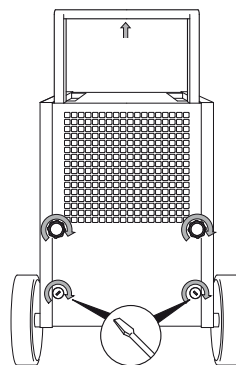

5. Prenez la poignée de transport dans vos deux mains et basculez l'appareil de sorte à pouvoir le déplacer à l'aide des rouleaux de transport.
6. Transportez l'appareil à l'endroit d'utilisation.

7. Le cas échéant, superposez plusieurs appareils comme suit:

A.

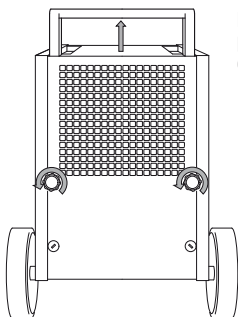

Poignée de transport en position d'empilage

B.

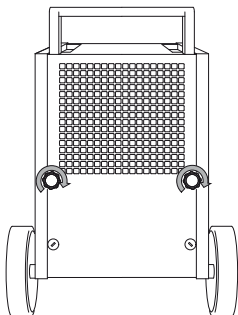

C.

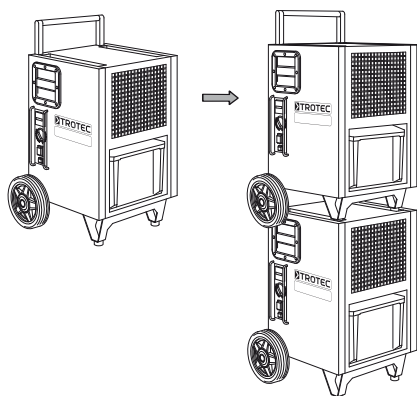

Veillez respecter les consignes suivantes **après** chaque transport:

1. Installez l'appareil en position verticale après l'avoir transporté.

Stockage

En cas de non utilisation de l'appareil, veuillez le stocker comme suit:

- au sec,
- à l'abri,
- en position verticale, dans un endroit protégé de poussière et d'exposition directe au soleil,
- le cas échéant superposé (max. 3 appareils),
- le cas échéant, protégé de la poussière au moyen d'une housse plastique.
- La température de stockage correspond à la plage de température de fonctionnement stipulée dans le chapitre "Caractéristiques techniques".

Utilisation

- Après avoir été mis en service, le fonctionnement de l'appareil est entièrement automatique jusqu'à ce qu'une mise hors service soit effectuée en raison du réservoir de récupération des condensats plein.
- Évitez des portes et des fenêtres ouvertes.

Installation

Lors de l'installation de l'appareil, il faut respecter les distances minimales requises par rapport aux murs et d'autres objets conformément aux indications figurant dans le chapitre "Caractéristiques techniques".

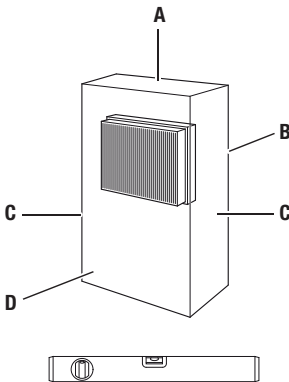

- Il faut installer l'appareil de façon stable et dans une position horizontale.
- Dans la mesure du possible, il faudrait installer l'appareil au milieu de la pièce, à l'écart de sources de chaleur.
- Quand l'appareil est installé dans des zones mouillées, comme des buanderies, salles de bain ou autres, il faut le protéger par un disjoncteur à courant de défaut qui soit conforme aux prescriptions (RCD = Residual Current protective Device).
- Veuillez faire en sorte que les rallonges de câbles soient entièrement déroulées.

Indications sur la capacité de déshumidification

La capacité de déshumidification dépend:

- de la qualité du local
- de la température ambiante
- de l'humidité d'air relative

Plus la température ambiante et l'humidité relative sont élevées, plus la capacité de déshumidification est grande.

Une humidité relative de l'air d'environ 50 à 60 % est suffisante pour l'emploi dans les pièces d'habitation. Cependant, il ne faut pas que l'humidité de l'air soit supérieure à environ 50 % dans des entrepôts, archives, etc.

Éléments de commande

Tableau de commande

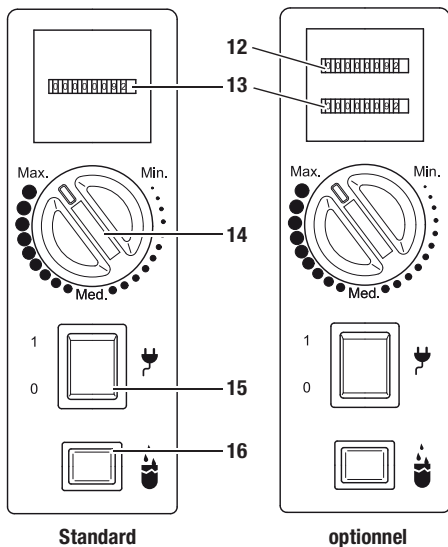

N°	Élément de commande
12	Compteur de consommation d'électricité (optionnel)
13	Compteur d'heures de fonctionnement
14	Commutateur rotatif
15	Interrupteur d'alimentation; S'allume lorsque l'appareil est en service.
16	Voyant récupérateur de condensats

En option, l'appareil est disponible avec un tableau de commande avec double-compteur (voir figure ci-contre) Veuillez contacter votre SAV TROTEC®.

Pompe à condensat (optionnelle)

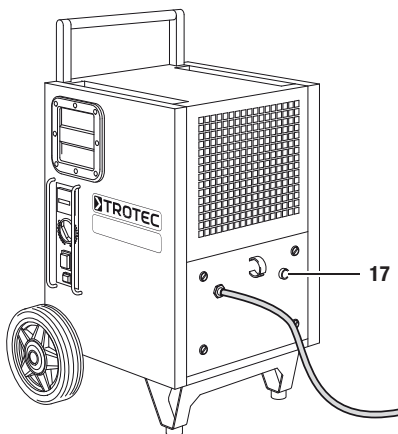

N°	Élément de commande
17	Touche de vidage d'eau résiduelle de la pompe à condensat

En option, l'appareil peut être utilisé avec une pompe à condensat (voir chapitre "Installation de la pompe à condensat (optionnelle)"). Veuillez contacter votre SAV TROTEC®.

Mise en service

Mettre en place le filtre à air

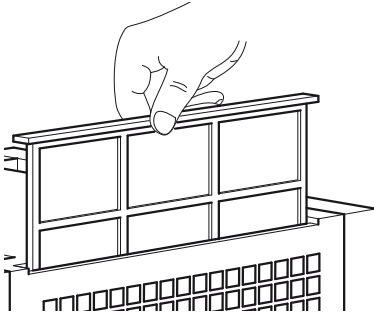

Mise en service de l'appareil

1. Veuillez vous assurer que le réservoir de récupération des condensats soit vide et correctement installé. Sinon, l'appareil ne fonctionne pas!
2. Raccordez la fiche de l'appareil à une prise de courant protégée selon les règles de l'art.
3. Mettez l'appareil en service par l'intermédiaire de l'interrupteur d'alimentation (15).
4. Veuillez vous assurer que l'interrupteur d'alimentation (15) s'allume.
5. Vérifiez si le voyant du réservoir de récupération des condensats (16) est bien éteint. Autrement, veuillez vider le réservoir de récupération des condensats.
6. Réglez l'humidité de l'air intérieure à l'aide du commutateur (14).

Mode de fonctionnement "Fonctionnement continu"

En fonctionnement continu, l'appareil déshumidifie l'air en continu et indépendamment de l'humidité ambiante.

Pour lancer le fonctionnement continu, mettez le commutateur (14) en position "Max.".

Dégivrage automatique

Lorsque la température ambiante est inférieure à 11 °C, l'évaporateur givre durant la déshumidification. L'appareil effectue un dégivrage automatique. La durée du dégivrage peut varier.

- N'éteignez pas l'appareil durant le processus de dégivrage automatique. Ne retirez pas la fiche d'alimentation de la prise secteur.

Vidage du réservoir de récupération des condensats

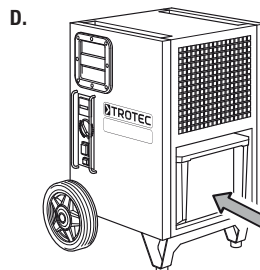
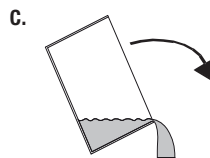
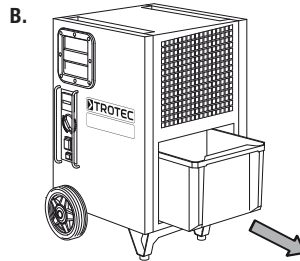
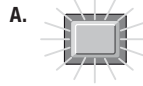

Fonctionnement avec le flexible connecté au raccord de condensat

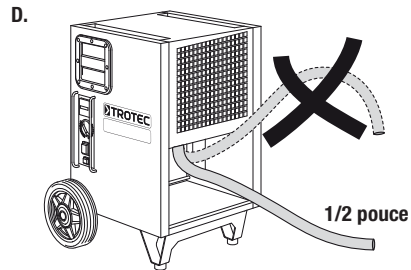
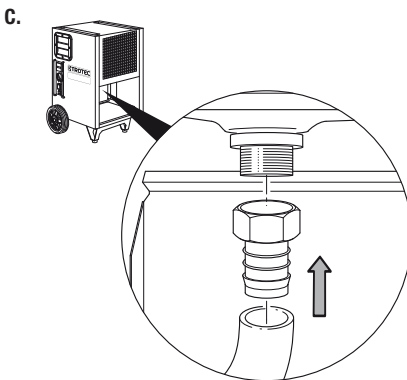
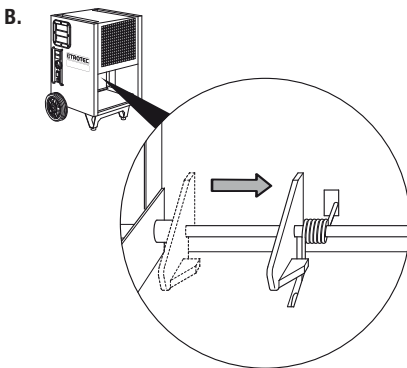
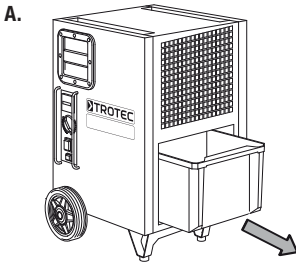

Mise hors service

1. Mettez l'appareil hors service par l'intermédiaire de l'interrupteur d'alimentation (voir le chapitre "Éléments de commande").
2. En fonction de la version de l'appareil, vidangez le condensat compris dans l'appareil comme suit:
 - Vidangez la pompe à condensat optionnelle en actionnant la touche de vidage d'eau résiduelle de la pompe à condensat.
 - Videz le réservoir de récupération des condensats et essuyez-le à l'aide d'un chiffon sec. Veillez aux gouttes d'eau qui tombent durant l'absence du réservoir.
 - Retirez le flexible de vidage de condensat ainsi que le liquide résiduel qui s'y trouve.
3. Ne touchez jamais la fiche d'alimentation avec des mains humides ou mouillées.
4. Retirez la fiche d'alimentation de la prise secteur .
5. Nettoyez l'appareil et notamment le filtre à air conformément aux indications figurant dans le chapitre "Maintenance".
6. Stockez l'appareil conformément aux indications figurant dans le chapitre "Stockage".

Défauts et pannes

Dans le cadre de sa production, le bon fonctionnement de l'appareil a été contrôlé à plusieurs reprises. Si, malgré ces contrôles répétitifs, l'appareil présente des dysfonctionnements, il faut le contrôler en se conformant à la liste suivante.

L'appareil ne se met pas en service:

- Contrôlez la connexion au réseau (230 V/1~/50 Hz).
- Vérifiez l'intégrité de la prise de contact.
- Faites examiner l'appareil par une entreprise spécialisée dans le domaine du technique frigorifique et climatique ou par la société TROTEC®.

L'appareil est en service, mais sans condensation:

- Vérifiez le bon positionnement du réservoir de récupération des condensats. Vérifiez le niveau de remplissage du réservoir de récupération des condensats, et videz-le le cas échéant. Le voyant du réservoir de récupération des condensats ne doit pas s'allumer.
- Vérifiez si le réservoir de récupération des condensats est encrassé. Le cas échéant, veuillez nettoyer le réservoir de récupération des condensats.
- Vérifiez la température ambiante. Veuillez respecter la plage d'utilisation de l'appareil selon les caractéristiques techniques.
- Faites en sorte que l'humidité relative corresponde aux caractéristiques techniques.
- Vérifiez l'humidité d'air souhaitée pré-réglée. L'humidité de l'air dans l'endroit d'installation doit être supérieure à la plage sélectionnée. Le cas échéant, baissez l'humidité d'air souhaitée pré-réglée à l'aide du commutateur.
- Vérifiez si le filtre à air est encrassé. Le cas échéant, nettoyez ou remplacez le filtre à air.

- Contrôlez le condensateur depuis l'extérieur pour détecter d'éventuels encrassements (voir chapitre "Maintenance"). Faites nettoyer le condensateur encrassé par une entreprise spécialisée dans le domaine du technique frigorifique et climatique ou par la société TROTEC®.

L'appareil est bruyant ou il vibre, fuite de condensat:

- Vérifiez, si l'appareil est bien debout et installé sur une surface plane.

L'appareil est très chaud, il est bruyant ou il perd de puissance:

- Vérifiez si les entrées d'air et le filtre à air sont encrassés. Retirez les encrassements.
- Vérifiez l'intérieur de l'appareil et notamment le ventilateur, le carter de ventilateur, l'évaporateur et le condensateur depuis l'extérieur, pour détecter d'éventuels encrassements (voir chapitre "Maintenance"). Faites nettoyer l'intérieur d'appareil encrassé par une entreprise spécialisée dans le domaine du technique frigorifique et climatique ou par la société TROTEC®.

Même après toutes les vérifications, l'appareil ne fonctionne pas sans problème?

Faites réparer l'appareil par une entreprise spécialisée dans le domaine du technique frigorifique et climatique ou par la société TROTEC®.

Maintenance

Intervalles de maintenance

Intervalle de maintenance et d'entretien	avant chaque mise en service	en cas de besoin	au moins une semaine sur deux	au moins une semaine sur quatre	au moins une fois par semestre	au moins une fois par an
Vider le réservoir de récupération des condensats		X				
Contrôler les ouvertures d'aspiration et de sortie pour détecter des encrassements ou des corps étrangers, nettoyer le cas échéant	X					
Nettoyage extérieur		X				X
Contrôle visuel de l'intérieur de l'appareil pour détecter des encrassements		X		X		
Contrôler la grille d'aspiration et le filtre à air pour détecter des encrassements ou des corps étrangers, nettoyer ou remplacer le cas échéant	X		X			
Remplacer le filtre à air					X	
Contrôler pour détecter des endommagements	X					
Contrôler les vis de fixation		X				X
Marche d'essai						X

Protocole de maintenance et d'entretien

Type d'appareil: N° d'appareil:

Intervalle de maintenance et d'entretien	1	2	3	4	5	6	7	8	9	10	11	12	13	14	15	16
Contrôler les ouvertures d'aspiration et de sortie pour détecter des encrassements ou des corps étrangers, nettoyer le cas échéant																
Nettoyage extérieur																
Contrôle visuel de l'intérieur de l'appareil pour détecter des encrassements																
Contrôler la grille d'aspiration et le filtre à air pour détecter des encrassements ou des corps étrangers, nettoyer ou remplacer le cas échéant																
Remplacer le filtre à air																
Contrôler pour détecter des endommagements																
Contrôler les vis de fixation																
Marche d'essai																
Remarques:																

1 Date: Signature:.....	2 Date: Signature:.....	3 Date: Signature:.....	4 Date: Signature:.....
5 Date: Signature:.....	6 Date: Signature:.....	7 Date: Signature:.....	8 Date: Signature:.....
9 Date: Signature:.....	10 Date: Signature:.....	11 Date: Signature:.....	12 Date: Signature:.....
13 Date: Signature:.....	14 Date: Signature:.....	15 Date: Signature:.....	16 Date: Signature:.....

Activités avant de lancer les travaux de maintenance

1. Ne touchez jamais la fiche d'alimentation avec des mains humides ou mouillées.
2. Retirez la fiche d'alimentation de la prise secteur avant tout type de travail!



Toute activité de maintenance nécessitant l'ouverture du carter est à dispenser par une entreprise spécialisée dans le domaine du technique frigorifique et climatique ou par la société TROTEC®.

Contrôle visuel de l'intérieur de l'appareil pour détecter des encrassements

1. Retirez le filtre à air (voir chapitre "Nettoyage des entrées d'air et du filtre à air").
2. Munissez vous d'une lampe de poche pour éclairer l'intérieur de l'appareil.
3. Examinez l'intérieur de l'appareil pour détecter des encrassements.
4. Lorsque vous détectez une épaisse couche de poussière, nettoyez l'intérieur de l'appareil avec de l'air comprimé ou de l'eau. Le cas échéant, faites nettoyer l'appareil par une entreprise spécialisée dans le domaine du technique frigorifique et climatique ou par la société TROTEC®.
5. Remettez en place le filtre à air.

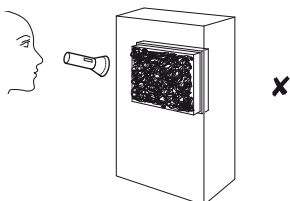
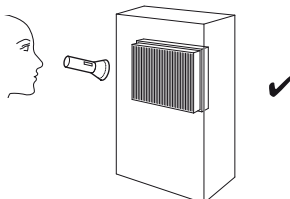

Nettoyage du carter et du réservoir de récupération des condensats

1. Veuillez utiliser pour le nettoyage un chiffon doux et sans peluches.
2. Humidifiez le chiffon avec de l'eau claire. Évitez l'utilisation d'aérosols, de solvants, de nettoyeurs avec de l'alcool ou de produits abrasifs pour humidifier le chiffon.

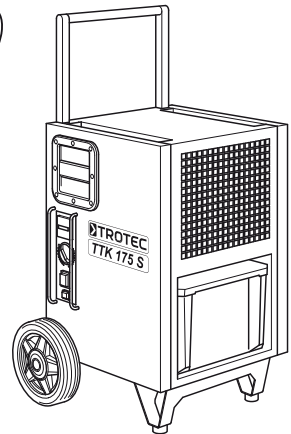

Nettoyage des entrées d'air et du filtre à air

A.

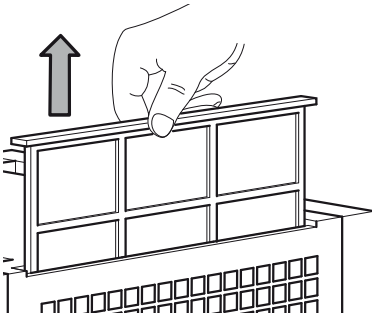

B.

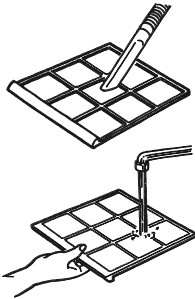

C.

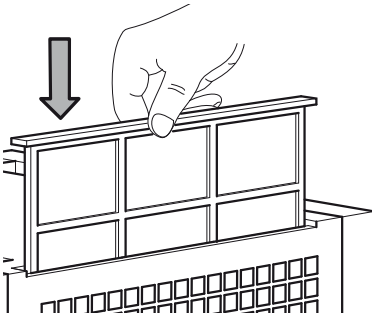
**Avertissement!**

Veillez vous assurer que le filtre à air ne soit ni usé ni endommagé. Les coins et les arêtes du filtre à air ne doivent être ni déformés ni arrondis.

Avant de remettre en place le filtre à air, veuillez vous assurer que celui-ci est intact et sec!

Respectez le chapitre "Intervalles de maintenance", pour remplacer à temps le filtre à air!

Nomenclature et liste des pièces de rechange

Indication!

Les numéros de repérage des pièces de rechange sont différents des numéros de repérage des composants utilisés dans le manuel d'utilisation.

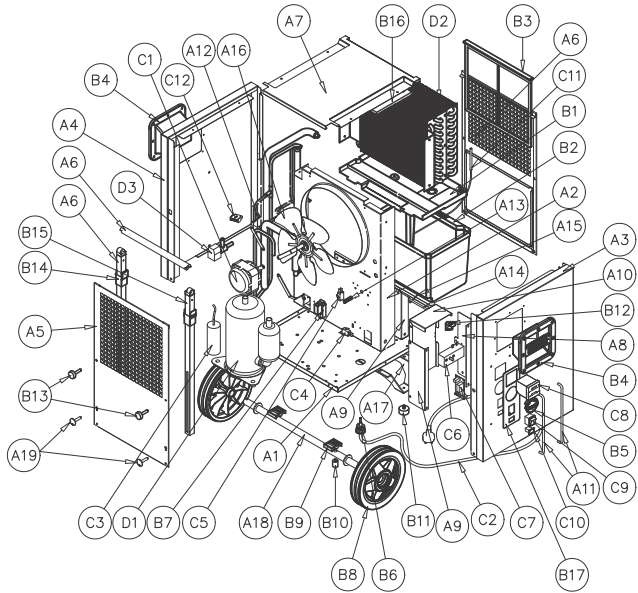

N°	Pièce de rechange	N°	Pièce de rechange	N°	Pièce de rechange
A1	Base Plate	A23	Black Painted Ø20 Round Aluminium Profile Sliding Handle	C2	3 m H05WF3G1.50 Supply Cable with Injected Schuko Plug
A2	Structural Element for Ø250 Fan	A24	Black Passivated Handle Bar Safety Pin	C3	35 µF Starting Capacitor
A4	Controls' Side Panel	B1	ABS Threaded Condensation Pan	C4	Tank Present Microswitch
A5	Left Side Panel	B2	5 1/4 l PP Water Tank	C5	Full Tank Microswitch
A6	Air Outlet Ventilation Grid	B3	Reinforced PP Air Filter	C6	Mechanical Humidistat
A7	Air Inlet Ventilation Grid	B4	ABS Trotec Grip	C7	Printed Circuit Board
A8	Top Hood	B5	ABS Humidistat Adjusting Knob	C8	Hour Counter (Standard)
A9	Water Tank Base Plate	B6	Cable Gland PA107		Hour and Power Counter (Optional)
A10	Protection Box - PCB Support	B7	ABS Full Tank Microswitch Protection Case	C9	Power Switch and Transparent Silicon Cover
A11	Protection Box - Left Support	B8	Ø200mm Non-Marking Synthetic Rubber Wheel, with Black Plastic Rim	C10	Tank Full Warning Lamp and Transparent Silicon Cover
A12	Protection Box - Cover	B9	PVC Stacking Elements		
A13	Controls' Protection Bars	B10	Nylon Saddle Spacer	C11	Temperature Probe
A14	Motor Fan Brackets	B11	Ø30x15 EPDM Foot	C12	Pump Socket
A15	Full Tank Helical Springs	B12	ABS Element for Spring Pressure (Bucket Simulator)	D1	R407c Rotary Compressor
A16	Tank Base Plate Shaft	B13	Star Knob (Similar Design to DIN 6336) with Threaded Bolt	D2	Finned Pack Condensing & Evaporating Coil
A17	Tank Detection Spring	B14	ACETAL Guide for Handle Bar (Left)	D3	R407c Solenoid Valve
A18	Ø254 Aluminium Sucking Fan Blade	B15	ACETAL Guide for Handle Bar (Right)	n/a	Housing - M4 x 10 Screws; Black Passivated; ISO 7380
A19	Ø20 Wheel Shaft	B16	EPS Top Plate	n/a	Housing - PA M4 Washers
A20	Black Painted Foot	B17	PVC Control Panel Sticker	n/a	Plastic Grip - M4 x 16; Black Passivated; DIN 7500
A21	Black Painted 20x20 Square Aluminium Support for Sliding Handle (Left)	C1	16 W Output Electrical Motor Fan	n/a	Aluminium Handle - M8 x 35; Black Passivated; DIN 7991
A22	Black Painted 20x20 Square Aluminium Support for Sliding Handle (Right)				

Installation de la pompe à condensat (optionnelle)

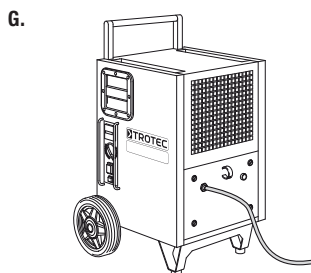
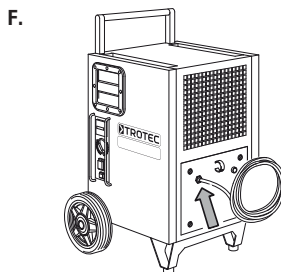
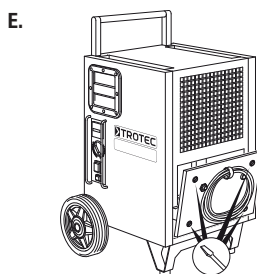
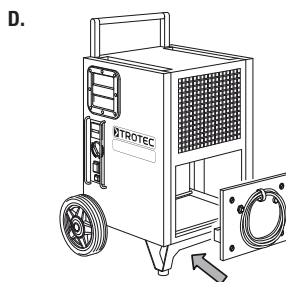
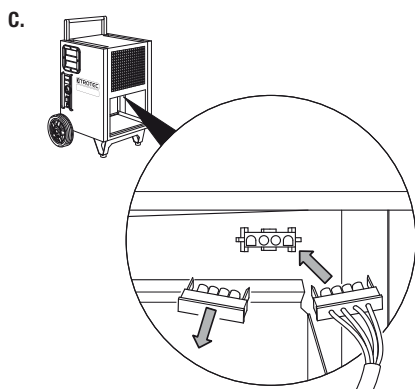
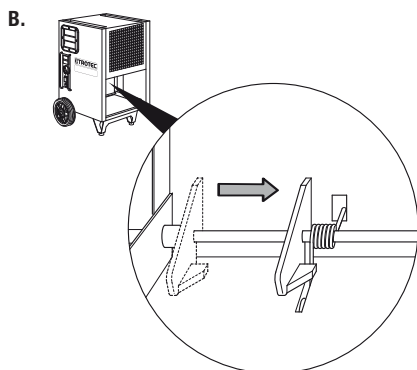
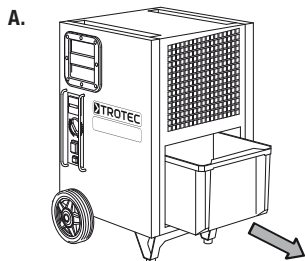

Élimination des déchets



Les appareils électroniques usagés ne doivent pas être jetés avec les ordures ménagères, mais il faut les éliminer conformément à la directive européenne 2002/96/CE DU PARLEMENT ET DU CONSEIL EUROPEEN du 27 janvier 2003 relative aux déchets d'équipements électriques et électroniques. Veuillez donc éliminer cet appareil à la fin de sa durée de vie conformément aux dispositions de la loi en vigueur.

L'appareil fonctionne avec un réfrigérant écologique qui ne détruit pas la couche d'ozone (voir chapitre "Caractéristiques techniques"). Il faut évacuer le mélange de réfrigérant/ huile compris dans l'appareil de manière appropriée et conformément à la législation nationale en vigueur.

Déclaration de conformité

conformément à la directive européenne basse tension 2006/95/CE, annexe III section B et à la directive CE 2004/108/CE relative à la compatibilité électromagnétique.

Par la présente, nous déclarons que le déshumidificateur TTK 175 S a été développé, conçu et fabriqué conformément aux directives CE citées.

Normes harmonisées appliquées:

IEC 60335-1:2001/A2:2006

IEC 60335-2-40:2002/A1:2005

IEC 62233:2005

Le symbole **CE** se trouve sur la plaque signalétique de l'appareil.

Fabricant:

Trotec GmbH & Co. KG Téléphone: +49 2452 962-400

Grebener Straße 7 Fax: +49 2452 962-200

D-52525 Heinsberg e-mail: info@trotec.de

Heinsberg, le 19/04/2012

PDG: Detlef von der Lieck

Índice

Indicaciones sobre el manual de instrucciones	D - 01
Informaciones sobre el aparato.....	D - 02
Seguridad.....	D - 04
Transporte.....	D - 05
Manejo.....	D - 07
Fallos y averías.....	D - 11
Mantenimiento.....	D - 12
Instalación de la bomba de agua condensada (opcional).....	D - 16
Eliminación.....	D - 17
Declaración de conformidad.....	D - 17

Indicaciones sobre el manual de instrucciones

Símbolos



¡Peligro debido a la corriente eléctrica!

Advierte de peligros producto de la corriente eléctrica que pueden provocar lesiones e incluso la muerte.



¡Peligro!

Advierte de un peligro que puede causar daños personales.



¡Atención!

Advierte de un peligro que puede causar daños materiales.

Aviso legal

Esta publicación sustituye a todas las anteriores. Ninguna parte de esta publicación puede ser, en forma alguna, reproducida o procesada, copiada o difundida mediante el empleo de sistemas electrónicos sin nuestro consentimiento por escrito. Reservado el derecho a introducir modificaciones técnicas. Todos los derechos reservados. Los nombres de los artículos son utilizados sin garantía del uso y siguiendo en lo esencial la grafía del fabricante. Los nombres de los artículos utilizados están registrados y deben considerarse como tales. El material suministrado puede divergir respecto de las ilustraciones del producto.

El presente documento se ha elaborado con el mayor cuidado. No asumimos ningún tipo de responsabilidad por errores u omisiones. © TROTEC®

Garantía

La garantía es de 12 meses. Los daños derivados de un manejo indebido por parte de personal no cualificado o una puesta en funcionamiento por personas no autorizadas no están incluidos en la garantía.

El aparato cumple los requisitos esenciales de seguridad y salud establecidos en las disposiciones vigentes de la UE, habiendo sido comprobado su funcionamiento de diferentes formas por el fabricante. No obstante, si se produjeran fallos en el funcionamiento que no se pudieran solucionar con ayuda de las listas expuestas en el capítulo "Fallos y averías" diríjase a su vendedor o contratante. Si se hace uso de la garantía debe indicarse el número del aparato (véase la placa característica). La factura de la mercancía es el documento de garantía. El fabricante está exento de responsabilidad por aquellos daños resultantes del incumplimiento de las prescripciones del fabricante o los requisitos legales o de la modificación arbitraria de los aparatos. Las intervenciones en el aparato o el empleo de piezas individuales no autorizadas puede afectar considerablemente la seguridad eléctrica de este producto y provoca la pérdida de la garantía. Queda excluida cualquier responsabilidad por daños materiales y personales atribuibles a que los aparatos han sido empleados y usados contra lo dispuesto en este manual de instrucciones. Nos reservamos el derecho a realizar modificaciones en el diseño y el modelo como parte del desarrollo constante y la mejora de los productos sin previo aviso. No nos hacemos responsables de daños resultantes de un uso indebido. Del mismo modo se pierde el derecho a garantía.

La versión actual del manual de instrucciones se encuentra en: www.trotec.de

Informaciones sobre el aparato

Descripción del aparato

El aparato se encarga de la deshumidificación automática del aire de locales por medio del principio de condensación.

El ventilador aspira el aire ambiental húmedo por la entrada de aire (1) mediante el filtro de aire (11), el evaporador y el condensador que se encuentra detrás suyo. En el evaporador frío se enfría el aire ambiental hasta por debajo del punto de rocío. El vapor de agua contenido en el aire cae en forma de agua condensada o escarcha sobre las lamas del evaporador. El aire deshumedecido y frío se calienta nuevamente en el condensador y se vuelve a expulsar con una temperatura de aprox. 5 °C por encima de la temperatura ambiental. El aire tratado de esta forma y seco se vuelve a mezclar con el aire ambiental. Debido a la circulación constante del aire ambiental a través del aparato se reduce la humedad del aire en el lugar donde esté colocado. En dependencia de la temperatura del aire y la humedad relativa del aire el agua condensada gotea constantemente, o solo durante las fases de descongelación periódicas, en la bandeja de agua condensada y, a través del tubo de desagüe, en el depósito de agua condensada (4) que se encuentra debajo. El nivel del depósito de agua condensada (4) se determina con ayuda de una báscula. El aparato está equipado con un cuadro de mando (7) para el manejo y el control del funcionamiento. Cuando se alcanza el nivel máximo en el depósito de agua condensada (4) la lámpara de control del depósito de agua condensada parpadea en naranja (véase el capítulo "Elementos de mando") en el cuadro de mando (7). El aparato se desconecta. La lámpara de control del depósito de agua condensada se apaga solo al volver a colocar el depósito de agua condensada vacío (4). Opcionalmente se puede derivar el agua condensada colocando una manguera de descarga de agua condensada en la toma de manguera (3) (véase el capítulo "Operación con manguera en la toma de agua condensada") o con ayuda de una bomba de agua condensada incorporable con posterioridad (véase el capítulo "Instalación de la bomba de agua condensada").

El aparato permite reducir la humedad relativa del aire hasta aprox. el 32 %. Producto de la radiación térmica que se desarrolla durante el trabajo la temperatura del local puede aumentar en aprox. 1 a 4 °C.

Representación del aparato

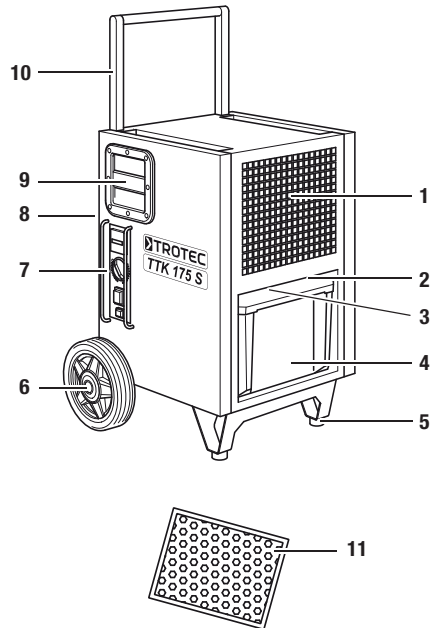

Nº	Elemento de mando
1	Entrada de aire
2	Conexión para la bomba de agua condensada opcional
3	Toma para la manguera de descarga de agua condensada
4	Depósito de agua condensada
5	Pies de apoyo
6	Rodillos transportadores
7	Cuadro de mando
8	Salida de aire
9	Asa de transporte
10	Asa de transporte
11	Filtro de aire

Datos técnicos

Parámetro	Valor
Modelo	TTK 175 S
Potencia deshumidificador, máx.	50 l / 24 h
Temperatura de trabajo	5-32 °C
Humedad relativa del aire zona de trabajo	32-100 %
Potencia aire, máx.	300 m³/h
Conexión eléctrica	230 V / 50 Hz
Consumo de potencia, máx.	750 W
Protección por parte cliente	3,2 A
Depósito de agua condensada	6 l
Refrigerante	R407c
Cantidad de refrigerante	450 g
Peso	35 kg
Medidas (AxPxA)	645 x 445 x 500 mm
Altura de presión de la bomba de agua condensada	4 m
Separación mínima respecto a paredes u objetos	A: Arriba: 50 cm B: Atrás: 50 cm C: Lado: 50 cm D: Delante: 50 cm
Nivel de intensidad sonora LpA (1 m; conforme a DIN 45635-01-KL3)	52 dB(A)

Esquema de conexiones

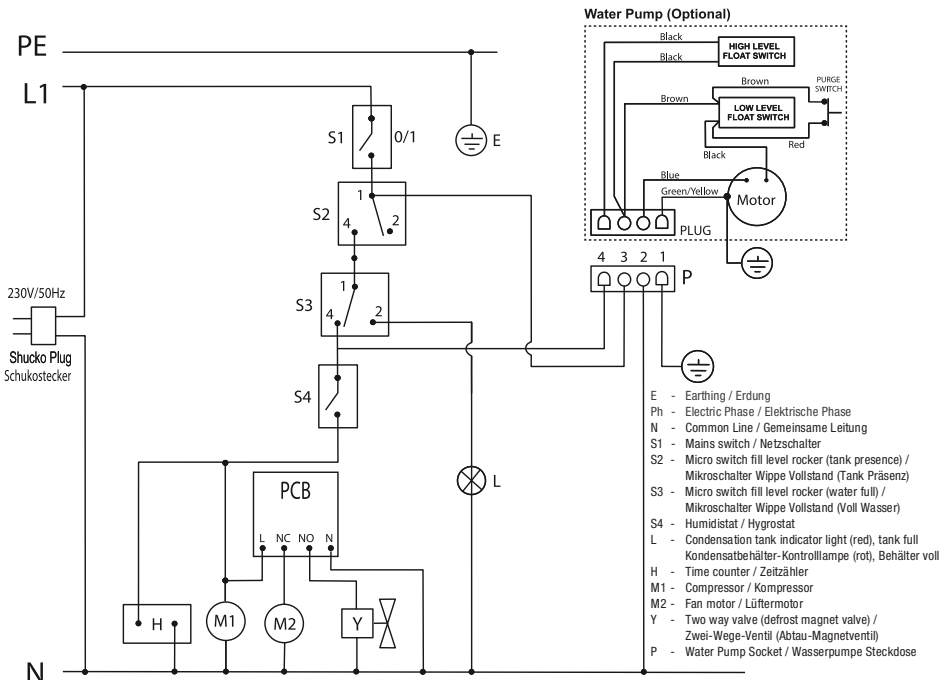

Seguridad

¡Lea detenidamente este manual de instrucciones antes de poner en funcionamiento o usar este aparato y manténgalo a su alcance en el lugar de montaje o cerca del aparato!

- No ponga el aparato en marcha en atmósferas potencialmente explosivas.
- No ponga el aparato en marcha en atmósferas que contengan aceite, azufre, cloro o sales.
- Coloque el aparato vertical y firme.
- Espere, después de una limpieza húmeda, a que el aparato se seque. No lo ponga en marcha mojado.
- Asegúrese de que la entrada y la salida de aire están libres.
- Asegúrese de que el lado de aspiración siempre esté libre de suciedad y objetos sueltos.
- No introduzca nunca objetos dentro del aparato.
- No tape el aparato ni lo transporte mientras está en marcha.
- Asegúrese de que todos los cables eléctricos que se encuentran fuera del aparato estén protegidos contra daños (p.ej. por animales).
- Seleccione las extensiones del cable de conexión considerando la potencia del aparato, la longitud del cable y el uso previsto. Evite una sobrecarga eléctrica.
- Transporte el aparato exclusivamente en posición vertical y con el depósito de agua condensada vacío.
- Tire el agua condensada que se acumule. No la beba. ¡Se corre el peligro de sufrir una infección!

Uso adecuado

Use el aparato TTK 175 S exclusivamente para secar y deshumidificar el aire ambiental (por ejemplo tras daños causados por el agua debido a la rotura de una tubería o inundaciones) respetando los datos técnicos.

Al uso adecuado pertenecen:

- el secado y la deshumidificación de:
 - locales habitables, dormitorios, duchas o sótanos
 - lavaderos, casas de fin de semana, caravanas y botes
- el secado permanente de:
 - almacenes, archivos y laboratorios
 - baños, aseos y vestuarios etc.

Uso indebido

No coloque el aparato sobre una superficie inundada. No use el aparato al aire libre. No coloque encima del aparato objetos, como p.ej. ropa mojada, para que se sequen. Queda prohibido realizar cambios estructurales, ampliaciones o reformas al aparato.

Cualificación del personal

Las personas que usen este aparato deben:

- ser conscientes de los peligros resultantes del trabajo con equipos eléctricos en un entorno húmedo.
- tomar medidas con el fin de evitar el contacto directo con las piezas conductoras de la electricidad.
- haber leído y comprendido el manual de instrucciones y en especial el capítulo "Seguridad".

Aquellos trabajos de mantenimiento que requieran abrir la carcasa pueden ser realizados sólo por empresas especializadas en técnicas de refrigeración y climatización o por TROTEC®.

Peligros residuales



¡Peligro debido a la corriente eléctrica!

¡Los trabajos en componentes eléctricos pueden ser realizados por una empresa especializada autorizada!



¡Peligro debido a la corriente eléctrica!

¡Antes de realizar cualquier trabajo en el aparato quite la clavija de alimentación de la toma de corriente!



¡Atención!

¡Para evitar que el aparato se dañe no lo ponga nunca en marcha sin el filtro de aire!



¡Peligro!

¡Este aparato puede suponer un peligro si es empleado indebidamente por personas no instruidas o con fines diferentes al previsto! ¡Tenga en cuenta la cualificación del personal!

Comportamiento en casos de emergencia

1. En casos de emergencia desconecte el aparato de la electricidad.
2. No vuelva a conectar a la electricidad un aparato que esté roto.

Transporte

El aparato está dotado de ruedas de transporte y un asa de transporte para que pueda ser transportado fácilmente.

Tenga en cuenta las siguientes indicaciones **antes** de cada transporte:

1. Desconecte el aparato por el interruptor de alimentación (véase el capítulo "Elementos de mando").
2. Desenchufe la clavija de alimentación de la toma de corriente. ¡No utilice el cable de alimentación como cuerda de tracción!
3. Vacíe el depósito de agua condensada o la manguera de descarga de agua condensada o la bomba de agua condensada (opcional). Preste atención al agua condensada que siga goteando.
4. Después de desembalar el aparato cambie el asa de transporte hacia la posición de transporte de la siguiente manera:

¡Advertencia!

Después de desembalar el aparato los dos tornillos inferiores (18, 19) deben ser extraídos una sola vez y vueltos a colocar después de cambiar de posición del asa de transporte.

A.

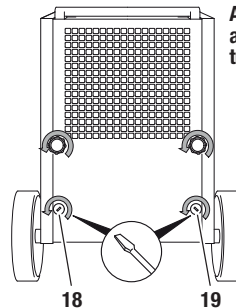

Asa de transporte al ser suministrada

B.

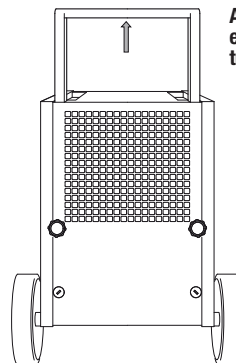

Asa de transporte en posición de transporte

C.

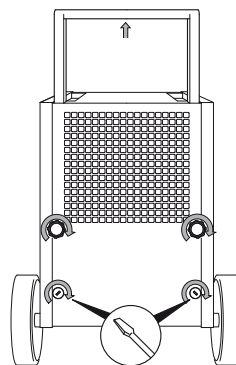

5. Tome el asa de transporte con ambas manos y gire el aparato de modo que pueda moverlo sobre las ruedas de transporte.
6. Lleve el aparato al lugar de trabajo.

7. Si fuera necesario apile varios aparatos de la siguiente manera:

A.

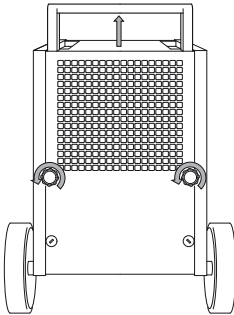

Asa de transporte en posición de apilamiento

B.

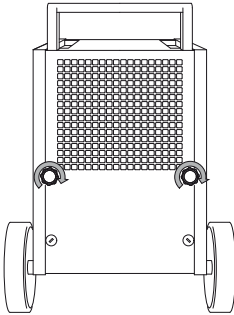

C.

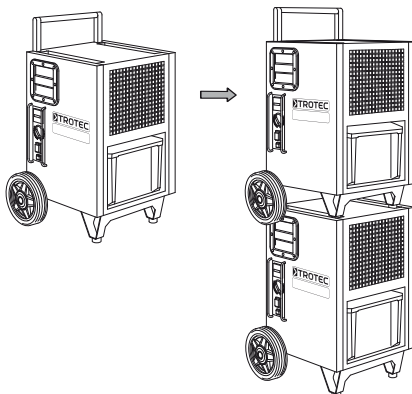

Tenga en cuenta las siguientes indicaciones **después** de cada transporte:

1. Coloque el aparato en posición vertical después de transportarlo.

Almacenamiento

Si no utiliza el aparato almacénelo de la siguiente manera:

- seco,
- bajo techo,
- en posición vertical en lugar protegido del polvo y la irradiación solar directa,
- si fuera necesario apilado con otros (máx. 3 aparatos),
- protegido con una funda plástica si fuera necesario.
- La temperatura de almacenamiento se encuentra dentro de la gama de temperaturas de trabajo indicada en el capítulo "Datos técnicos".

Manejo

- Una vez conectado, el aparato funciona totalmente automático hasta que se desconecte al llenarse el depósito de agua condensada.
- Evite puertas y ventanas abiertas.

Montaje

Al colocar el aparato considere la separación mínima respecto a las paredes y objetos conforme al capítulo "Datos técnicos".

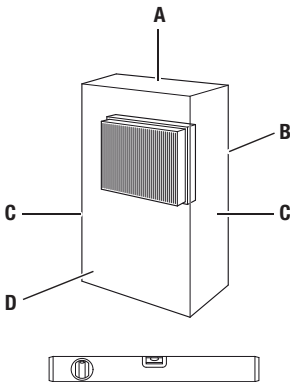

- Coloque el aparato firme y horizontal.
- Coloque el aparato en el centro de la habitación si fuera posible y separado de fuentes de calor.
- Al colocar el aparato, especialmente en zonas húmedas como lavaderos, baños o similares, el cliente deberá proteger el aparato mediante un interruptor diferencial (RCD = Residual Current protective Device) conforme con las normas.
- Asegúrese de que las extensiones de cables estén totalmente desenrolladas y extendidas.

Indicaciones sobre la potencia de deshumidificación

La potencia de deshumidificación depende de:

- las características del espacio
- la temperatura ambiental
- la humedad relativa del aire

Mientras mayor sea la temperatura ambiental y la humedad relativa del aire mayor será la potencia de deshumidificación.

Para el uso en espacios habitables es suficiente una humedad relativa del aire del 50 al 60 % aproximadamente. En almacenes y archivos la humedad del aire no debería superar el 50 % aproximadamente.

Elementos de mando

Cuadro de mando

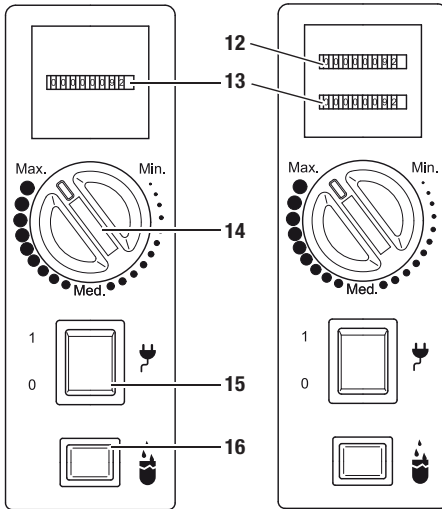

Estándar

opcional

Nº	Elemento de mando
12	Contador de consumo de corriente (opcional)
13	Contador de horas de trabajo
14	Conmutador giratorio
15	Interruptor de alimentación; Se enciende cuando el aparato está conectado.
16	Lámpara de control del depósito de agua condensada

El aparato puede ser adquirido opcionalmente con un cuadro de mando con contador dual (véase la figura anterior de la derecha). Póngase para ello en contacto con el servicio técnico de TROTEC®.

Bomba de agua condensada (opcional)

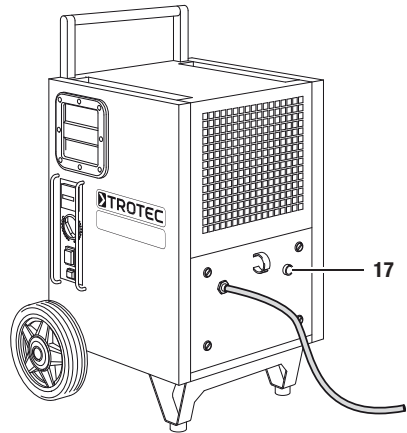

Nº	Elemento de mando
17	Tecla para el vaciado del agua residual de la bomba de agua condensada.

Opcionalmente el aparato puede funcionar con una bomba de agua condensada (véase el capítulo "Instalación de la bomba de agua condensada (opcional)"). Póngase para ello en contacto con el servicio técnico de TROTEC®.

Puesta en funcionamiento

Colocar el filtro de aire



Conexión del aparato

1. Cerciñese de que el depósito de agua condensada esté vacío y en su debido lugar. ¡De otra manera el aparato no funciona!
2. Inserte la clavija de alimentación en una toma de corriente debidamente protegida.
3. Conecte el aparato por el interruptor de alimentación (15).
4. Asegúrese de que el interruptor de alimentación (15) esté encendido.
5. Compruebe que la lámpara de control del depósito de agua condensada (16) esté apagada. De lo contrario vacíe el depósito de agua condensada.
6. Regule la humedad del aire ambiental por el interruptor giratorio (14).

Modo de "Operación permanente"

En el modo de operación permanente el aparato deshumidifica el aire constantemente con independencia del grado de humedad.

Para iniciar la operación permanente coloque el interruptor giratorio (14) en "Máx".

Descongelación automática

Cuando la temperatura del local está por debajo de 11 °C el evaporador se congela durante la deshumidificación. El aparato realiza entonces una descongelación automática. La duración de la descongelación puede variar.

- No desconecte el aparato durante la descongelación automática. No quite la clavija de alimentación de la toma de corriente.

Vaciado del depósito de agua condensada

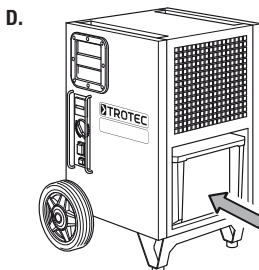
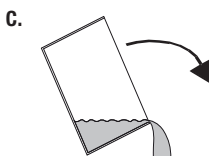
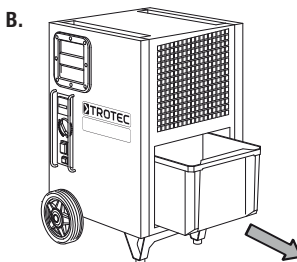
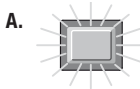

Operación con manguera en la toma de agua condensada

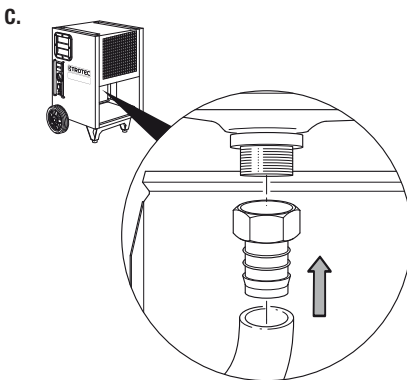
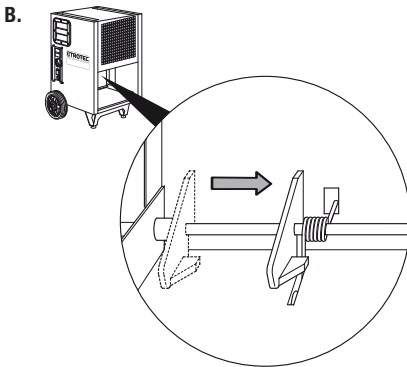
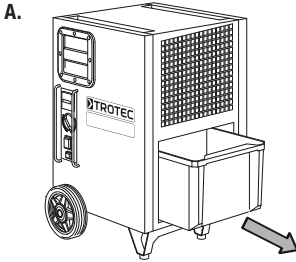

D.

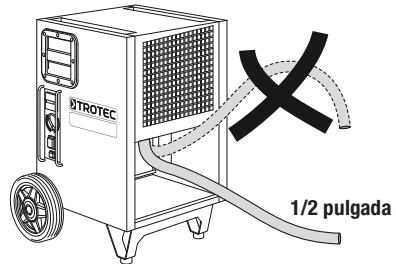

Puesta fuera de servicio

1. Desconecte el aparato por el interruptor de alimentación (véase el capítulo "Elementos de mando").
2. En dependencia del modelo extraiga el agua condensada que se encuentre en el aparato de la siguiente manera:
 - Vacíe la bomba de agua condensada opcional accionando la tecla para el vaciado del agua residual de la bomba de agua condensada.
 - Vacíe el depósito de agua condensada y límpielo con un paño limpio. Preste atención al agua condensada que siga goteando.
 - Extraiga la manguera de descarga de agua condensada así como el líquido residual que se encuentra en ella.
3. No toque la clavija de alimentación con las manos húmedas o mojadas.
4. Desenchufe la clavija de alimentación de la toma de corriente.
5. Limpie el aparato y especialmente el filtro de aire conforme al capítulo "Mantenimiento".
6. Almacene el aparato conforme al capítulo "Almacenamiento".

Fallos y averías

El fabricante ha comprobado en repetidas ocasiones el funcionamiento impecable del aparato. No obstante, si se produjera un fallo de funcionamiento compruebe el aparato siguiendo la siguiente lista:

El aparato no arranca:

- Compruebe la conexión a la red eléctrica (230 V/1 ~/50 Hz).
- Compruebe que la clavija de alimentación no esté dañada.
- Encargue la comprobación eléctrica a una empresa especializada en técnicas de refrigeración y climatización o a TROTEC®.

El aparato marcha pero no hay formación de agua condensada:

- Compruebe que el depósito de agua condensada está colocado correctamente. Compruebe el nivel del depósito de agua condensada y vacíelo si fuera necesario. La lámpara de control del depósito de agua condensada no puede estar encendida.
- Compruebe que el depósito de agua condensada no esté sucio. Limpie el depósito de agua condensada si fuera necesario.
- Controle la temperatura ambiental. Cumpla la gama de trabajo del aparato conforme a los datos técnicos.
- Asegúrese de que la humedad relativa del aire cumple es acorde a los datos técnicos.
- Compruebe la humedad del aire preseleccionada. La humedad del aire en el lugar de colocación debe ser superior a la gama seleccionada. Reduzca la humedad del aire preseleccionada con el interruptor giratorio si fuera necesario.
- Compruebe que el filtro de aire no esté sucio. Limpie y cambie el filtro de aire cuando sea necesario.

- Compruebe la suciedad del condensador por fuera (véase el capítulo "Mantenimiento"). Encargue la limpieza de un condensador sucio a una empresa especializada en técnicas de refrigeración y climatización o a TROTEC®.

El aparato hace ruido o vibra o el agua condensada se derrama:

- Controle que el aparato esté derecho y sobre una superficie plana.

El aparato se calienta mucho, hace ruido o pierde potencia:

- Compruebe que las entradas de aire y el filtro de aire no estén sucios. Quite la suciedad exterior.
- Compruebe la suciedad en el interior del aparato, en especial del ventilador, la carcasa del ventilador y el evaporador y el condensador por fuera (véase el capítulo "Mantenimiento"). Encargue la limpieza del interior de un aparato sucio a una empresa especializada en técnicas de refrigeración y climatización o a TROTEC®.

¿Después de la revisión su aparato no funciona perfectamente?

Mande el aparato a una empresa especializada en técnicas de refrigeración y climatización o a TROTEC® para su reparación.

Mantenimiento

Intervalos de mantenimiento

Intervalo de mantenimiento y conservación	antes de cada puesta en marcha	cuando sea necesario	al menos cada 2 semanas	al menos cada 4 semanas	al menos cada 6 meses	al menos una vez al año
Vaciar el depósito de agua condensada		X				
Comprobar la suciedad de los agujeros de aspiración y soplado y limpiarlos si fuera necesario	X					
Limpieza exterior		X				X
Comprobación visual de la suciedad en el interior del aparato		X		X		
Comprobar si hay suciedad o cuerpos extraños en la rejilla de aspiración y el filtro de aire y limpiarlos si fuera necesario	X		X			
Cambiar el filtro de aire					X	
Comprobar si hay daños	X					
Revisar los tornillos de fijación		X				X
Marcha de prueba						X

Protocolo de mantenimiento y conservación

Tipo de aparato: Número del aparato:

Intervalo de mantenimiento y conservación	1	2	3	4	5	6	7	8	9	10	11	12	13	14	15	16
Comprobar la suciedad de los agujeros de aspiración y soplado y limpiarlos si fuera necesario																
Limpieza exterior																
Comprobación visual de la suciedad en el interior del aparato																
Comprobar si hay suciedad o cuerpos extraños en la rejilla de aspiración y el filtro de aire y limpiarlos si fuera necesario																
Cambiar el filtro de aire																
Comprobar si hay daños																
Revisar los tornillos de fijación																
Marcha de prueba																
Comentarios:																

1. Fecha: Firma:	2. Fecha: Firma:	3. Fecha: Firma:	4. Fecha: Firma:
5. Fecha: Firma:	6. Fecha: Firma:	7. Fecha: Firma:	8. Fecha: Firma:
9. Fecha: Firma:	10. Fecha: Firma:	11. Fecha: Firma:	12. Fecha: Firma:
13. Fecha: Firma:	14. Fecha: Firma:	15. Fecha: Firma:	16. Fecha: Firma:

Trabajos previos al mantenimiento

1. No toque la clavija de alimentación con las manos húmedas o mojadas.
2. ¡Desenchufe la clavija de alimentación antes de realizar cualquier trabajo!



Aquellos trabajos de mantenimiento que requieran abrir la carcasa pueden ser realizados sólo por empresas especializadas en técnicas de refrigeración y climatización o por TROTEC®.

Comprobación visual de la suciedad en el interior del aparato

1. Quite el filtro de aire (véase el capítulo "Limpieza de las entradas de aire y del filtro de aire").
2. Alumbre con una linterna el interior de los agujeros del aparato.
3. Compruebe la suciedad en el interior del aparato.
4. Si detecta una capa gruesa de polvo limpie el interior del aparato con aire a presión o agua. Si fuera necesario, encargue la limpieza del aparato a una empresa especializada en técnicas de refrigeración y climatización o a TROTEC®.
5. Vuelva a colocar el filtro de aire.

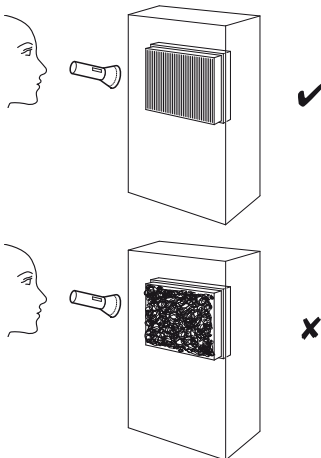

Limpieza de la carcasa y el depósito de agua condensada

1. Use para la limpieza un paño sin pelusas y suave.
2. Humedezca el paño con agua fresca. No utilice sprays, diluyentes, detergentes que contengan alcohol o limpiadores abrasivos para humedecer el paño.

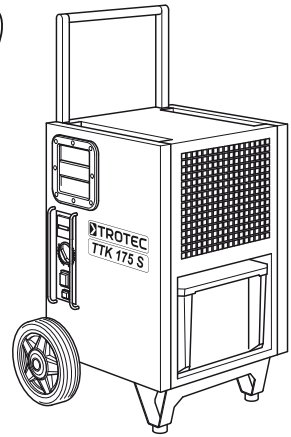

Limpieza de las entradas de aire y del filtro de aire



¡Atención!

Compruebe que el filtro de aire no esté desgastado ni dañado. Las esquinas y bordes del filtro de aire no pueden estar deformados ni redondeados.

¡Cerciórese antes de volver a colocar el filtro de aire que éste no presente daños y esté seco!

¡Tenga en cuenta el capítulo "Intervalos de mantenimiento" para cambiar el filtro de aire a tiempo!

A.

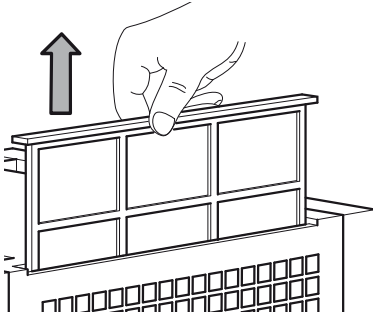

B.

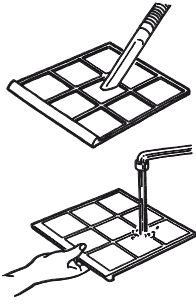

C.

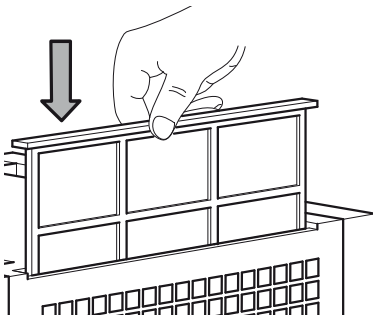

Sumario y lista de piezas de recambio

¡Advertencia!

Los números de referencia de las piezas de recambio son diferentes a los números de referencia empleados en el manual de instrucciones para los componentes.

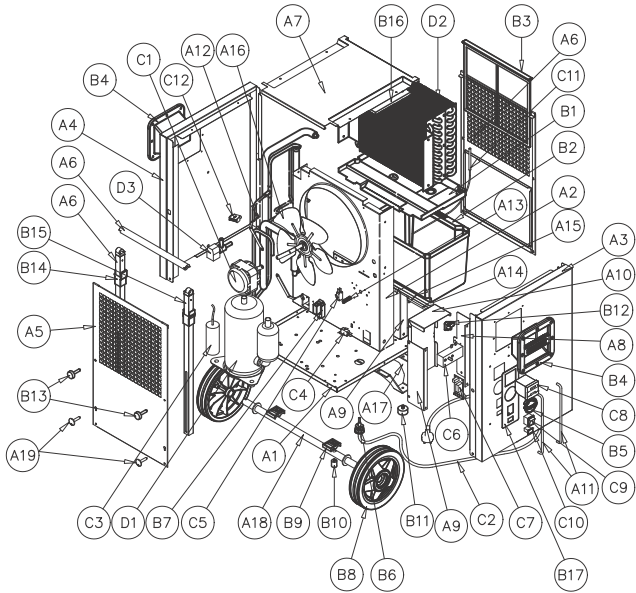

Nº	Pieza de recambio	Nº	Pieza de recambio	Nº	Pieza de recambio
A1	Base Plate	A23	Black Painted Ø20 Round Aluminium Profile Sliding Handle	C2	3 m H05WF3G1.50 Supply Cable with Injected Schuko Plug
A2	Structural Element for Ø250 Fan	A24	Black Passivated Handle Bar Safety Pin	C3	35 µF Starting Capacitor
A4	Controls' Side Panel	B1	ABS Threaded Condensation Pan	C4	Tank Present Microswitch
A5	Left Side Panel	B2	5 1/4 l PP Water Tank	C5	Full Tank Microswitch
A6	Air Outlet Ventilation Grid	B3	Reinforced PP Air Filter	C6	Mechanical Humidistat
A7	Air Inlet Ventilation Grid	B4	ABS Trotec Grip	C7	Printed Circuit Board
A8	Top Hood	B5	ABS Humidistat Adjusting Knob	C8	Hour Counter (Standard)
A9	Water Tank Base Plate	B6	Cable Gland PA107	A9	Hour and Power Counter (Optional)
A10	Protection Box - PCB Support	B7	ABS Full Tank Microswitch Protection Case	C9	Power Switch and Transparent Silicon Cover
A11	Protection Box - Left Support	B8	Ø200mm Non-Marking Synthetic Rubber Wheel, with Black Plastic Rim	C10	Tank Full Warning Lamp and Transparent Silicon Cover
A12	Protection Box - Cover	B9	PVC Stacking Elements	C11	Temperature Probe
A13	Controls' Protection Bars	B10	Nylon Saddle Spacer	C12	Pump Socket
A14	Motor Fan Brackets	B11	Ø30x15 EPDM Foot	D1	R407c Rotary Compressor
A15	Full Tank Helical Springs	B12	ABS Element for Spring Pressure (Bucket Simulator)	D2	Finned Pack Condensing & Evaporating Coil
A16	Tank Base Plate Shaft	B13	Star Knob (Similar Design to DIN 6336) with Threaded Bolt	D3	R407c Solenoid Valve
A17	Tank Detection Spring	B14	ACETAL Guide for Handle Bar (Left)	n/a	Housing - M4 x 10 Screws; Black Passivated; ISO 7380
A18	Ø254 Aluminium Sucking Fan Blade	B15	ACETAL Guide for Handle Bar (Right)	n/a	Housing - PA M4 Washers
A19	Ø20 Wheel Shaft	B16	EPS Top Plate	n/a	Plastic Grip - M4 x 16; Black Passivated; DIN 7500
A20	Black Painted Foot	B17	PVC Control Panel Sticker	n/a	Aluminium Handle - M8 x 35; Black Passivated; DIN 7991
A21	Black Painted 20x20 Square Aluminium Support for Sliding Handle (Left)	C1	16 W Output Electrical Motor Fan		
A22	Black Painted 20x20 Square Aluminium Support for Sliding Handle (Right)				

Instalación de la bomba de agua condensada (opcional)

A.

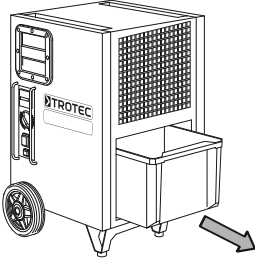

B.

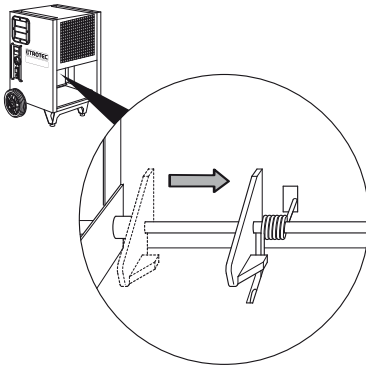

C.

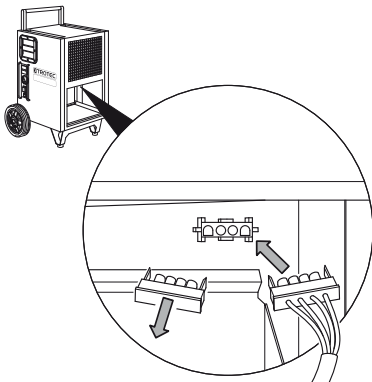

D.

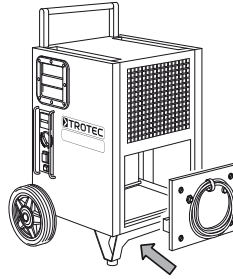

E.

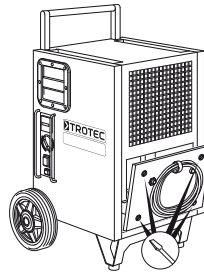

F.

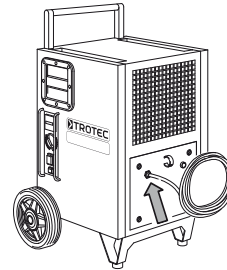

G.

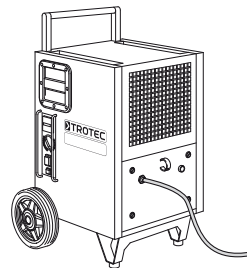

Eliminación



Los aparatos electrónicos no pueden ser tirados en la basura doméstica sino que deben ser eliminados debidamente conforme a la Directiva 2002/96/CE DEL PARLAMENTO EUROPEO Y DEL CONSEJO de 27 de enero de 2003 sobre residuos de aparatos eléctricos y electrónicos. Se ruega eliminar este aparato una vez concluida su vida útil conforme a las disposiciones legales vigentes.

El aparato funciona con un refrigerante que no es contaminante ni afecta la capa de ozono (véase el capítulo "Datos técnicos"). Elimine debidamente la mezcla de refrigerante y aceite que se encuentra en el aparato conforme a las leyes nacionales.

Declaración de conformidad

en el sentido de la Directiva CE de baja tensión 2006/95/CE, Anexo III Sección B y de la Directiva CE 2004/108/CE sobre compatibilidad electromagnética. Por la presente declaramos que el deshumidificador TTK 175 S ha sido desarrollado, proyectado y fabricado de conformidad con las Directivas CE indicadas.

Normas armonizadas aplicadas:
IEC 60335-1:2001/A2:2006
IEC 60335-2-40:2002/A1:2005
IEC 62233:2005

La marca **CE** la encontrará en la placa característica del aparato.

Fabricante:
Trotec GmbH & Co. KG Teléfono: +49 2452 962-400
Grebbener Straße 7 Fax: +49 2452 962-200
D-52525 Heinsberg E-Mail: info@trotec.de

Heinsberg, a 19.04.2012

Gerente: Detlef von der Lieck

Spis treści

Wskazówki dotyczące instrukcji obsługi.....	E - 01
Informacje dotyczące urządzenia.....	E - 02
Bezpieczeństwo.....	E - 04
Transport.....	E - 05
Obsługa.....	E - 07
Błędy i usterki.....	E - 11
Konserwacja.....	E - 12
Instalacja pompy kondensatu (opcja).....	E - 16
Utylizacja.....	E - 17
Deklaracja zgodności.....	E - 17

Wskazówki dotyczące instrukcji obsługi

Symbole



Zagrożenie porażeniem przez prąd elektryczny!

Wskazuje na zagrożenie porażeniem przez prąd elektryczny, mogące prowadzić do obrażeń ciała lub śmierci.



Niebezpieczeństwo!

Wskazuje na zagrożenie wystąpienia wypadków z uczestnictwem osób.



Ostrożnie!

Wskazuje na zagrożenie wystąpienia szkód materialnych.

Wskazówka dotycząca odpowiedzialności prawnej

Ta publikacja zastępuje wszystkie wcześniejsze wydania. Żadna część niniejszej publikacji nie może być w jakiegokolwiek formie obrabiana, powielana lub rozpowszechniana albo obrabiana elektronicznie, bez uprzedniego uzyskania pisemnej zgody. Zmiany techniczne zastrzeżone. Wszelkie prawa zastrzeżone. Nazwy handlowe zostały wykorzystane w treści bez gwarancji prawa do dowolnego wykorzystania oraz zgodnie z pisownią stosowaną przez producenta. Wykorzystane nazwy handlowe są zastrzeżonymi znakami towarowymi. Zakres dostawy może różnić się od zawartości ilustracji. Poniższy dokument został opracowany z zachowaniem należytej staranności.

Nie ponosimy odpowiedzialności za błędy lub pominięcia. © TROTEC®

Gwarancja

Okres gwarancji wynosi 12 miesięcy. Szkody wynikłe w skutek nieprawidłowej obsługi przez nieprzeszkolony personel lub uruchomienia przez nie posiadającą autoryzacji osoby powodują utratę gwarancji.

Urządzenie odpowiada podstawowym wymaganiom dotyczącym bezpieczeństwa i zdrowia odpowiednich ustaleń UE i zostało poddane w trakcie procesu produkcyjnego wielu testom skuteczności działania. W przypadku wystąpienia usterek, których usunięcie za pomocą czynności opisanych w rozdziale "Błędy i usterki" nie będzie możliwe, zwróć się do dystrybutora urządzenia lub partnera handlowego. W przypadku zgłaszania roszczenia gwarancyjnego konieczne jest podanie numeru urządzenia (patrz tabliczka znamionowa). Dokument zakupu jest gwarancją. W przypadku niezastosowania się do zaleceń producenta, wymogów prawnych lub w przypadku przeprowadzenia modyfikacji urządzenia, jego producent nie ponosi odpowiedzialności za wynikłe szkody. Ingerencje w urządzenie lub nieautoryzowana wymiana części zamiennych może znacznie wpłynąć na bezpieczeństwo elektryczne urządzenia i prowadzi do utraty gwarancji. Producent nie ponosi żadnej odpowiedzialności za szkody rzeczowe lub obrażenia osób, wynikające z zastosowania urządzenia w sposób niezgodny z treścią tej instrukcji obsługi. Producent zastrzega prawo wprowadzenia w dowolnym momencie wynikających z procesu rozwojowego zmian konstrukcyjnych i wykonawczych.

Nie ponosimy odpowiedzialności za szkody powstałe w wyniku zastosowania urządzenia niezgodnie z jego przeznaczeniem. Oznacza to także odrzucenie wszelkich roszczeń gwarancyjnych.

Aktualna wersja tej instrukcji obsługi znajduje się na stronie internetowej www.trotec.de

Informacje dotyczące urządzenia

Opis urządzenia

Urządzenie służy do osuszania pomieszczeń wykorzystując mechanizm kondensacji.

Wentylator zasysa wilgotne powietrze przez wlot powietrza (1) oraz przez filtr powietrza (11) i tłoczy je do parownika i znajdującego się za nim skraplacza. Skraplacz o niskiej temperaturze powietrza powoduje schłodzenie powietrza poniżej punktu rosy. Zawarta w powietrzu para wodna skrapla się na ożebrowaniu parownika. Kondensator powoduje ponowne ogrzanie osuszonego, schłodzonego powietrza do temperatury ok. 5 °C powyżej temperatury pomieszczenia i wtłóczenie go do pomieszczenia. W ten sposób osuszone powietrze jest ponownie mieszane z powietrzem wewnątrz pomieszczenia. W wyniku ciągłej recyrkulacji powietrza przez urządzenie, następuje zmniejszenie wilgotności powietrza wewnątrz pomieszczenia. W zależności od temperatury wewnątrz pomieszczenia oraz wilgotności względnej, kondensat wody skrapla się w wannie kondensatu w sposób ciągły lub tylko w trakcie okresowych faz odmrażania, a następnie przechodzi przez kanał odpływowy do zbiornika kondensatu (4). Poziom napełnienia zbiornika kondensatu (4) ustalany jest za pomocą czujnika wychyłnego. Obsługa urządzenia i kontrola jego pracy jest możliwa za pośrednictwem pulpitu sterowania (7). W przypadku całkowitego napełnienia się zbiornika kondensatu (4) włączana jest pomarańczowa kontrolka zbiornika (patrz rozdział "Elementy sterowania" na pulpicie sterowania (7)). Urządzenie wyłącza się. Kontrolka zbiornika kondensatu wyłączy się dopiero po opróżnieniu i ponownym zamontowaniu zbiornika kondensatu (4). Opcjonalnie kondensat wody może zostać odprowadzony za pomocą przewodu podłączonego do gniazda kondensatu (3) (patrz rozdział "Eksploatacja z przewodem przyłączonym do gniazda kondensatu") lub za pomocą dodatkowo montowanej pompy kondensatu (patrz rozdział "Instalacja pompy kondensatu"). Urządzenie umożliwia obniżenie wilgotności względnej do ok. 32 %. Ze względu na wytwarzane w czasie pracy ciepło, temperatura pomieszczenia może wzrosnąć o około 1-4 °C.

Widok urządzenia

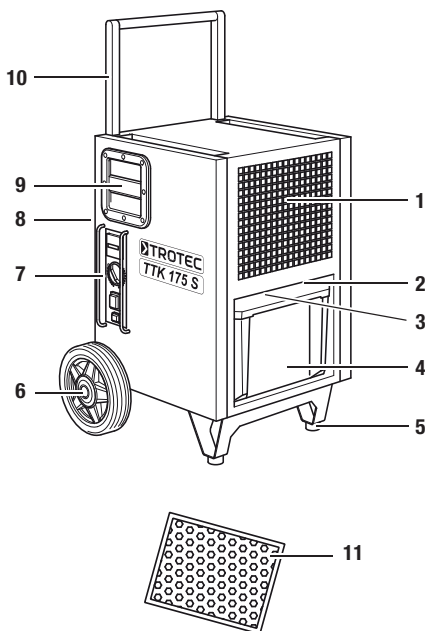

Nr	Element sterowania
1	Wlot powietrza
2	Przyłącze dodatkowej pompy kondensatu
3	Przyłącze przewodu spustowego kondensatu
4	Zbiornik kondensatu
5	Podpory ze stopami
6	Rolki transportowe
7	Pulpit sterowania
8	Wylot powietrza
9	Uchwyt
10	Uchwyt transportowy
11	Filtr powietrza

Dane techniczne

Parametr	Wartość
Model	TTK 175 S
Wydajność osuszania, maks.	50 l / 24 godz.
Temperatura pracy	5-32 °C
Zakres roboczy względnej wilgotności powietrza	32-100 %
Przepływ powietrza, maks.	300 m ³ /h
Zasilanie elektryczne	230 V / 50 Hz
Pobór mocy, maks.	750 W
Bezpiecznik zasilania	3,2 A
Zbiornik kondensatu	6 l
Środek chłodzący	R407c
Ilość środka chłodzącego	450 g
Masa	35 kg
Wymiary (wys. x gł. x szer.)	645 x 445 x 500 mm
Wysokość pompowania dodatkowej pompy kondensatu, maks.	4 m
Minimalna odległość do ścian / przedmiotów	A: góra: 50 cm B: tył: 50 cm C: Strona: 50 cm D: Przód: 50 cm
Poziom ciśnienia akustycznego LpA (1 m; wg. DIN 45635-01-KL3)	52 dB(A)

Schemat elektryczny

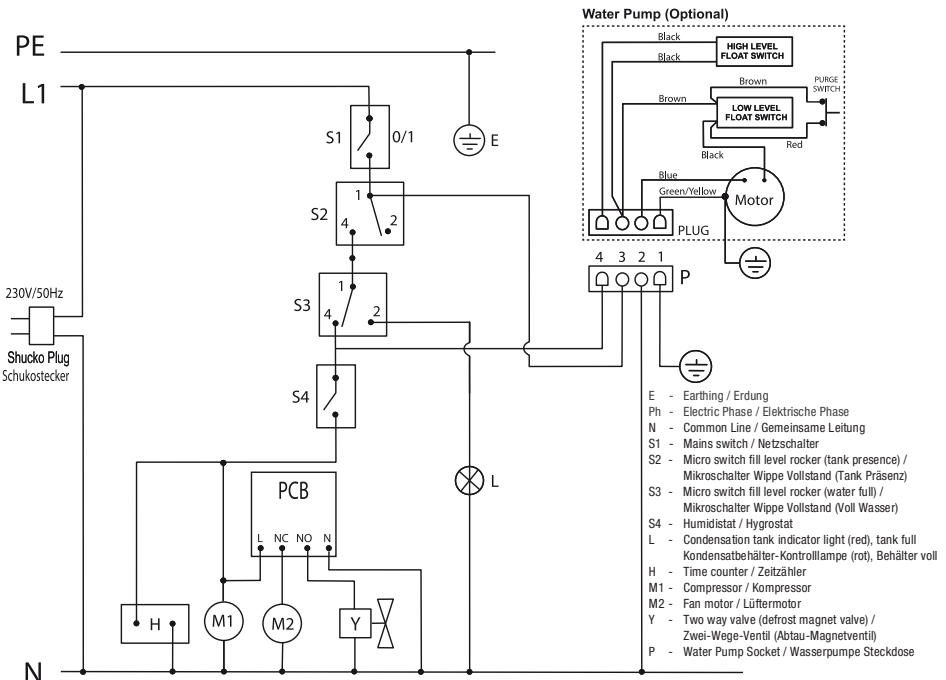

Bezpieczeństwo

Przed uruchomieniem urządzenia zapoznaj się z treścią instrukcji obsługi i przechowuj ją w pobliżu miejsca pracy urządzenia!

- Nie eksploatuj urządzenia w pomieszczeniach, w których panuje zagrożenie wybuchem.
- Nie eksploatuj urządzenia w atmosferze zanieczyszczonej olejem, siarką, chlorem lub solą.
- Ustaw urządzenie na płaskim, poziomym podłożu.
- Po myciu na mokro odczekaj do wyschnięcia urządzenia. Nie eksploatuj mokrego urządzenia.
- Upewnij się, że wlot i wylot powietrza są drożne.
- Upewnij się, że wlot powietrza nie jest zanieczyszczony lub niedrożny luźnymi obiektami.
- Nigdy nie wkładaj w urządzenie innych przedmiotów.
- W trakcie pracy urządzenia nie przykrywaj go i nie przenoś.
- Upewnij się, że wszystkie zewnętrzne przewody elektryczne urządzenia są zabezpieczone przez uszkodzeniami (np. przez zwierzęta).
- Dobierz przedłużacz uwzględniając moc urządzenia, konieczną długość oraz przeznaczenie urządzenia. Unikaj przeciążenia elektrycznego.
- Przewoź urządzenie wyłącznie w pozycji pionowej, po uprzednim opróżnieniu zbiornika kondensatu.
- Usuwać nagromadzony kondensat. Nie pij kondensatu. Grozi to infekcją bakteryjną!

Zastosowanie zgodne z przeznaczeniem

Urządzenie TTK 175 S może być wykorzystywane wyłącznie do osuszania i zmniejszania poziomu wilgotności powietrza wewnątrz pomieszczeń (po rozszczelnieniu rury lub po zalaniu), przy zachowaniu odpowiednich danych technicznych.

Zastosowanie zgodne z przeznaczeniem obejmuje:

- suszenie i zmniejszanie wilgotności:
 - salonów, sypialni, łazienek i piwnic
 - kuchni, domków kempingowych, przyczep kempingowych, łodzi.
- Utrzymanie niskiej wilgotności powietrza:
 - magazynów, archiwów, laboratoriów
 - przebierałni, szatni, suszarni itp.

Zastosowanie niezgodne z przeznaczeniem

Nie ustawiaj urządzenia na wilgotnym lub zalanym podłożu. Nie eksploatuj urządzenia na zewnątrz pomieszczeń. Nie układaj na urządzeniu mokrych przedmiotów, jak np. mokre części garderoby, w celu ich ususzenia. Samodzielne przeróbki urządzenia są zabronione.

Kwalifikacje użytkownika

Użytkownicy korzystający z urządzenia muszą:

- znać ryzyka wynikające z eksploatacji urządzeń elektrycznych w otoczeniu o wysokiej wilgotności powietrza,
- znać i stosować środki ochronne przed bezpośrednim kontaktem z elementami pozostającymi pod napięciem,
- gruntownie zaznajomić się z treścią instrukcji obsługi, w szczególności z rozdziałem "Bezpieczeństwo".

Czynności konserwacyjne wymagające otwarcia obudowy mogą być przeprowadzane wyłącznie przez pracowników wykwalifikowanych w zakresie techniki klimatyzacyjnej lub przez pracowników firmy TROTEC®.

Inne zagrożenia



Zagrożenie porażeniem przez prąd elektryczny!

Czynności dotyczące instalacji elektrycznej mogą być przeprowadzane wyłącznie przez autoryzowany zakład elektryczny.



Zagrożenie porażeniem przez prąd elektryczny!

Przed rozpoczęciem jakichkolwiek napraw urządzenia wyciągnij wtyczkę zasilania elektrycznego z gniazda!



Ostrożnie!

W celu uniknięcia uszkodzeń urządzenia nigdy nie eksploatuj go bez filtrów powietrza!



Niebezpieczeństwo!

W przypadku nieprawidłowego zastosowania tego urządzenia może dojść do powstania dodatkowego zagrożenia! Zapewnij odpowiednie przeszkolenie personelu!

W sytuacji awaryjnej

1. W sytuacji awaryjnej wyciągnij wtyczkę zasilania z gniazda.
2. Nie podłączaj uszkodzonego urządzenia do zasilania.

Transport

Łatwe przesuwanie urządzenia jest możliwe dzięki zastosowaniu rolek i uchwytu.

Przed każdorazowym przesunięciem urządzenia zastosuj się do następujących wskazówek:

1. Odłącz wtyczkę zasilania sieciowego urządzenia (patrz rozdział "Elementy sterowania").
2. Odłącz wtyczkę zasilania od gniazdka. Nie ciągnij urządzenia za przewód zasilania!
3. Opróżnij zbiornik kondensatu, przewód spustowy kondensatu lub pompę kondensatu (opcjonalna). Zwróć uwagę na resztki kondensatu w postaci kropeł.
4. Po wypakowaniu urządzenia ustaw uchwyt transportowy w położeniu transportowym w następujący sposób:

Wskazówka!

Obie dolne śruby (18, 19) muszą po wypakowaniu urządzenia zostać wykręcone i ponownie wkręcone po przestawieniu uchwytu transportowego.

A.

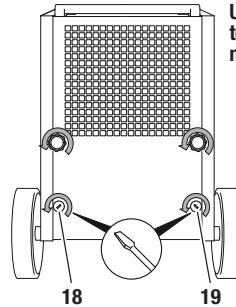

Uchwyt transportowy dostarcza urządzenia

B.

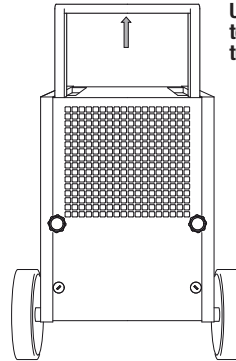

Uchwyt transportowy w położeniu transportowym

C.

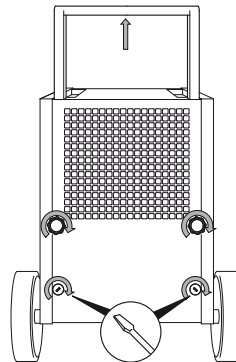

5. Za pomocą obu rąk, wykorzystując uchwyt transportowy przechyl urządzenie tak, aby możliwy był jego transport na rolkach.

6. Przesuń urządzenie do miejsca pracy.
7. W razie konieczności ustaw kilka urządzeń na sobie w następujący sposób:

A.

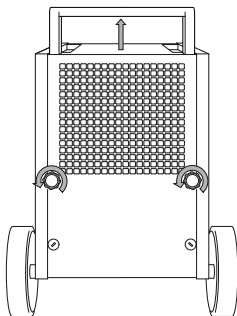

Uchwyt transportowy w położeniu składowania piętrowego

B.

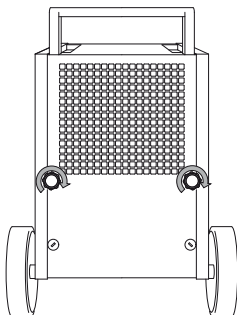

C.

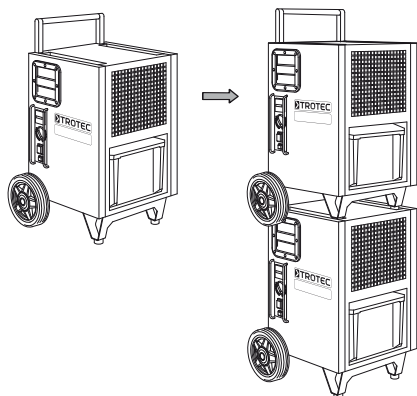

Po każdorazowym przesunięciu urządzenia zastosuj się do następujących wskazówek:

1. Ustaw urządzenie w pozycji pionowej.

Magazynowanie

Urządzenie, które aktualnie nie jest eksploatowane, przechowuj z zachowaniem następujących warunków:

- niska wilgotność,
- zadane pomieszczenie,
- w pozycji pionowej, w miejscu wolnym od kurzu lub bezpośredniego nasłonecznienia,
- w razie potrzeby ustaw urządzenia na sobie,
- w razie potrzeby zastosuj pokrowiec z nieprzepuszczalnego tworzywa sztucznego.
- Temperatura składowania powinna leżeć w zakresie temperatury roboczej, podanym w rozdziale "Dane techniczne".

Obsługa

- Po włączeniu urządzenie pracuje automatycznie aż do wyłączenia po napełnieniu zbiornika kondensatu.
- Unikaj pozostawiania otwartych drzwi i okien.

Ustawianie

W trakcie ustawiania urządzenia zastosuj się do wskazówek dotyczących minimalnej odległości do innych przedmiotów zgodnie z rozdziałem "Dane techniczne".

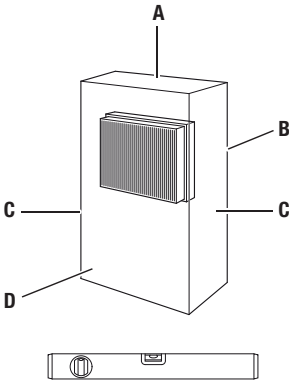

- Ustaw urządzenie na płaskim, poziomym podłożu.
- Ustaw urządzenie w miarę możliwości na środku pomieszczenia i zachowaj odpowiednią odległość od źródeł ciepła.
- Przy ustawianiu urządzenia w szczególności w pomieszczeniach takich jak kuchnie, łazienki itp., zastosuj odpowiednie elektryczne zabezpieczenie przeciwuływowe (RCD).
- Sprawdź, czy zastosowane przedłużacze są całkowicie rozwinięte.

Wskazówki dotyczące wydajności osuszania

Wydajność osuszania zależy od:

- układu pomieszczenia
- temperatury pomieszczenia
- wilgotności względnej powietrza

Im wyższa temperatura powietrza i wilgotność względna, tym wyższa jest wydajność osuszania.

Przy zastosowaniu wewnątrz pomieszczeń wystarczające jest utrzymanie wilgotności względnej na poziomie 50%-60%. W przypadku magazynów i archiwów, wilgotność względna nie powinna przekraczać wartości 50%.

Elementy sterowania

Pulpit sterowania

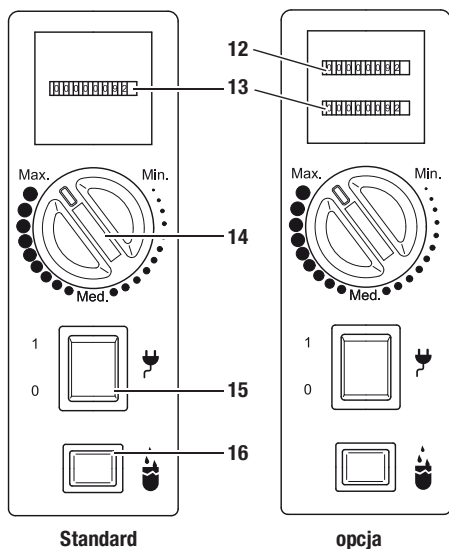

Nr	Element sterowania
12	Licznik zużycia prądu (opcjonalny)
13	Licznik roboczogodzin
14	Przełącznik obrotowy
15	Przełącznik sieciowy; Włącza się po włączeniu urządzenia.
16	Kontrolka zbiornika kondensatu

Urządzenie jest opcjonalnie dostępne z pulpitem sterowania wyposażonym w podwójny licznik (patrz ilustracja w górnej, prawej stronie). W tym celu skontaktuj się z serwisem TROTEC®.

Pompa kondensatu (opcjonalna)

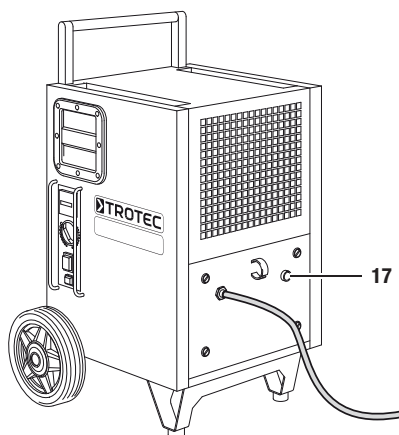

Nr	Element sterowania
17	Przycisk do opróżniania pompy kondensatu

Urządzenie może zostać opcjonalnie wyposażone w pompę kondensatu (patrz rozdział "Instalacja pompy kondensatu (opcjonalna)"). W tym celu skontaktuj się z serwisem TROTEC®.

Uruchomienie

Zamontuj filtr

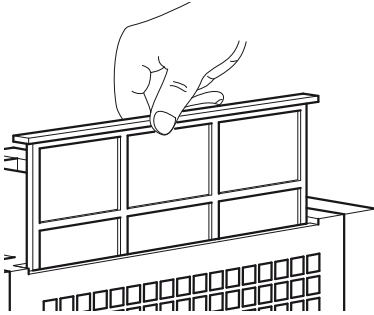

Włącz urządzenie

1. Upewnij się, że pusty zbiornik kondensatu został prawidłowo zamontowany. W przeciwnym wypadku urządzenie nie będzie działać!
2. Włącz wtyczkę do gniazda zasilania z zabezpieczeniem.
3. Włącz urządzenie za pomocą włącznika zasilania (15).
4. Upewnij się, czy przełącznik sieciowy (15) jest podświetlony.
5. Sprawdź, czy kontrolka kondensatora (16) zgasła. W przeciwnym wypadku opróżnij zbiornik kondensatu.
6. Wybierz zadaną wilgotność powietrza za pomocą pokrętki (14).

Ciągły tryb pracy

W trybie ciągłym urządzenie osusza powietrze ciągle i niezależnie od wilgotności powietrza.

W celu uruchomienia pracy w trybie ciągłym, ustaw pokrętkę (14) w położeniu "Max".

Automatyczne odmrażanie

W przypadku obniżenia się temperatury pomieszczenia poniżej 11 °C, osuszanie powoduje zamrażanie parownika. Urządzenie wykona automatyczne odmrażanie. Czas trwania tej operacji nie jest stały.

- W trakcie automatycznego odmrażania nie wyłączaj urządzenia. Odłącz wtyczkę zasilania od gniazdka.

Opróżnianie zbiornika z kondensatem

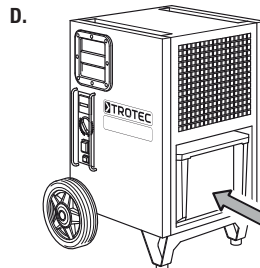
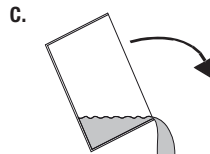
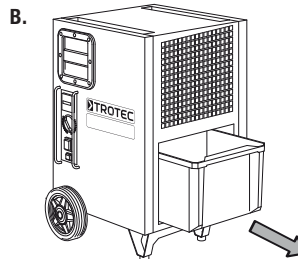
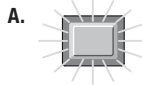

Zastosowanie węża odpływowego przyłączonego do zaworu kondensatu

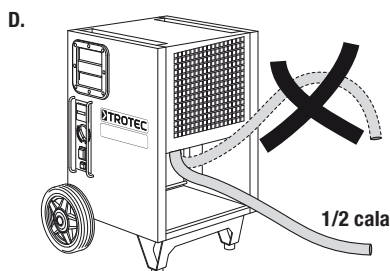
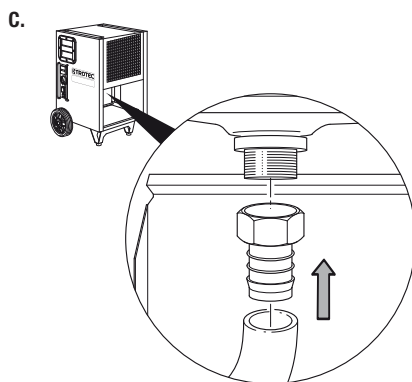
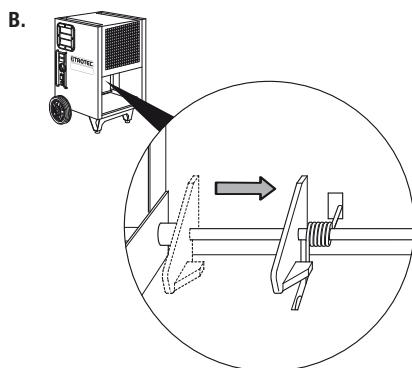
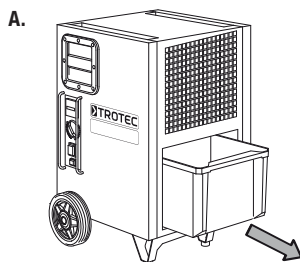

Wycofanie z eksploatacji

1. Odłącz wtyczkę zasilania sieciowego urządzenia (patrz rozdział "Elementy sterowania").
2. W zależności od wersji, usuń nagromadzony w urządzeniu kondensat w następujący sposób:
 - Opróżnij opcjonalną pompę kondensatu poprzez naciśnięcie przycisku opróżniania pompy.
 - Opróżnij zbiornik kondensatu i wytrzyj go kawałkiem suchej tkaniny. Zwróć uwagę na resztki kondensatu w postaci kropeł.
 - Zdejmij przewód spustowy kondensatu i opróżnij go z resztek cieczy.
3. Nie dotykaj wtyczki sieciowej wilgotnymi lub mokrymi rękami.
4. Odłącz wtyczkę zasilania od gniazdka.
5. Oczyszczaj urządzenie, a w szczególności filtr powietrza, stosując się do wskazówek zawartych w rozdziale "Konserwacja".
6. Zapewnij warunki magazynowania zgodnie z rozdziałem "Magazynowanie".

Błędy i usterki

Prawidłowość działania urządzenia została wielokrotnie sprawdzona w ramach procesu produkcyjnego. W przypadku wystąpienia usterek przeprowadź czynności kontrolne według poniższej listy:

Urządzenie nie pracuje:

- Sprawdź przyłącze sieciowe (230 V/1 ~/50 Hz).
- Sprawdź, czy wtyczka nie jest uszkodzona.
- Kontrolę techniczną systemu elektrycznego zleć pracownikom wykwalifikowanym w zakresie techniki klimatyzacyjnej lub firmie TROTEC®.

Urządzenie pracuje lecz nie dochodzi do gromadzenia się kondensatu:

- Sprawdź, czy zbiornik kondensatu jest prawidłowo osadzony. Sprawdź, czy zbiornik kondensatu nie jest przepełniony, w razie potrzeby opróżnij go. Kontrolka zbiornika kondensatu nie może być włączona.
- Sprawdź, czy pojemnik kondensatu nie jest zanieczyszczony. W razie potrzeby oczyść zbiornik kondensatu.
- Sprawdź temperaturę pomieszczenia. Zakres roboczy urządzenia wyznacz zgodnie z danymi technicznymi.
- Sprawdź, czy względna wilgotność powietrza odpowiada danym technicznym.
- Sprawdź, czy ustawiono prawidłową wartość wilgotności zadanej. Wartość wilgotności powietrza w danym pomieszczeniu musi być wyższa, niż wartość zadana w urządzeniu. Zmniejsz nastawioną wilgotność powietrza za pomocą pokrętki obrotowego.
- Sprawdź, czy filtr powietrza nie jest zanieczyszczony. W razie potrzeby oczyść lub wymień filtr.

- Sprawdź wzrokowo, czy zbiornik kondensatu nie jest zabrudzony (patrz rozdział "Konserwacja"). Czyszczenie zanieczyszczonego zbiornika kondensatu zleć pracownikom wykwalifikowanym w zakresie techniki klimatyzacyjnej lub firmie TROTEC®.

Głośna praca urządzenia, wibracje, wyciek kondensatu:

- Sprawdź, czy urządzenie zostało ustawione w pozycji poziomej na płaskiej powierzchni.

Urządzenie bardzo nagrzewa się, jego praca jest głośna lub jego moc spada:

- Sprawdź, czy filtr powietrza i wloty powietrza nie są zanieczyszczone. Usuń wszelkie zanieczyszczenia.
- Sprawdź, czy wewnątrz urządzenia, w szczególności wentylator, obudowę wentylatora, parownik i skraplacz nie są zanieczyszczone (patrz rozdział "Konserwacja"). Czyszczenie zabrudzonego wnętrza urządzenia zleć pracownikom wykwalifikowanym w zakresie techniki klimatyzacyjnej lub firmie TROTEC®.

Urządzenie nie pracuje prawidłowo mimo przeprowadzenia wszystkich czynności kontrolnych?

Dostarcz urządzenie do zakładu wykwalifikowanego w naprawie urządzeń klimatyzacyjnych lub do firmy TROTEC®.

Konserwacja

Okresy konserwacyjne

Okres przeprowadzenia konserwacji i czyszczenia	przed każdym uruchomieniem	w razie potrzeby	co najmniej co 2 tygodnie	co najmniej co 4 tygodnie	co najmniej co 6 miesięcy	co najmniej raz w roku
Opróżnij zbiornik kondensatu		X				
Sprawdź, czy otwory wlotowe i wylotowe nie są zabrudzone oraz, czy nie znajdują się w nich obce objekty, w razie potrzeby oczyść.	X					
Czyszczenie powierzchni zewnętrznych		X				X
Kontrola wzrokowa stopnia zanieczyszczenia wnętrza urządzenia		X		X		
Sprawdź, czy siatka otworu wlotowego i filtr powietrza nie są zabrudzone oraz, czy nie znajdują się w nich obce objekty, w razie potrzeby oczyść lub wymień.	X		X			
Wymień filtr powietrza					X	
Sprawdź, czy nie są uszkodzone	X					
Sprawdź śruby mocujące		X				X
Test pracy						X

Protokół konserwacji i czyszczenia

Typ urządzenia: Numer urządzenia:

Okres przeprowadzenia konserwacji i czyszczenia	1	2	3	4	5	6	7	8	9	10	11	12	13	14	15	16
Sprawdź, czy otwory wlotowe i wylotowe nie są zabrudzone oraz, czy nie znajdują się w nich obce objekty, w razie potrzeby oczyść.																
Czyszczenie powierzchni zewnętrznych																
Kontrola wzrokowa stopnia zanieczyszczenia wnętrza urządzenia																
Sprawdź, czy siatka otworu wlotowego i filtr powietrza nie są zabrudzone oraz, czy nie znajdują się w nich obce objekty, w razie potrzeby oczyść lub wymień.																
Wymień filtr powietrza																
Sprawdź, czy nie są uszkodzone																
Sprawdź śruby mocujące																
Test pracy																
Uwagi:																

1. Data: Podpis:	2. Data: Podpis:	3. Data: Podpis:	4. Data: Podpis:
5. Data: Podpis:	6. Data: Podpis:	7. Data: Podpis:	8. Data: Podpis:
9. Data: Podpis:	10. Data: Podpis:	11. Data: Podpis:	12. Data: Podpis:
13. Data: Podpis:	14. Data: Podpis:	15. Data: Podpis:	16. Data: Podpis:

Czynności przed rozpoczęciem konserwacji

1. Nie dotykaj wtyczki sieciowej wilgotnymi lub mokrymi rękami.
2. Przed rozpoczęciem pracy wyciągnij wtyczkę!



Czynności konserwacyjne wymagające otwarcia obudowy mogą być przeprowadzane wyłącznie przez pracowników wykwalifikowanych w zakresie techniki klimatyzacyjnej lub przez pracowników firmy TROTEC®.

Kontrola wzrokowa stopnia zanieczyszczenia wnętrza urządzenia

1. Wymontuj filtr powietrza (patrz rozdział "Czyszczenie wlotów powietrza i filtra powietrza").
2. Oświetl wnętrze urządzenia latarką.
3. Sprawdź stopień zabrudzenia wnętrza urządzenia.
4. W przypadku nagromadzenia się grubej warstwy kurzu, oczyść wnętrze urządzenia za pomocą sprężonego powietrza lub wody. Czyszczenie zanieczyszczonego zbiornika kondensatu zleć pracownikom wykwalifikowanym w zakresie techniki klimatyzacyjnej lub firmie TROTEC®.
5. Ponownie zamontuj filtr powietrza.

Czyszczenie obudowy i zbiornika kondensatu

1. Do czyszczenia zastosuj kawałek miękkiej, niestrzępiącej się tkaniny.
2. Nawilż kawałek tkaniny czystą wodą. Do nawilżenia tkaniny nie stosuj środków pod ciśnieniem, rozpuszczalników, środków zawierających alkohol lub środków szorujących.

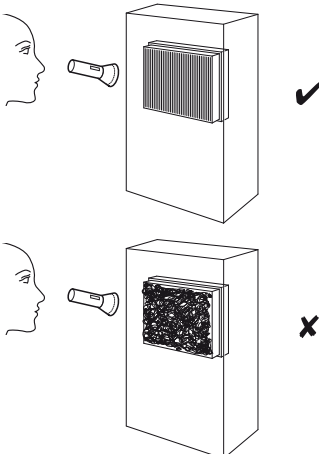
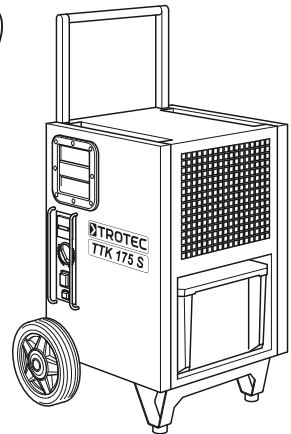

Czyszczenie wlotów powietrza i filtra powietrza

A.

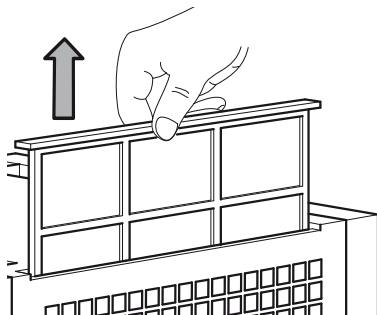

B.

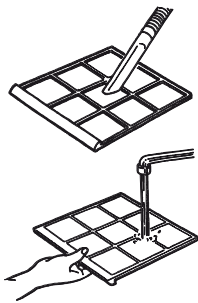

C.

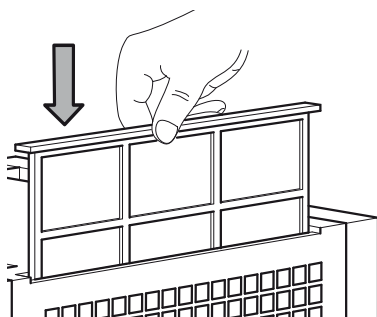

Ostrożnie!

Sprawdź, czy filtr nie jest zużyty lub uszkodzony. Krawędzie i naroża filtra nie mogą być zniekształcone lub zaokrąglone.

Przed ponownym zastosowaniem filtra sprawdź, czy nie jest on uszkodzony lub wilgotny.

W celu prawidłowej wymiany filtra zastosuj się do wskazówek zawartych w rozdziale "Okresy konserwacyjne"!

Przegląd i lista części zamiennych

Wskazówka!

Numerы pozycji części zamiennych różnią się od oznaczeń pozycji zawartych w instrukcji obsługi.

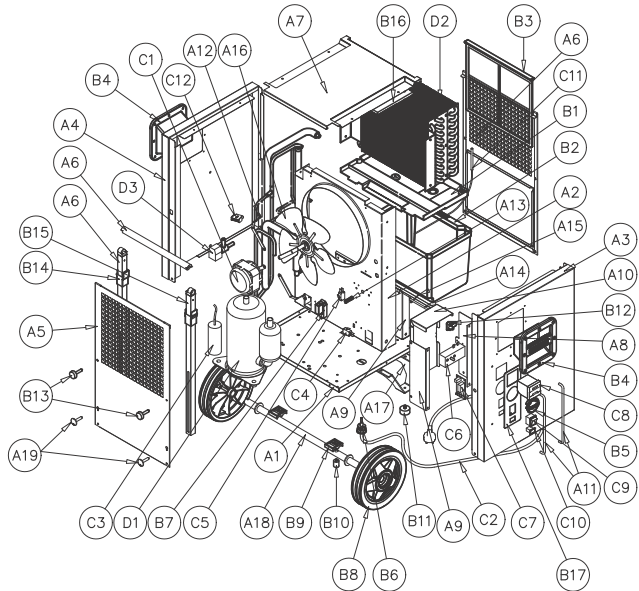

Nr	Część zamienna	Nr	Część zamienna	Nr	Część zamienna
A1	Base Plate	A23	Black Painted Ø20 Round Aluminium Profile	C2	3 m H05WF3G1.50 Supply Cable with Injected Schuko Plug
A2	Structural Element for Ø250 Fan	A24	Black Passivated Handle Bar Safety Pin	C3	35 µF Starting Capacitor
A4	Controls' Side Panel	B1	ABS Threaded Condensation Pan	C4	Tank Present Microswitch
A5	Left Side Panel	B2	5 1/4 l PP Water Tank	C5	Full Tank Microswitch
A6	Air Outlet Ventilation Grid	B3	Reinforced PP Air Filter	C6	Mechanical Humidistat
A7	Air Inlet Ventilation Grid	B4	ABS Trotec Grip	C7	Printed Circuit Board
A8	Top Hood	B5	ABS Humidistat Adjusting Knob	C8	Hour Counter (Standard)
A9	Water Tank Base Plate	B6	Cable Gland PA107	A9	Hour and Power Counter (Optional)
A10	Protection Box - PCB Support	B7	ABS Full Tank Microswitch Protection Case	C9	Power Switch and Transparent Silicon Cover
A11	Protection Box - Left Support	B8	Ø200mm Non-Marking Synthetic Rubber Wheel, with Black Plastic Rim	C10	Tank Full Warning Lamp and Transparent Silicon Cover
A12	Protection Box - Cover	B9	PVC Stacking Elements	C11	Temperature Probe
A13	Controls' Protection Bars	B10	Nylon Saddle Spacer	C12	Pump Socket
A14	Motor Fan Brackets	B11	Ø30x15 EPDM Foot	D1	R407c Rotary Compressor
A15	Full Tank Helical Springs	B12	ABS Element for Spring Pressure (Bucket Simulator)	D2	Finned Pack Condensing & Evaporating Coil
A16	Tank Base Plate Shaft	B13	Star Knob (Similar Design to DIN 6336) with Threaded Bolt	D3	R407c Solenoid Valve
A17	Tank Detection Spring	B14	ACETAL Guide for Handle Bar (Left)	n/a	Housing - M4 x 10 Screws; Black Passivated; ISO 7380
A18	Ø254 Aluminium Sucking Fan Blade	B15	ACETAL Guide for Handle Bar (Right)	n/a	Housing - PA M4 Washers
A19	Ø20 Wheel Shaft	B16	EPS Top Plate	n/a	Plastic Grip - M4 x 16; Black Passivated; DIN 7500
A20	Black Painted Foot	B17	PVC Control Panel Sticker	n/a	Aluminium Handle - M8 x 35; Black Passivated; DIN 7991
A21	Black Painted 20x20 Square Aluminium Support for Sliding Handle (Left)	C1	16 W Output Electrical Motor Fan		
A22	Black Painted 20x20 Square Aluminium Support for Sliding Handle (Right)				

Instalacja pompy kondensatu (opcja)

A.

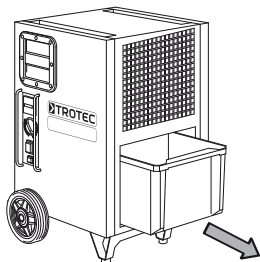

B.

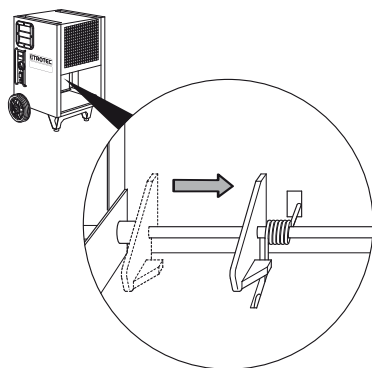

C.

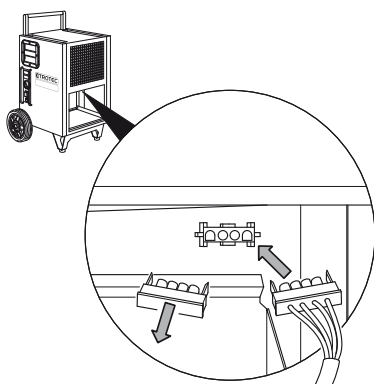

D.

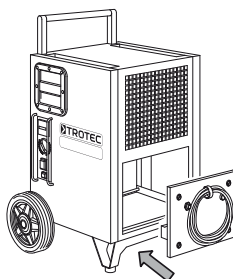

E.

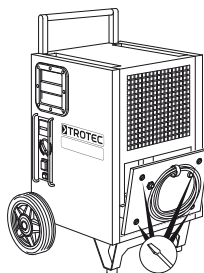

F.

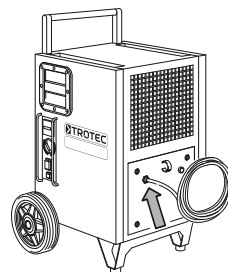

G.

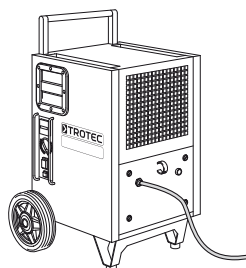

Utylizacja



Urządzenia elektroniczne nie mogą być utylizowane wraz z odpadami gospodarstwa domowego. Na terenie Unii Europejskiej, urządzenia elektroniczne muszą być, zgodnie z dyrektywą 2002/96/EG Unii Europejskiej, z 27 stycznia 2003, dostarczane do odpowiednich przedsiębiorstw zajmujących się utylizacją. Prosimy o utylizację urządzenia po zakończeniu jego eksploatacji zgodnie z obowiązującymi przepisami prawnymi.

Urządzenie zawiera nieszkodliwy dla środowiska naturalnego środek chłodniczy (patrz rozdział "Dane techniczne"). Utylizację mieszaniny środka chłodniczego i oleju, zastosowanego w urządzeniu, przeprowadzaj zgodnie z lokalnym ustawodawstwem.

Deklaracja zgodności

zgodnie z dyrektywą niskonapięciową 2006/95/EG, Załącznik III rozdział B oraz dyrektywą 2004/108/EG dotyczącą zgodności elektromagnetycznej.

Niniejszym deklarujemy, że osuszacz powietrza TTK 175 S został zaprojektowany, skonstruowany oraz wyprodukowany zgodnie z wyżej wymienionymi dyrektywami UE.

Zastosowane normy:

IEC 60335-1:2001/A2:2006

IEC 60335-2-40:2002/A1:2005

IEC 62233:2005

Znak **CE** umieszczony jest na tabliczce znamionowej urządzenia.

Producent:

Trotec GmbH & Co. KG Telefon: +49 2452 962-400

Grebbeener Straße 7 Faks: +49 2452 962-200

D-52525 Heinsberg E-Mail: info@trotec.de

Heinsberg, den 2012-04-19

Dyrektor: Detlef von der Lieck

Indholdsfortegnelse

Anvisninger vedrørende betjeningsvejledningen	F - 01
Oplysninger om apparatet	F - 02
Sikkerhed	F - 04
Transport	F - 05
Betjening	F - 07
Fejl og driftsforstyrrelser	F - 11
Vedligeholdelse	F - 12
Installation af kondensatpumpen (ekstraudstyr)	F - 16
Bortskaffelse	F - 17
Overensstemmelseserklæring	F - 17

Anvisninger vedrørende betjeningsvejledningen

Symboler



Fare på grund af elektrisk strøm!

Henviser til farer på grund af elektrisk strøm, der kan medføre alt fra personskader til død.



Fare!

Henviser til en fare, der kan medføre personskader.



Forsigtig!

Henviser til en fare, der kan medføre materielle skader.

Retlig henvisning

Denne publikation erstatter alle foregående. Denne publikation må hverken helt eller delvist eller i nogen form reproduceres eller ved hjælp af elektroniske systemer bearbejdes, kopieres eller distribueres uden vores skriftlige godkendelse. Ret til tekniske ændringer forbeholdes. Alle rettigheder forbeholdes. Varenavne benyttes uden garanti for fri anvendelighed, og i alt væsentligt følges producenternes skrivemåde. De anvendte varenavne er registrerede og skal betragtes som sådan. Det leverede produkt kan afvige fra billederne af produktet. Det foreliggende dokument er udarbejdet med den nødvendige omhu. Vi hæfter ikke for fejl eller udeladelser. © TROTEC®

Garanti

Garantien gælder i 12 måneder. Skader som følge af forkert betjening udført af personale, der ikke er blevet instrueret i brugen, eller ibrugtagning udført af uautoriserede personer, er ikke omfattet af garantien. Apparatet opfylder de grundlæggende sikkerheds- og sundhedskrav i de gældende EU-bestemmelser og er kontrolleret flere gange fra fabrikken for fejlfri funktion. Hvis der alligevel opstår funktionsfejl, der ikke kan afhjælpes ved hjælp af de oversigter, der er vist i kapitlet "Fejl og driftsforstyrrelser", bedes du henvende dig til din forhandler eller aftalepart. Ved anvendelse af garantien skal du angive apparatets nummer (se typeskiltet). Fakturaen gælder som garantibevis. Hvis producentens angivelser og lovgivningens krav ikke overholdes, eller kunden selv har foretaget ændringer på apparaterne, hæfter producenten ikke for skader, der opstår som følge heraf. Indgrib i apparatet eller uautoriseret udskiftning af enkeltdele kan påvirke dette produkts elektriske sikkerhed negativt og medfører, at garantien bortfalder. Vi udelukker enhver hæftelse for materielle skader eller personskader, der skyldes, at apparatet er blevet anvendt uden at følge anvisningerne i denne betjeningsvejledning. Vi forbeholder os ret til uden forudgående varsel til enhver tid at foretage tekniske design- og typeændringer som følge af konstant videreudvikling og produktforbedring. Der hæftes ikke for skader, der skyldes utilsigtet brug. Krav om garanti bortfalder også.

Du finder den aktuelle version af betjeningsvejledningen på adressen: www.trotec.de

Oplysninger om apparatet

Beskrivelse af apparatet

Apparatet sørger for automatisk luftaffugtning af lokaler ved hjælp af kondenseringsprincippet.

Ventilatoren suger den fugtige luft i lokalet ind gennem luftindgangen (1) via luftfiltret (11), fordampere og den bagvedliggende kondensator. Luften nedkøles til under dugpunktet på den kolde fordampere. Vanddampen i luften sætter sig som kondensvand eller rim på fordampere lameller. Den affugtede, afkølede luft opvarmes igen på kondensatoren og blæses ud igen med en temperatur på ca. 5 °C over rumtemperaturen. Den behandlede, tørrere luft blandes igen med luften i lokalet. Luftfugtigheden i opstillingsrummet reduceres, fordi apparatet permanent sørger for cirkulation af luften i lokalet. Afhængigt af lufttemperaturen og den relative luftfugtighed drypper det kondenserede vand permanent eller kun under de periodiske afrydningsfaser ned i kondensvandsbakken og gennem den integrerede afløbsstuds ned i kondensvandsbeholderen (4) nedenunder. Niveaulet i kondensvandsbeholderen (4) beregnes vha. en vippe. Apparatet er forsynet med et betjeningspanel (7) til betjening og funktionskontrol. Når kondensvandsbeholderens (4) maksimumniveau er nået, blinker kondensvandsbeholderens kontrollampe (se kapitlet "Betjeningslementer") på betjeningspanelet (7) orange. Apparatet slukkes. Kondensvandsbeholderens kontrollampe slukkes først, når den tømte kondensvandsbeholder (4) sættes i igen. Det kondenserede vand kan valgfrit ledes bort ved hjælp af en kondensvandsafløbslange på slangetilslutningen (3) (se kapitlet "Drift med slange på kondensvandsstilslutningen") eller ved hjælp af en eftermonterbar kondensvandspumpe (se kapitlet "Installation af kondensvandspumpe").

Apparatet kan sænke den relative luftfugtighed ned til ca. 32 %. På grund af den varmeafgivelse der sker under drift, kan temperaturen i lokalet stige med ca. 1-4 °C.

Billede af apparatet

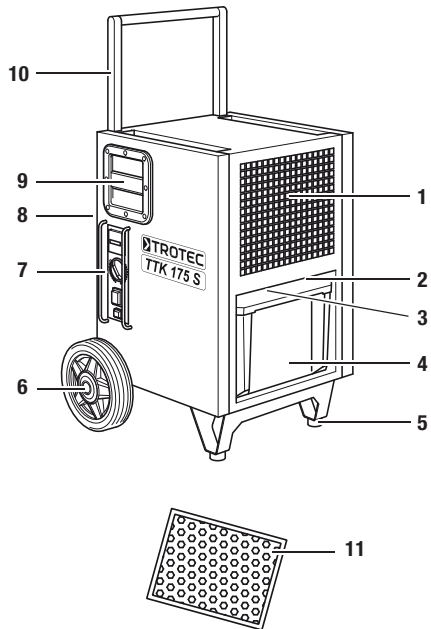

Nr.	Betjeningslement
1	Lufttilførsel
2	Tilslutning til valgfri kondensvandspumpe
3	Slangetilslutning til kondensvandsafløbslange
4	Kondensvandsbeholder
5	Fødder
6	Transporthjul
7	Betjeningspanel
8	Luftudgang
9	Bærehåndtag
10	Transporthåndtag
11	Luftfilter

Tekniske data

Parametre	Værdi
Model	TTK 175 S
Affugtningsydelse, maks.	50 l / 24 h
Driftstemperatur	5-32 °C
Arbejdsområde for relativ luftfugtighed	32-100 %
Luftkapacitet, maks.	300 m³/h
Ei-tilslutning	230 V / 50 Hz
Effektforbrug, maks.	750 W
Sikring på opstillingssted	3,2 A
Kondensvandsbeholder	6 l
Kølemiddel	R407c
Kølemiddelmængde	450 g
Vægt	35 kg
Mål (HxDxB)	645 x 445 x 500 mm
Transporthøjde for den valgfrie kondensvandspumpe, maks.	4 m
Minimumafstand til vægge / genstande	A: Øverst: 50 cm B: Bag: 50 cm C: Side: 50 cm D: Foran: 50 cm
Lydtryksniveau LpA (1 m; iht. DIN 45635-01-KL3)	52 dB (A)

Ledningsdiagram

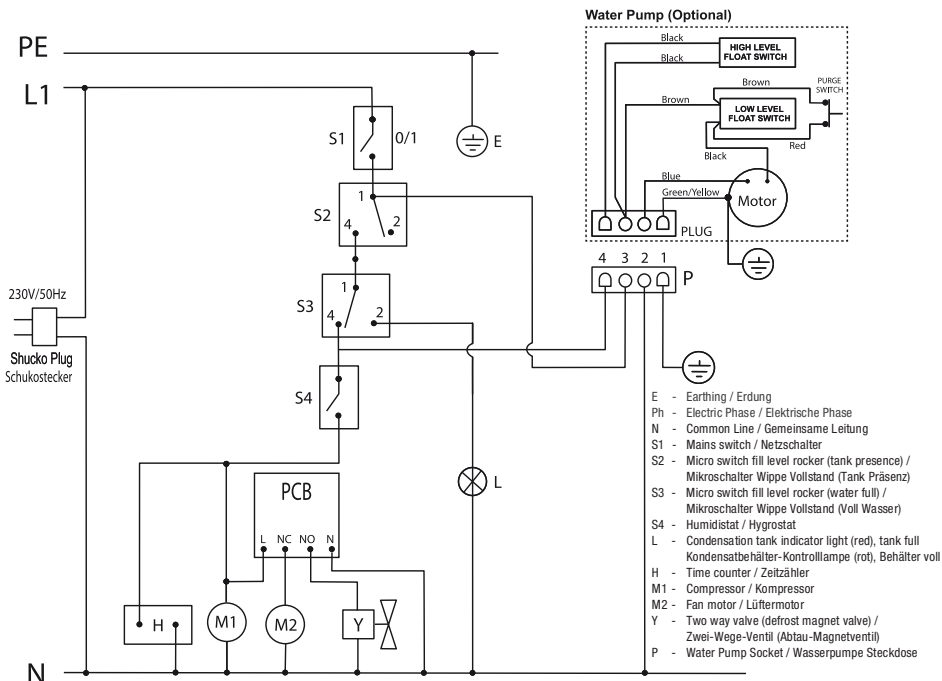

Sikkerhed

Læs denne vejledning omhyggeligt før ibrugtagning / anvendelse af apparatet, og opbevar den altid umiddelbart i nærheden af opstillingsstedet eller på apparatet!

- Anvend ikke apparatet i eksplosionsfarlige rum.
- Anvend ikke apparatet i olie-, svovl-, klor- eller saltholdig atmosfære.
- Opstil apparatet oprejst og stabilt.
- Lad apparatet tørre efter en våd rengøring. Brug ikke apparatet i våd tilstand.
- Sørg for, at luftindgange og luftudgange er fri.
- Sørg for, at indsugningssiden altid er fri for smuds og løse genstande.
- Stik aldrig genstande ind i apparatet.
- Du må ikke tildække apparatet eller transportere det under driften.
- Sørg for, at alle el-ledninger uden for apparatet er beskyttet mod beskadigelser (f.eks. på grund af dyr).
- Tag hensyn til apparatets tilslutningseffekt, ledningslængden og anvendelsesformålet, når du vælger forlængerledning. Undgå elektrisk overbelastning.
- Transportér kun apparatet oprejst og med tomt kondensvandsbeholder.
- Bortskaf det opsamlede kondensvand. Drik det ikke. Der er fare for infektion!

Tilsigtet brug

Brug kun apparatet TTK 175 S til tørring og affugtning af rumluft (f.eks. efter vandskader pga. rørbrud eller oversvømmelser), og overhold de tekniske data.

Med til tilsigtet brug hører:

- Tørring og affugtning af:
 - Boligrum, soveværelser, bruserum eller kælder-rum
 - Bryggerser, sommerhuse, campingvogne, både
- Til at holde følgende områder tørre:
 - Lagre, arkiver, laboratorier
 - Badeværelser, toiletter, omklædningsrum etc.

Utilsigtet brug

Opstil ikke apparatet på oversvømmede underlag. Anvend ikke apparatet udendørs. Læg ikke genstande, som f.eks. vådt tøj, til tørre på apparatet. Konstruktionsmæssige ændringer samt til- eller ombygninger på apparatet uden tilladelse fra producenten er forbudt.

Personalets kvalifikationer

Personer, der anvender dette apparat, skal:

- Kende de farer, der udgår fra at arbejde med el-apparater i fugtige miljøer.
- Træffe foranstaltninger til beskyttelse mod direkte berøring af de strømførende dele.
- Have læst og forstået betjeningsvejledningen, især kapitlet "Sikkerhed".

Vedligeholdelsesarbejde, der kræver, at huset skal åbnes, må kun udføres af specialvirksomheder for køle- og klimateknik eller af TROTEC®.

Resterende farer



Fare på grund af elektrisk strøm!

Arbejde på elektriske komponenter må kun udføres af en autoriseret elektriker!



Fare på grund af elektrisk strøm!

Tag stikket ud af stikkontakten før alt arbejde på apparatet!

**Forsigtig!**

Brug aldrig apparatet uden monteret luft-filter for at undgå beskadigelser!

**Fare!**

Der kan udgå farer fra dette apparat, hvis det anvendes fagligt ukorrekt eller utilsigtet af personer, der ikke er blevet instrueret i brugen! Overhold personalekvalifikationerne!

Forholdsregler i nødstilfælde

1. Afbryd apparatet fra strøm i nødstilfælde.
2. Tilslut ikke et defekt apparat til el-nettet igen.

Transport

Apparatet er udstyret med transporthjul og et transporthåndtag, således at det er lettere at transportere. Vær opmærksom på følgende henvisninger, **før** apparatet transporteres:

1. Sluk for apparatet på netafbryderen (se kapitlet "Betjeningselementer").
2. Træk netstikket ud af stikkontakten. Træk ikke i el-ledningen!
3. Tøm kondensvandsbeholderen eller kondensvandsafløbslangen, eller kondensvandspumpen (ekstraudstyr). Vær opmærksom på tilbageværende kondensvand.
4. Indstil transporthåndtaget i transportstilling på følgende måde efter udpakningen af apparatet:

Bemærk!

De to nederste skruer (18, 19) skal kun en gang efter udpakningen af apparatet skrues ud og efter indstillingen af transporthåndtaget sættes i igen.

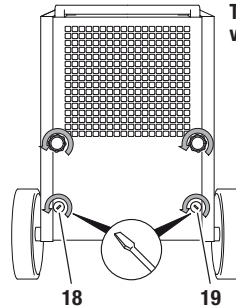
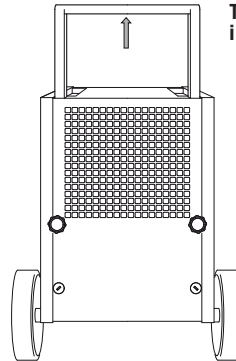
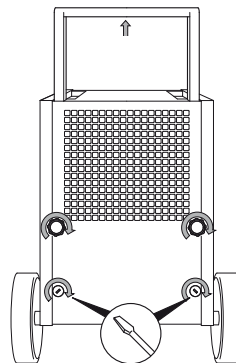
A.**Transporthåndtag ved levering****B.****Transporthåndtag i transportstilling****C.**

5. Tag transporthåndtaget i begge hænder, og vip apparatet således, at du kan flytte det med transporthjulene.
6. Transporter apparatet til dets anvendelsessted.

7. I givet fald kan du stable flere apparater oven på hinanden på flg. måde:

A.

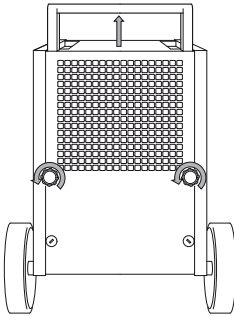

**Transporthåndtag
i stabelstilling**

B.

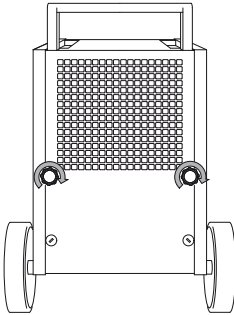

C.

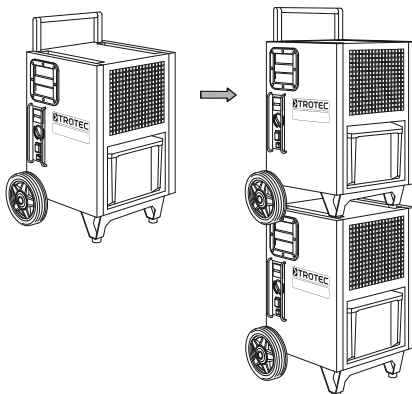

Vær opmærksom på følgende henvisninger **efter** transport af apparatet:

1. Stil apparatet oprejst efter transporten.

Opbevaring

Når apparatet ikke anvendes, skal det opbevares på følgende måde:

- tørt,
- under tag,
- oprejst på et sted, der er beskyttet mod støv og direkte sollys,
- i givet fald stablet oven på hinanden (maks. 3 apparater),
- om nødvendigt beskyttet mod indtrængende støv med en plastindpakning.
- Opbevaringstemperaturen svarer til det angivne område for driftstemperaturen i kapitlet "Tekniske data".

Betjening

- Apparatet arbejder fuldautomatisk, efter at det er tændt, indtil det slukkes af den fyldte kondensvandsbeholder.
- Undgå åbne døre og vinduer.

Opstilling

Overhold minimumafstandene til vægge og genstande ved opstilling af apparatet, som beskrevet i kapitlet "Tekniske data".

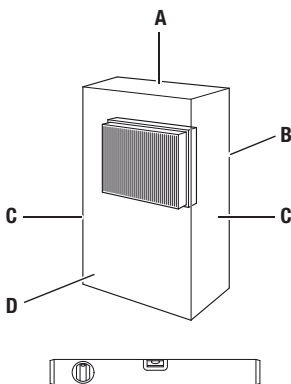

- Opstil apparatet stabilt og vandret.
- Stil så vidt muligt apparatet midt i lokalet, og hold afstand til varmekilder.
- Sørg ved opstilling af apparatet især i vådrum som bryggerser, badeværelser o.l. for at sikre apparatet på opstillingsstedet med en fejlstrøms-beskyttelsesanordning, der opfylder forskrifterne (RCD = Residual Current protective Device).
- Sørg for, at forlængerledninger er rullet helt ud.

Anvisninger om affugtningsydelsen

Affugtningsydelsen afhænger af følgende:

- Lokalets beskaffenhed
- Rumtemperaturen
- Den relative luftfugtighed

Jo højere rumtemperaturen og den relative luftfugtighed er, desto større er affugtningsydelsen.

Ved brug i boliger er en relativ luftfugtighed på ca. 50-60 % tilstrækkelig. På lagre og i arkivrum bør luftfugtigheden ikke overskride en værdi på ca. 50 %.

Betjeningslementer Betjeningspanel

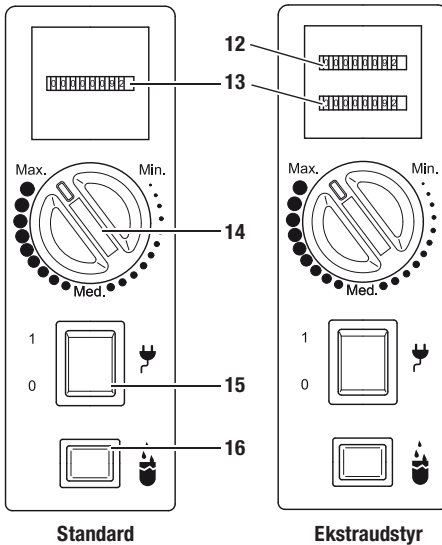

Kondensvandspumpe (ekstraudstyr)

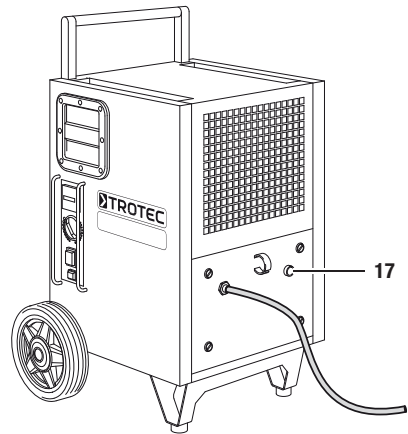

Nr.	Betjeningselement
17	Knap til restvandstømning af kondensvandspumpen

Nr.	Betjeningselement
12	Strømforgbrugsmåler (ekstraudstyr)
13	Driftstimetæller
14	Drejeknap
15	Netafbryder, Lyser, når apparatet er tændt.
16	Kontrollampe for kondensvandsbeholder

Apparatet fås, som ekstraudstyr, med et betjeningspanel med dualtæller (se illustration øverst til højre). Kontakt din TROTEC®-kundeservice.

Apparatet kan som ekstraudstyr udstyres med en kondensvandspumpe (se kapitlet "Installation af kondensvandspumpen (ekstraudstyr)"). Kontakt din TROTEC®-kundeservice.

Ibrugtagning

Montering af luftfilter



Sådan tændes apparatet

1. Kontrollér, at kondensvandsbeholderen er tom og sat korrekt i. I modsat fald fungerer apparatet ikke!
2. Sæt netstikket i en stikkontakt, der er korrekt sikret.
3. Tænd apparatet på netafbryderen (15).
4. Forvis dig om, at netafbryderen (15) lyser.
5. Kontrollér, om kondensvandsbeholderens kontrollampe (16) er slukket. Ellers tømmer du kondensvandsbeholderen.
6. Reguler lokalets luftfugtighed ved hjælp af drejekontakten (14).

Driftstype "Permanent drift"

I permanent drift affugter apparatet luften kontinuerligt og uafhængigt af luftens fugtindhold.

For at starte den permanente drift skal du stille drejekontakten (14) på "Maks."

Automatisk afisning

Hvis rumtemperaturen er mindre end 11 °C, tiliser fordamperen under affugtningen. Apparatet gennemfører så en automatisk afisning. Varigheden af afisningen kan variere.

- Sluk ikke for apparatet under den automatiske afisning. Træk ikke stikket ud af stikkontakten.

Tømning af kondensvandsbeholderen

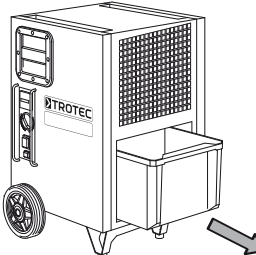
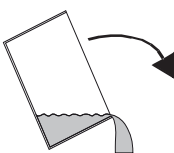
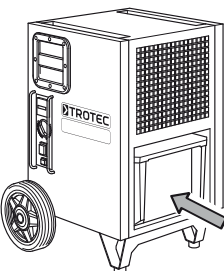
- A. 
- B. 
- C. 
- D. 

Drift med slange på kondensvandtilslutningen

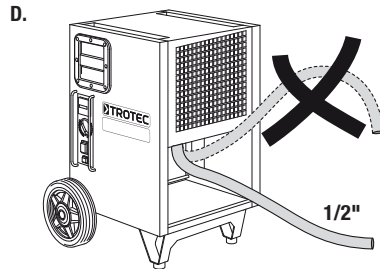
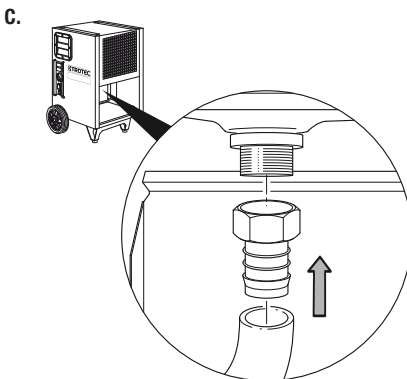
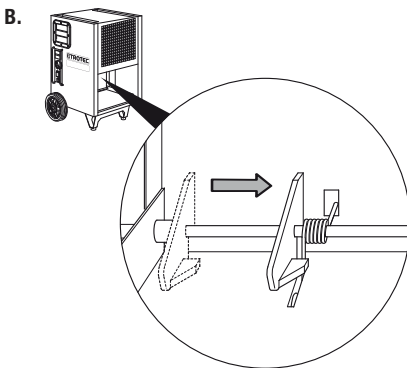
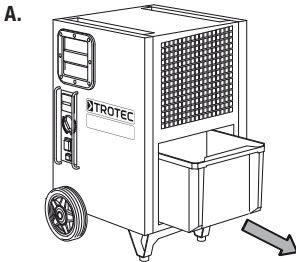

Driftsophør

- Sluk for apparatet på netafbryderen (se kapitlet "Betjeningslementer").
- Afhængig af udførelsen skal du fjerne det kondensvand, der befinder sig i apparatet, på følgende måde:
 - Tøm kondensvandspumpen (ekstraudstyr) ved at trykke på knappen til restvandstømning af kondensvandspumpen.
 - Tøm kondensvandsbeholderen, og tør den med en ren klud. Vær opmærksom på tilbageværende kondensvand.
 - Fjern kondensvandsafløbsslangen samt den restvæske, der befinder sig i den.
- Berør ikke netstikket med våde eller fugtige hænder.
- Træk stikket ud af stikkontakten.
- Rengør apparatet og især luftfiltret som beskrevet i kapitlet "Vedligeholdelse".
- Opbevar apparatet som beskrevet i kapitlet "Opbevaring".

Fejl og driftsforstyrrelser

Apparatet er kontrolleret flere gange i løbet af produktionen for fejlfri funktion. Hvis der alligevel opstår funktionsfejl, skal du kontrollere apparatet ud fra følgende liste.

Apparatet starter ikke:

- Kontroller nettilslutningen (230 V/1 ~/50 Hz).
- Kontrollér netstikket for beskadigelser.
- Lad en specialvirksomhed for køle- og klimateknik eller TROTEC® foretage en elektrisk kontrol.

Apparatet arbejder, men der dannes ikke kondensvand:

- Kontrollér, at kondensvandsbeholderen er monteret korrekt. Kontrollér kondensvandsbeholderens påfyldningsniveau, og tøm den om nødvendigt. Kondensvandsbeholderens kontrollampe må ikke lyse.
- Kontrollér kondensvandsbeholderen for tilsmudsninger. Rengør kondensvandsbeholderen efter behov.
- Kontrollér lokalets temperatur. Overhold apparatets tilladte arbejdsområde i henhold til de tekniske data.
- Sørg for, at den relative luftfugtighed stemmer overens med de tekniske data.
- Kontrollér den forvalgte ønskede luftfugtighed. Luftfugtigheden i opstillingsrummet skal ligge over det valgte område. Reducer i givet fald den forvalgte, ønskede luftfugtighed med drejeknappen.
- Kontrollér luftfiltret for tilsmudsninger. Rengør eller udskift luftfiltret efter behov.

- Kontrollér kondensatoren udefra for tilsmudsninger (se kapitlet "Vedligeholdelse"). Lad en specialvirksomhed for køle- og klimateknik eller TROTEC® rense en tilsmudset kondensator.

Apparatet støjer eller vibrerer, der løber kondensvand ud:

- Kontrollér, om apparatet står lige og på en jævn overflade.

Apparatet bliver meget varmt, støjer og mister ydelse:

- Kontrollér luftindgangene og luftfiltret for tilsmudsninger. Fjern udvendige tilsmudsninger.
- Kontrollér apparatet indvendigt og især ventilatoren, ventilatorhuset, fordampere og kondensatoren udefra for tilsmudsninger (se kapitlet "Vedligeholdelse"). Lad en specialvirksomhed for køle- og klimateknik eller TROTEC® rense apparatet indvendigt, hvis det er tilsmudset.

Fungerer apparatet ikke fejlfrit efter udført kontrol?

Send apparatet til reparation hos en specialvirksomhed for køle- og klimateknik eller hos TROTEC®.

Vedligeholdelse

Vedligeholdelsesintervaller

Vedligeholdelses- og plejeinterval	Før hver ibrugtagning	Efter behov	Mindst hver 2. uge	Mindst hver 4. uge	Mindst hvert halve år	Mindst én gang om året
Tøm kondensvandsbeholderen		X				
Kontrollér indsugnings- og udblæsningsåbninger for tilsmudsninger og fremmedlegemer, og rengør om nødvendigt	X					
Udvendig rengøring		X				X
Visuel kontrol af apparatet indvendigt for tilsmudsninger		X		X		
Kontrollér indsugningsgitre og luftfilter for tilsmudsninger og fremmedlegemer, og rengør eller udskift dem om nødvendigt	X		X			
Udskift luftfilter					X	
Kontrollér for beskadigelser	X					
Kontrollér fastgørelsesbolte		X				X
Prøvekørsel						X

Vedligeholdelses- og plejeprotokol

Apparattype: Apparatnummer:

Vedligeholdelses- og plejeinterval	1	2	3	4	5	6	7	8	9	10	11	12	13	14	15	16
Kontrollér indsugnings- og udblæsningsåbninger for tilsmudsninger og fremmedlegemer, og rengør om nødvendigt																
Udvendig rengøring																
Visuel kontrol af apparatet indvendigt for tilsmudsninger																
Kontrollér indsugningsgitre og luftfilter for tilsmudsninger og fremmedlegemer, og rengør eller udskift dem om nødvendigt																
Udskift luftfilter																
Kontrollér for beskadigelser																
Kontrollér fastgørelsesbolte																
Prøvekørsel																
Bemærkninger:																

1. Dato: Underskrift:	2. Dato: Underskrift:	3. Dato: Underskrift:	4. Dato: Underskrift:
5. Dato: Underskrift:	6. Dato: Underskrift:	7. Dato: Underskrift:	8. Dato: Underskrift:
9. Dato: Underskrift:	10. Dato: Underskrift:	11. Dato: Underskrift:	12. Dato: Underskrift:
13. Dato: Underskrift:	14. Dato: Underskrift:	15. Dato: Underskrift:	16. Dato: Underskrift:

Aktiviteter før start på vedligeholdelse

1. Berør ikke netstikket med våde eller fugtige hænder.
2. Træk netstikket ud før alt arbejde!



Vedligeholdelsesarbejde, der kræver, at huset skal åbnes, må kun udføres af specialvirksomheder for køle- og klimateknik eller af TROTEC®.

Visuel kontrol af apparatet indvendigt for tilsmudsninger

1. Fjern luftfiltret (se kapitlet "Rengøring af luftindgange og luftfilter").
2. Lys med en lommelampe ind i apparatets åbninger.
3. Kontrollér apparatet indvendigt for tilsmudsninger.
4. Hvis du kan se et tæt lag støv, skal du rengøre apparatet indvendigt med trykluft eller vand. Lad i givet fald en specialvirksomhed for køle- og klimateknik eller TROTEC® rense apparatet.
5. Sæt luftfiltret i igen.

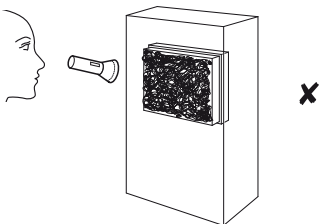
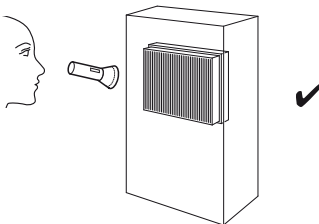

Rengøring af huset og kondensvandsbeholderen

1. Brug en fnugfri, blød klud til rengøringen.
2. Fugt kluden med rent vand. Brug ikke sprays, opløsningsmidler, alkoholholdige rengøringsmidler eller skuremidler til at fugte kluden.

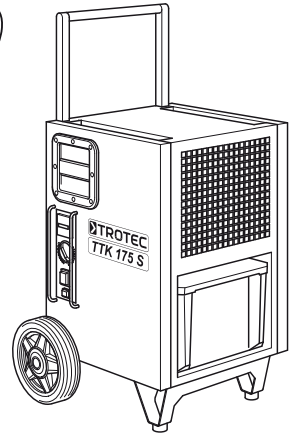

Rengøring af luftindgange og luftfilter

A.

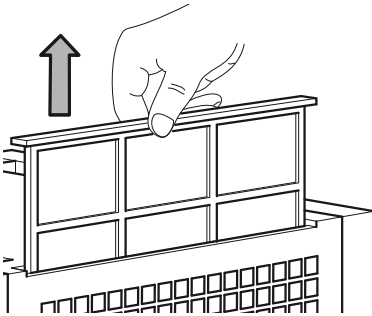

B.

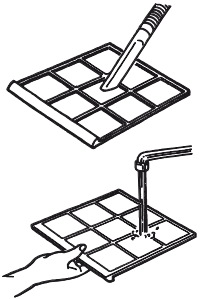

C.

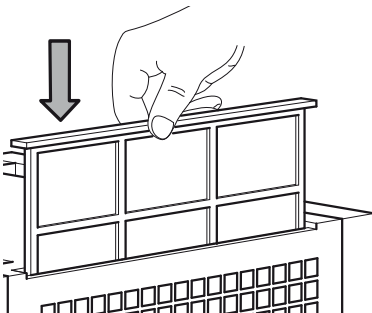

Forsigtig!

Kontrollér, at luftfiltret hverken er opslidt eller beskadiget. Hjørnerne og kanterne på luftfiltret må ikke være deformerede eller afrundede.

Kontrollér, at luftfiltret er ubeskadiget og tørt, før du sætter det i igen!

Læs kapitlet "Vedligeholdelsesintervaller", så du husker at udskifte luftfiltret rettidigt!

Reservedelsoversigt og reservedelsliste

Bemærk!

Reservedelens positionsnumre er ikke de samme som de positionsnumre for komponenter, der anvendes i betjeningsvejledningen.

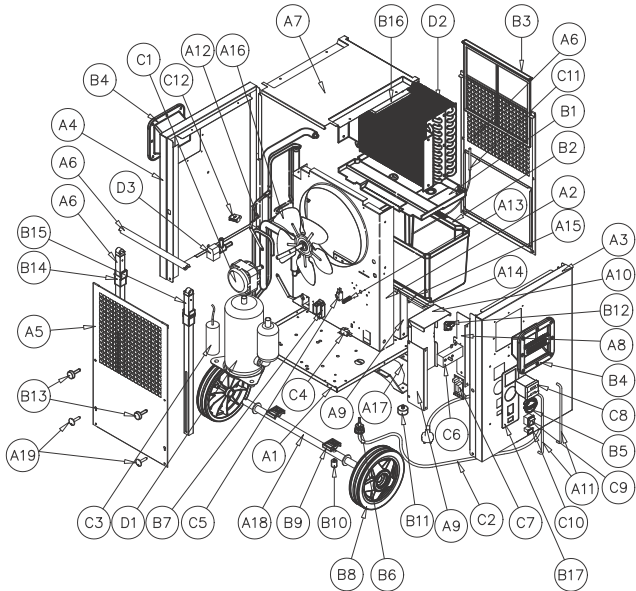

Nr.	Reservedel	Nr.	Reservedel	Nr.	Reservedel
A1	Base Plate	A23	Black Painted Ø20 Round Aluminium Profile Sliding Handle	C2	3 m H05WF3G1.50 Supply Cable with Injected Schuko Plug
A2	Structural Element for Ø250 Fan	A24	Black Passivated Handle Bar Safety Pin	C3	35 µF Starting Capacitor
A4	Controls' Side Panel	B1	ABS Threaded Condensation Pan	C4	Tank Present Microswitch
A5	Left Side Panel	B2	5 1/4 l PP Water Tank	C5	Full Tank Microswitch
A6	Air Outlet Ventilation Grid	B3	Reinforced PP Air Filter	C6	Mechanical Humidistat
A7	Air Inlet Ventilation Grid	B4	ABS Trotec Grip	C7	Printed Circuit Board
A8	Top Hood	B5	ABS Humidistat Adjusting Knob	C8	Hour Counter (Standard)
A9	Water Tank Base Plate	B6	Cable Gland PA107		Hour and Power Counter (Optional)
A10	Protection Box - PCB Support	B7	ABS Full Tank Microswitch Protection Case	C9	Power Switch and Transparent Silicon Cover
A11	Protection Box - Left Support	B8	Ø200mm Non-Marking Synthetic Rubber Wheel, with Black Plastic Rim	C10	Tank Full Warning Lamp and Transparent Silicon Cover
A12	Protection Box - Cover	B9	PVC Stacking Elements	C11	Temperature Probe
A13	Controls' Protection Bars	B10	Nylon Saddle Spacer	C12	Pump Socket
A14	Motor Fan Brackets	B11	Ø30x15 EPDM Foot	D1	R407c Rotary Compressor
A15	Full Tank Helical Springs	B12	ABS Element for Spring Pressure (Bucket Simulator)	D2	Finned Pack Condensing & Evaporating Coil
A16	Tank Base Plate Shaft	B13	Star Knob (Similar Design to DIN 6336) with Threaded Bolt	D3	R407c Solenoid Valve
A17	Tank Detection Spring	B14	ACETAL Guide for Handle Bar (Left)	n/a	Housing - M4 x 10 Screws; Black Passivated; ISO 7380
A18	Ø254 Aluminium Sucking Fan Blade	B15	ACETAL Guide for Handle Bar (Right)	n/a	Housing - PA M4 Washers
A19	Ø20 Wheel Shaft	B16	EPS Top Plate	n/a	Plastic Grip - M4 x 16; Black Passivated; DIN 7500
A20	Black Painted Foot	B17	PVC Control Panel Sticker	n/a	Aluminium Handle - M8 x 35; Black Passivated; DIN 7991
A21	Black Painted 20x20 Square Aluminium Support for Sliding Handle (Left)	C1	16 W Output Electrical Motor Fan		
A22	Black Painted 20x20 Square Aluminium Support for Sliding Handle (Right)				

**Installation af kondensatpumpen
(ekstraudstyr)**

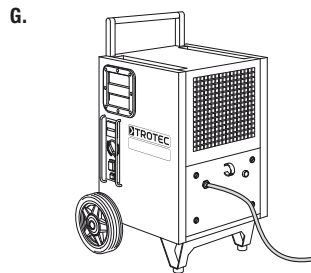
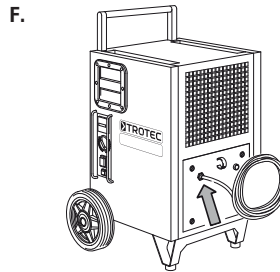
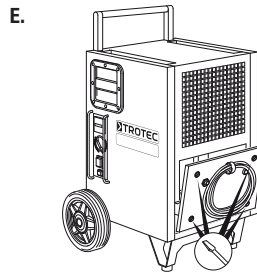
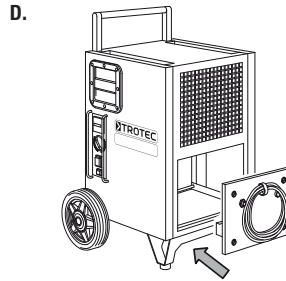
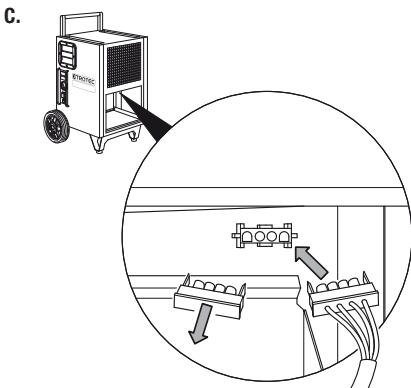
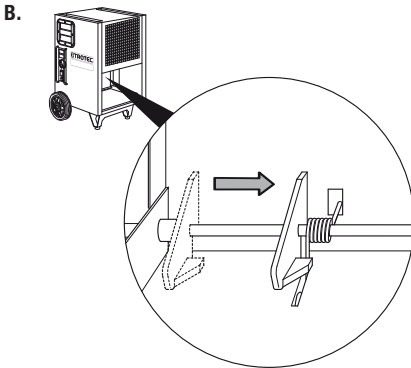
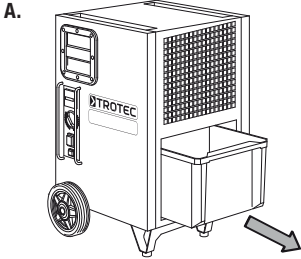

Bortskaffelse



Elektroniske enheder hører ikke til i husholdningsaffaldet, men skal i EU – i henhold til EUROPA-PARLAMENTETS OG RÅDETS DIREKTIV 2002/96/EF af 27. januar 2003 om affald af elektrisk og elektronisk udstyr – bortskaffes på en faglig korrekt måde. Bortskaf dette apparat i henhold til bestemmelserne i den gældende lovgivning, når det ikke skal bruges længere.

Apparatet anvender et miljøvenligt og ozon neutralt kølemiddel (se kapitlet "Tekniske data"). Bortskaf kølemidlet/olieblandingen i apparatet fagligt korrekt i henhold til den nationale lovgivning.

Overensstemmelseserklæring

i henhold til EF-lavspændingsdirektivet 2006/95/EF, bilag III, afsnit B, og EF-direktivet 2004/108/EF om elektromagnetisk kompatibilitet.

Hermed erklærer vi, at luftaffugteren TTK 175 S er udviklet, konstrueret og fremstillet i overensstemmelse med de nævnte EF-direktiver.

Anvendte harmoniserede standarder:

IEC 60335-1:2001/A2:2006

IEC 60335-2-40:2002/A1:2005

IEC 62233:2005

CE-mærket finder du på apparatets typeskilt.

Producent:

Trotec GmbH & Co. KG Telefon: +49 2452 962-400

Grebbener Straße 7 Fax: +49 2452 962-200

D-52525 Heinsberg E-Mail: info@trotec.de

Heinsberg, den 19-04-2012

Direktør: Detlef von der Lieck

Innholdsfortegnelse

Merknader angående bruksanvisningen.....	G - 01
Informasjoner angående apparatet	G - 02
Sikkerhet.....	G - 04
Transport.....	G - 05
Betjening.....	G - 07
Feil og forstyrrelser.....	G - 11
Vedlikehold.....	G - 12
Installasjon av kondensatpumpen (valgfritt)	G - 16
Deponering.....	G - 17
Samsvarserklæring.....	G - 17

Merknader angående bruksanvisningen

Symboler



Fare på grunn av strøm!

Opplyser om farer grunnet elektrisk strøm, som kan medføre skader som kan ha døden til følge.



Fare!

Opplyser om farer som kan medføre personskader.



Forsiktig!

Viser til en fare som kan medføre materielle skader.

Juridisk informasjon

Denne publikasjonen erstatter tidligere versjoner. Ingen deler av denne dokumentasjonen får reproduseres eller bearbeides, kopieres eller fordeles ved bruk av elektroniske systemet uten at vi har gitt skriftlig tillatelse til dette. Det tas forbehold om tekniske endringer. Med forbehold om alle rettigheter. Alle varenavn brukes uten garanti for fri bruk og hovedsakelig i henhold til produsentens skrivemåte. Varenavnene som brukes er registrert og skal betraktes som slike. Leveringsomfanget kan avvike fra produktillustrasjonene. Foreliggende dokument er utarbeidet med påkrevd omhyggelighet. Vi er ikke ansvarlige for eventuelle feil eller utelatelser.
© TROTEC®

Garanti

Garantien gjelder i 12 måneder. Skader som oppstår på grunn av feilbetjening utført av medarbeidere som ikke er opplært eller igangsetting utført av personer som ikke er autorisert utelukkes fra garantiytelsen.

Apparatet overholder de grunnleggende sikkerhets- og helsekravene i EU-bestemmelsene og det ble kontrollert flere ganger på fabrikken. Hvis det likevel oppstår funksjonsfeil, som ikke kan utbedres ved hjelp av informasjonene i kapittelet "Feil og forstyrrelser", ber vi deg ta kontakt med din forhandler. Hvis man ønsker å gjøre garantiytelsen gjeldende må man oppgi apparatnummeret (se typeskiltet). Kvitteringen for varekjøpet gjelder som garantibevis. Produsenten er ikke ansvarlig for skader som oppstår på grunn av neglisjering av produsentinformasjonene, rettslige krav eller endringer man har gjennomført på apparatet på egenhånd. Inngrep i apparatet eller uautorisert utskifting av enkeltdeler kan påvirke den elektriske sikkerheten til dette produktet betraktelig og medfører at garantien slettes. Ethvert ansvar for material- eller personskader som oppstår grunnet at apparatet benyttes i strid med informasjonene i denne bruksanvisningen utelukkes. Vi forbeholder oss retten til å foreta tekniske design- og utførelsesendringer som følge av kontinuerlig videreutvikling og produktforbedringer uten at det opplyses om dette på forhånd.

Vi er ikke ansvarlig for skader som oppstår grunnet feilaktig bruk. Garantiytelseskravene slettes også.

Den aktuelle versjonen av bruksanvisningen finner du under: www.trotec.de

Informasjoner angående apparatet

Apparatbeskrivelse

Ved hjelp av kondenseringsprinsippet sørger apparatet for en automatisk luftavfukking i rommet.

Ventilatoren suger den fuktige romluften inn i luftinntaket (1) via luftfilteret (11), fordamperen og kondensatoren som befinner seg bak. På den kalde fordamperen avkjøles romluften til under duggpunktet. Vanddampen som er i luften setter seg som kondensat hhv. rim på fordamperslamellene. På kondensatoren varmes den avfuktete, avkjølte luften opp igjen og blåses ut igjen med en temperatur på ca. 5 °C via romtemperaturen. Den behandlede, tørkede luften blander seg med romluften. På grunn av den kontinuerlige romluftsirkulasjonen gjennom apparatet reduseres luftfuktigheten i oppstillingsrommet. Avhengig av lufttemperaturen og den relative luftfuktigheten drypper det kondenserte vannet jevnt eller kun under de periodiske optiningsfasene ned i kondensatskålen og gjennom de integrerte avløpsstussene ned i kondensatbeholderen (4) som befinner seg på undersiden. Påfyllingsnivået til kondensatbeholderen (4) ser man ved hjelp av en vippe. Apparatet er utstyrt med en betjeningsstavle (7) for betjening og funksjonskontroll. Når det maksimale påfyllingsnivået til kondensatbeholderen (4) nås, blinker kondensatbeholderens kontrollampe (se kapittelet "Betjeningslementer" på betjeningsstavlen (7) orange. Apparatet slås av. Kondensatbeholderens kontrollampe slukker ikke før den tømte kondensatbeholderen (4) settes inn igjen. Det kondenserte vannet kan også avledes ved hjelp av en kondensattappeslange på slangetilkoblingen (3) (se kapittelet "Drift med slange på kondensattilkoblingen" eller ved hjelp av en kondensatpumpe som kan monteres i ettertid (se kapittelet "Installasjon av kondensatpumpen").

Apparatet muliggjør en reduksjon av den relative luftfuktigheten på inntil ca. 32 %. På grunn av varmeutstrålingen som oppstår under driften kan romtemperaturen stige med ca. 1-4 °C.

Presentasjon av apparatet

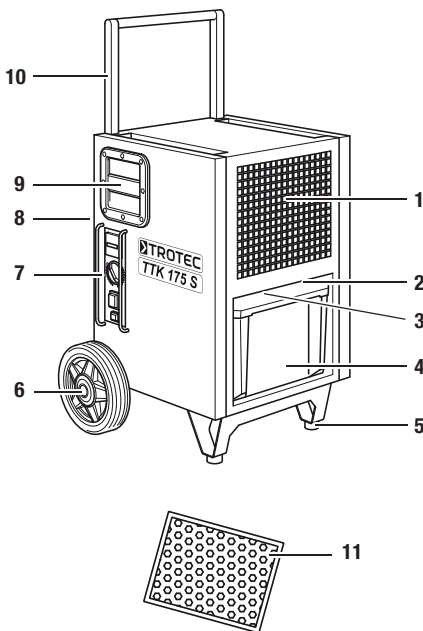

Nr.	Betjeningslement
1	Luftinntak
2	Tilkopling for valgfri kondensatpumpe
3	Slangetilkopling for kondensattappeslange
4	Kondensatbeholder
5	Ståføtter
6	Transportruller
7	Betjeningsstavle
8	Luftutløp
9	Bærehåndtak
10	Transporthåndtak
11	Luftfilter

Tekniske data

Parameter	Verdi
Modell	TTK 175 S
Avfuktingsytelse, maks.	50 l / 24 t
Driftstemperatur	5-32 °C
Arbeidsområde relativ fuktighet	32-100 %
Luftytelse, maks.	300 m ³ /t
Elektrisk tilkopling	230 V / 50 Hz
Effektbehov, maks.	750 W
Sikring på stedet	3,2 A
Kondensatbeholder	6 l
Kjølemiddel	R407c
Kjølemiddelmengde	450 g
Vekt	35 kg
Mål (HxDxB)	645 x 445 x 500 mm
Transporthøyde for valgfri kondensatpumpe, maks.	4 m
Minimumsavstand til vegger / gjenstander	A: Oppe: 50 cm B: Bak: 50 cm C: Side: 50 cm D: Foran: 50 cm
Lydtrykknivå LpA (1 m; iht. DIN 45635-01-KL3)	52 dB(A)

Koplingskjema

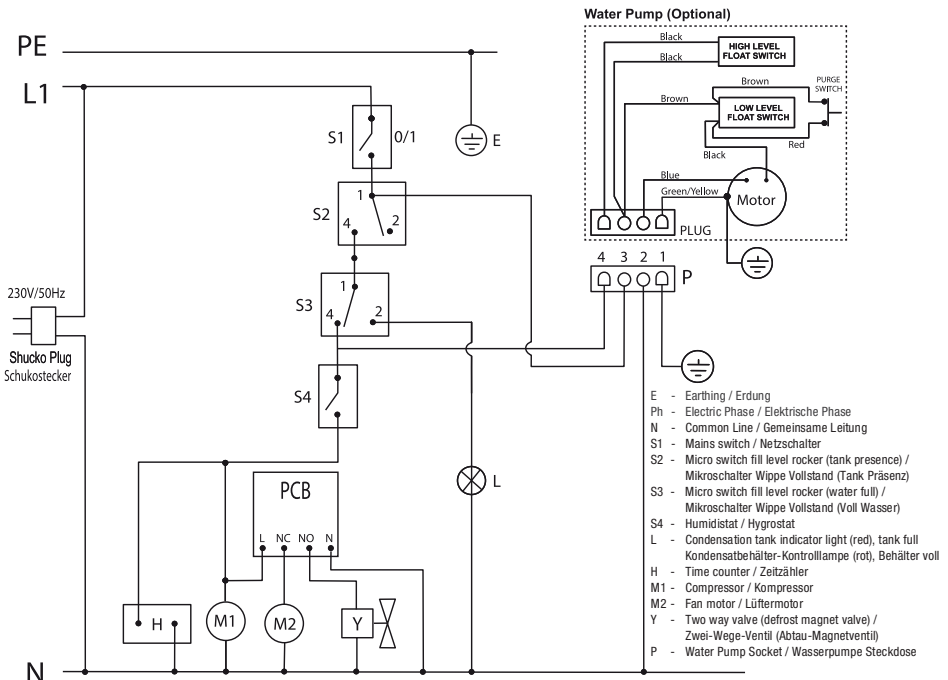

Sikkerhet

Før igangsetting / bruk av apparatet må denne anvisningen leses nøye og den må alltid oppbevares i umiddelbar nærhet til oppstillingsstedet hhv. apparatet!

- Ikke bruk apparatet i rom hvor det er fare for eksplosjon.
- Ikke bruk apparatet i olje-, svovel-, klor- eller saltholdig atmosfære.
- Apparatet må stilles opp rett og stabilt.
- La apparatet tørke etter fuktig rengjøring. Ikke benytt apparatet når det er vått.
- Påse at både luftinntaket og luftutløpet er frie.
- Påse at oppsugingssiden alltid er fri for smuss og løse gjenstander.
- Stikk aldri gjenstander inn i apparatet.
- Under driften må du ikke tildekke og transportere apparatet.
- Påse at alle elektriske kabler som befinner seg utenfor apparatet er beskyttet mot skader (f. eks. fra dyr).
- Ta hensyn til apparattilkoplingsytelsen, kabellengden og bruksformålet ved valg av forlengelser av tilkoplingskabelen. Unngå elektrisk overbelastning.
- Apparatet må kun transporteres i rett stilling og med tom kondensatbeholder.
- Kast kondensatet som har samlet seg opp. Ikke drikk det. Det er fare for infeksjon!

Forskriftsmessig bruk

Apparatet TTK 175 S får kun brukes til tørking og avfukting av romluft f. eks. etter vannskader grunnet rørbrudd eller oversvømmelser). De tekniske dataene må overholdes.

Til forskriftsmessig bruk hører:

- tørking og avfukting av:
 - Bolig-, sove-, dusj- og kjellerrom
 - vaskerom, hytter, campingvogn, båter
- Kontinuerlig tørking av:
 - Lagre, arkiver, laboratorier
 - Bade-, vaske- og garderoberoom osv.

Feilaktig bruk

Ikke still apparatet på oversvømmet underlag. Ikke bruk apparatet utendørs. Ikke legg gjenstander som f. eks. våte klesplagg til tørk på apparatet. Det er ikke tillatt å foreta byggetekniske endringer, til- eller ombygging på apparatet selv.

Personalkvalifikasjon

Personene som bruker dette apparatet må:

- være bevisst angående farene som kan oppstå ved arbeid med elektriske apparater i fuktig omgivelse.
- Foreta tiltak angående beskyttelse ved direkte berøring av de strømførende delene.
- Man må ha lest og forstått bruksanvisningen, spesielt kapittelet "Sikkerhet".

Vedlikeholdsaktiviteter, som påkrevr at huset åpnes, får kun utføres av fagfirmaer for kulde- og klimateknikk eller av TROTEC®.

Ytterligere farer



Fare på grunn av strøm!

Arbeid på de elektriske komponentene får kun utføres av et autorisert fagfirma!



Fare på grunn av strøm!

Før alt arbeid på apparatet må man trekke nettstøpselet ut av stikkkontakten!



Forsiktig!

Før å unngå skader på apparatet, må apparatet aldri drives uten at det er satt inn luftfilter!



Fare!

Det kan utgå farer fra dette apparatet, hvis det brukes på feil måte av personer som ikke er opplært i bruken av apparatet! Ta hensyn til personal-kvalifikasjonene!

Adferd i nødstilfeller

1. I nødstilfeller må du kople apparatet fra strømmen.
2. Et defekt apparat må ikke koples til nettilkoplingen.

Transport

Apparatet er utstyrt med transportruller og et transporthåndtak for å gjøre transport av apparatet enklere.

Ta hensyn til følgende informasjonen **før** hver transport:

1. Frakoble apparatet ved nettstøpselet (se kapittelet "Betjenings-elementer").
2. Trekk nettstøpselet ut av stikkkontakten. Ikke bruk nettkabelen til trekkspor!
3. Tøm kondensatbeholderen eller kondensat-tappeslangen eller kondensatpumpen (valgfritt). Vær oppmerksom på kondensat som drypper ned i ettertid.
4. Justering av transporthåndtaket til transportstillingen gjøres på denne måten etter at apparatet er pakket ut:

Informasjon!

Begge de nedre skruene (18, 19) må kun skrues ut en gang etter at apparatet er pakket ut og settes inn igjen etter at transporthåndtaket er justert.

A.

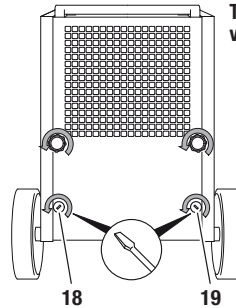

Transporthåndtak ved utleveringen

B.

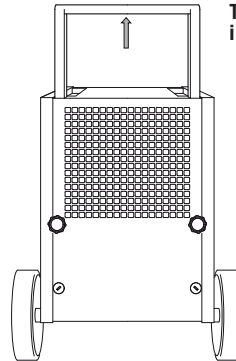

Transporthåndtak i transportstilling

C.

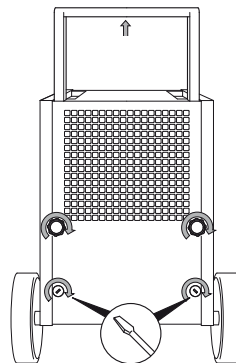

5. Hold transporthåndtaket med begge hender og vipp apparatet slik at du kan kjøre det med transportrullene.
6. Transporter apparatet til stedet det skal benyttes.

7. Ved behov stables du flere apparater oppå hverandre som vist her:

A.

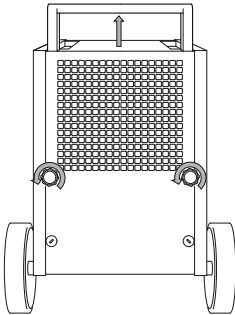

Transporthåndtak
i stablestilling

B.

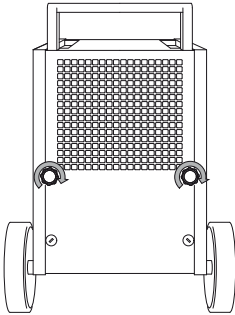

C.

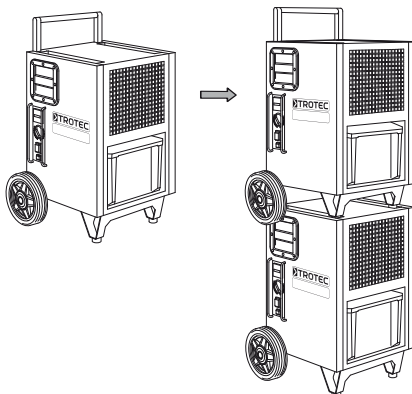

Ta hensyn til følgende informasjonen **etter** hver transport:

1. Still apparatet rett når transporten er avsluttet.

Lagring

Når det ikke er i bruk må apparatet lagres som følger:

- tørt,
- under tak,
- i rett posisjon på et sted som er beskyttet mot støv og direkte sollys,
- ved behov stables de oppå hverandre (maks. 3 apparater),
- eventuelt beskyttet mot inntrengende støv ved hjelp av et plasttrekk.
- Lagringstemperaturen tilsvare det driftstemperaturområdet som er nevnt i kapittelet "Tekniske data".

Betjening

- Når det er slått på arbeider apparatet helautomatisk inntil det slås av ved hjelp av kondensatbeholderen som er fyllt.
- Unngå at dører og vinduer står åpne.

Oppstilling

Ved oppstilling av apparatet må man ta hensyn til minimumsavstandene til vegger og gjenstander iht. kapittel " Tekniske data".

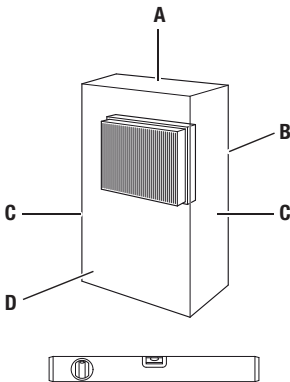

- Apparatet må stilles opp stabilt og vannrett.
- Still apparatet midt i rommet og på god avstand fra varmekilder.
- Hvis apparatet skal stilles opp i spesielt våte områder som vaskerom, bad eller liknende, må apparatet sikres iht. forskriftene angående feilstrøms-verneinnretninger (RCD = Residual Current protective Device).
- Forsikre deg om at skjøteledningene er rullet helt ut eller inn.

Informasjoner angående avfuktingsytelse

Avfuktingsytelsen er avhengig av:

- rommets beskaffenhet
- romtemperaturen
- den relative fuktigheten

Jo høyere romtemperaturen og luftfuktigheten er, desto høyere er avfuktingsytelsen.

For bruk i boliger er en relativ luftfuktighet på ca. 50-60 % tilstrekkelig. I lagre og arkiver må en luftfuktighet på ca. 50 % ikke overskrides.

Betjeningslementer Betjeningsstave

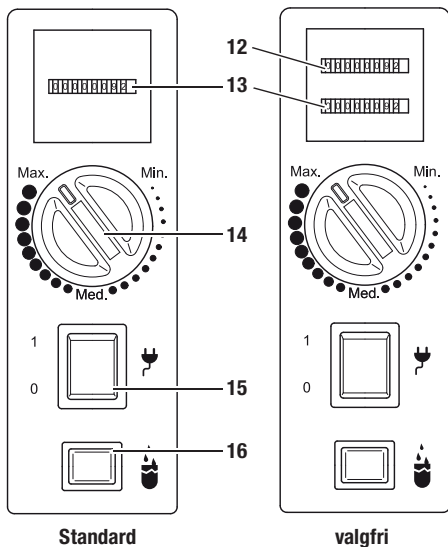

Nr.	Betjeningslement
12	Strømførbukerteller (valgfri)
13	Driftstimeteller
14	Dreibryter
15	Nettbryter; Lyser når apparatet er slått på.
16	Kontrollampen til kondensatbeholderen

Apparatet kan være utstyrt med en betjeningsstave med dualteller (se illustrasjonen oppe til høyre). Ta kontakt med din lokale TROTEC®-kundeservice.

Kondensatpumpe (valgfri)

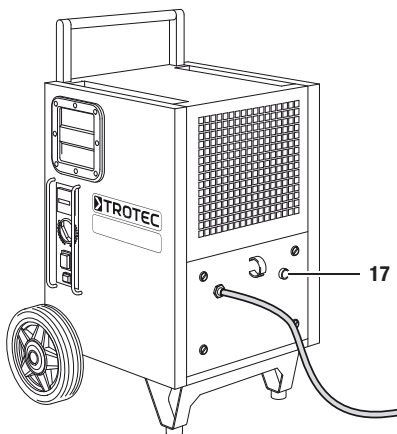

Nr.	Betjeningslement
17	Tast for restvannstømning av kondensatpumpen

Apparatet kan eventuelt drives med en kondensatpumpe (se kapittel "Installasjon av kondensatpumpen (valgfritt)). Ta kontakt med din lokale TROTEC®-kundeservice.

Igangsetting

Sette inn luftfilter

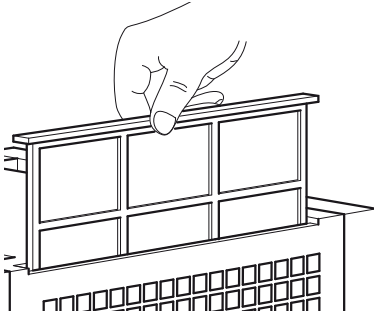

Slå på apparatet

1. Forsikre deg om at kondensatbeholderen er tom og at den er satt inn riktig. Hvis ikke fungerer ikke apparatet!
2. Stikk nettstøpselet i en riktig sikret nettstikkontakt.
3. Slå på apparatet ved nettbryteren (15).
4. Forsikre deg om at nettbryteren (15) lyser.
5. Kontroller om kontrollampen til kondensatbeholderen (16) er slukket. Hvis ikke må du tømme kondensatbeholderen.
6. Reguler romluftfuktigheten ved hjelp av dreiebryteren (14).

Driftstypen "Permanent drift"

Apparatet avfukter luften i kontinuerlig drift og avhengig av hvor mye fuktighet den inneholder.

For å starte permant drift, må du stille dreiebryteren (14) på "Max.".

Automatisk avising

Hvis romtemperaturen er på under 11 °C, iser fordamperen under avfuktingen. Apparatet gjennomfører da en automatisk avising. Varigheten av avisingen varierer.

- Ikke slå av apparatet under den automatiske avisingen. Ikke ta nettstøpselet ut av stikkkontakten.

Tømming av kondensatbeholderen

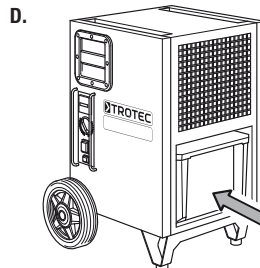
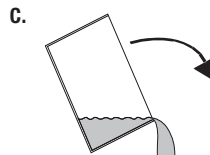
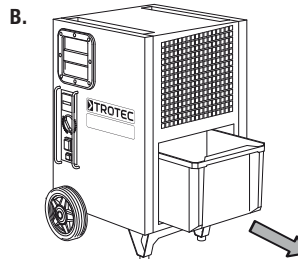
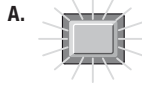

Drift med slange på kondensattilkoplingen

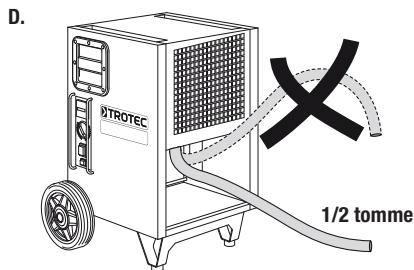
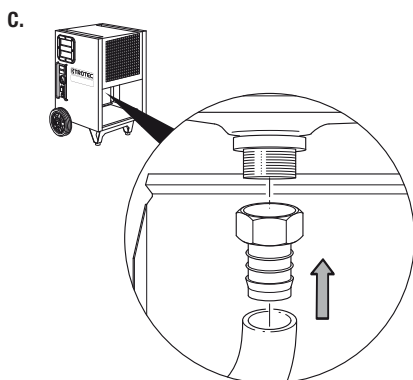
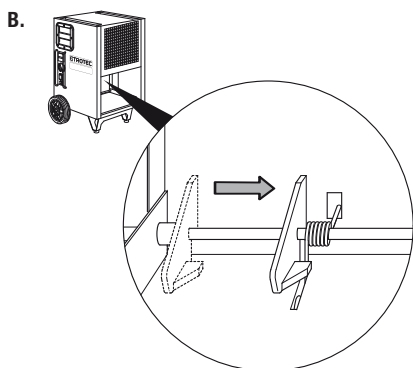
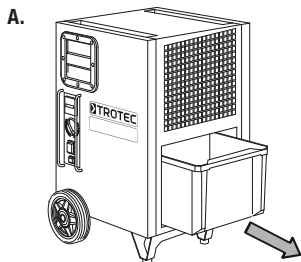

Sette ut av drift

1. Frakoble apparatet ved nettstøpselet (se kapittelet "Betjeningsselementer").
2. Alt etter utførelse fjerner du kondensatet som befinner seg i apparatet på denne måten:
 - Tøm den valgfrie kondensatpumpen ved å aktivere tasten for restvannutømming på kondensatpumpen.
 - Tøm kondensbeholderen og tørk med en ren klut. Vær oppmerksom på kondensat som drypper ned i ettertid.
 - Fjern kondensattappeslangen og restvæsken som befinner seg i den.
3. Ikke berør nettstøpselet med fuktige eller våte hender.
4. Trekk nettstøpselet ut av nettstikkkontakten.
5. Rengjør apparatet og spesielt luftfilteret iht. kapittelet "Vedlikehold".
6. Lagre apparatet iht. kapittelet "Lagring".

Feil og forstyrrelser

Apparatet ble kontrollert flere ganger under produksjonen for å teste at det fungerer feilfritt. Hvis det likevel skulle oppstå funksjonsfeil, må du kontrollere apparatet som følger:

Apparatet starter ikke:

- Kontroller nettilkoplingen (230 V/1 ~/50 Hz).
- Kontroller nettstøpselet for å se om det er skadet.
- La et fagfirma for kulde- og klimateknikk eller TROTEC® gjennomføre en elektrisk kontroll.

Apparatet går, men det dannes ikke noe kondensat:

- Kontroller om kondensatbeholderen sitter riktig. Kontroller påfyllingsnivået til kondensatbeholderen og tøm den ved behov. Kontrolllampen til kondensatbeholderen får ikke lyse opp.
- Kontroller om kondensatbeholderen er tilsmusset. Ved behov må man rengjøre kondensatbeholderen.
- Kontroller romtemperaturen. Ta hensyn til apparatets tillatte arbeidsområde iht. de tekniske dataene.
- Forsikre deg om at den relative luftfuktigheten tilsvarer de tekniske dataene.
- Kontroller den forhåndsvalgte ønskete luftfuktigheten. Luftfuktigheten i oppstillingsrommet må ligge over det valgte området. Reduser den forhåndsvalgte luftfuktigheten hhv. med dreiebryteren.
- Kontroller om luftfilteret er tilsmusset. Ved behov må du rengjøre hhv. bytte luftfilter.

- Kontroller kondensatoren utenpå for å finne eventuell tilsmussing (se kapittelet "Vedlikehold"). La et fagfirma for kulde- og klimateknikk eller TROTEC® rengjøre kondensatoren hvis den er tilsmusset.

Apparatet er støyende hhv. vibrer, kondensatet renner ut:

- Kontroller om apparatet står rett og om det står på et jevnt underlag.

Apparatet blir veldig varmt, det er støyende og taper effekt:

- Kontroller om luftinntaket og luftfilteret er tilsmusset. Fjern det ytre smusset.
- Kontroller apparatet innvendig og spesielt ventilatoren, ventilatorhuset, fordampere og kondensatoren utenfra for å finne eventuell smuss (se kapittelet "Vedlikehold"). La et fagfirma for kulde- og klimateknikk eller TROTEC® rengjøre apparatets indre deler hvis de er tilsmusset.

Fungerer ikke apparatet ditt feilfritt etter kontrollene?

La et fagfirma for kulde- og klimateknikk eller TROTEC® få reparere det.

Vedlikehold

Vedlikeholdsintervaller

Vedlikeholds- og pleieintervall	før hver igangsetting	ved behov	minst hver 2. uke	minst hver 4. uke	minst hver 6. måned	minst en gang i året
Tøm kondensatbeholderen		X				
Kontroller om oppsugings- og utblåsningsåpningene er tilsmusset og om det er fremmedlegemer i dem, rengjør ved behov.	X					
Rengjøring utvendig		X				X
Visuell kontroll av apparatets indre deler for å finne eventuell smuss		X		X		
Kontroller om oppsugings- og utblåsningsåpningene er tilsmusset og om det er fremmedlegemer i dem, rengjør og skift ut ved behov.	X		X			
Bytt luftfilter					X	
Kontroller om det finnes skader	X					
Kontroller festeskruene		X				X
Testkjøring						X

Vedlikeholds- og pleieprotokoll

Apparattype: Apparatnummer:

Vedlikeholds- og pleieintervall	1	2	3	4	5	6	7	8	9	10	11	12	13	14	15	16
Kontroller om oppsugings- og utblåsningsåpningene er tilsmusset og om det er fremmedlegemer i dem, rengjør ved behov.																
Rengjøring utvendig																
Visuell kontroll av apparatets indre deler for å finne eventuell smuss																
Kontroller om oppsugings- og utblåsningsåpningene er tilsmusset og om det er fremmedlegemer i dem, rengjør og skift ut ved behov.																
Bytt luftfilter																
Kontroller om det finnes skader																
Kontroller festeskruene																
Testkjøring																
Bemerkninger:																

1. Dato: Underskrift:	2. Dato: Underskrift:	3. Dato: Underskrift:	4. Dato: Underskrift:
5. Dato: Underskrift:	6. Dato: Underskrift:	7. Dato: Underskrift:	8. Dato: Underskrift:
9. Dato: Underskrift:	10. Dato: Underskrift:	11. Dato: Underskrift:	12. Dato: Underskrift:
13. Dato: Underskrift:	14. Dato: Underskrift:	15. Dato: Underskrift:	16. Dato: Underskrift:

Arbeidsoppgaver før vedlikeholdet begynner

1. Ikke berør nettstøpselet med fuktige eller våte hender.
2. Trekk alltid ut nettstøpselet før du begynner å arbeide!



Vedlikeholdsaktiviteter, som påkrever at huset åpnes, får kun utføres av fagfirmaer for kulde- og klimateknikk eller av TROTEC®.

Visuell kontroll av apparatets indre deler for å finne eventuell smuss

1. Fjern luftfilteret (se kapittelet "Rengjøring av luftinntakene og luftfilteret").
2. Lys inn i apparatets åpninger med en lommelykt.
3. Kontroller om apparatets indre deler er tilsmusset.
4. Hvis du oppdager et tykt støvlag, må du rengjøre apparatet innvendig med trykluft eller vann. Ved behov må du la et fagfirma for kulde- og klimateknikk eller TROTEC® rengjøre apparatet.
5. Sett inn luftfilteret igjen.

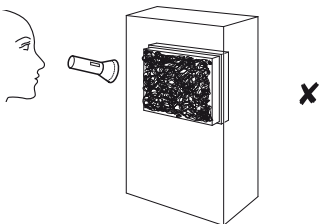
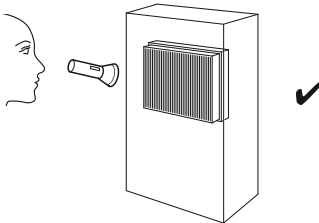
**Rengjøring av huset og kondensatbeholderen**

1. Rengjør med en løfri, myk klut.
2. Fukt kluten med kaldt vann. Ikke bruk spray, løsningsmiddel, alkoholholdige rengjøringsmidler eller skuremidler for å fukte kluten.

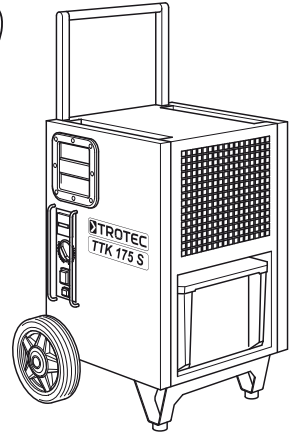

Rengjøring av luftinntakene og luftfilteret

A.

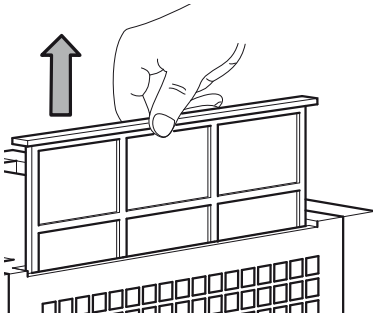

B.

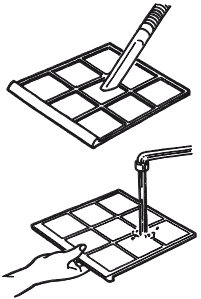

C.

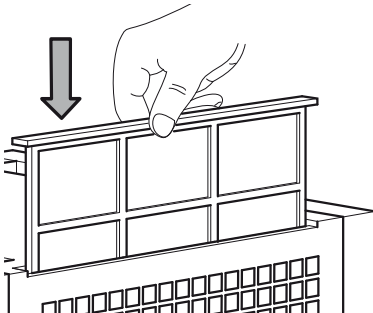
**Forsiktig!**

Forsikre deg om at luftfilteret ikke er verken slitt eller skadet. Hjørnene og kantene på luftfilteret må ikke være feilformet eller avrundet.

Før du setter inn luftfilteret igjen må du påse at det er uskadet og tørt!

Ta hensyn til kapittelet "vedlikeholdsintervaller" slik at luftfilteret skiftes ut i tide!

Reservedelsoversikt og reservedelsliste

Informasjon!

Posisjonsnumrene til reservedelene avviker fra de posisjonsnumrene til komponentene i bruksanvisningen.

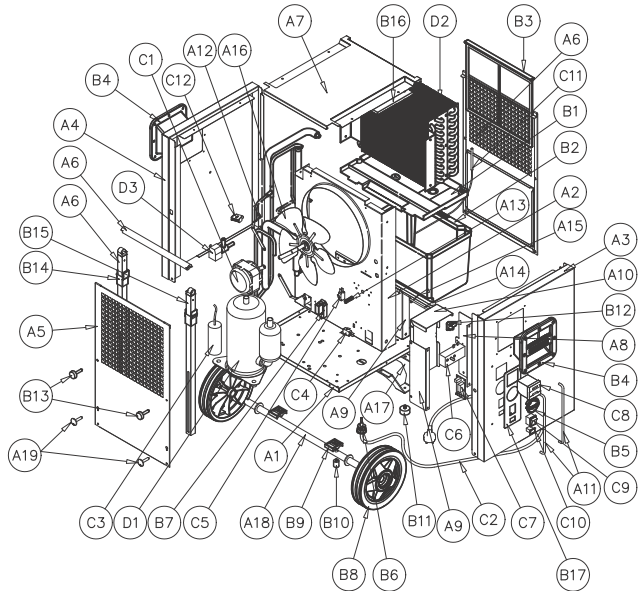

Nr.	Reservedel	Nr.	Reservedel	Nr.	Reservedel
A1	Base Plate	A23	Black Painted Ø20 Round Aluminium Profile Sliding Handle	C2	3 m H05WF3G1.50 Supply Cable with Injected Schuko Plug
A2	Structural Element for Ø250 Fan	A24	Black Passivated Handle Bar Safety Pin	C3	35 µF Starting Capacitor
A4	Controls' Side Panel	B1	ABS Threaded Condensation Pan	C4	Tank Present Microswitch
A5	Left Side Panel	B2	5 1/4 l PP Water Tank	C5	Full Tank Microswitch
A6	Air Outlet Ventilation Grid	B3	Reinforced PP Air Filter	C6	Mechanical Humidistat
A7	Air Inlet Ventilation Grid	B4	ABS Trotec Grip	C7	Printed Circuit Board
A8	Top Hood	B5	ABS Humidistat Adjusting Knob	C8	Hour Counter (Standard)
A9	Water Tank Base Plate	B6	Cable Gland PA107		Hour and Power Counter (Optional)
A10	Protection Box - PCB Support	B7	ABS Full Tank Microswitch Protection Case	C9	Power Switch and Transparent Silicon Cover
A11	Protection Box - Left Support	B8	Ø200mm Non-Marking Synthetic Rubber Wheel, with Black Plastic Rim	C10	Tank Full Warning Lamp and Transparent Silicon Cover
A12	Protection Box - Cover	B9	PVC Stacking Elements	C11	Temperature Probe
A13	Controls' Protection Bars	B10	Nylon Saddle Spacer	C12	Pump Socket
A14	Motor Fan Brackets	B11	Ø30x15 EPDM Foot	D1	R407c Rotary Compressor
A15	Full Tank Helical Springs	B12	ABS Element for Spring Pressure (Bucket Simulator)	D2	Finned Pack Condensing & Evaporating Coil
A16	Tank Base Plate Shaft	B13	Star Knob (Similar Design to DIN 6336) with Threaded Bolt	D3	R407c Solenoid Valve
A17	Tank Detection Spring	B14	ACETAL Guide for Handle Bar (Left)	n/a	Housing - M4 x 10 Screws; Black Passivated; ISO 7380
A18	Ø254 Aluminium Sucking Fan Blade	B15	ACETAL Guide for Handle Bar (Right)	n/a	Housing - PA M4 Washers
A19	Ø20 Wheel Shaft	B16	EPS Top Plate	n/a	Plastic Grip - M4 x 16; Black Passivated; DIN 7500
A20	Black Painted Foot	B17	PVC Control Panel Sticker	n/a	Aluminium Handle - M8 x 35; Black Passivated; DIN 7991
A21	Black Painted 20x20 Square Aluminium Support for Sliding Handle (Left)	C1	16 W Output Electrical Motor Fan		
A22	Black Painted 20x20 Square Aluminium Support for Sliding Handle (Right)				

Installasjon av kondensatpumpen (valgfrritt)

A.

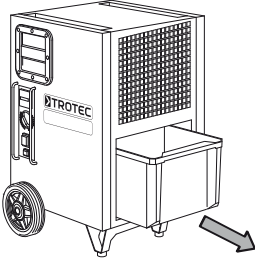

B.

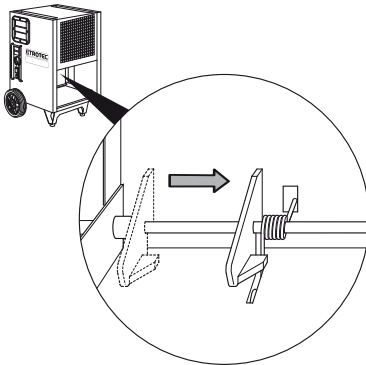

C.

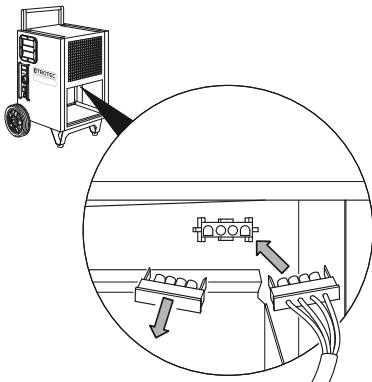

D.

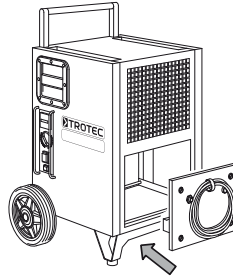

E.

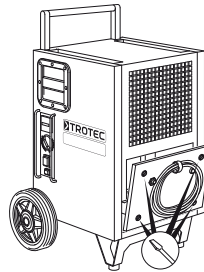

F.

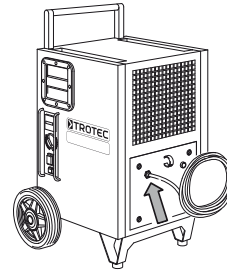

G.

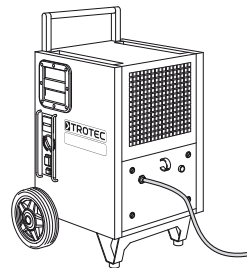

Deponering



Elektroniske apparater skal ikke kastes i husholdningsavfallet, men skal i EU – i samsvar med EUROPAPARLAMENTETS RÅDS DIREKTIV 2002/96/EC fra 27. januar 2003 om "kasserte elektriske og elektroniske produkter" avfallsbehandles på faglig riktig måte. Ved endt levetid må dette apparatet avfallsbehandles i samsvar med gjeldende lovbestemmelser.

Apparatet drives med et miljøvennlig og ozonnøytralt kjølemiddel (se kapittelet "Tekniske data"). Kjølemiddelet/oljeblandingen som befinner seg i apparatet må kastes på faglig riktig måte i henhold til det nasjonale lovverket.

Samsvarserklæring

i henhold til EU-direktivet for lavspenning 2006/95/EC, vedlegg III avsnitt B og EU-direktivet 2004/108/EC angående elektromagnetisk kompatibilitet.

Vi erklærer herved at luftavfukteren TTK 175 S er utviklet, konstruert og produsert iht. de nevnte EU-direktivene.

Disse harmoniserte standardene er benyttet:

IEC 60335-1:2001/A2:2006

IEC 60335-2-40:2002/A1:2005

IEC 62233:2005

CE-merket finner man på apparatets typeskilt.

Produsent:

Trotec GmbH & Co. KG Telefon: +49 2452 962-400

Grebbener Straße 7 Faks: +49 2452 962-200

D-52525 Heinsberg Epost: info@trotec.de

Heinsberg, 19.04.12

Adm. dir.: Detlef von der Lieck

Innehållsförteckning

Information om bruksanvisningen	H - 01
Information om apparaten	H - 02
Säkerhet.....	H - 04
Transport.....	H - 05
Manövrering	H - 07
Fel och störningar.....	H - 11
Underhåll	H - 12
Installation av kondenspumpen (tillval).....	H - 16
Kassering	H - 17
Försäkran om överensstämmelse	H - 17

Information om bruksanvisningen

Symboler



Fara till följd av elektrisk ström!

Informerar om faror till följd av elektrisk ström som kan leda till skador eller till och med dödsfall.



Fara!

Informerar om faror som kan leda till personskadorna.



Akta!

Informerar om faror som kan leda till sakskadorna.

Rättsligt meddelande

Denna publikation ersätter samtliga tidigare versioner. Ingen del av denna publikation får på något sätt reproduceras eller med elektroniska system bearbetas, mångfaldigas eller spridas, utan vårt skriftliga medgivande. Rätten till tekniska ändringar förbehålls. Med ensamrätt. Varumärken kommer att nämnas fritt utan ersättning i enlighet med den fria förfoganderätten och skrivs i enlighet med ägarens intentioner. Använda varumärken är registrerade och skall behandlas som sådana. Leveransomfånget kan avvika från det avbildade. Föreliggande dokument har tagits fram med största omsorg. Vi åtar oss inget ansvar för fel eller uteblivna uppgifter. © TROTEC®

Garanti

Garantin gäller i 12 månader. Skador till följd av felanvändning av utbildad personal eller idrifttagning av obehöriga personer ingår inte i garantin.

Apparaten motsvarar de grundläggande säkerhets- och hälsokraven i relevanta EU-bestämmelser och har i fabriken flera gånger kontrollerats avseende felri funktion. Om det ändå skulle uppstå funktionsstörningar som inte kan avhjälpas med hjälp av uppgifterna i kapitlet "Fel och störningar", kontakta handlaren eller avtalspartnern. Om garantin tas i anspråk måste apparatnumret anges (se typskylten). Varans kvitto gäller som garantisedel. Om tillverkarens specifikationer eller gällande lagar inte följs eller om egenmäktiga ändringar görs på apparaterna, ansvarar tillverkaren inte för de skador som uppstår till följd av detta. Ingrepp i apparaten eller obehörigt byte av reservdelar kan ha en negativ inverkan på produktens elektriska säkerhet, och leder till att garantin upphör att gälla. All form av ansvar för sak- eller personskadorna som härleds till att apparaten inte används och nyttjas enligt informationen i denna bruksanvisning, utesluts. Tekniska design- och konstruktionsändringar till följd av den kontinuerliga vidareutvecklingen och produktförbättringar förbehålls alltid utan föregående meddelande.

För skador till följd av icke ändamålsenlig användning påtar vi oss inget ansvar. Garantianspråken upphör också att gälla.

Den aktuella versionen av bruksanvisningen finns under: www.trotec.de

Information om apparaten

Beskrivning av apparaten

Med hjälp av kondensationsprincipen sörjer apparaten för en automatisk luftavfuktning av rum.

Ventilatorn suger in den fuktiga rumsluften genom luftinträdet (1) via luftfiltret (11), förångaren och den bakomliggande kondensatorn. I den kalla förångaren kyls rumsluften ner ända till under töpunkten. Vattenångan som finns i luften avsätter sig som kondens resp. frost på förångarlamellerna. I kondensatorn värms den avfuktade, kylda luften åter upp och blåses ut igen med en temperatur på ca 5 °C över rumstemperaturen. Den torra luften som behandlats på detta sätt blandas åter med rumsluften. På grund av den ständiga rumsluftcirkulationen genom apparaten reduceras luftfuktigheten i uppställningsrummet. Beroende av lufttemperaturen och den relativa luftfuktigheten droppar det kondenserade vattnet hela tiden eller endast under de periodiska avfrostningsfaserna in i kondenskarlet och genom den integrerade utgångsmuffen in i kondensbehållaren (4) som befinner sig nedanför. Nivån på kondensbehållaren (4) beräknas med hjälp av en vippta. Apparaten är försedd med en manövreringspanel (7) för manövrering och funktionskontroll. Om kondensbehållarens (4) maximala nivå nås blinkar kondensbehållarens kontrollampa (se kapitlet "Manövreringselement") på manövreringspanelen (7) orange. Apparaten stängs av. Kondensbehållarens kontrollampa slocknar först när den tömda kondensbehållaren (4) sätts tillbaka. Som tillval kan det kondenserade vattnet avledas med hjälp av en kondenstömningsslang vid slanganslutningen (3) (se kapitlet "Drift med slang vid kondenstömningsslang") eller med hjälp av en kondenspump som kan installeras i efterhand (se kapitlet "Installation av kondenspumpen").

Apparaten möjliggör en sänkning av den relativa luftfuktigheten upp till ca 32 %. På grund av värmestrålningen som utvecklas i drift kan rumstemperaturen stiga med ca 1-4 °C.

Bild på apparaten

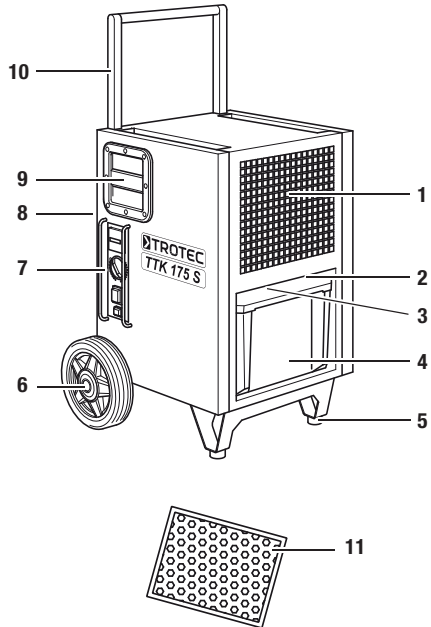

Nr	Manövreringselement
1	Luftinträde
2	Anslutning för kondenspump som tillval
3	Slanganslutning för kondenstömningsslang
4	Kondensbehållare
5	Stativ
6	Transporthjul
7	Manövreringspanel
8	Luftutträde
9	Bärhandtag
10	Transporthandtag
11	Luftfilter

Tekniska data

Parameter	Värde
Modell	TTK 175 S
Avfuktningseffekt, max.	50 l / 24 h
Drifttemperatur	5-32 °C
Arbetsområde relativ luftfuktighet	32-100 %
Lufteffekt, max.	300 m³/h
Elektrisk anslutning	230 V / 50 Hz
Effektbehov, max.	750 W
Säkring på plats	3,2 A
Kondensbehållare	6 l
Kylmedel	R407c
Kylmedelsmängd	450 g
Vikt	35 kg
Mått (HxDxB)	645 x 445 x 500 mm
Transporthöjd för kondenspumpen (tillval), max.	4 m
Lägsta avstånd till väggar/föremål	A: Ovan: 50 cm B: Bak: 50 cm C: Sidan: 50 cm D: Fram: 50 cm
Ljudtrycksnivå LpA (1 m; enligt DIN 45635-01-KL3)	52 dB(A)

Kopplingsschema

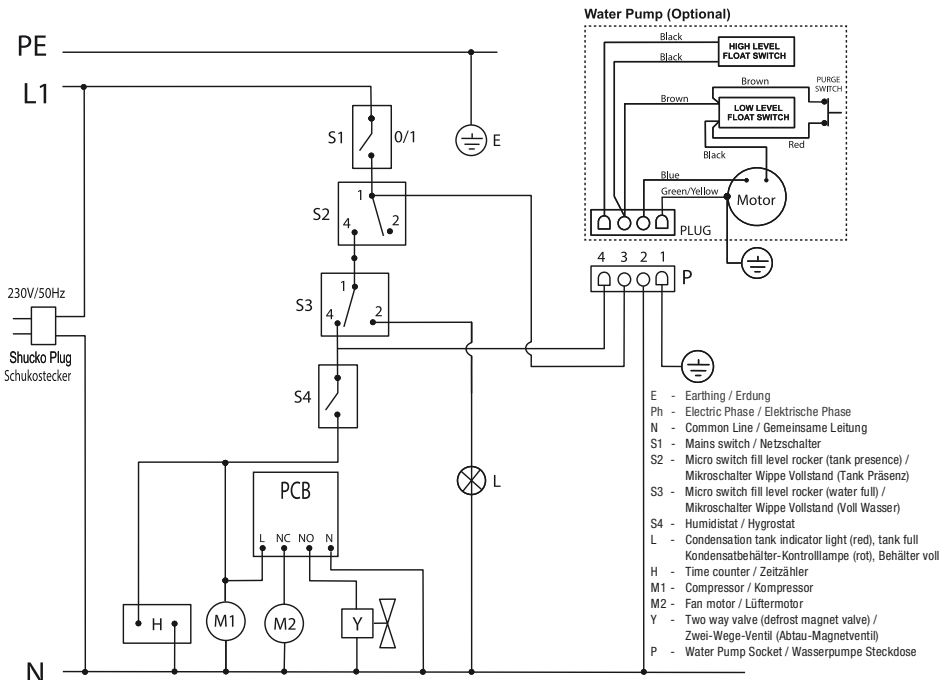

Säkerhet

Läs noggrant igenom dessa anvisningar före idrifttagning/användning av apparaten och förvara dem alltid i uppställningsplatsens/apparatens omedelbara närhet!

- Använd inte apparaten i explosionsfarliga utrymmen.
- Använd inte apparaten i olje-, svavel-, klor- eller salthaltiga atmosfärer.
- Ställ upp apparaten så att den står upprätt och stadigt.
- Låt apparaten torka efter en fuktrenskörelse. Använd den inte i blött tillstånd.
- Säkerställ att luftinträdet och luftutträdet är fria.
- Säkerställ att insugningssidan alltid är fri från smuts och lösa föremål.
- Stick aldrig in föremål i apparaten.
- När apparaten används får den inte övertäckas eller transporteras.
- Säkerställ att alla elkablar som befinner sig utanför apparaten skyddas mot skada (t.ex. av djur).
- Välj förlängningar för anslutningskabeln genom att ta hänsyn till apparatens anslutningseffekt, kabel-längd och användningsändamål. Undvik elektrisk överbelastning.
- Transportera alltid apparaten upprätt och med tömd kondensbehållare.
- Töm kondens som samlats. Drick det inte. Det finns risk för infektion!

Ändamålsenlig användning

Använd apparat TTK 175 S uteslutande för att torka och avfukta rumsluften (t.ex. efter vattenskador genom rörbrott eller översvämningar) och följ alltid alla tekniska data.

Till ändamålsenlig användning hör:

- torka och avfukta:
 - vardagsrum, sovrum eller källarutrymmen
 - tvättstugor, sommarstugor, husvagnar, båtar
- permanent torrhallning av:
 - lager, arkiv, laboratorier
 - badrum, tvätt- och omklädningsrum osv.

Ändamålsenlig användning

Ställ inte upp apparaten på en översvämmad undergrund. Använd inte apparaten utomhus. Häng inte föremål på apparaten, t.ex. fuktiga kläder, för att torka. Egenmäktiga konstruktionsändringar, till- eller ombyggnationer på apparaten tillåts inte.

Personalkvalifikation

Personer som använder denna apparat måste:

- känna till farorna som uppstår vid arbeten med elektrisk apparatur i fuktiga miljöer.
- vidta åtgärder för att skydda mot direkt kontakt med strömförande delar.
- ha läst och förstått bruksanvisningen, särskilt kapitlet "Säkerhet".

Underhållsaktiviteter som kräver att huset öppnas, får endast genomföras av specialistföretag för kyl- och klimatteknik eller TROTEC®.

Restrisker



Fara till följd av elektrisk ström!

Arbeten på elektriska komponenter får endast genomföras av ett specialföretag med behörighet.



Fara till följd av elektrisk ström!

Ta ut nätkontakten ur kontaktuttaget innan arbeten påbörjas på apparaten!



Akta!

För att förhindra att apparaten skadas får apparaten aldrig drivas utan luftfilter!



Fara!

Det kan utgå faror från denna apparat om personer som inte undervisats använder den på ett felaktigt eller icke ändamålsenligt sätt! Beakta personalkvalifikationerna!

Beteende i nödsituationer

1. Bryt strömmen till apparaten i en nödsituation.
2. Anslut inte en defekt apparat till nätanslutningen igen.

Transport

För lättare transport är apparaten försedd med transporthjul och ett transporthandtag.

Beakta följande information **före** varje transport:

1. Stäng av apparaten med strömbrytaren (se kapitlet "Manövreringselement").
2. Dra ut nätkontakten ur kontaktuttaget. Bär inte apparaten med nätkabeln!
3. Töm kondensbehållaren eller kondensstömningsslangen eller kondenspumpen (tillval). Kontrollera att det inte fortsätter droppa kondensvatten.
4. Justera transporthandtaget till transportläget i enlighet med följande efter att apparaten har packats upp:

Information!

De båda undre skruvarna (18, 19) måste bara skruvas loss en gång efter att apparaten packats upp och sätts tillbaka efter att transporthandtaget justerats.

A.

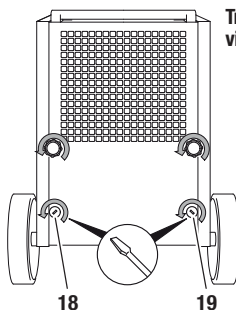

Transporthandtag vid utleverans

B.

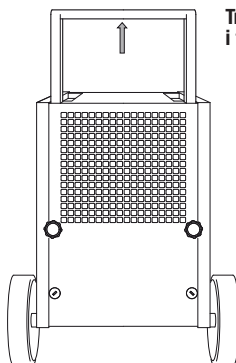

Transporthandtag i transportläge

C.

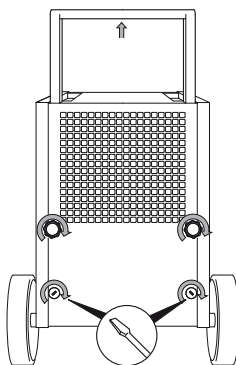

5. Ta transporthandtaget i båda händerna och luta apparaten så att den kan förflyttas med transporthjulen.
6. Transportera apparaten till användningsplatsen.

7. Vid behov kan flera apparater staplas på varandra enligt följande:

Beakta följande information **efter** varje transport:

1. Ställ apparaten upprätt efter transporten.

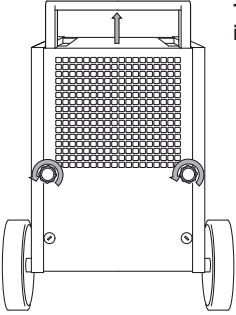
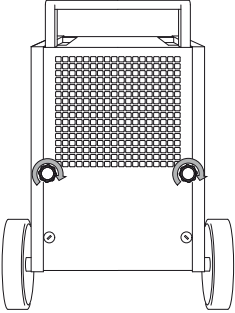
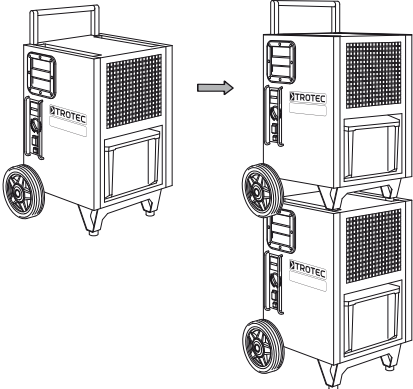
- A.  **Transporthandtag i stapelläge**
- B. 
- C. 
- Lagring**
När apparaten inte används ska den lagras på följande sätt:
- torrt,
 - under ett tak,
 - i upprätt position på en plats skyddad mot damm och direkt solljus,
 - ev. staplade på varandra (max. 3 apparater),
 - Ev. ska ett plastskydd användas för att skydda mot damm.
 - Lagringstemperaturen motsvarar det område för drifttemperatur som anges i kapitlet "Tekniska data".

Manövrering

- Efter att apparaten har satts på arbetar den helautomatiskt ända tills den kopplas från av den fyllda kondensbehållaren.
- Undvik öppna dörrar och fönster.

Uppställning

Kontrollera vid uppställningen att de lägsta avstånden från apparaten till väggar och föremål hålls enligt kapitlet "Tekniska data".

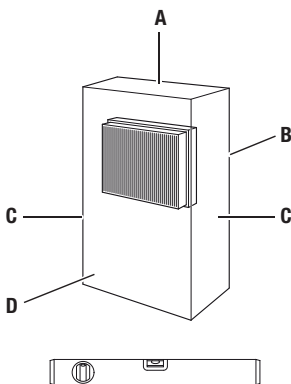

- Ställ upp apparaten så att den står stadigt och vågrätt.
- Ställ apparaten så nära rummets mitt som möjligt och håll avstånd till värmekällor.
- Vid uppställningen av apparaten, särskilt i blöta områden som tvättstugor, badrum eller liknande, se till att apparaten säkras på plats via en felströmsskyddsanordning (RCD = Residual Current protective Device) i enlighet med föreskrifterna.
- Säkerställ att kabelförlängningar är helt ut- resp. inrullade.

Information om avfuktningseffekt

Avfuktningseffekten är beroende av:

- rummets beskaffenhet
- rumstemperaturen
- den relativa luftfuktigheten

Ju högre rumstemperaturen och den relativa luftfuktigheten är, desto större är avfuktningseffekten.

För användning i bostäder räcker det med en relativ luftfuktighet på 50-60 %. I lager och arkiv får luftfuktigheten inte överstiga ett värde på ca 50 %.

**Manövreringselement
Manövreringspanel**

Kondenspump (tillval)

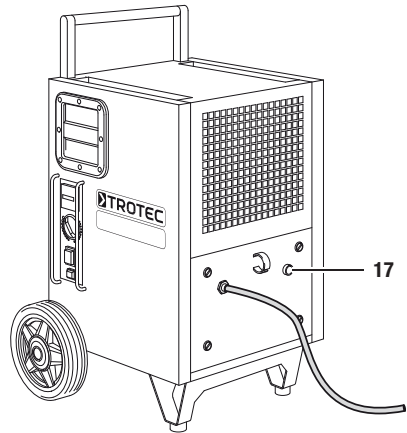
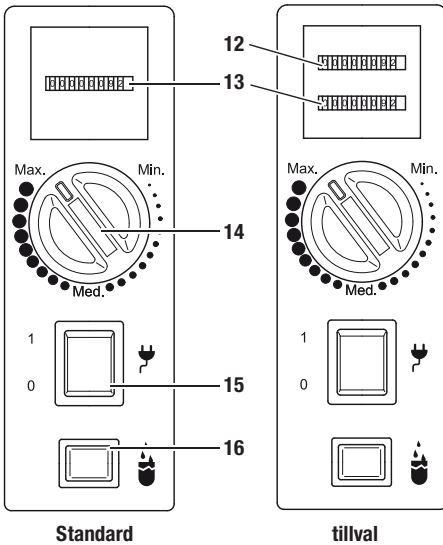

Nr	Manövreringselement
17	Knapp för restvattentömning av kondenspumpen

Nr	Manövreringselement
12	Strömförbrukningsräknare (tillval)
13	Drifttimmerräknare
14	Vridkontakt
15	Strömbrytare; Lyser när apparaten är på.
16	Kondensbehållarens kontrollampa

Apparaten kan som tillval drivas med en kondenspump (se kapitlet "Installation av kondenspumpen (tillval)"). I detta avseende, kontakta TROTEC® kundservice.

Apparaten kan utrustas med en manövreringspanel (tillval) med dualräknare (se bilden ovan till höger). I detta avseende, kontakta TROTEC® kundservice.

Idrifttagning

Sätta i luftfilter

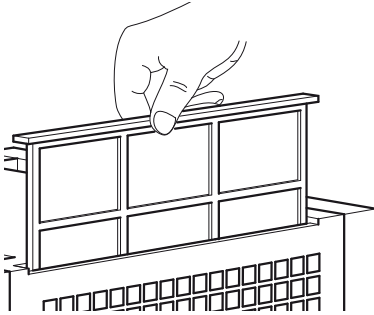

Sätta på apparaten

1. Kontrollera att kondensbehållaren är tom och sitter i riktigt. I annat fall fungerar apparaten inte!
2. Sätt i nätkontakten i det korrekta säkrade kontaktuttaget.
3. Sätter på apparaten med strömbrytaren (15).
4. Försäkra dig om att strömbrytaren (15) lyser.
5. Kontrollera om kondensbehållarens kontrollampa (16) är släckt. I annat fall måste kondensbehållaren tömmas.
6. Reglera rumsluftfuktigheten med hjälp av vridkontakten (14).

Drifttyp "Permanentdrift"

I permanentdrift avfuktar apparaten luften kontinuerligt och oberoende av fuktighetshalten.

För att starta permanentdrift ställs vridkontakten (14) in på "Max.".

Automatisk avisning

Om rumstemperaturen ligger under 11 °C isas förångaren ner under avfuktningen. Apparaten genomför då en automatisk avisning. Längden på avisningen kan variera.

- Stäng inte av apparaten under den automatiska avisningen. Dra inte ut nätkontakten ur kontaktuttaget.

Tömma kondensbehållaren

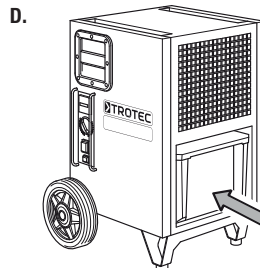
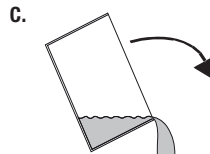
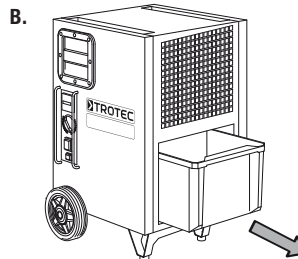
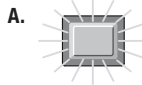

Drift med slang vid kondensanslutningen

A.

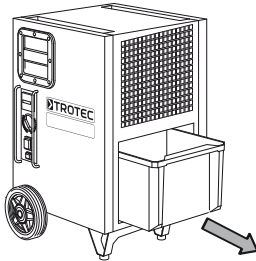

B.

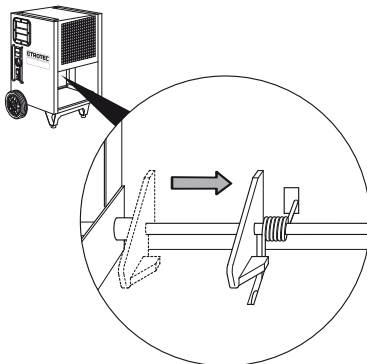

C.

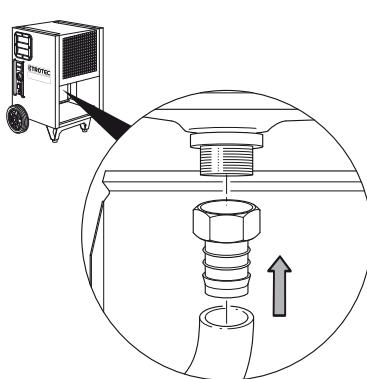

D.

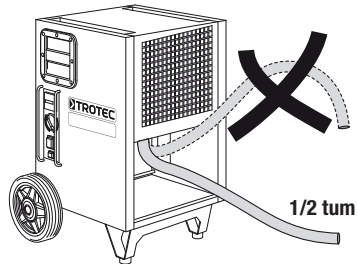

Udrifftagning

1. Stäng av apparaten med strömbrytaren (se kapitlet "Manövreringselement").
2. Beroende på utförande ska kondensvattnet i apparaten avlägsnas på följande sätt:
 - Töm kondenspumpen (tillval) genom att trycka på knappen för restvattentömning i kondenspumpen.
 - Töm kondensbehållaren och torka av den med en ren trasa. Kontrollera att det inte fortsätter droppa kondensvatten.
 - Avlägsna kondensstömningsslangen liksom resterande vätska som finns kvar.
3. Ta inte på nätkontakten med fuktiga eller blöta händer.
4. Dra ut nätkontakten ur kontaktuttaget.
5. Rengör apparaten och särskilt luftfiltret enligt kapitlet "Underhåll".
6. Lagra apparaten enligt kapitlet "Lagring".

Fel och störningar

Apparaten har under produktionen flera gånger kontrollerats avseende felfri funktion. Om det ändå skulle förekomma funktionsstörningar måste apparaten kontrolleras enligt följande lista.

Apparaten går inte igång:

- Kontrollera nätanslutningen (230 V/1 ~/50 Hz).
- Kontrollera nätkontakten avseende skador.
- Låt ett specialföretag för kyl- och klimatteknik eller TROTEC® genomföra en elektrisk kontroll.

Apparaten är igång med det sker ingen kondensbildning:

- Kontrollera att kondensbehållaren sitter riktigt. Kontrollera nivån på kondensbehållaren och töm den vid behov. Kondensbehållarens kontrollampa får inte tändas.
- Kontrollera kondensbehållaren avseende smuts. Vid behov måste kondensbehållaren rengöras.
- Kontrollera rumstemperaturen. Beakta det tillåtna arbetsområdet för apparaten enligt tekniska data.
- Säkerställ att den relativa luftfuktigheten motsvarar tekniska data.
- Kontrollera den förvalda önskade luftfuktigheten. Luftfuktigheten i uppställningsrummet måste ligga ovanför det valda området. Minska vid behov den luftfuktighet som i förväg valts med vridkontakten.
- Kontrollera luftfiltret avseende smuts. Vid behov måste luftfiltret rengöras resp. bytas ut.

- Kontrollera kondensatorn utifrån avseende smuts (se kapitlet "Underhåll"). Låt en smutsig kondensator rengöras av ett specialföretag för kyl- och klimatteknik eller av TROTEC®.

Apparaten låter mycket resp. vibrerar, kondens rinner ut:

- Kontrollera om apparaten står upprätt och på en jämn yta.

Apparaten är mycket varm, låter mycket eller har försämrad effekt:

- Kontrollera luftinträdena avseende smuts. Avlägsna yttre smuts.
- Kontrollera insidan av apparaten och särskilt ventilatorn, ventilatorhuset, förångaren och kondensatorn utifrån avseende smuts (se kapitlet "Underhåll"). Låt ett specialföretag för kyl- och klimatteknik eller TROTEC® rengöra smuts på insidan av apparaten.

Apparaten fungerar inte felfritt efter kontrollerna?

Lämna in apparaten för reparation till ett specialföretag för kyl- och klimatteknik eller till TROTEC®.

Underhåll

Underhållsintervaller

Underhålls- och skötselintervall	före varje idrifttagning	vid behov	minst var-annan vecka	minst var 4:e vecka	minst var 6:e vecka	minst varje år
Töm kondensbehållaren		X				
Kontrollera insugnings- och utblåsningsöppningar avseende smuts och främmande föremål och rengör ev.	X					
Utvändig rengöring		X				X
Visuell kontroll av apparatens insida avseende smuts		X		X		
Kontrollera insugningsgaller och luftfilter avseende smuts och främmande föremål och rengör ev.	X		X			
Byt luftfilter					X	
Kontrollera avseende skador	X					
Kontrollera fastsättningsskruvar		X				X
Provkörning						X

Underhålls- och skötselprotokoll

Apparattyp: Apparatnr:

Underhålls- och skötselintervall	1	2	3	4	5	6	7	8	9	10	11	12	13	14	15	16
Kontrollera insugnings- och utblåsningsöppningar avseende smuts och främmande föremål och rengör ev.																
Utvändig rengöring																
Visuell kontroll av apparatens insida avseende smuts																
Kontrollera insugningsgaller och luftfilter avseende smuts och främmande föremål och rengör ev.																
Byt luftfilter																
Kontrollera avseende skador																
Kontrollera fastsättningsskruvar																
Provkörning																
Anmärkningar:																

1. Datum: Underskrift:	2. Datum: Underskrift:	3. Datum: Underskrift:	4. Datum: Underskrift:
5. Datum: Underskrift:	6. Datum: Underskrift:	7. Datum: Underskrift:	8. Datum: Underskrift:
9. Datum: Underskrift:	10. Datum: Underskrift:	11. Datum: Underskrift:	12. Datum: Underskrift:
13. Datum: Underskrift:	14. Datum: Underskrift:	15. Datum: Underskrift:	16. Datum: Underskrift:

Aktiviteter innan underhåll påbörjas

1. Ta inte på nätkontakten med fuktiga eller blöta händer.
2. Dra ut nätkontakten innan någon form av arbeten påbörjas!



Underhållsaktiviteter som kräver att huset öppnas, får endast genomföras av specialföretag för kyl- och klimatteknik eller TROTEC®.

Visuell kontroll av apparatens insida avseende smuts

1. Ta ut luftfiltret (se kapitlet "Rengöring av luftinträden och luftfiltret").
2. Lys med en ficklampa i öppningarna på apparaten.
3. Kontrollera insidan av apparaten avseende smuts.
4. Om det finns ett tjockt dammskikt ska insidan av apparaten rengöras med tryckluft eller vatten. Låt apparaten rengöras av ett specialföretag för kyl- och klimatteknik eller av TROTEC®.
5. Sätt tillbaka luftfiltret.

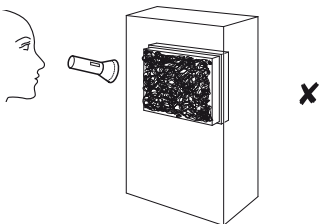
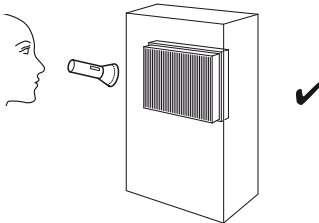

Rengöring av huset och kondensbehållaren

1. Använd en luddfri, mjuk trasa för att rengöra.
2. Fukta trasan med klart vatten. Använd inga spray-er, lösningsmedel, alkoholhaltiga rengöringsmedel eller skurmedel för att fukta trasan.

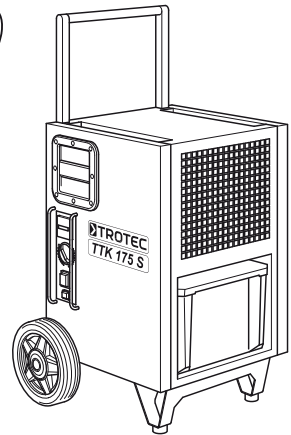

Rengöring av luftinträden och luftfiltret

A.

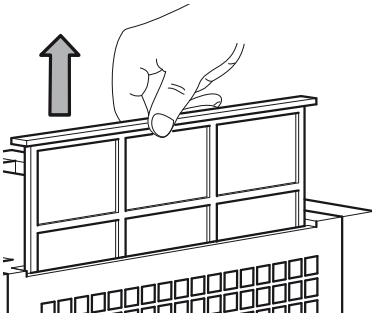

B.

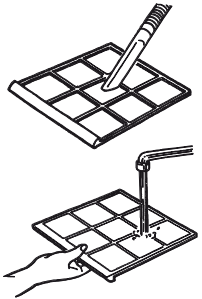

C.

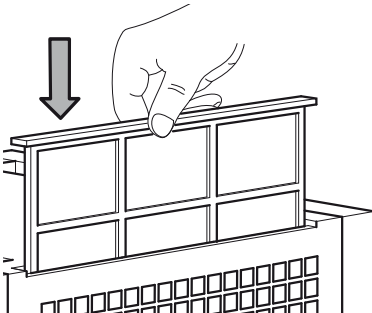

Akta!

Säkerställ att luftfiltret varken är utslitet eller skadat. Hörn och kanter på luftfiltret får inte vara deformerade eller avrundade.

Försäkra dig om att luftfiltret är oskadat och rent före återpåsättningen!

Beakta kapitlet "Underhållsintervaller" för att byta ut luftfiltret i tid!

Reservdelsöversikt och reservdelslista

Information!

Reservdelarnas positionsnummer skiljer sig från de positionsnummer för komponenter som förekommer i bruksanvisningen.

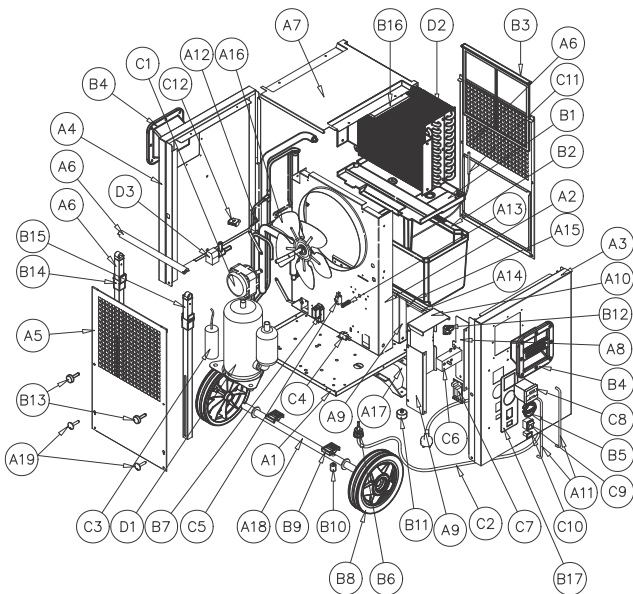

Nr	Reservdel	Nr	Reservdel	Nr	Reservdel
A1	Base Plate	A23	Black Painted Ø20 Round Aluminium Profile Sliding Handle	C2	3 m H05WF3G1.50 Supply Cable with Injected Schuko Plug
A2	Structural Element for Ø250 Fan	A24	Black Passivated Handle Bar Safety Pin	C3	35 µF Starting Capacitor
A4	Controls' Side Panel	B1	ABS Threaded Condensation Pan	C4	Tank Present Microswitch
A5	Left Side Panel	B2	5 1/4 l PP Water Tank	C5	Full Tank Microswitch
A6	Air Outlet Ventilation Grid	B3	Reinforced PP Air Filter	C6	Mechanical Humidistat
A7	Air Inlet Ventilation Grid	B4	ABS Trotec Grip	C7	Printed Circuit Board
A8	Top Hood	B5	ABS Humidistat Adjusting Knob	C8	Hour Counter (Standard)
A9	Water Tank Base Plate	B6	Cable Gland PA107		Hour and Power Counter (Optional)
A10	Protection Box - PCB Support	B7	ABS Full Tank Microswitch Protection Case	C9	Power Switch and Transparent Silicon Cover
A11	Protection Box - Left Support	B8	Ø200mm Non-Marking Synthetic Rubber Wheel, with Black Plastic Rim	C10	Tank Full Warning Lamp and Transparent Silicon Cover
A12	Protection Box - Cover	B9	PVC Stacking Elements	C11	Temperature Probe
A13	Controls' Protection Bars	B10	Nylon Saddle Spacer	C12	Pump Socket
A14	Motor Fan Brackets	B11	Ø30x15 EPDM Foot	D1	R407c Rotary Compressor
A15	Full Tank Helical Springs	B12	ABS Element for Spring Pressure (Bucket Simulator)	D2	Finned Pack Condensing & Evaporating Coil
A16	Tank Base Plate Shaft	B13	Star Knob (Similar Design to DIN 6336) with Threaded Bolt	D3	R407c Solenoid Valve
A17	Tank Detection Spring	B14	ACETAL Guide for Handle Bar (Left)	n/a	Housing - M4 x 10 Screws; Black Passivated; ISO 7380
A18	Ø254 Aluminium Sucking Fan Blade	B15	ACETAL Guide for Handle Bar (Right)	n/a	Housing - PA M4 Washers
A19	Ø20 Wheel Shaft	B16	EPS Top Plate	n/a	Plastic Grip - M4 x 16; Black Passivated; DIN 7500
A20	Black Painted Foot	B17	PVC Control Panel Sticker	n/a	Aluminium Handle - M8 x 35; Black Passivated; DIN 7991
A21	Black Painted 20x20 Square Aluminium Support for Sliding Handle (Left)	C1	16 W Output Electrical Motor Fan		
A22	Black Painted 20x20 Square Aluminium Support for Sliding Handle (Right)				

Installation av kondenspumpen (tillval)

A.

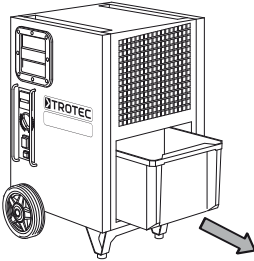

B.

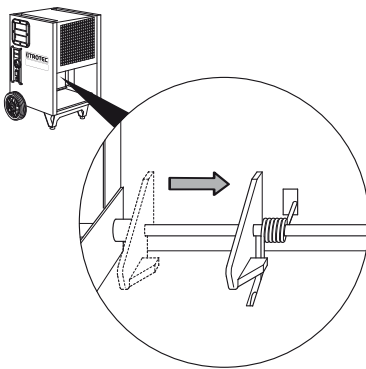

C.

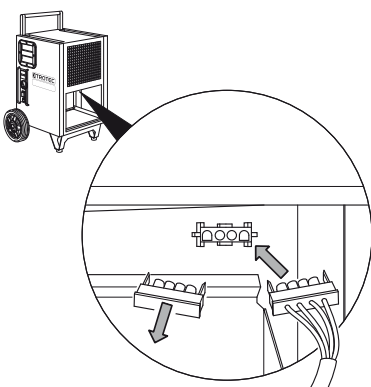

D.

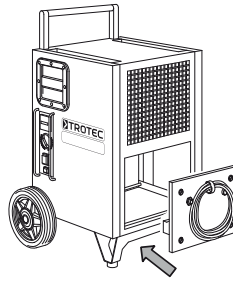

E.

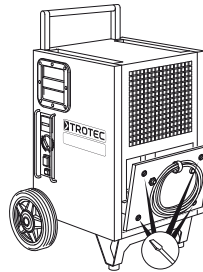

F.

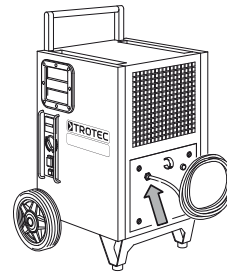

G.

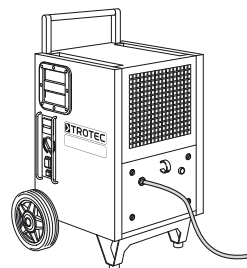

Kassering



Elektroniska apparater får ej kastas i hushållsavfall, utan måste i enlighet med EUROPAPARLAMENTETS OCH RÅDETS direktiv 2002/96/EG av den 27 januari 2003 om avfall som utgörs av eller innehåller elektriska eller elektroniska produkter omhändertas på ett fackmässigt sätt. Vi ber dig därför att lämna in uttjänta apparater för omhändertagande i enlighet med gällande lagar.

Apparaten drivs med ett miljövänligt och ozon neutralt kylmedel (se kapitlet "Tekniska data"). Avfallshantera de kylmedel/oljeblandningar som finns i apparaten sakmässigt i enlighet med nationella lagar.

Försäkran om överensstämmelse

i enlighet med EG-lågspänningsdirektiv 2006/95/EG, bilaga III avsnitt B och EG-direktiv 2004/108/EG om elektromagnetisk kompatibilitet.

Härmed förklarar vi att luftavfuktare TTK 175 S har utvecklats, konstruerats och tillverkats i enlighet med nämnda EG-direktiv.

Tillämpade standardiserade normer:

IEC 60335-1:2001/A2:2006

IEC 60335-2-40:2002/A1:2005

IEC 62233:2005

CE-märkningen finns på apparatens typskylt.

Tillverkare:

Trotec GmbH & Co. KG Telefon: +49 2452 962-400

Grebbener Straße 7 Fax: +49 2452 962-200

D-52525 Heinsberg E-post: info@trotec.de

Heinsberg, den 19.04.2012

VD: Detlef von der Lieck

Sisällysluettelo

Käyttöohjetta koskevia tietoja	- 01
Tietoa laitteesta	- 02
Turvallisuus	- 04
Kuljetus	- 05
Käyttö	- 07
Viat ja häiriöt	- 11
Huolto	- 12
Kondenssipumpun asentaminen (lisävaruste) ..	- 16
Hävittäminen	- 17
Vaatimustenmukaisuusvakuutus	- 17

Käyttöohjetta koskevia tietoja

Symbolit



Sähköiskun vaara!

Osoittaa sähkön aiheuttaman vaaratilanteen, josta voi seurata loukkaantuminen tai jopa kuolema.



Vaara!

Osoittaa vaaratilanteen, josta voi seurata henkilövahinkoja.



Varoitus!

Osoittaa vaaratilanteen, josta voi seurata vahinkoja laitteistolle.

Oikeudellinen tiedote

Tämä julkaisu korvaa kaikki edelliset julkaisut. Mitään osaa tästä julkaisusta eisaa jäljentää tai käsitellä, monistaa tai levittää elektronisia järjestelmiä käyttäen muualla muodossa ilman kirjallista lupaamme. Oikeudet teknisiin muutoksiin pidätetään. Kaikki oikeudet pidätetään. Tuotenimiä käytetään takaamattomasti käyttävyyttä ja olennaisesti valmistajan kirjoitustapaa noudattaen. Käytetyt tuotenimet ovat rekisteröityjä, ja niitä tulee tarkastella sellaisina. Toimituksen sisältö voi poiketa tuotekuvista. Tämä dokumentti on laadittu vaadittavalla huolellisuudella. Emme vastaa virheistä tai puutteista. © TROTEC®

Takuu

Takuu on voimassa 12 kuukautta. Vahingot, jotka johtuvat laitteen väärinkäytöstä, kouluttamattoman henkilöstön suorittamasta käytöstä tai valtuuttamattomien henkilöiden suorittamasta käyttöönotosta, eivät kuulu takuun piiriin.

Laitteeseen olennaiset turvallisuutta ja terveyttä koskevat EU:n määräykset ja laitteen toiminta on testattu tehtaalla useita kertoja. Jos laitteesta tästä huolimatta ilmenee ongelmia, joita ei voi korjata kappaleen "Viat ja häiriöt" avulla, ota yhteys jälleenmyyjään tai urakoitsijaan. Takuukorvausvaatimuksissa on ilmoitettava laitteen numero (katso tyyppikilpi). Kuitti toimii takuutodistuksena. Jos valmistajan esittämiä lakisäänteisiä vaatimuksia ei noudateta tai laitteisiin tehdään luvattomia muutoksia, valmistaja ei vastaa niistä johtuvista vaurioista. Laitteeseen tehtävät muutokset tai luvattomien varaosien käyttö voi heikentää merkittävästi tämän laitteen sähköturvallisuutta ja aiheuttaa takuun raukeamisen. Takuu ei kata omaisuus- tai henkilövahinkoja, jotka johtuvat siitä, että laitetta on käytetty tämän oppaan ohjeiden vastaisesti. Valmistaja pidättää oikeudenrakenteellisiin ja toiminnallisiin muutoksiin jatkuvan tuotekehityksen vuoksi ilman ennakkoilmoitusta.

Takuu ei kata vahinkoja, jotka johtuvat määräysten vastaisesta käytöstä. Tässä tapauksessa myös takuukorvausvaatimukset raukeavat.

Käyttöohjeen uusimman version löydät osoitteesta: www.trotec.de

Tietoa laitteesta

Laitteen kuvaus

Laitte kuivaa huoneilmaa automaattisesti kondenssaatioperiaatteen mukaisesti.

Tuuletin imee kosteaa ilmaa takana olevan ilman tuloaukon (1), ilmansuodattimen (11), haihduttimen ja sen takana olevan kondensaattorin kautta. Huoneilmaa viilennetään kastepisteen alapuolelle kylmässä haihduttimessa. Ilmassa oleva vesihöyry tiivistyy kondenssivedeksi tai huurteeksi haihduttimen lamelleihin. Kuivattu ja viilennetty ilma lämmitetään uudelleen kondensaattorissa ja puhalletaan ulos n. 5 °C huoneen lämpötilaa lämpimämpänä. Tällä tavoin syntynyt kuiva ilma sekoittuu huoneilmaan. Laitteen suorittaman jatkuvan ilmankierron ansiosta tilan ilmankosteus vähenee. Ilman lämpötilasta ja suhteellisesta kosteudesta riippuen kondenssivettä tippuu jatkuvasti tai ainoastaan sulatusvaiheen aikana kondenssivesilokeroon ja liitetyn viemärisuulakkeen kautta kondenssivesisäiliöön (4).

Kondenssivesisäiliön (4) vedenpinnan korkeus ilmoitetaan heilurin avulla. Laitetta käytetään ja toimintoja säädetään ohjauspaneelista (7). Kun kondenssivesisäiliö (4) on täynnä, ohjauspaneelissa (7) oleva kondenssivesisäiliön merkkivalo vilkkuu oranssina (katso kappale "Ohjauslaitteet"). Laitte sammuu. Kondenssivesisäiliön merkkivalo sammuu vasta sitten, kun tyhjennetty vesisäiliö (4) on asetettu paikoilleen. Kondensoitunut vesi voidaan johtaa pois myös letkuliitännän (3) kondenssinpoistoletkun avulla (katso kappale "Käyttö kondensaattoriin liitetyn poistoletkun kanssa") tai asennettavan kondenssipumpun avulla (katso kappale "Kondenssipumpun asennus").

Laitte pystyy alentamaan suhteellista ilmankosteutta n. 32 % saakka. Käytön aikana syntyvän lämpösäteilyn vuoksi huoneen lämpötila voi nousta n. 1–4 °C.

Laitteen osat

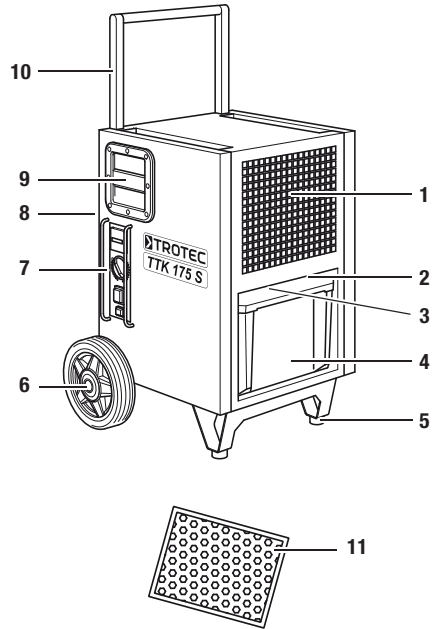

Nro	Ohjauslaite
1	ilman tuloaukko
2	kondenssipumpun liitäntä
3	kondensaattorin poistoletkun letkuliitäntä
4	kondenssivesisäiliö
5	jalustat
6	pyörät
7	ohjauspaneeli
8	ilman poistoaukko
9	kantokahva
10	kuljetuskahva
11	ilmansuodatin

Tekniset tiedot

Ominaisuus	Arvo
Malli	TTK 175 S
Kuivausteho, maks.	50 l / 24 h
Käyttölämpötila	5-32 °C
Suhteellisen ilmankosteuden toiminta-alue	32-100 %
Ilmanvirtaus, maks.	300 m ³ /h
Sähköliitäntä	230 V / 50 Hz
Teho, maks.	750 W
Sulake, paikan päällä	3,2 A
Kondenssivesisäiliö	6 l
Jäähdytysaine	R407c
Jäähdytysaineen määrä	450 g
Paino	35 kg
Mitat (KxSxL)	645 x 445 x 500 mm
Kondenssipumpun maks. nostokorkeus	4 m
Minimietäisyys seiniin/esineisiin	A: Ylhäällä: 50 cm B: Takana: 50 cm C: Sivulla: 50 cm D: Edessä: 50 cm
Melutaso LpA (1 m; standardin DIN 45635-01-KL3 mukaan)	52 dB(A)

Kytentäkaavio

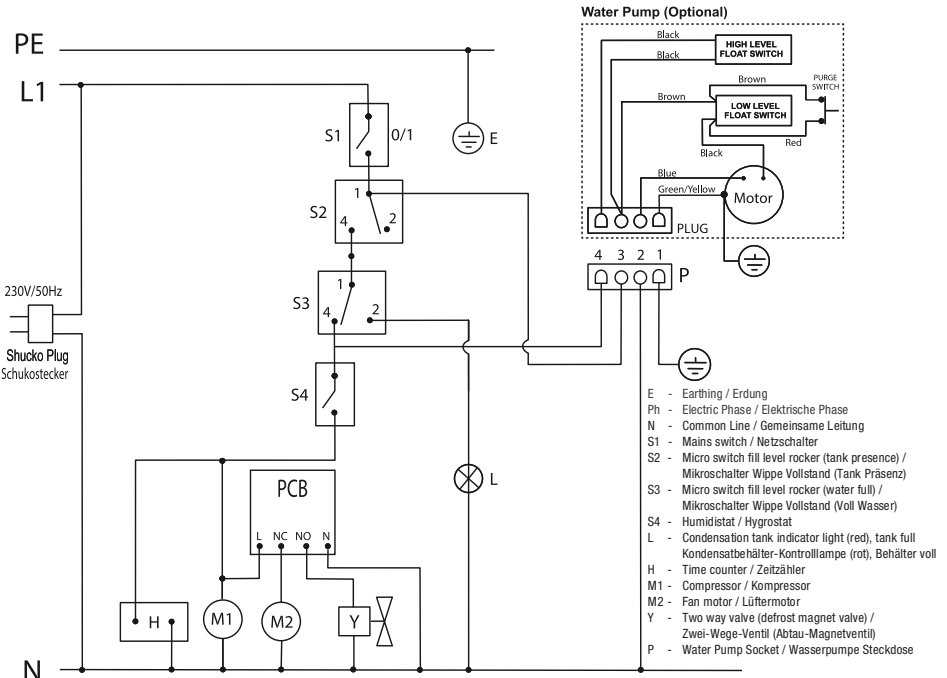

Turvallisuus

Lue tämä käyttöohje huolellisesti ennen laitteen käyttöönottoa/käyttöä ja säilytä se aina laitteen välittömässä läheisyydessä!

- Älä käytä laitetta räjähdysalttiissa tiloissa.
- Älä käytä laitetta öljy-, rikki-, kloori- tai suolapitoisissa ympäristöissä.
- Sijoita laite tukevalle ja tasaiselle alustalle.
- Anna laitteen kuivua kosteapyyhinnän jälkeen. Älä käytä laitetta kosteana.
- Varmista, että ilman tulo- ja poistoaukot eivät peity.
- Varmista, että ilman tuloaukoissa ei ole liikaa ja irtohiukkasia.
- Älä koskaan työnnä esineitä laitteen sisään.
- Älä peitä tai siirrä laitetta käytön aikana.
- Varmista, että laitteen ulkopuolella olevat sähköjohdot on suojattu vaurioitumiselta (esim. eläimiltä).
- Kun valitset liitäntäkaapeliin jatkojohtoa, kiinnitä huomiota laitteen liitäntätehoon, johdon pituuteen ja käyttötarkoitukseen. Vältä sähköistä ylikuormitusta.
- Siirrä laitetta pystysuorassa asennossa ja kondenssivesisäiliö tyhjennettynä.
- Heitä kerääntynyt kondenssivesi pois. Älä juo sitä. Se voi aiheuttaa infektioita!

Määräystenmukainen käyttö

Käytä laitetta TTK 175 S vain huoneilman kuivaamiseen ja kosteudenpoistoon (esim. putkivaurion tai tulvan aiheuttamien vesivahinkojen jälkeen.) teknisiä tietoja noudattaen.

Määräystenmukaiseen käyttöön kuuluu:

- kuivaus ja kosteudenpoisto:
 - oleskelu-, makuu-, suihku- tai kellaritilat
 - pesuhuoneet, vapaa-ajanasunnot, asuntovännut, veneet
- kuivuuden ylläpito:
 - varastot, arkistot, laboratoriot
 - pesu- kylpy- ja pukeutumistilat

Määräystenvastainen käyttö

Älä sijoita laitetta tuulivalle pinnalle. Älä käytä laitetta ulkotiloissa. Älä aseta esineitä, esim. märkiä vaatteita, kuivumaan laitteen päälle. Laitteeseen tehtävät luvattomat muutokset, lisäykset ja muunnokset ovat kiellettyjä.

Henkilöstön pätevyys

Laitetta käyttävien henkilöiden on:

- oltava tietoisia sähkölaitteiden aiheuttamista vaaroista, joita syntyy kosteassa ympäristössä työskennellessä.
- suojattava itsensä virtaa johtavien osien koskettamiselta.
- luettava ja ymmärrettävä käyttöohje, erityisesti kappale "Turvallisuus".

Huoltotoimenpiteitä, jotka vaativat kotolon avaamista, saavat suorittaa ainoastaan jäähdytys- ja ilmastointiteknikan ammattilaiset tai TROTEC®.

Muut vaarat



Sähköiskun vaara!

Sähköosien huoltotöitä saavat suorittaa vain niihin valtuutetut asiantuntijat!



Sähköiskun vaara!

Irrota laite sähköverkosta ennen kaikkia huoltotöitä!



Varoitus!

Välttääksesi laitteen vaurioitumisen älä koskaan käytä laitetta ilman ilmansuodatinta!



Vaara!

Tämä laite saattaa aiheuttaa vaaratilanteita, jos sitä käyttää kouluttamaton henkilö tai jos sitä käytetään määräystenvastaisesti! Ota huomioon henkilöstön pätevyys!

Toiminta hätätapauksessa

1. Irrota hätätapauksessa laite sähköverkosta.
2. Älä liitä viallista laitetta sähköverkkoon.

Kuljetus

Laitetta on helppo siirtää pyörien ja kuljetuskahvan avulla.

Ota huomioon seuraavaa **ennen** kuin siirrät laitetta:

1. Sammuta laite virtakytkimestä (Katso kappale "Ohjauslaitteet").
2. Vedä verkkopistoke pistorasiasta. Älä vedä laitetta verkkojohdosta!
3. Tyhjennä kondenssivesisäiliö, poistoputki tai kondenssipumppu (lisävaruste). Ota huomioon tippuva kondenssivesi.
4. Aseta kuljetuskahva laitteen purkamisen jälkeen kuljetusasentoon seuraavasti:

Huomaa!

Alemmat ruuvit (18, 19) on irrotettava vain kerran laitteen purkamisen jälkeen ja ruuvattava takaisin paikoilleen kuljetuskahvan säätämisen jälkeen.

A.

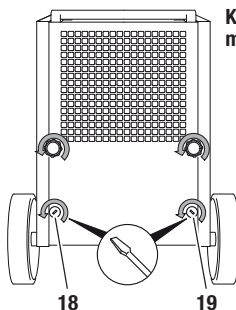

Kuljetuskahva toimituksen aikana

B.

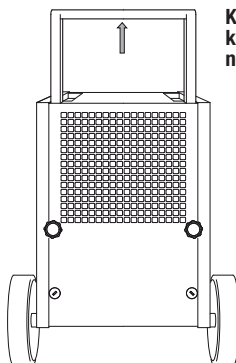

Kuljetuskahva kuljetusasennossa

C.

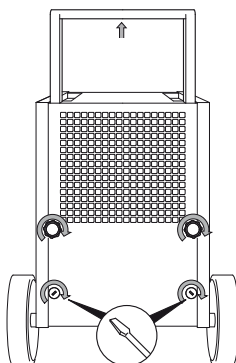

5. Tartu molemmiin käsiin kuljetuskahvaan ja kallista laitetta siten, että voit liikuttaa sitä kuljetuspyörien avulla.
6. Siirrä laite asennuspaikkaan.

7. Pinoa tarvittaessa monta laitetta päällekkäin:

A.

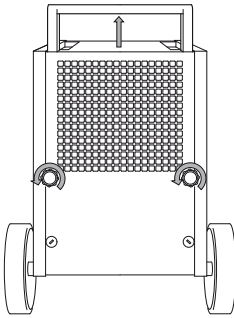

Kuljetuskahva
pinottuna

B.

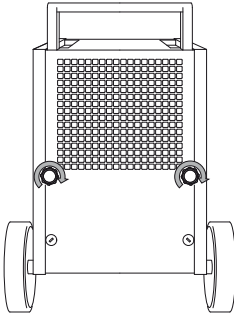

C.

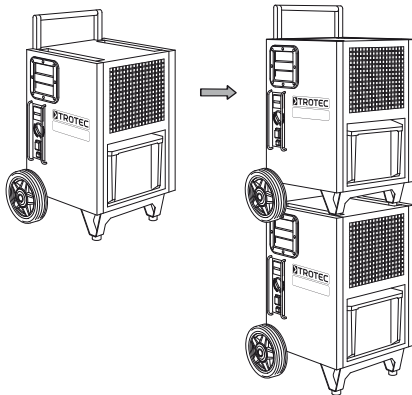

Ota huomioon seuraavaa laitteen siirtämisen **jälkeen**:

1. Sijoita laite siirtämisen jälkeen tasaiselle alustalle.

Säilytys

Kun laitetta ei käytetä, säilytä se seuraavasti:

- kuivassa,
- katetussa tilassa,
- pystysuorassa asennossa pölyltä ja suoralta auringonvaloilta suojatussa paikassa,
- tarvittaessa pinottuna (maks. 3 laitetta),
- suojattuna tarvittaessa pölyltä muovipeitteellä.
- Säilytyslämpötila vastaa kappaleessa "Tekniset tiedot" ilmoitettua käyttölämpötilaa.

Käyttö

- Käynnistyksen jälkeen laite toimii täysin automaattisesti siihen saakka, kunnes kondenssivesisäiliö on täynnä ja laite sammuu.
- Vältä avoimia ovia ja ikkunoita.

Sijoittaminen

Sijoita laite kappaleessa "Tekniset tiedot" ilmoitettujen sijoitusvaatimusten mukaisesti ottaen huomioon minimietäisyydet seiniin ja esineisiin.

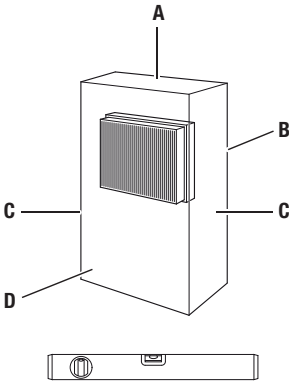

- Sijoita laite tukevalle ja tasaiselle alustalle.
- Sijoita laite kuivattavan tilan keskelle, riittävän kauas lämmönlähteistä.
- Kun sijoitat laitteen kosteisiin tiloihin, kuten pesu- tai kylpyhuoneeseen, varmista laite määräysten mukaisella vikavirtasuojalla (RCD = Residual Current protective Device).
- Varmista, että jatkojohdot on kelattu kokonaan au-ki.

Tietoja kuivaustehosta

Kuivausteho riippuu seuraavista asioista:

- tilan koko
- huoneen lämpötila
- suhteellinen ilmankosteus

Mitä korkeampi huoneen lämpötila ja suhteellinen ilmankosteus ovat, sitä suurempi kuivausteho on.

Asuintilojen suhteelliseksi ilmankosteudeksi riittää n. 50–60 %. Varastoissa ja arkistoissa ilmankosteus ei saa ylittää 50 %.

Ohjauslaitteet ohjauspaneeli

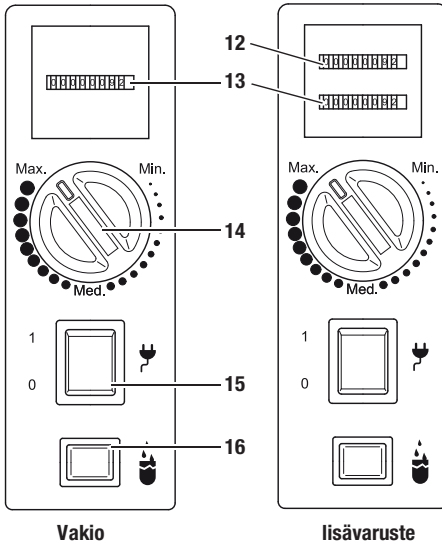

Nro	Ohjauslaite
12	Sähkönkulutuslaskuri (lisävaruste)
13	Käyttötuntilaskuri
14	Vääntökytkin
15	Virtakytkin; Palaa, kun laite on käynnistetty.
16	Kondenssivesisäiliön merkkivalo

Laitteeseen on saatavilla lisävarusteena ohjauspaneeli, jossa on kaksi laskuria (katso kuva oikealla ylhäällä). Jos haluat tietää lisää, ota yhteyttä TROTEC®-asiakaspalveluun.

Kondenssipumppu (lisävaruste)

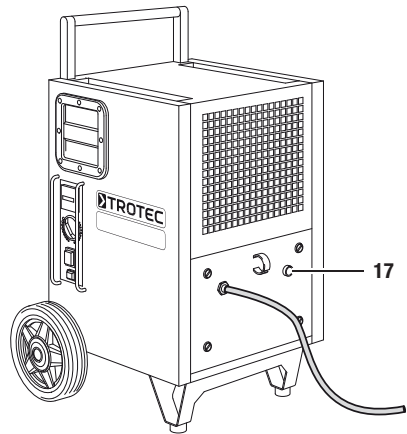

Nro	Ohjauslaite
17	Painike kondenssipumpun vedenpoistoon.

Laitetta voidaan käyttää kondenssipumpun kanssa (katso kappale "Kondenssipumpun asentaminen (lisävaruste)"). Jos haluat tietää lisää, ota yhteyttä TROTEC®-asiakaspalveluun.

Käyttöönotto

Ilmansuodattimen asettaminen



Laitteen käynnistäminen

1. Varmista, että kondenssivesisäiliö on tyhjä ja asetettu oikein paikoilleen. Muutoin laite ei käynnisty!
2. Liitä verkkopistoke määräysten mukaisesti suojattuun pistorasiaan.
3. Käynnistä laite virtakytkimestä (15).
4. Varmista, että virtakytkimen (15) valo palaa.
5. Tarkista, että kondenssivesisäiliön merkkivalo (16) on sammunut. Tyhjennä kondenssivesisäiliö.
6. Säädä huoneen ilmankosteus vääntökytkimen (14) avulla.

Toimintatila "Jatkuva"

Jatkuvassa käytössä laite kuivattaa ilmaa jatkuvasti ja riippumatta ilman kosteuspuitoisuudesta.

Käynnistä jatkuva käyttö asettamalla vääntökytkin (14) asentoon "Max.".

Automaattinen sulatus

Jos huoneen lämpötila on alle 11 °C, haihduttimeen tiivistyvä kuivatuksen aikana jäätä. Laite suorittaa automaattisen sulatuksen. Sulatuksen kesto voi vaihdella.

- Älä sammuta laitetta automaattisen sulatuksen aikana. Älä vedä verkkopistoketta pistorasiasta.

Kondenssivesisäiliön tyhjentäminen

A.

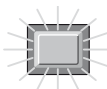

B.

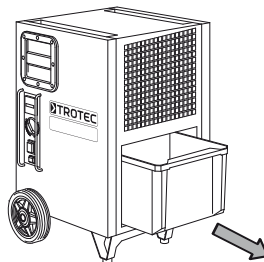

C.

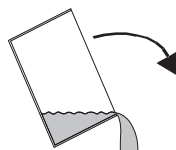

D.

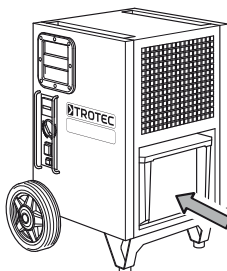

Käyttö kondensaattoriin liitetyn poistoletkun kanssa

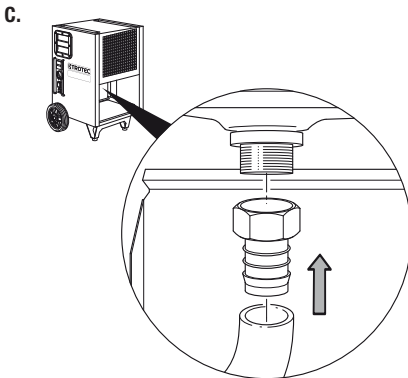
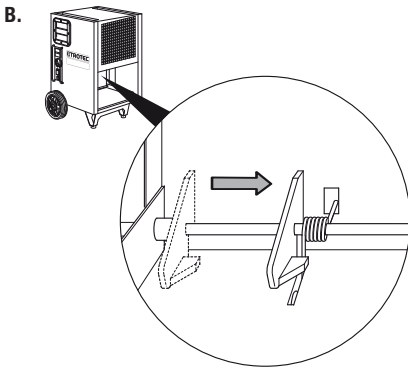
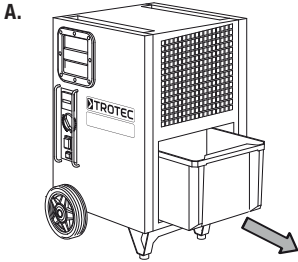

D.

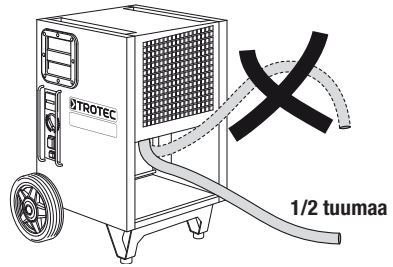

Käytöstä poisto

1. Sammuta laite virtakytkimestä (Katso kappale "Ohjauslaitteet").
2. Mallista riippuen poista kondenssivesi laitteesta seuraavasti:
 - Tyhjennä kondenssipumppu painamalla kondenssipumpun vedenpoiston painiketta.
 - Tyhjennä kondenssivesisäiliö ja kuivaa se puhtaalla liinalla. Ota huomioon tippuva kondenssivesi.
 - Irrota kondenssiveden poistoletku sekä poista mahdollinen vesi.
3. Älä koske verkkopistokkeeseen, jos kätesi ovat kosteat tai märät.
4. Vedä verkkopistoke pistorasiasta.
5. Puhdista laite ja erityisesti ilmansuodatin kappaleen "Huolto" mukaisesti.
6. Varastoi laite kappaleen "Varastointi" mukaisesti.

Viat ja häiriöt

Laitteen toiminta on tarkastettu monta kertaa valmistuksen aikana. Jos toiminnassa tästä huolimatta ilmenee häiriöitä, tarkista laite seuraavan luettelon mukaan.

Laite ei käynnisty:

- Tarkista verkkoliitäntä (230 V/1 ~/50 Hz).
- Tarkista verkkopistokkeen kunto.
- Toimita laite sähköisten osien tarkistukseen jäähdytys- ja ilmastointiteknikan asiantuntijalle tai yritykselle TROTEC®.

Laite on käynnissä, mutta kondenssivettä ei muodostu:

- Tarkista, onko kondenssivesisäiliö paikoillaan. Tarkista, onko kondenssivesisäiliö täynnä ja tyhjennä se tarvittaessa. Kondenssivesisäiliön merkivalo ei saa palaa.
- Tarkista, onko kondenssivesisäiliö likainen. Puhdista tarvittaessa kondenssivesisäiliö.
- Tarkista huoneen lämpötila. Ota huomioon laitteen teknisissä tiedoissa mainitut sallitut käyttöalueet.
- Varmista, että suhteellinen ilmankosteus vastaa teknisiä tietoja.
- Tarkista valittu ilmankosteus. Tilan ilmankosteuden on oltava valitun alueen yläpuolella. Pienennä tarvittaessa valittua ilmankosteutta vääntökytkimellä.
- Tarkista, onko ilmansuodatin likainen. Puhdista ja vaihda ilmansuodatin tarvittaessa.

- Tarkista, onko kondensaattorin ulkopuoli likainen (katso kappale "Huolto"). Toimita kondensaattori puhdistettavaksi jäähdytys- ja ilmastointiteknikan asiantuntijalle tai yritykselle TROTEC®.

Laite on äänekkäs tai tärisee, kondenssivesi valuu ulos:

- Tarkista, onko laite suorassa ja tasaisella alustalla.

Laite lämpenee huomattavasti, on äänekkäs tai on menettämässä tehoa:

- Tarkista, ovatko ilman tuloaukot ja ilmansuodatin likaisia. Poista lika ulkopuolelta.
- Tarkista, ovatko laitteen sisäpuoli erityisesti tuulettimen, tuulettimen kotelon, haihduttimen ja kondensaattorin ulkopuoli likaisia (katso kappale "Huolto"). Toimita laitteen sisäpuoli puhdistettavaksi jäähdytys- ja ilmastointiteknikan asiantuntijalle tai yritykselle TROTEC®.

Laite ei toimi häiriöttömästi näiden tarkistusten jälkeen?

Toimita laite korjattavaksi jäähdytys- ja ilmastointiteknikan asiantuntijalle tai yritykselle TROTEC®.

Huolto

Huoltovälit

Tarkastus- ja huoltoväli	ennen jokaista käyttöönottoa	tarpeen mukaan	vähintään 2 viikon välein	vähintään 4 viikon välein	vähintään 6 kuukauden välein	vähintään kerran vuodessa
Kondenssivesisäiliön tyhjentäminen		X				
Ilman tulo- ja poistoaukkojen likaisuuden tarkistaminen ja puhdistus	X					
Ulko-osien puhdistus		X				X
Laitteen sisäosien likaisuuden silmämääräinen tarkistus		X		X		
Imusäleikön ja ilmansuodattimen likaisuuden tarkistaminen ja puhdistus tai vaihto	X		X			
Ilmansuodattimen vaihtaminen					X	
Vaurioiden tarkistaminen	X					
Kiinnitysruuvien tarkistaminen		X				X
Koekäytön suorittaminen						X

Tarkastus- ja huoltotoimenpiteet

Laitetyyppi: Laitenumero:

Tarkastus- ja huoltoväli	1	2	3	4	5	6	7	8	9	10	11	12	13	14	15	16
Ilman tulo- ja poistoaukkojen likaisuuden tarkistaminen ja puhdistus																
Ulko-osien puhdistus																
Laitteen sisäosien likaisuuden silmämääräinen tarkistus																
Imusäleikön ja ilmansuodattimen likaisuuden tarkistaminen ja puhdistus tai vaihto																
Ilmansuodattimen vaihtaminen																
Vaurioiden tarkistaminen																
Kiinnitysruuvien tarkistaminen																
Koekäytön suorittaminen																
Muistiinpanot:																

1. Päiväys: Allekirjoitus:	2. Päiväys: Allekirjoitus:	3. Päiväys: Allekirjoitus:	4. Päiväys: Allekirjoitus:
5. Päiväys: Allekirjoitus:	6. Päiväys: Allekirjoitus:	7. Päiväys: Allekirjoitus:	8. Päiväys: Allekirjoitus:
9. Päiväys: Allekirjoitus:	10. Päiväys: Allekirjoitus:	11. Päiväys: Allekirjoitus:	12. Päiväys: Allekirjoitus:
13. Päiväys: Allekirjoitus:	14. Päiväys: Allekirjoitus:	15. Päiväys: Allekirjoitus:	16. Päiväys: Allekirjoitus:

Toimenpiteet ennen huoltoa

1. Älä koske verkkopistokkeeseen, jos kätesi ovat kosteat tai märät.
2. Irrota verkkopistoke verkosta ennen kaikkia huoltotoimia!



**Huoltotoimenpiteitä, jotka vaativat kotelo-
n avaamista, saavat suorittaa ainoastaan
jäähdytys- ja ilmastointiteknii-
kan ammattilaiset tai TROTEC®.**

Laitteen sisäosien likaisuuden silmämääräinen tarkistus

1. Poista ilmansuodatin (katso kappale "Ilman tuloaukkojen ja ilmansuodattimen puhdistus").
2. Valaise laitteen aukkoja taskulampulla.
3. Tarkista laitteen sisäosien likaisuus.
4. Jos sisäpinoilla on runsaasti pölyä, puhdista laitteen sisäpuoli paineilmalla tai vedellä. Toimita laite tarvittaessa puhdistettavaksi jäähdytys- ja ilmastointiteknii-
kan asiantuntijalle tai yritykselle TROTEC®.
5. Aseta ilmansuodatin takaisin paikoilleen.

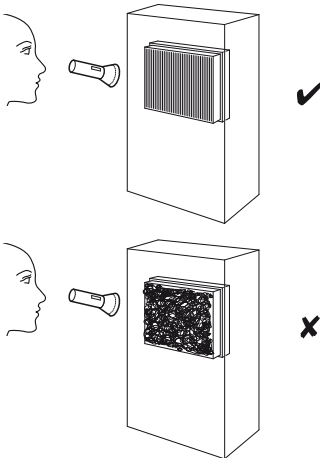

Kotelon ja kondenssisäiliön puhdistus

1. Käytä puhdistukseen nukkaamatonta, pehmeää liinaa.
2. Kostuta liina puhtaaseen veteen. Älä käytä suihkeita, liuotusaineita, alkoholipitoisia puhdistusaineita tai hankausaineita liinan kostuttamiseen.

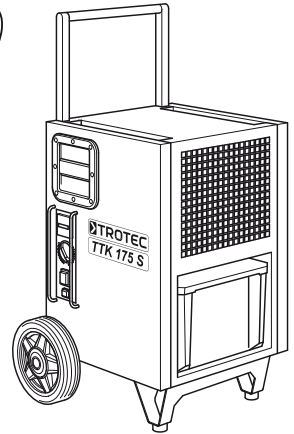

Ilman tuloaukkojen ja ilmansuodattimen puhdistus

A.

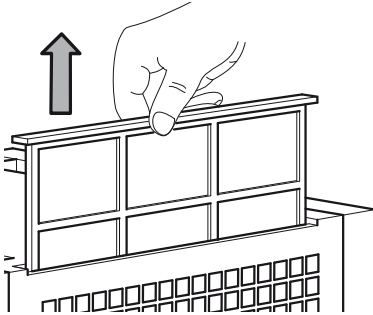

B.

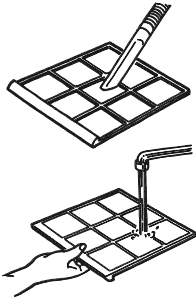

C.

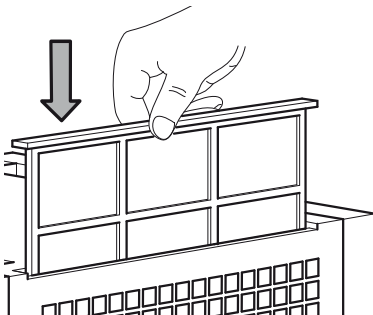

Varoitus!

Varmista, että ilmansuodatin ei ole kulu-
nut tai vaurioitunut. Ilmansuodattimen
kulmat ja reunat eivät saa olla litistyneitä
tai pyöristyneitä.

Ennen kuin laitat ilmansuodattimen pai-
koilleen, varmista, että se on ehjä ja kui-
va!

Vaihda ilmansuodatin kappaleen "Huolto-
välit" mukaisesti!

Varaosien kuvaus ja varaosaluettelo

Huomaa!

Varaosien numerot poikkeavat käyttöohjeessa käytetyistä rakenneseosien numeroista.

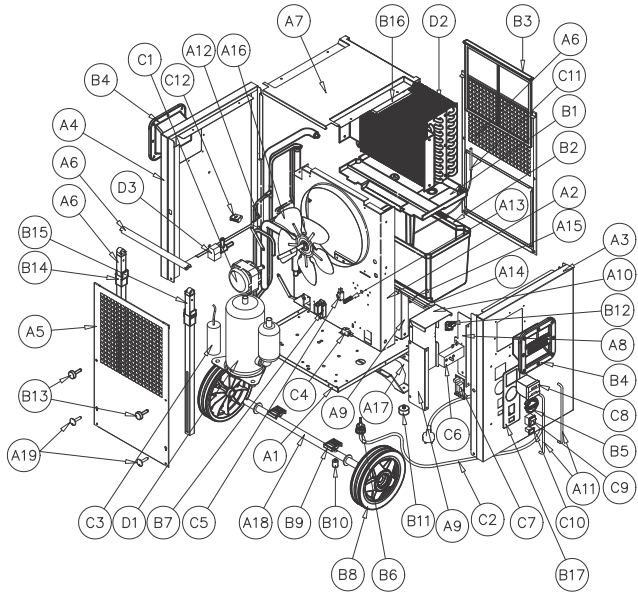

Nro	Varaosa	Nro	Varaosa	Nro	Varaosa
A1	Base Plate	A23	Black Painted Ø20 Round Aluminium Profile Sliding Handle	C2	3 m H05WF3G1.50 Supply Cable with Injected Schuko Plug
A2	Structural Element for Ø250 Fan	A24	Black Passivated Handle Bar Safety Pin	C3	35 µF Starting Capacitor
A4	Controls' Side Panel	B1	ABS Threaded Condensation Pan	C4	Tank Present Microswitch
A5	Left Side Panel	B2	5 1/4 l PP Water Tank	C5	Full Tank Microswitch
A6	Air Outlet Ventilation Grid	B3	Reinforced PP Air Filter	C6	Mechanical Humidistat
A7	Air Inlet Ventilation Grid	B4	ABS Trotec Grip	C7	Printed Circuit Board
A8	Top Hood	B5	ABS Humidistat Adjusting Knob	C8	Hour Counter (Standard)
A9	Water Tank Base Plate	B6	Cable Gland PA107		Hour and Power Counter (Optional)
A10	Protection Box - PCB Support	B7	ABS Full Tank Microswitch Protection Case	C9	Power Switch and Transparent Silicon Cover
A11	Protection Box - Left Support	B8	Ø200 mm Non-Marking Synthetic Rubber Wheel, with Black Plastic Rim	C10	Tank Full Warning Lamp and Transparent Silicon Cover
A12	Protection Box - Cover	B9	PVC Stacking Elements	C11	Temperature Probe
A13	Controls' Protection Bars	B10	Nylon Saddle Spacer	C12	Pump Socket
A14	Motor Fan Brackets	B11	Ø30x15 EPDM Foot	D1	R407c Rotary Compressor
A15	Full Tank Helical Springs	B12	ABS Element for Spring Pressure (Bucket Simulator)	D2	Finned Pack Condensing & Evaporating Coil
A16	Tank Base Plate Shaft	B13	Star Knob (Similar Design to DIN 6336) with Threaded Bolt	D3	R407c Solenoid Valve
A17	Tank Detection Spring	B14	ACETAL Guide for Handle Bar (Left)	n/a	Housing - M4 x 10 Screws; Black Passivated; ISO 7380
A18	Ø254 Aluminium Sucking Fan Blade	B15	ACETAL Guide for Handle Bar (Right)	n/a	Housing - PA M4 Washers
A19	Ø20 Wheel Shaft	B16	EPS Top Plate	n/a	Plastic Grip - M4 x 16; Black Passivated; DIN 7500
A20	Black Painted Foot	B17	PVC Control Panel Sticker	n/a	Aluminium Handle - M8 x 35; Black Passivated; DIN 7991
A21	Black Painted 20x20 Square Aluminium Support for Sliding Handle (Left)	C1	16 W Output Electrical Motor Fan		
A22	Black Painted 20x20 Square Aluminium Support for Sliding Handle (Right)				

Kondenssipumpun asentaminen (lisävaruste)

A.

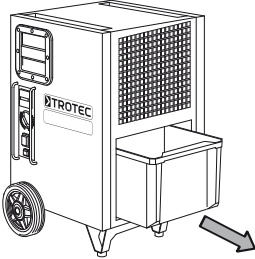

B.

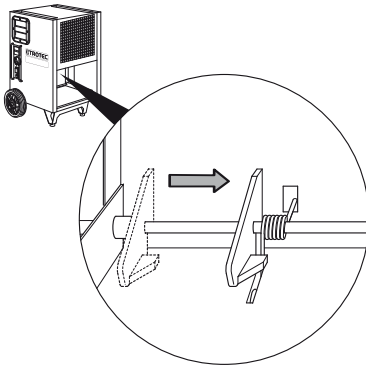

C.

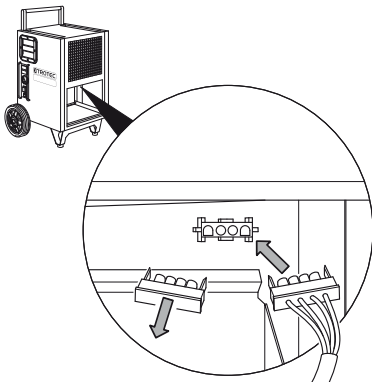

D.

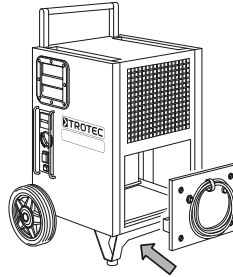

E.

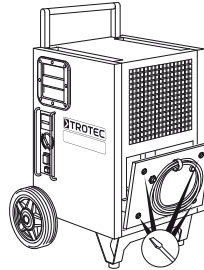

F.

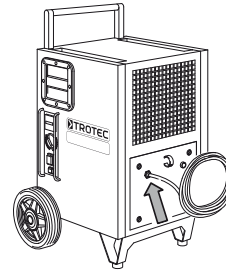

G.

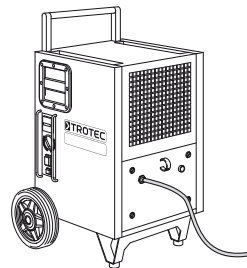

Hävittäminen



Sähkölaitteita ei saa hävittää talousjätteen mukana, vaan ne on Euroopan Unionin alueella hävitettävä EUROOPAN PARLAMENTIN JA NEUVOSTON

27.1.2003 sähkö- ja elektroniikkaromusta antaman direktiivin 2002/96/EY mukaisesti. Hävitä tämä laite käytön jälkeen voimassa olevien lakien mukaisesti.

Laitteessa käytetään ympäristöystävällistä ja otsonille vaaratonta jäähdytysainetta (ks. kappale "Tekniset tiedot"). Hävitä laitteessa oleva jäähdytysaine/öljysekoite asianmukaisten maan lakien mukaisesti.

Vaatumustenmukaisuusvakuutus

EY:n pienjännitedirektiivin 2006/95/EY, liite III, kappale B ja sähkömagneettista yhteensopivuutta koskevan EY:n direktiivin 2004/108/EY mukaisesti.

Vakuutamme, että ilmankuivain TTK 175 S on kehitetty, suunniteltu ja valmistettu mainittujen EY-direktiivien mukaisesti.

Sovelletut yhdenmukaistetut standardit:

IEC 60335-1:2001/A2:2006

IEC 60335-2-40:2002/A1:2005

IEC 62233:2005

CE-symbolin löydät laitteen tyyppikilvestä.

Valmistaja:

Trotec GmbH & Co. KG Puhelin: +49 2452 962-400

Grebbener Straße 7 Fax: +49 2452 962-200

D-52525 Heinsberg S-posti: info@trotec.de

Heinsberg, 19.4.2012

Toimitusjohtaja: Detlef von der Lieck

İçindekiler

Kullanım kılavuzu hakkında bilgiler	J - 01
Cihazın kullanım Ömrü ve Garanti Süresi	J - 02
Cihaz özellikleri ile ilgili tanıtıcı ve temel bilgiler	J - 03
Kullanım hatalarına ilişkin bilgiler - Güvenlik	J - 05
Taşıma ve Nakliye Sırasında Dikkat Edilecek Hususlar	J - 06
Bağlantı veya montaj	J - 08
Kullanım	J - 08
Cihazın enerji tüketimi açısından verimli kullanımına ilişkin bilgiler	J - 12
Hatalar ve arızalar	J - 13
Periyodik bakım ile ilgili bilgiler	J - 14
Kullanıcının kendi yapabileceği bakım, onarım veya ürünün temizliğine ilişkin bilgiler	J - 15
Bakım, Onarım ve Kullanımda Uyulması Gereken kurallar	J - 16
Servis istasyonları	J - 18
Üretici ve ithalatçı firmanın ünvanı, adres ve telefon numarası	J - 18
Kondensat pompasının montajı (opsiyonel) ...	J - 19
Kullanım sırasında insan veya çevre sağlığına tehlikeli veya zararlı olabilecek durumlara ilişkin uyarılar	J - 20
Uygunluk beyanı	J - 20

Kullanım kılavuzu hakkında bilgiler**Semboller****Elektrik akımından kaynaklanan tehlike!**

Elektrik akımı nedeniyle yaralanma ve ölümlerle sonuçlanabilecek tehlikelere işaret eder.

**Tehlike!**

İnsanların yaralanmasına neden olabilecek bir tehlikeye işaret eder.

**Dikkat!**

Maddi hasarlara neden olabilecek bir tehlikeye işaret eder.

Yasal uyarı

Bu yayın, önceki tüm sürümlerin yerine geçer. Bu yayının hiçbir bölümü, yazılı iznimiz olmadan hiçbir şekilde yeniden hazırlanamaz veya elektronik sistemler kullanılarak işlenemez, çoğaltılamaz veya dağıtılamaz. Teknik değişiklik yapma hakkı saklıdır. Tüm hakları saklıdır. Ürün isimleri, serbest kullanılabilirlik garantisizdir ve bu şekilde değerlendirilmelidir. Teslimat kapsamı ürün resimlerinden farklı olabilir. Mevcut doküman gerekli özen gösterilerek hazırlanmıştır. Hatalar veya atlanan noktalardan dolayı hiçbir şekilde sorumluluk bize ait değildir. © TROTEC®

Cihazın kullanım Ömrü ve Garanti Süresi

Aşağıdaki bilgiler sadece Türkiye için geçerlidir:

Cihazın kullanım süresi 10 yıldır.

Ticari müşteriler için garanti süresi bir yıldır.

Özel müşteriler için garanti süresi iki yıldır.

Usulüne aykırı kullanım nedeniyle oluşan hasarlardan dolayı hiçbir sorumluluk üstlenilmez. Benzer şekilde garantiyle ilgili talepler de geçerliğini yitirir.

Kullanım kılavuzunun güncel versiyonunu www.trotec.de adresinde bulabilirsiniz.

Hatalı kullanım, eğitimsiz personel veya yetkili olmayan kişiler tarafından çalıştırma durumlarından kaynaklanan hasarlar garanti kapsamında değildir.

Cihaz, ilgili AB Yönetmeliklerinin güvenlik ve sağlık istemlerine uygundur ve fabrikada sorunsuz bir şekilde çalışma açısından defalarca kontrol edilmiştir. Buna rağmen, "Hatalar ve arızalar" bölümündeki çözüm listelerinin yardımıyla giderilemeyen arızalar ortaya çıkarsa, lütfen satıcınıza veya sözleşme ortağınıza başvurunuz. Garantiden faydalanılırken cihaz numarası belirtilmelidir (bkz. tip etiketi). Ürünün faturası garanti belgesi olarak geçerlidir. Üreticinin belirttiği spesifikasyonlara, yasal gerekliliklere uyulmaması veya cihazlar üzerinde izin alınmadan değişiklikler yapılması durumunda ortaya çıkan hasarlardan üretici sorumlu tutulamaz. Cihaza müdahale edilmesi ya da münferit parçaların yetkisiz şekilde değiştirilmesi, bu ürünün elektriksel güvenliğini ciddi ölçüde tehlikeye atabilir ve garantinin geçersiz olmasına neden olur. Cihazın bu kullanım kılavuzundaki uyarılara uyulmadan çalıştırılmasından ve kullanılmasından kaynaklanan hiçbir maddi hasar ve yaralanmadan dolayı sorumluluk kabul edilmez. Gelişimin sürekli devam etmesi ve ürün iyileştirmeleri nedeniyle, önceden bildirilmeden teknik tasarım ve uygulamada değişiklikler yapma hakkı her zaman saklıdır.

Cihaz özellikleri ile ilgili tanıtıcı ve temel bilgiler

Cihaz açıklaması

Cihaz, yoğunlaşma prensibinin yardımıyla odalarda otomatik bir nem giderme işlemi gerçekleştirir.

Fan, nemli oda havasını hava girişinden (1) hava filtresi (11), evaporatör ve arkasında yer alan kondansatör üzerinden emer. Oda havası, soğuk evaporatörde sıcaklığı çiy noktasının altına düşene kadar soğutulur. Havada bulunan su buharı, kondensat veya kırağı olarak evaporatör kanatlarının üzerine çöker. Kondansatörde, nemi alınmış ve soğutulmuş hava tekrar ısıtılır ve oda sıcaklığının yaklaşık 5 °C üzerinde bir sıcaklıkla tekrar dışarıya üflenir. Bu şekilde hazırlanan kuru hava yeniden oda havasıyla karışır. Cihazın sağladığı sürekli oda havası sirkülasyonu nedeniyle kurulum alanındaki nem azalır. Yoğuşan su, hava sıcaklığı ve bağıl neme bağlı olarak sürekli şekilde ya da sadece periyodik buz çözme aşamaları sırasında kondensat teknesine ve entegre boşaltma ağı içinden altta yer alan kondensat kabına (4) damlar. Kondensat kabının (4) doluluk seviyesi bir tırnak yardımıyla belirlenir. Cihaz, kullanım ve fonksiyon kontrolü amacıyla bir kontrol paneliyle (7) donatılmıştır. Kondensat kabının (4) maksimum dolum seviyesine ulaşıldığında, kontrol panelinin üzerinde (7) yer alan kondensat kabı kontrol lambası (bkz. "Kumanda elemanları" bölümü) turuncu renkte yanıp söner. Cihaz kapanır. Kondensat kabı kontrol lambası, ancak boşaltılan kondensat kabı (4) tekrar yerine yerleştirildikten sonra söner. İsteğe bağlı olarak, yoğuşan su, hortum bağlantısındaki (3) bir kondensat tahliye hortumu yardımıyla (bkz. "Kondensat bağlantısında hortumla çalıştırma" bölümü) veya sonradan eklenebilen bir kondensat pompası yardımıyla tahliye edilebilir (bkz. "Kondensat pompasının montajı" bölümü).

Cihaz, bağıl nemi yaklaşık % 32'ye varan bir oranda azaltmaya olanak sağlar. İşletim sırasında oluşan ısı ışınımı, oda sıcaklığını 1-4 °C artırabilir.

Cihazın görünümü

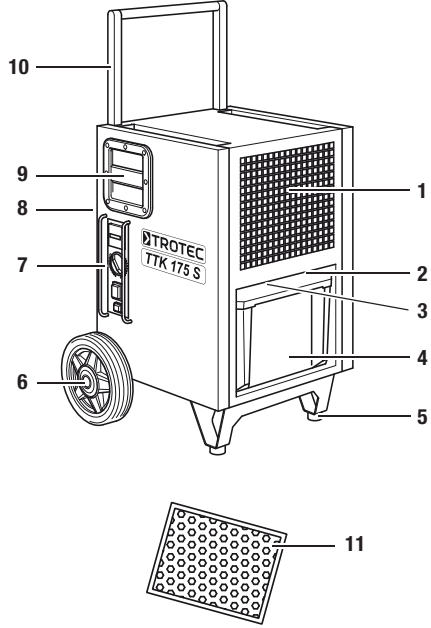

No.	Kumanda elemanları
1	Hava girişi
2	Opsiyonel kondensat pompası bağlantısı
3	Kondensat tahliye hortumu için hortum bağlantısı
4	Kondensat kabı
5	Ayaklar
6	Taşıma tekerlekleri
7	Kontrol paneli
8	Hava çıkışı
9	Taşıma kolu
10	Taşıma kulbu
11	Hava filtresi

Teknik bilgiler

Parametre	Değer
Model	TTK 175 S
Nem alma kapasitesi, maks.	50 l / 24 saat
Çalışma sıcaklığı	5-32 °C
Bağıl nem çalışma aralığı	% 32-100
Hava kapasitesi, maks.	300 m ³ /saat
Elektrik bağlantısı	230 V / 50 Hz
Güç tüketimi, maks.	750 W
Sigorta, müşteri tarafından sağlanır	3,2 A
Kondensat kabı	6 l
Klima gazı	R407c
Klima gazı miktar	450 g
Ağırlık	35 kg
Ölçüler (YxDxG)	645 x 445 x 500 mm
Opsiyonel kondensat pompasının sevk yüksekliği, maks.	4 m
Duvarlarla/nesnelere arasındaki minimum mesafe	A: Üst: 50 cm B: Arka: 50 cm C: Yan: 50 cm D: Ön: 50 cm
Ses basınç seviyesi LpA (1 m; DIN 45635-01-KL3 uyarınca)	52 dB(A)

Devre planı

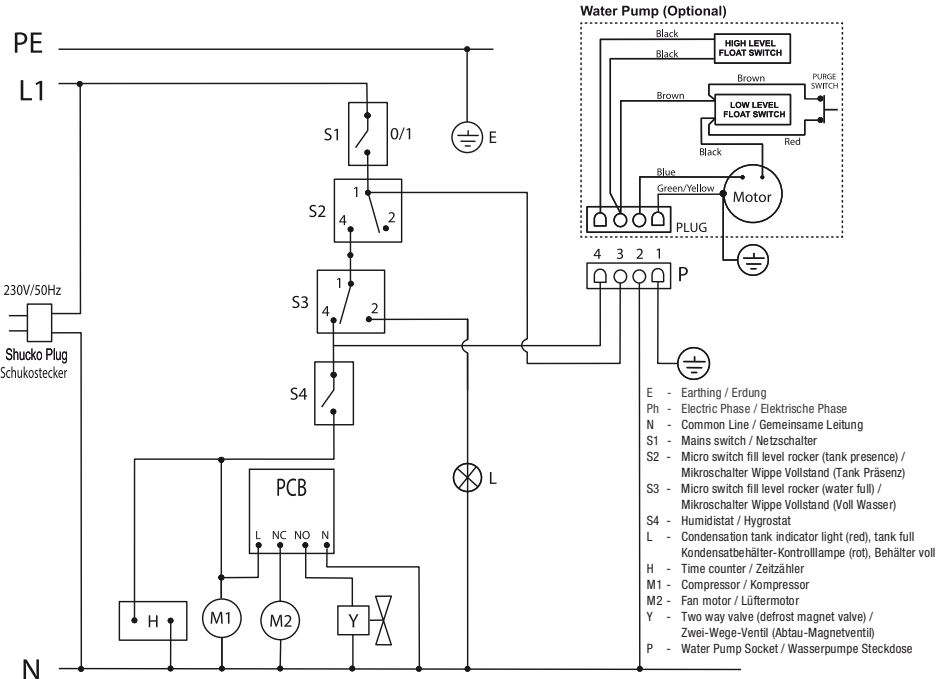

Kullanım hatalarına ilişkin bilgiler - Güvenlik

Bu kılavuzu, cihazı çalıştırmadan/kullanmadan önce dikkatlice okuyun ve her zaman kurulum yerinin hemen yakınında veya cihazın üzerinde bulundurunuz!

- Cihazı, patlama tehlikesi bulunan alanlarda çalıştırmayınız.
- Cihazı yağ, kükürt, klor veya tuz içeren ortamlarda çalıştırmayınız.
- Cihazı dik ve devrilmeyecek şekilde yerleştiriniz.
- Nemli temizlikten sonra cihazı kurutunuz. Cihazı ıslak durumda çalıştırmayınız.
- Hava girişi ve çıkışının açık olduğundan emin olunuz.
- Emme tarafında hiçbir zaman kir ve gevşek nesnelerin bulunmadığından emin olunuz.
- Cihazın içine asla herhangi bir nesne sokmayınız.
- Çalışma sırasında cihazın üzerini örtmeyiniz ve cihazı taşımayınız.
- Cihazın dışında bulunan tüm elektrik kablolarının hasar görmeye karşı (örn. hayvanlar nedeniyle) korunduğundan emin olunuz.
- Bağlantı kablosu için kullanılacak uzatma kablolarını; cihazın bağlantı gücünü, kablo uzunluğunu ve kullanım amacını göz önünde bulundurarak seçiniz. Elektrik aşırı yükü oluşmasına izin vermeyiniz.
- Cihazı sadece dik olarak ve kondensat kabı boşaltılmış durumdayken taşıyınız.
- Toplanan kondensatı tasfiye ediniz. Bu suyu içmeyiniz. Aksi takdirde enfeksiyon tehlikesi ortaya çıkar!

Usulüne uygun kullanım

TTK 175 S cihazını sadece oda havasının kurutmak ve nemini almak için (örn. boru kırılması veya su baskınları nedeniyle oluşan su hasarlarından sonra) teknik bilgilere uyarak kullanınız.

Usulüne uygun kullanıma dahil olanlar:

- Aşağıdakilerin kurutulması ve neminin alınması:
 - Oturma odaları, yatak odaları, duşlar ve kilerler
 - Çamaşırhaneler, yazlıklar, karavanlar, tekneler
- Aşağıdakilerin sürekli olarak kuru tutulması:
 - Depolar, arşivler, laboratuvarlar
 - Banyolar, tuvaletler ve soyunma odaları vs.

Usulüne aykırı kullanım

Cihazı sele maruz kalmış bir zemin üzerine yerleştirmeyiniz. Cihazı açık havada kullanmayınız. Cihazın üzerine kurutmak amacıyla örn. ıslak elbiseler gibi nesnelere koymayınız. Cihaz üzerinde izin olmadan değiştirme, ekleme ya da dönüştürme işlemi yapmak yasaktır.

Personelin niteliği

Bu cihazı kullanan kişiler;

- Nemli ortamlarda elektrikli cihazlarla çalışırken ortaya çıkabilecek tehlikeleri bilmeli.
- Akım taşıyan parçalara direkt temasa karşı koruma önlemleri almalı.
- Başta güvenlik bölümü olmak üzere kullanım kılavuzunu okumuş ve anlamış olmalıdır.

Muhafazanın açılmasını gerektiren bakım işlemleri, sadece soğutma ve iklimlendirme teknolojisi konusunda uzman şirketler veya TROTEC® tarafından gerçekleştirilmelidir.

Kalan tehlikeler



Elektrik akımından kaynaklanan tehlike!

Elektrikli parçalar üzerindeki çalışmalar sadece yetkili bir uzman şirket tarafından gerçekleştirilmelidir!



Elektrik akımından kaynaklanan tehlike!

Cihaz üzerinde gerçekleştirilecek tüm çalışmalardan önce elektrik fişini prizden çıkartınız!



Dikkat!

Cihazın hasar görmesini engellemek için cihazı hava filtresi takılmadan asla çalıştırmayınız!



Tehlike!

Eğitimsiz kişiler tarafından amacına veya usulüne uygun olmayan şekilde kullanılması durumunda bu cihaz çeşitli tehlikelere neden olabilir! Personel niteliklerine dikkat ediniz!

Acil durumda yapılması gerekenler

1. Acil bir durumda cihazın elektrik bağlantısını keşiniz.
2. Arızalı bir cihazı tekrar elektrik şebekesine bağlamayınız.

Taşıma ve Nakliye Sırasında Dikkat Edilecek Hususlar

Cihaz, nakliye hasarlarına karşı korumak için üretici tarafından mümkün olan en iyi şekilde ambalajlanmıştır. Güvenli taşıma hakkında diğer bilgiler, ambalajın üzerindeki çok kenarlı işaretlerde bulunmaktadır.

Cihaz, rahatça taşınması için taşıma tekerlekleri ve bir taşıma kulbu ile donatılmıştır.

Her taşıma işleminden **önce** şu uyarılara dikkat ediniz:

1. Cihazı elektrik düğmesinden kapatınız (bkz. "Kumanda elemanları" bölümü).
2. Elektrik fişini prizden çıkartınız. Elektrik kablosunu çekme halatı olarak kullanmayınız!
3. Kondensat kabını veya kondensat tahliye hortumunu ya da kondensat pompasını (opsiyonel) boşaltınız. Damlayan kondensata dikkat ediniz.
4. Cihazı ambalajından çıkarttıktan sonra taşıma kulbunu aşağıdaki şekilde taşıma konumuna ayarlayınız:

Uyarı!

Altta iki civata (18, 19), cihaz ambalajından çıkartıldıktan sonra sadece bir kez sökülmeli ve taşıma kulbu ayarlandıktan sonra yerine takılmalıdır.

A.

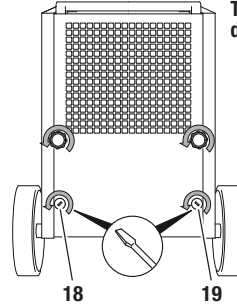

Teslimat sırasındaki taşıma kulbu

B.

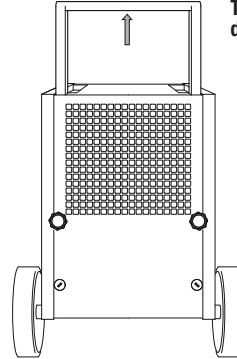

Taşıma konumundaki taşıma kulbu

C.

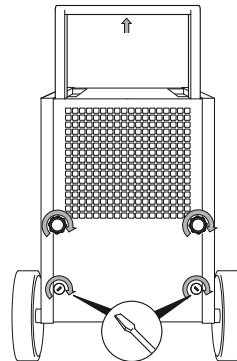

5. Taşıma kulbunu iki elinizle tutunuz ve taşıma mar-kalarıyla hareket ettirebilecek şekilde cihazı yatırınız.
6. Cihazı kullanım yerine taşıyınız.
7. Gerekirse birden çok cihazı üst üste istifleyiniz:

A.

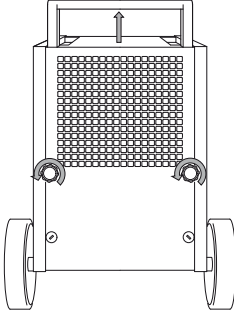

İstifleme konu-mundaki taşıma kulbu

B.

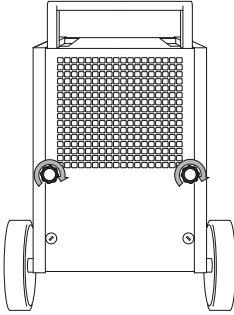

C.

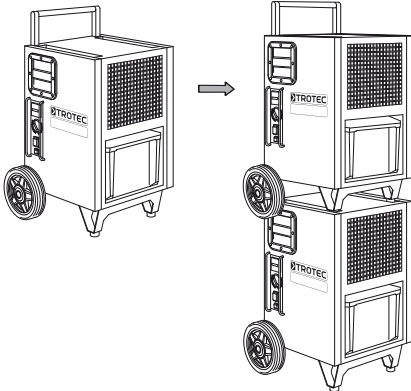

Her taşıma işleminden **sonra** şu uyarılara dikkat ediniz:

1. Cihazı, taşıma işleminden sonra dik olarak yerleş-tiriniz.

Depolama

Kullanmayacağınız zaman cihazı şu şekilde depolayınız:

- Kuru,
- Üstü kapalı bir yerde,
- Tozdan ve doğrudan güneş ışığından korunan bir yerde dik bir pozisyonda,
- Gerekirse üst üste istiflenmiş (maks. 3 cihaz),
- Gerekirse, içeriye toz girmesine karşı plastik bir kılıfla koruyarak.
- Depolama sıcaklığı, "Teknik Bilgiler" bölümünde çalışma sıcaklığı için verilen aralığa uygundur.

Bağlantı veya montaj

- Cihaz, açıldıktan sonra, kondensat kabının dolması nedeniyle kapatılana kadar tam otomatik şekilde çalışır.
- Kapıları ve pencereleri açık tutmayınız.

Kurulum

Cihazın kurulumu sırasında, "Teknik Bilgiler" bölümü uyarınca duvarlarla ve nesnelere arasında bırakılacak minimum mesafelere dikkat ediniz.

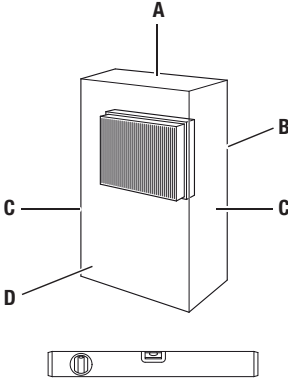

- Cihazı devrilmeyecek şekilde ve yatay olarak yerleştiriniz.
- Cihazı mümkün olduğunca odanın ortasına yerleştiriniz ve ısı kaynaklarından uzakta olmasına dikkat ediniz.
- Cihazın özellikle çamaşırhane, banyo vb. ıslak yerlerde kurulumu sırasında, cihazı, yönetmeliklere uygun bir kaçak akım koruma tertibatı (RCD = Residual Current protective Device) ile yerinde emniyete alınız.
- Kablo uzatmalarının tamamen açılmış ve çözülmüş durumda olduğundan emin olunuz.

Kullanım

Nem alma kapasitesiyle ilgili uyarılar

Nem alma kapasitesi şunlara bağlıdır:

- Cihazın bulunduğu alanın özellikleri
- Oda sıcaklığı
- Bağıl nem

Oda sıcaklığı ve bağıl nem ne kadar yüksekse, nem alma kapasitesi de o kadar fazla olur.

Oturma odalarında kullanım için yaklaşık % 50-60'lık bir bağıl nem yeterlidir. Depolarda ve arşivlerde nem yaklaşık % 50 değerini aşmamalıdır.

Kumanda elemanları

Kontrol paneli

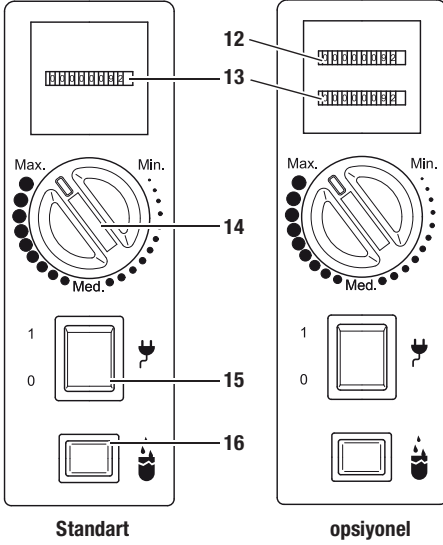

Standart

opsiyonel

No.	Kumanda elemanları
12	Akım tüketim sayacı (opsiyonel)
13	Çalışma saati sayacı
14	Döner düğme
15	Elektrik düğmesi; Cihaz açıkken yanar.
16	Kondensat kabı kontrol lambası

Cihaz, isteğe bağlı olarak çift sayaçlı bir kontrol paneliyle birlikte temin edilebilir (bkz. sağ üstteki şekil). Bu konuda TROTEC® müşteri servisiyle temas kurunuz.

Kondensat pompası (opsiyonel)

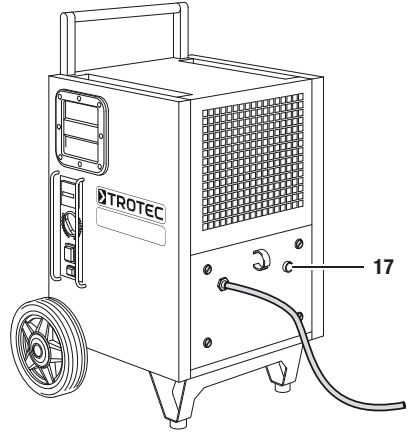

No.	Kumanda elemanları
17	Kondensat pompasında kalan suyu boşaltma düğmesi

Cihaz, isteğe bağlı olarak bir kondensat pompasıyla çalıştırılabilir (bkz. "Kondensat pompasının montajı (opsiyonel)" bölümü). Bu konuda TROTEC® müşteri servisiyle temas kurunuz.

Devreye alma

Hava filtresini yerleştirme

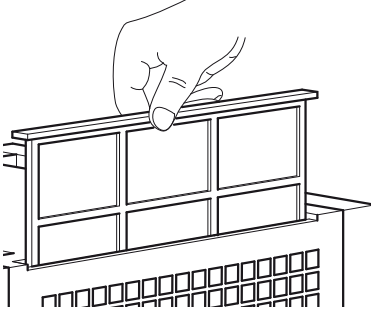

"Sürekli çalışma" modu

Cihaz, sürekli çalışmada havanın nemini sürekli olarak ve nem içeriğinden bağımsız olarak alır.

Sürekli çalışmayı başlatmak için döner düğmeyi (14) "Max." konumuna getiriniz.

Otomatik buz çözme

Oda sıcaklığı 11 °C'nin altındaysa, nem alma sırasında evaporatör buzlanır. Bu durumda cihaz otomatik bir buz çözme işlemi gerçekleştirir. Buz çözme süresi farklılık gösterebilir.

- Cihazı, otomatik buz çözme işlemi esnasında kapatmayınız. Elektrik fişini prizden çıkartmayınız.

Cihazın çalıştırılması

1. Kondensat kabının boş olduğundan ve doğru yerleştirildiğinden emin olunuz. Aksi takdirde cihaz çalışmaz!
2. Elektrik fişini düzgün bir şekilde topraklanmış prize takınız.
3. Cihazı elektrik düğmesinden (15) açınız.
4. Elektrik düğmesinin (15) yandığından emin olunuz.
5. Kondensat kabı kontrol lambasının (16) sönüp sönmediğini kontrol ediniz. Aksi takdirde kondensat kabını boşaltınız.
6. Odadaki nemi döner düğmeyle (14) ayarlayınız.

Kondensat kabının boşaltılması

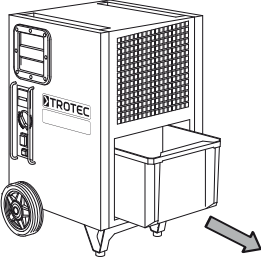
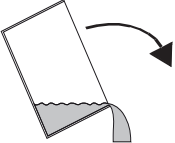
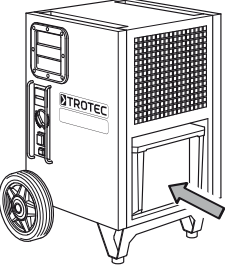
- A. 
- B. 
- C. 
- D. 

Kondensat bağlantısında hortumla çalıştırma

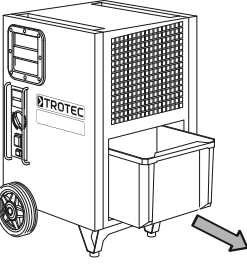
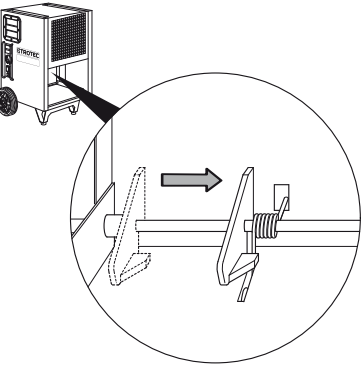
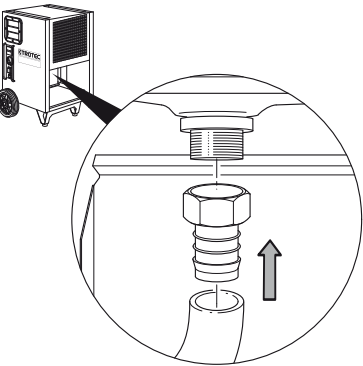
- A. 
- B. 
- C. 

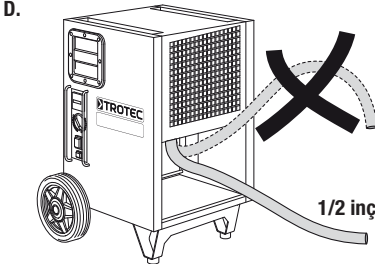

Cihazın enerji tüketimi açısından verimli kullanımına ilişkin bilgiler

Gereksiz enerji tüketimini önlemek için, cihazın sadece gerçek kullanım süresi boyunca açık kalmasına dikkat ediniz.

Mevcutsa, cihazın "Otomatik kapatma" fonksiyonundan faydalanınız.

Devre dışı bırakma

1. Cihazı elektrik düğmesinden kapatınız (bkz. "Kumanda elemanları" bölümü).
2. Modele bağlı olarak, cihazdaki kondensatı aşağıdaki şekilde boşaltabilirsiniz:
 - Kondensat pompasındaki kalan suyu boşaltma düğmesine basarak opsiyonel kondensat pompasını boşaltınız.
 - Kondensat kabını boşaltınız ve temiz bir bezle silerek kurulaştırınız. Damlayan kondensata dikkat ediniz.
 - Kondensat tahliye hortumunu çıkartınız ve içindeki kalan sıvıyı boşaltınız.
3. Elektrik fişine nemli ya da ıslak elle dokunmayınız.
4. Elektrik fişini prizden çıkartınız.
5. Cihazı ve özellikle hava filtresini "Bakım" bölümünde anlatılanlara uygun şekilde temizleyiniz.
6. Cihazı, "Depolama" bölümünde anlatılanlara uygun şekilde depolayınız.

Hatalar ve arızalar

Cihaz, üretim sırasında sorunsuz bir şekilde çalışma açısından defalarca kontrol edilmiştir. Buna rağmen arızalar ortaya çıkarsa cihazı aşağıdaki listeye göre kontrol ediniz.

Cihaz çalışmıyor:

- Elektrik bağlantısını (230 V/1~/50 Hz) kontrol ediniz.
- Elektrik fişinin hasarlı olup olmadığını kontrol ediniz.
- Soğutma ve iklimlendirme teknolojisi konusunda uzman bir şirket veya TROTEC® tarafından bir elektriksel kontrol gerçekleştirilmesini sağlayınız.

Cihaz çalışıyor ama kondensat oluşmuyor:

- Kondensat kabının doğru oturup oturmadığını kontrol ediniz. Kondensat kabının dolmuş seviyesini kontrol ediniz, gerekiyorsa kabı boşaltınız. Kondensat kabı kontrol lambası yanmamalıdır.
- Kondensat kabının kirlenip kirlenmediğini kontrol ediniz. Gerekiyorsa kondensat kabını temizleyiniz.
- Oda sıcaklığını kontrol ediniz. Teknik bilgilere göre cihazın izin verilen çalışma aralığına dikkat ediniz.
- Bağlı nemin teknik bilgilere uyduğundan emin olunuz.
- Önceden seçilmiş istenen nem değerini kontrol ediniz. Kurulum yerindeki nem değeri, seçilen aralığın üzerinde olmalıdır. Gerekiyorsa, önceden seçilmiş istenen nem değerini döner düğmeyle azaltınız.
- Hava filtresinin kirlenip kirlenmediğini kontrol ediniz. Gerekiyorsa hava filtresini temizleyiniz veya değiştiriniz.

- Kondansatörün kirlenip kirlenmediğini dışarıdan kontrol ediniz (bkz. "Bakım" bölümü). Kirlenen kondansatörün soğutma ve iklimlendirme teknolojisi konusunda uzman bir şirket veya TROTEC® tarafından temizlenmesini sağlayınız.

Cihaz gürültü çıkarıyor, titriyor, kondensat dışarı sızıyor:

- Cihazın düz ve yere paralel bir yüzey üzerinde durup durmadığını kontrol ediniz.

Cihaz çok sıcak, gürültü çıkarıyor veya kapasitesi düşüyor:

- Hava girişlerinin ve hava filtresinin kirlenip kirlenmediğini kontrol ediniz. Dışarıdaki kirleri temizleyiniz.
- Cihazın iç kısmı ve özellikle fan, fan muhafazası, evaporatör ve kondansatörün kirlenip kirlenmediğini dışarıdan kontrol ediniz (bkz. "Bakım" bölümü). Cihazın kirlenen iç kısmının soğutma ve iklimlendirme teknolojisi konusunda uzman bir şirket veya TROTEC® tarafından temizlenmesini sağlayınız.

Cihazınız kontrollerden sonra sorunsuz bir şekilde çalışmıyor mu?

Cihazı onarım için soğutma ve iklimlendirme teknolojisi konusunda uzman bir şirket veya TROTEC®'e götürünüz.

Periyodik bakım ile ilgili bilgiler

Bakım aralığı

Bakım ve koruma aralığı	Her çalıştırma öncesinde	Gerektiğinde	En azından 2 haftada bir	En azından 4 haftada bir	En azından 6 ayda bir	En azından her yıl
Kondensat kabını boşaltınız		X				
Emme ve dışarı üfleme açıklıklarını kirlenme ve yabancı cisim açısından kontrol ediniz, gerekiyorsa temizleyiniz	X					
Dıştan temizleme		X				X
Cihazın iç kısmının kirlenip kirlenmediğinin görsel olarak kontrolü		X		X		
Emme ızgarası ve hava filtresini kirlenme ve yabancı cisim açısından kontrol ediniz, gerekiyorsa temizleyiniz veya değiştiriniz	X		X			
Hava filtresini değiştiriniz					X	
Hasarlı olup olmadığını kontrol ediniz	X					
Sabitleme civatalarını kontrol ediniz		X				X
Deneme çalışması						X

Bakım ve koruma protokolü

Cihaz tipi:

Cihaz numarası:

Bakım ve koruma aralığı	1	2	3	4	5	6	7	8	9	10	11	12	13	14	15	16
Emme ve dışarı üfleme açıklıklarını kirlenme ve yabancı cisim açısından kontrol ediniz, gerekiyorsa temizleyiniz																
Dıştan temizleme																
Cihazın iç kısmının kirlenip kirlenmediğini görsel olarak kontrol ediniz																
Emme ızgarası ve hava filtresini kirlenme ve yabancı cisim açısından kontrol ediniz, gerekiyorsa temizleyiniz veya değiştiriniz																
Hava filtresini değiştiriniz																
Hasarlı olup olmadığını kontrol ediniz																
Sabitleme civatalarını kontrol ediniz																
Deneme çalışması																
Notlar:																

1. Tarih: İmza:	2. Tarih: İmza:	3. Tarih: İmza:	4. Tarih: İmza:
5. Tarih: İmza:	6. Tarih: İmza:	7. Tarih: İmza:	8. Tarih: İmza:
9. Tarih: İmza:	10. Tarih: İmza:	11. Tarih: İmza:	12. Tarih: İmza:
13. Tarih: İmza:	14. Tarih: İmza:	15. Tarih: İmza:	16. Tarih: İmza:

Kullanıcının kendi yapabileceği bakım, onarım veya ürünün temizliğine ilişkin bilgiler

Bakıma başlanmadan önce yapılacak işlemler

1. Elektrik fişine nemli ya da ıslak elle dokunmayınız.
2. Tüm çalışmalardan önce elektrik fişini çıkartınız!



Muhafazanın açılmasını gerektiren işlemler, sadece soğutma ve iklimlendirme teknolojisi konusunda uzman şirketler veya TROTEC® tarafından gerçekleştirilmelidir.

Cihazın iç kısmının kirlenip kirlenmediğinin görsel olarak kontrolü

1. Hava filtresini çıkartınız (Bkz. "Hava girişlerinin ve hava filtresinin temizlenmesi" bölümü).
2. Bir el feneriyle cihazın açıklıklarını aydınlatınız.
3. Cihazın iç kısmının kirlenip kirlenmediğini kontrol ediniz.
4. Yoğun bir toz katmanı görürseniz, cihazın içini basınçlı hava veya suyla temizleyiniz. Gerekirse, cihazın soğutma ve iklimlendirme teknolojisi konusunda uzman bir şirket veya TROTEC® tarafından temizlenmesini sağlayınız.
5. Hava filtresini yerine takınız.

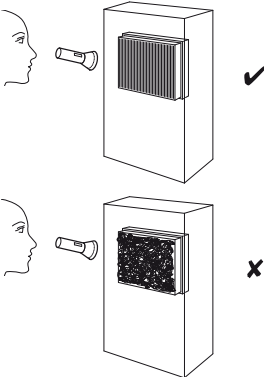

Muhafazanın ve kondensat kabının temizlenmesi

1. Temizlik için tüy bırakmayan, yumuşak bir bez kullanınız.
2. Bezi temiz suyla nemlendiriniz. Bezi nemlendirmek için sprey, çözücü madde, alkol içeren temizleyiciler veya aşındırıcı maddeler kullanmayınız.

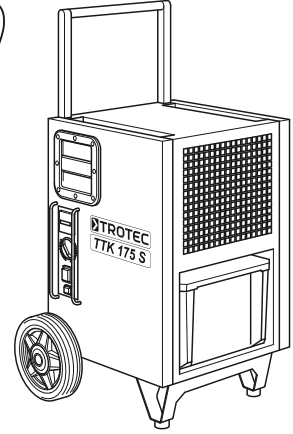

Hava girişlerinin ve hava filtresinin temizlenmesi

A.

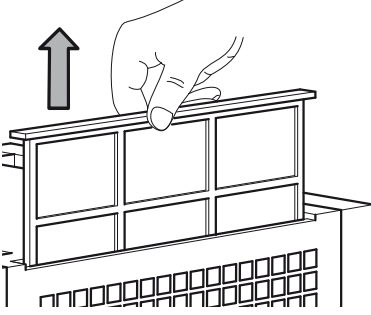

B.

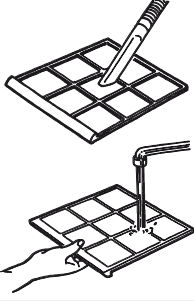

C.

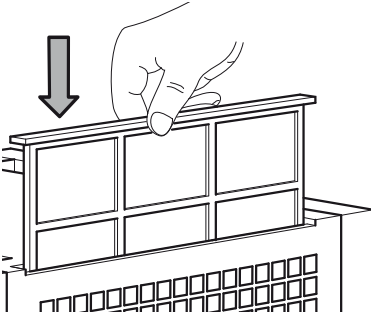

Dikkat!

Hava filtresinin aşınmamış ve hasar görmemiş durumda olduğundan emin olunuz. Hava filtresinin köşeleri ve kenarları deforme olmamış ve yuvarlanmamış olmalıdır.

Hava filtresini yerine takmadan önce filtresinin hasarsız ve kuru olduğundan emin olunuz!

Hava filtresini zamanında değiştirmek için "Bakım aralıkları" bölümüne başvurunuz!

Bakım, Onarım ve Kullanımda Uyulması Gereken kurallar



Muhafazanın açılmasını gerektiren işlemler, sadece soğutma ve iklimlendirme teknolojisi konusunda uzman şirketler veya TROTEC® tarafından gerçekleştirilmelidir.

Yedek parçalara genel bakış ve yedek parça listesi

Uyarı!

Yedek parçaların pozisyon numaraları, kullanım kılavuzunda parçalar için kullanılan pozisyon numaralarından farklıdır.

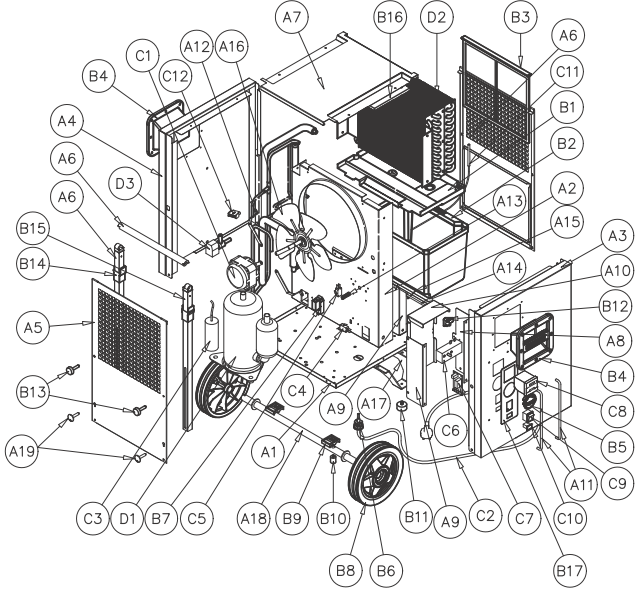

No.	Yedek parça	No.	Yedek parça	No.	Yedek parça
A1	Base Plate	A23	Black Painted Ø20 Round Aluminium Profile Sliding Handle	C2	3 m H05WF3G1.50 Supply Cable with Injected Schuko Plug
A2	Structural Element for Ø250 Fan	A24	Black Passivated Handle Bar Safety Pin	C3	35 µF Starting Capacitor
A4	Controls' Side Panel	B1	ABS Threaded Condensation Pan	C4	Tank Present Microswitch
A5	Left Side Panel	B2	5 1/4 l PP Water Tank	C5	Full Tank Microswitch
A6	Air Outlet Ventilation Grid	B3	Reinforced PP Air Filter	C6	Mechanical Humidistat
A7	Air Inlet Ventilation Grid	B4	ABS Trotec Grip	C7	Printed Circuit Board
A8	Top Hood	B5	ABS Humidistat Adjusting Knob	C8	Hour Counter (Standard)
A9	Water Tank Base Plate	B6	Cable Gland PA107	A9	Hour and Power Counter (Optional)
A10	Protection Box - PCB Support	B7	ABS Full Tank Microswitch Protection Case	C9	Power Switch and Transparent Silicon Cover
A11	Protection Box - Left Support	B8	Ø200mm Non-Marking Synthetic Rubber Wheel, with Black Plastic Rim	C10	Tank Full Warning Lamp and Transparent Silicon Cover
A12	Protection Box - Cover	B9	PVC Stacking Elements	C11	Temperature Probe
A13	Controls' Protection Bars	B10	Nylon Saddle Spacer	C12	Pump Socket
A14	Motor Fan Brackets	B11	Ø30x15 EPDM Foot	D1	R407c Rotary Compressor
A15	Full Tank Helical Springs	B12	ABS Element for Spring Pressure (Bucket Simulator)	D2	Finned Pack Condensing & Evaporating Coil
A16	Tank Base Plate Shaft	B13	Star Knob (Similar Design to DIN 6336) with Threaded Bolt	D3	R407c Solenoid Valve
A17	Tank Detection Spring	B14	ACETAL Guide for Handle Bar (Left)	n/a	Housing - M4 x 10 Screws; Black Passivated; ISO 7380
A18	Ø254 Aluminium Sucking Fan Blade	B15	ACETAL Guide for Handle Bar (Right)	n/a	Housing - PA M4 Washers
A19	Ø20 Wheel Shaft	B16	EPS Top Plate	n/a	Plastic Grip - M4 x 16; Black Passivated; DIN 7500
A20	Black Painted Foot	B17	PVC Control Panel Sticker	n/a	Aluminium Handle - M8 x 35; Black Passivated; DIN 7991
A21	Black Painted 20x20 Square Aluminium Support for Sliding Handle (Left)	C1	16 W Output Electrical Motor Fan		
A22	Black Painted 20x20 Square Aluminium Support for Sliding Handle (Right)				

Servis istasyonları

Aşağıdaki bilgiler sadece Türkiye için geçerlidir:
Trotec End. Ürünleri Tic.Ltd.Şti.
Barbaros Cad. E4 Ada B145 Blok No:61
Giyimkent-Esenler-İstanbul
Tel: 0212 438 56 55

Üretici ve ithalatçı firmanın ünvanı, adres ve telefon numarası

İthalatçı (sadece Türkiye için geçerlidir):
Trotec Endüstri Ürünleri Tic.Ltd.Şti.
Turgut Reis Mh.Barbaros Cad.E4 Ada B145 Blok
No:61
Giyimkent - Esenler - İstanbul
Tel.: 0212 438 56 55
Faks: 0212 438 56 51

Üretici:
Trotec GmbH & Co. KG
Grebbener Str.7 D-52525 Heinsberg - Germany
Tel.: +49 2452 962 400
Faks:+49 2452 962 200
E-Posta: info@trotec.com

Kondensat pompasının montajı (opsiyonel)

A.

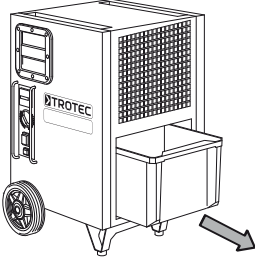

B.

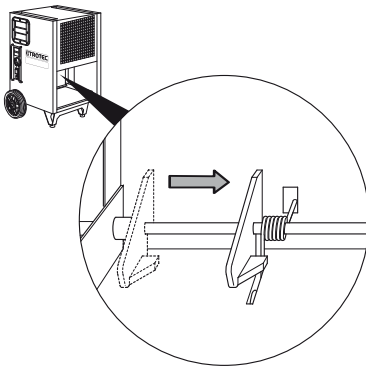

C.

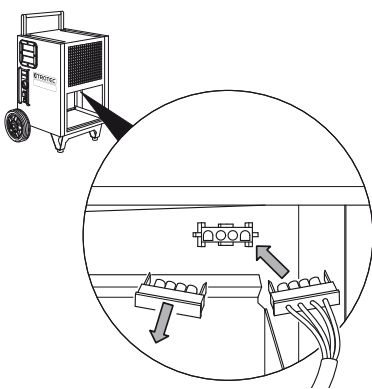

D.

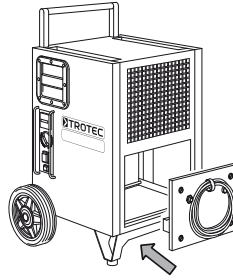

E.

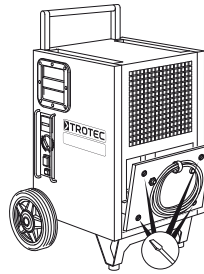

F.

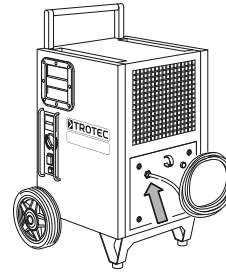

G.

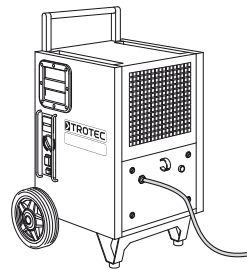

Kullanım sırasında insan veya çevre sağlığına tehlikeli veya zararlı olabilecek durumlara ilişkin uyarılar

Elektronik cihazlar evsel atık değildir ve Türkiye'de, elektrikli ve elektronik cihazlar hakkındaki Elektrikli ve Elektronik Teçhizat Atıkları Direktifi'ne (EETA) göre

uzman bir tasfiye merkezine gönderilmelidir. Kullandıktan sonra lütfen bu cihazı geçerli yasal düzenlemelere uygun şekilde tasfiye ediniz.

Cihaz çevre dostu ve ozon açısından nötr bir soğutucu gazla çalıştırılır (bkz. "Teknik bilgiler" bölümü). Cihazda bulunan klima gazı/yağ karışımını ulusal yasalara uygun olarak usulüne uygun şekilde tasfiye ediniz.

Uygunluk beyanı

2006/95/EG sayılı AT Alçak Gerilim Yönetmeliği, Ek III Bölüm B ve elektromanyetik uyumluluk hakkındaki 2004/108/EG sayılı AT Yönetmeliği kapsamında. İşbu beyanla, TTK 175 S nem alıcının belirtilen AT yönetmeliklerine uygun olarak geliştirilmiş, tasarlanmış ve üretilmiş olduğunu beyan ederiz.

Uygulanan uyumlulaştırılmış normlar:

IEC 60335-1:2001/A2:2006

IEC 60335-2-40:2002/A1:2005

IEC 62233:2005

CE işaretini cihazın tip etiketinde bulabilirsiniz.

Üretici:

Trotec GmbH & Co. KG Telefon: +49 2452 962-400

Grebbener Straße 7 Faks: +49 2452 962-200

D-52525 Heinsberg e-posta: info@trotec.de

Heinsberg, 19.04.2012

Genel Müdür: Detlef von der Lieck



TROTEC® GmbH & Co. KG • Grebbener Straße 7 • D-52525 Heinsberg

Tel.: +49 2452 962-400 • Fax: +49 2452 962-200

www.trotec.com • E-Mail: info@trotec.com