

**DEWALT®**

[www.DEWALT.eu](http://www.DEWALT.eu)

**DW682**

---

<b>Dansk</b> ( <i>oversat fra original brugsvejledning</i> )	<b>7</b>
<b>Deutsch</b> ( <i>übersetzt von den Originalanweisungen</i> )	<b>17</b>
<b>English</b> ( <i>original instructions</i> )	<b>28</b>
<b>Español</b> ( <i>traducido de las instrucciones originales</i> )	<b>37</b>
<b>Français</b> ( <i>traduction de la notice d'instructions originale</i> )	<b>48</b>
<b>Italiano</b> ( <i>tradotto dalle istruzioni originali</i> )	<b>59</b>
<b>Nederlands</b> ( <i>vertaald vanuit de originele instructies</i> )	<b>70</b>
<b>Norsk</b> ( <i>oversatt fra de originale instruksjonene</i> )	<b>81</b>
<b>Português</b> ( <i>traduzido das instruções originais</i> )	<b>91</b>
<b>Suomi</b> ( <i>käännetty alkuperäisestä käyttöohjeesta</i> )	<b>102</b>
<b>Svenska</b> ( <i>översatt från de ursprungliga instruktionerna</i> )	<b>111</b>
<b>Türkçe</b> ( <i>orijinal talimatlardan çevrilmiştir</i> )	<b>121</b>
<b>Ελληνικά</b> ( <i>μετάφραση από τις πρωτότυπες οδηγίες</i> )	<b>131</b>

---

Figure 1

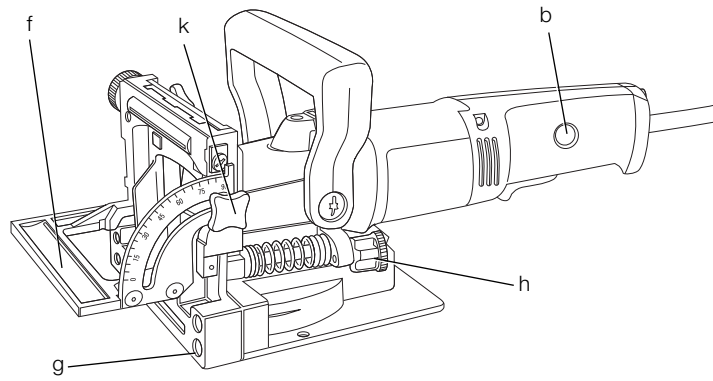
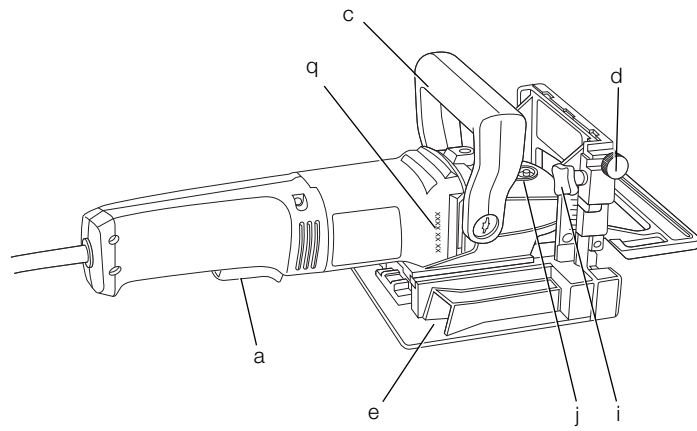

Figure 2

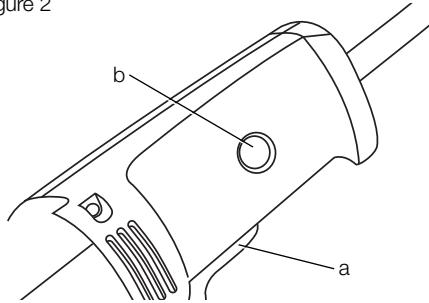

Figure 3a

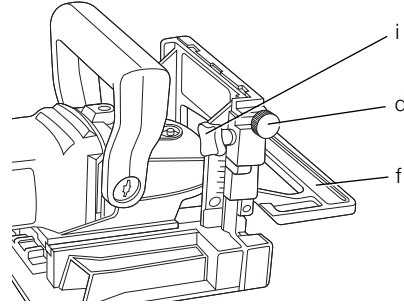

Figure 3b

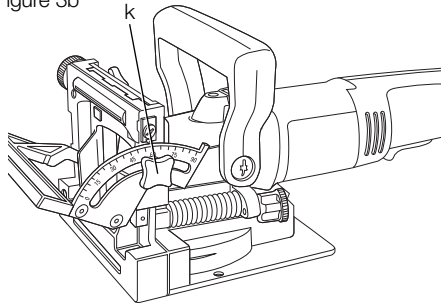

Figure 4

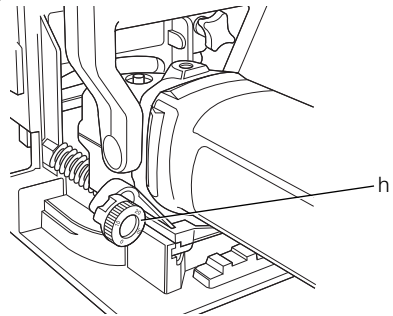

Figure 5

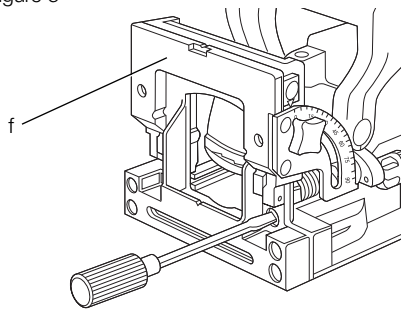

Figure 6

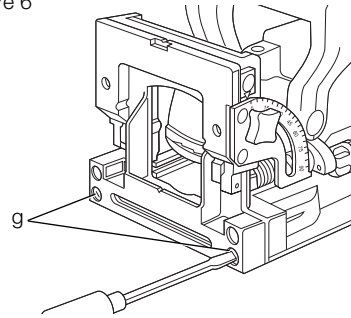

Figure 7

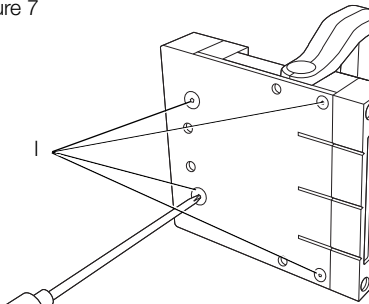

Figure 8

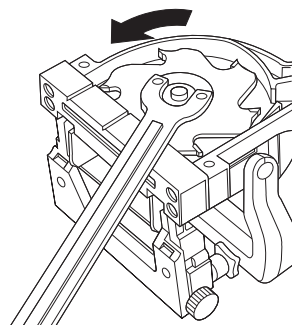

Figure 9

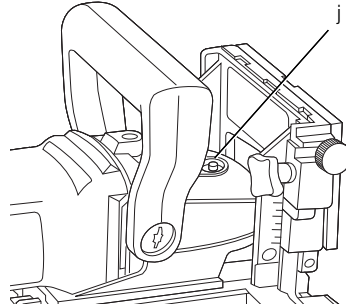

Figure 10a

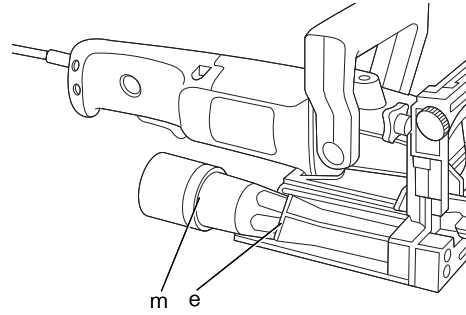

Figure 10b

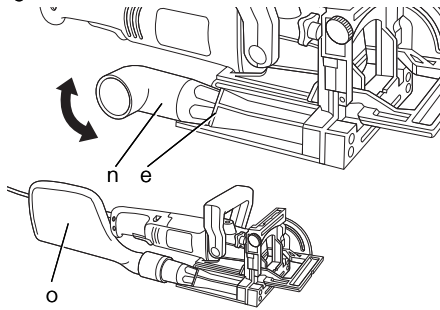

Figure 11

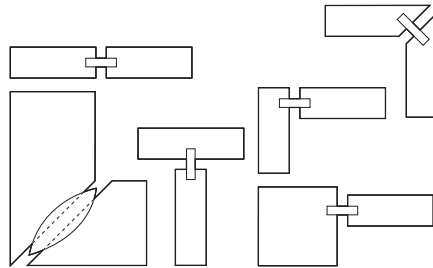

Figure 12

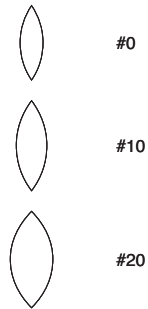

Figure 13a

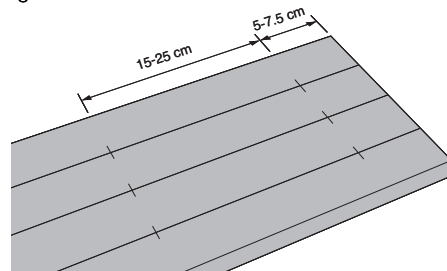

Figure 13b

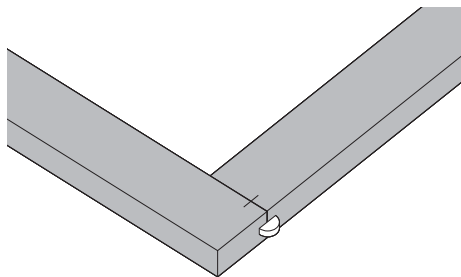

Figure 13c

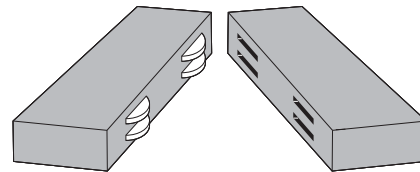

Figure 13d

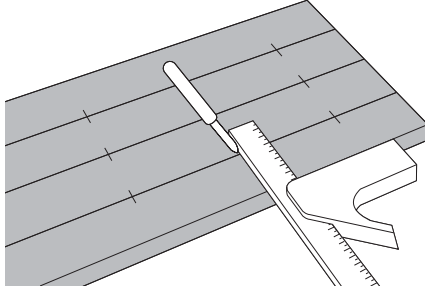

Figure 14

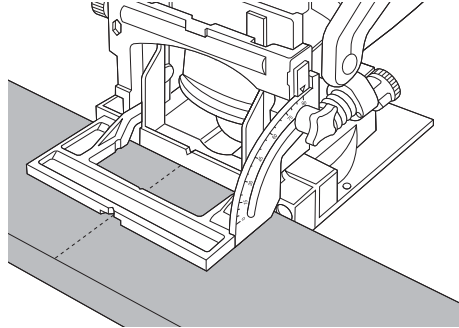

Figure 15a

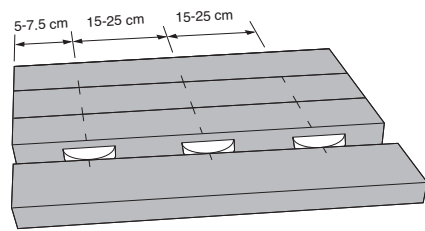

Figure 15b

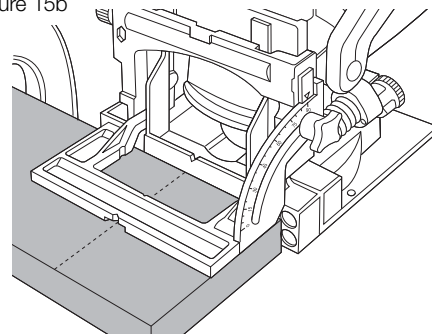

Figure 16a

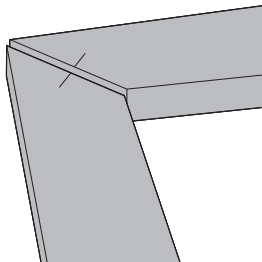

Figure 16b

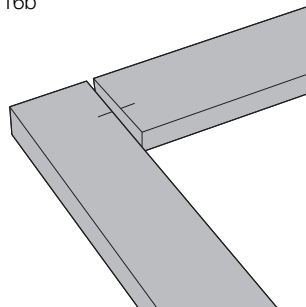

Figure 16c

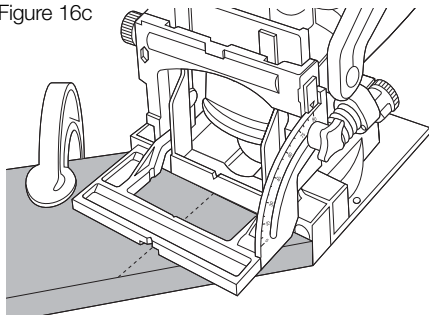

Figure 17a

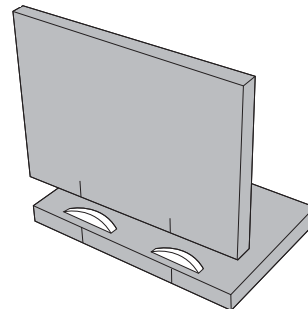

Figure 17b

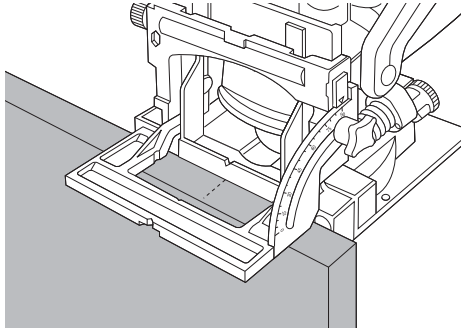

Figure 18

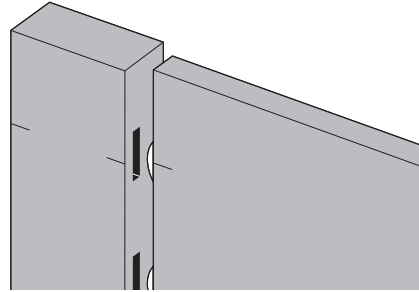

Figure 19a

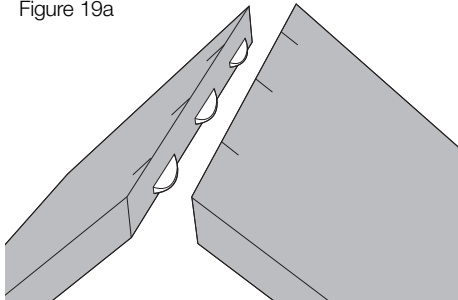

Figure 19b

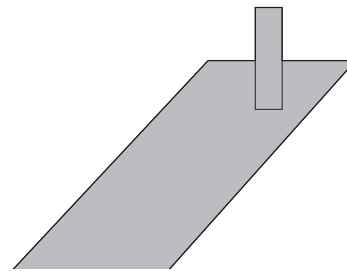

Figure 19c

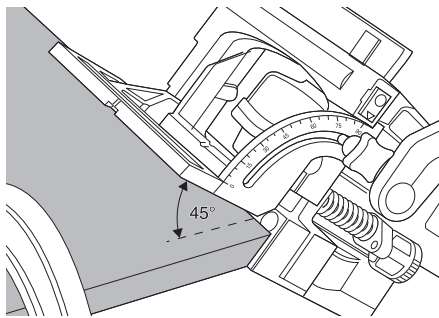

Figure 19d

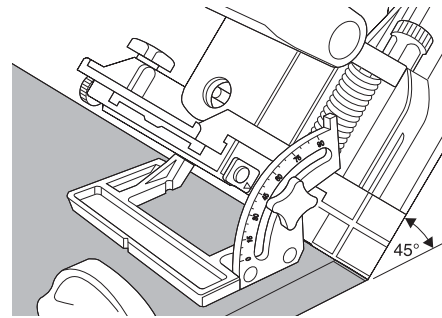

Figure 20a

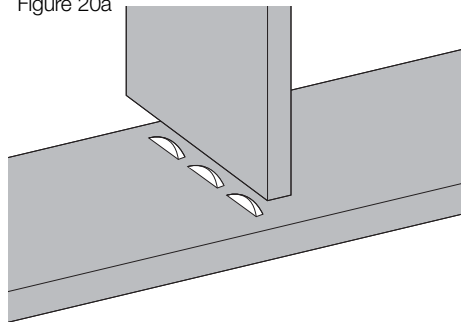

Figure 20b

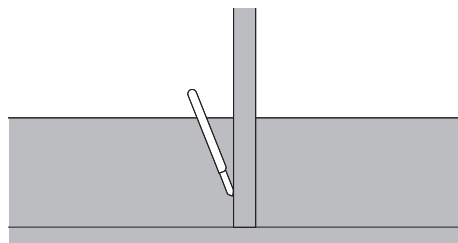

Figure 20c

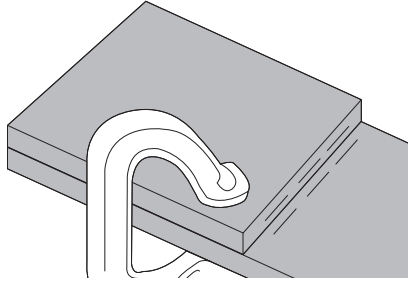

Figure 20d

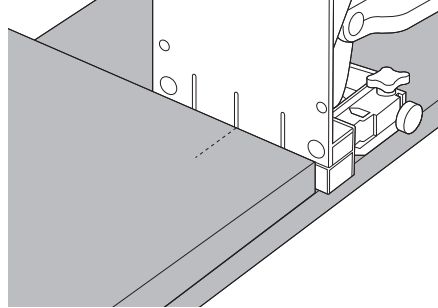

Figure 20e

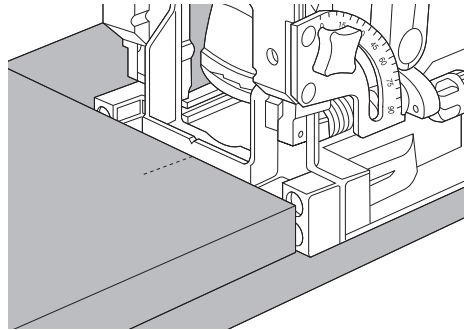
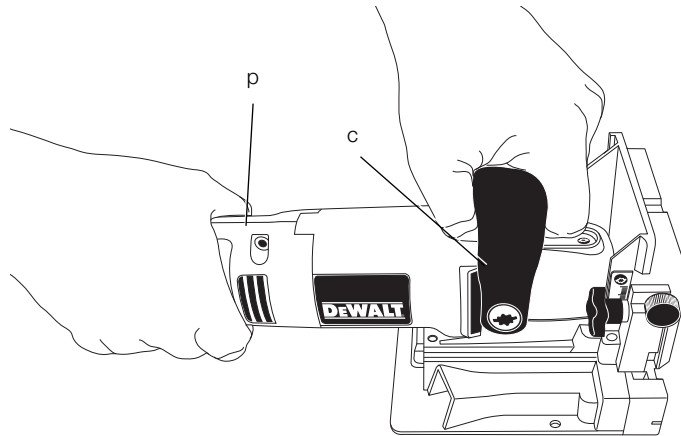

Figure 21





# LAMELFRÆSER DW682

## Tillykke!

Du har valgt et DEWALT-værktøj. Mange års erfaring, ihærdig produktudvikling og innovation gør DEWALT én af de mest pålidelige partnere for professionelle brugere af elværktøj.

## Tekniske data

		DW682
Spænding	V	230
Type		4
Effektforbrug	W	600
Tomgangshastighed	min <sup>-1</sup>	10.000
Skæredybde, maks.	mm	20
Indstilling af dyksnitdybde	mm	8/10/12 (for lameller 0/10/20)
Skærediameter	mm	100
Skærebredde	mm	4
Vægt	kg	3
<hr/>		
L <sub>PA</sub> (lydtryk)	dB(A)	82
K <sub>PA</sub> (lydtrykussikkerhed)	dB(A)	3
L <sub>WA</sub> (lydeffekt)	dB(A)	100
K <sub>WA</sub> (usikkerhed lydeffekt)	dB(A)	3,1

Samlet vibrationsværdi (triaxvektorsum) bestemt i henhold til EN 60745:

Vibrationsemissionsværdi a <sub>h</sub>		
a <sub>h</sub> =	m/s <sup>2</sup>	< 2.5
Usikkerhed K =	m/s <sup>2</sup>	1.5

Vibrationsemissionsniveauet, der er angivet i dette vejledningsark, er målt i overensstemmelse med en standardiseret test, der er angivet i EN 60745 og kan anvendes til at sammenligne et værktøj med et andet. Det kan anvendes til en foreløbig eksponeringsvurdering.



**ADVARSEL:** Det angivne vibrationsemissionsniveau repræsenterer værktøjets hovedanvendelsesområder. Hvis værktøjet anvendes til andre formål, med andet tilbehør eller vedligeholdes dårligt, kan vibrationsemissionen imidlertid variere. Det kan forøge eksponeringsniveauet over den samlede arbejdsperiode markant.

Et estimat af eksponeringsniveauet for vibration bør også tage højde for de gange, værktøjet slukkes, eller når det kører men ikke bruges til at arbejde. Det kan mindske eksponeringsniveauet over den samlede arbejdsperiode markant.

Identificér yderligere sikkerhedsforanstaltninger for at beskytte operatøren mod vibrationens effekter, som f.eks.: vedligehold værktøjet og tilbehøret, hold hænderne varme, organisation af arbejdsmonstre.

## Sikringer

Europa	230 V værktøj	10 ampere, strømforsyning
--------	---------------	---------------------------

## Definitioner: Sikkerhedsråd

Nedenstående definitioner beskriver sikkerhedsniveauet for hvert signalord. Læs vejledningen og læg mærke til disse symboler.



**FARE:** Angiver en overhængende farlig situation, der - hvis den ikke undgås - kan resultere i **døden eller alvorlige kvæstelser**.



**ADVARSEL:** Angiver en mulig farlig situation, der - hvis den ikke undgås - kan resultere i **døden eller alvorlige kvæstelser**.



**FORSIGTIG:** Angiver en mulig farlig situation, der - hvis den ikke undgås - kan resultere i **mindre eller moderat personskade**.

**BEMÆRK:** Angiver en handling, der **ikke er forbundet med personskade**, men som **kan resultere i produktskade**.



Betyder fare for elektrisk stød.



Betyder risiko for brand.

DANSK

## EF-overensstemmelseserklæring

MASKINDIREKTIV



DW682

DEWALT erklærer, at produkterne beskrevet under "tekniske data" er udformet i overensstemmelse med:

2006/42/EC, EN 60745-1, EN 60745-2-19.

Disse produkter overholder også direktivet 2004/108/EF. Kontakt DEWALT på følgende adresse for yderligere oplysninger eller se bagsiden af manualen.

Undertegnede er ansvarlig for kompilering af den tekniske fil og udsteder denne erklæring på vegne af DEWALT.

Horst Grossmann  
Vicepræsident for Maskinteknik og Produktudvikling  
DEWALT, Richard-Klinger-Straße 11,  
D-65510, Idstein, Tyskland  
04.10.2009



**ADVARSEL:** For at reducere risikoen for personskade bør du læse betjeningsvejledningen.

### Generelle sikkerhedsadvarsler for elværktøjer



**ADVARSEL! Læs alle sikkerhedsadvarsler og alle instruktioner.** Manglende overholdelse af advarsler og instruktioner kan medføre elektrisk stød, brand og/eller alvorlig personskade.

#### GEM ALLE ADVARSLER OG INSTRUKTIONER TIL SENERE BRUG

Termen "elværktøj" i advarslerne refererer til dit elektroniske (ledning) eller batteribetjente (trådløse) elværktøj.

#### 1) SIKKERHED I ARBEJDSOMRÅDET

- Sørg for, at arbejdsområdet er rent og godt oplyst.** Rodede eller mørke områder giver anledning til ulykker.

- Undlad at benytte elektrisk værktøj i en eksplosionsfarlig atmosfære, som f.eks. ved tilstedeværelsen af brændbare væsker, gasser eller støv.** Elværktøj danner gnister, der kan antænde støv eller dampe.
- Hold børn og omkringstående på afstand, når der anvendes elektrisk værktøj.** Distractioner kan medføre, at du mister kontrollen.

#### 2) ELEKTRISK SIKKERHED

- Stik på elektrisk værktøj skal passe til stikkontakten. Stikket må aldrig modificeres på nogen måde. Undlad at bruge adapterstik sammen med jordforbundet elektrisk værktøj.** Umodificerede stik og dertil passende stikkontakter reducerer risikoen for elektrisk stød.
- Undgå kropskontakt med jordforbundne overflader, såsom rør, radiatorer, komfurer og køleskabe.** Der er øget risiko for elektrisk stød, hvis din krop er jordforbundet.
- Undlad at udsætte elektrisk værktøj for regn eller våde forhold.** Hvis der trænger vand ind i et elektrisk værktøj, øges risikoen for elektrisk stød.
- Undlad at udsætte ledningen for overlast. Brug aldrig ledningen til at bære, trække værktøjet eller trække det ud af stikkontakten. Hold ledningen borte fra varme, olie, skarpe kanter og bevægelige dele.** Beskadede eller sammenfiltrede ledninger øger risikoen for elektrisk stød.
- Når elektrisk værktøj benyttes udendørs, skal der anvendes en forlængerledning, som er egnet til udendørs brug.** Brug af en ledning, der er egnet til udendørs brug, reducerer risikoen for elektrisk stød.
- Hvis det ikke kan undgås at betjene et elektrisk værktøj i et fugtigt område, benyt en strømforsyning, der er beskyttet af en fejlstrømsafbryder.** Ved at benytte en fejlstrømsafbryder reduceres risikoen for elektrisk stød.

#### 3) PERSONLIG SIKKERHED

- Vær opmærksom, pas på hvad du foretager dig, og brug sund fornuft, når du benytter et elektrisk værktøj. Betjen ikke værktøjet, hvis du er træt, påvirket af narkotika, alkohol eller medicin.** Et øjeblikks uopmærksomhed under anvendelse af et elektrisk værktøj kan forårsage alvorlig personskade.
- Brug personligt sikkerhedsudstyr. Bær altid beskyttelsesbriller.** Sikkerhedsudstyr, såsom støvmaske, skridsikre sikkerhedssko,

sikkerhedshjelm eller høreværn, brugt når omstændighederne foreskriver det, reducerer omfanget af personskader.

- c) **Undgå utilsigtet start. Sørg for, at der er slukket for kontakten, inden værktøjet tilsluttes en strømkilde og/eller batterienhed, samles op eller bæres.** Når elektrisk værktøj bæres med fingeren på kontakten eller tilsluttes, når kontakten er tændt, giver det anledning til ulykker.
- d) **Fjern eventuelle justerings- eller skruenøgler, før det elektriske værktøj startes.** En skruenøgle eller anden nøgle, der bliver siddende på en roterende del af elektrisk værktøj, kan give anledning til personskade
- e) **Undlad at række for langt. Hold hele tiden en god fodstilling og balance.** Dette giver bedre kontrol af det elektriske værktøj, når uventede situationer opstår.
- f) **Bær hensigtsmæssig påklædning. Bær ikke løst tøj eller smykker. Hold dit hår, tøj og handsker væk fra bevægelige dele.** Løstsiddende tøj, smykker eller langt hår kan blive fanget i bevægelige dele.
- g) **Hvis der anvendes støvudsugnings- eller støvopsamlingsudstyr, skal dette tilsluttes og anvendes rigtigt.** Anvendelse af støvopsamlingsudstyr kan begrænse farer forårsaget af støv.

#### 4) ANVENDELSE OG VEDLIGEHOLDELSE AF ELEKTRISK VÆRKTØJ

- a) **Undlad at bruge magt over for det elektriske værktøj. Brug det værktøj, der er bedst egnet til det arbejde, der skal udføres.** Værktøjet vil klare opgaven bedre og mere sikkert med den ydelse, som det er beregnet til.
- b) **Undlad at benytte elektrisk værktøj, hvis kontakten ikke tænder og slukker for det.** Alt elektrisk værktøj, der ikke kan kontrolleres med kontakten, er farligt og skal repareres.
- c) **Træk stikket ud af stikkontakten og/eller batterienheden fra det elektriske værktøj, før det elektriske værktøj justeres, dets tilbehør udskiftes, eller det stilles til opbevaring.** Sådanne forebyggende sikkerhedsforanstaltninger mindsker risikoen for, at værktøjet startes utilsigtet.
- d) **Opbevar elektrisk værktøj uden for rækkevidde af børn, og tillad ikke personer, som ikke er bekendt med dette elektriske værktøj eller disse instruktioner, at betjene værktøjet.** Elektrisk værktøj er farligt i hænderne på personer, som ikke er instrueret i brugen deraf.

- e) **Vedligeholdelse af elektrisk værktøj. Undersøg om bevægelige dele sidder skævt, binder eller er gået itu såvel som andre forhold, der kan påvirke betjeningen af værktøjet. Hvis det elektriske værktøj er beskadiget, skal det repareres før brug.** Mange ulykker er forårsaget af dårligt vedligeholdt værktøj.
- f) **Hold skæreværktøj skarpe og rene.** Ordentligt vedligeholdt skæreværktøj med skarpe skærekanter har mindre tilbøjelighed til at binde og er lettere at styre.
- g) **Brug elektrisk værktøj, tilbehør, bor, osv. i overensstemmelse med disse instruktioner, idet der tages hensyn til arbejdsforholdene og den opgave, som skal udføres.** Brug af elektrisk værktøj til andre opgaver end dem, det er beregnet til, kan resultere i en farlig situation.

#### 5) SERVICE

- a) **Elektrisk værktøj skal serviceres af en kvalificeret servicetekniker, som udelukkende benytter identiske reservedele.** Derved sikres det, at værktøjets driftssikkerhed opretholdes.

#### Ekstra specielle sikkerhedsregler for lamelfræsere

- Den nominelle hastighed for skivefræsere skal mindst være den hastighed, der anbefales på værktøjet. Skivefræsere, der kører over den nominelle hastighed, kan flyve fra hinanden og medføre skader.
- Brug altid sikkerhedsskærmen. Denne beskytter operatøren mod splintrede skivefræserfragmenter og utilsigtet kontakt med skivefræsere.
- **MAKSIMUM** tilladt skiveskærediameter er 100 mm.
- Anvend **IKKE** sløve eller ødelagte skivefræsere.
- Kontrollér at beskyttelsesskærmens tilbagetrækningsystem fungerer korrekt før brug.
- **Bær en støvmaske.** Udsættelse for støvpartikler kan medføre åndedrætsbesvær og mulige skader.
- Kontrollér altid, at elværktøjet er slået fra, før det tilsluttes til hovedledningsnettet.
- Slå ikke strømmen fra, før klingene kører frit.
- Fjern alle søm og metalgenstande fra arbejdsområdet, før du starter med at arbejde.

## DANSK

- Forsøg aldrig efter strømmen er slået fra at stoppe klingen ved at trykke imod siden på klingen.
- Læg aldrig værktøjet ned på et bord eller arbejdsbænk, før strømmen er slået fra.
- Værktøjet må kun bruges til at skære i træ eller plastik.
- Kontrollér at alle enheder, der afskærmer klingen, er i perfekt tilstand.
- Læg aldrig værktøjet ned på et bord eller arbejdsbænk, før strømmen er slået fra.
- Der må kun anvendes klinger, som svarer til specifikationerne i disse driftsinstruktioner.
- Klanger lavet af højtlegeret stål (HSS stål) må ikke anvendes. De bedste resultater opnås ved at bruge karbid-stålskær eller CrV klanger.
- Der bør kun anvendes skarpe klanger i perfekt tilstand; revnede eller beskadigede klanger bør omgående kasseres og udskiftes.
- Sørg for at klingen er korrekt fastgjort og roterer i den korrekte retning.
- Tilbageslag sker, hvis værktøjet begynder at standse hurtigt og driver tilbage imod operatøren. Udløs omgående kontakten, hvis klingens sætter sig fast, eller værktøjet stopper.
- Hold klingerne skarpe.
- Understøt store paneler tæt ved skæreområdet.
- Fjern ikke værktøjet fra arbejdsemnet, mens der skæres med roterende klinge. Udløs tænd/sluk-kontakten og vent, indtil klingens stopper.

### Restrisici

På trods af overholdelsen af de relevante sikkerhedsregler og brug af sikkerhedsudstyr kan visse restrisici ikke undgås. Disse omfatter:

- Hørenedsættelse.
- Risiko for skade ved udskiftning af skiven.
- Risiko for indånding af støv fra materialer, der kan være skadelige, når de skæres.

### Mærkning på værktøjet

Følgende piktogrammer er vist på værktøjet:



Læs brugsvejledningen før brug.



Bær høreværn.



Brug øjeværn.



Klingediameter.

### DATOKODEPOSITION (FIG. 1)

Datokoden (q), der også inkluderer produktionsåret, er tryk på huset.

Eksempel:

2010 XX XX

Produktionsår

### Pakkens indhold

Pakken indeholder:

- 1 Lamelfræser
  - 1 Støvpose
  - 2 Støvadaptere
  - 1 Stiftskruenøgle
  - 1 Sekskantnøgle
  - 1 Brugsvejledning
  - 1 Eksplosionstegning
- Kontrollér for eventuelle skader på værktøjet, dele og tilbehør, der kan være opstået under transport.
  - Tag dig tid til at læse denne vejledning grundigt og forstå den før betjening.

### Beskrivelse (fig. 1)



**ADVARSEL:** Modificér aldrig elektrisk værktøj eller nogen dele deraf. Det kan medføre materiale- eller personskaade.

- a. Tænd/sluk-kontakt
- b. Spærreknop
- c. Tophåndtag
- d. Indstiller af anslagshøjde
- e. Støvopsamlingsudgang
- f. Indstilleligt anslag
- g. Anti-glidningsstifter
- h. Indstillingsgreb til dyksnitdybde
- i. Låsegreb
- j. Spindellås
- k. Stjernegreb

### TILSIGTET BRUG

Din lamelfræser er designet til at lave flade samlingstappe i træ og træprodukter.

**MÅ IKKE** anvendes under våde forhold eller i nærheden af brændbare væsker eller gasser.

Lamelfræsere er en professionel værktøjsmaskine.

**LAD IKKE** børn komme i kontakt med værktøjet. Overvågning er påkrævet, når uerfarne brugere anvender dette værktøj.

### El-sikkerhed

Elmotoren er kun designet til én spænding. Kontrollér altid, at strømforsyningen svarer til spændingen på mærkepladen.



Dit DEWALT-værktøj er dobbeltisoleret i overensstemmelse med EN 60745, og derfor er en jordledning ikke påkrævet.

Hvis forsyningsledningen er beskadiget, skal den udskiftes med en særlig ledning, der kan fås gennem DEWALT's serviceorganisation.

### Brug af forlængerledning

Hvis en forlængerledning er påkrævet, skal du anvende en godkendt forlængerledning, der passer til dette værktøjs effektforbrug (se tekniske data). Den minimale lederstørrelse er 1 mm<sup>2</sup>; den maksimale længde er 30 m.

Ved brug af en kabeltromle skal kablet altid rulles helt ud.

### SAMLING OG JUSTERING



**ADVARSEL: For at reducere risikoen for kvæstelser skal enheden slukkes, og strømforsyningen til maskinen afbrydes før montering og afmontering af tilbehør, for justering eller ændring af konfiguration eller ved udførelse af reparationer. Sørg for, at udløserkontakten er i OFF-position. Utsigtet start kan medføre kvæstelser.**

### Indstilleligt anslag (fig. 3a, 3b)

Med det indstillelige anslag (f) kan du præcist indstille det punkt, hvor hullerne til lamellerne skal skæres.

Du indstiller anslagshøjden ved at:

1. Slække låsegrebet (j).
2. Indstille højdeindstilleren (d) som påkrævet. Med anslaget indstillet til 90° aflæser skalaen under låsegrebet afstanden mellem fræsereens centrum og overfladen på anslaget.
3. Fastgør låsegrebet.

### INDSTILLING AF ANSLAGSVINKLEN

1. Slæk stjernegrebet (k).
2. Vip anslaget til den ønskede vinkel.
3. Stram stjernegrebet.

### Afmærkninger på fræsereens fundament

Når du arbejder uden anslag, fx når du laver T-samlinger, kan du bruge afmærkningerne på fræsereens fundament til korrekt opretning af værktøjet.

1. Indstil anslaget til 0° position som beskrevet ovenfor.
2. For arbejdsemner med en tykkelse på 19 mm, brug hjørnet af fundamentet som en reference til centrerung.
3. For andre arbejdsemner brug de røde centerlinjeafmærkninger til at rette værktøjet ind.
4. To af afmærkninger angiver skærelængden. For at undgå at brække igennem arbejdsemnet, kontrollér at arbejdsemnet rager uden for disse afmærkninger.

### Indstilling af dyksnitdybde (fig. 4)

Dyksnitdybden skal indstilles til at matche lamelstørrelsen. Tallene 0, 10 og 20 på dybdeindstillingsgrebet svarer til lamelstørrelsen. M repræsenterer den maksimale skæredybde på ca. 22 mm.

- Drej dybdeindstillingsgrebet (h) til den ønskede position, idet du retter det passende tal ind efter den røde afmærkning på værktøjet.

### Finindstilling af dyksnitdybde (fig. 5)

Finindstillingen bruges til at eliminere mulige tolerancer i størrelsen på lamelhuller.

1. Hæv anslag (f) til dens øverste position som beskrevet ovenfor.
2. Indsæt sekskanthøglen som vist og indstil dyksnitdybden som ønsket ved at dreje skruen (drej med uret for at formindske dyksnitdybden).
3. Kontrollér indstillingen ved at lave et prøvesnit i et stykke affaldstræ.

### Anti-glidningsstifter (fig. 6)

Anti-glidnings stifter (g) hjælper med til at reducere lamelfræsereens tendens til at glide mod højre under skæring. Når du arbejder på synlige dele af

## DANSK

arbejdsemnet, kan du ønske at trække dem tilbage for at undgå ridser.

1. Du trækker stifterne tilbage ved at dreje dem lidt med uret ved hjælp af en flad skruetrækker.
2. Du bruger stifterne igen ved at dreje dem lidt mod uret.

### Udskiftning af klingens (fig. 7, 8, 9)

1. Fjern de fire sekskantskruer (l) fra fundamentalspladen og tag dækslet af.
2. Tryk spindellåsen (j) ned og fjern flangen ved at dreje den mod uret.
3. Udskift klingens.
4. Spænd klingens godt fast ved at dreje den med uret, mens du holder spindellåsen nede.
5. Monter dækselpladen og spænd sekskantskrueerne.



#### ADVARSEL:

- Kontrollér at fræsereens tænder peger i retning mod uret som vist (fig. 8).
- Efter udskiftning af klingens kontrollér altid skæredybden og indstil den om nødvendigt.
- Anvend ikke klinger med længere eller mindre diameter end anbefalet. For korrekt vurdering af klinger, se de tekniske data.
- Brug kun de klinger, der er angivet i denne manual, der opfylder EN 847-1.



### Støvsamling (fig. 10a, 10b)

Ved hjælp af den passende adapter kan du tilslutte enten en støvpose eller en støvsamler.

#### STØVSAMLER

Finindstillingen bruges til at eliminere mulige tolerancer i lamelhullernes størrelse.

1. Indsæt den passende adapter (m) eller (n) i støvsamlingsudgangen (e).
2. Tilslut støvsamlerens slange til adapteren.

#### STØVPOSE

1. Indsæt den lige adapter (m) i støvsamlingsudgangen (e).
2. Fastgør støvposen (o) til adapteren.

3. Tilslut, hver gang det er muligt, en støvsamlingsenhed, der er designet i henhold til de relevante regulativer med hensyn til støvemission.

## FUNKTION

### Brugervejledning



**ADVARSEL:** Overhold altid sikkerhedsvejledningen og de gældende regler.



**ADVARSEL:** For at reducere risikoen for personskade skal du slukke for værktøjet og afbryde det fra strømkilden, inden der foretages justeringer, eller der fjernes/monteres tilbehør eller ekstraudstyr.

### Korrekt håndposition (fig. 21)



**ADVARSEL:** For at reducere risikoen for alvorlige kvæstelser, skal der som vist **ALTID** anvendes korrekt håndposition.



**ADVARSEL:** For at reducere risikoen for alvorlige kvæstelser, skal der **ALTID** holdes ordentligt fast for at modvirke pludselige reaktioner.

Det er nødvendigt at placere den ene hånd på det øverste håndtag (c) og den anden hånd på hovedgrebet (p).

### Tænde og slukke (fig. 2)

1. Tryk på tænd/sluk-kontakten (a) for at starte værktøjet.
2. Om nødvendigt tryk på spærreknappen (b) for fortsat drift og udløs kontakten.
3. Slip kontakten for at stoppe værktøjet.
4. For at stoppe værktøjet, når en funktion anvendes vedvarende, skal der trykkes hurtigt på kontakten, og den skal slippes igen. Sluk altid for værktøjet, når arbejdet er udført, og inden stikket tages ud.



**ADVARSEL:** Slå ikke værktøjet til eller fra, når klingens rører ved arbejdsemnet eller andre materialer.

### Fremstilling af lamelsamlinger (fig. 11, 12)

Du kan anvende forskellige teknikker til at lave stærke og nøjagtige lamelsamlinger. I denne manual vil de vigtigste teknikker blive mere detaljeret omtalt (fig. 11).

**VALG AF LAMELSTØRRELSE (FIG. 12)**

De tre lamelstørrelser er #0, #10 og #20. Normalt skal du bruge den største lamel, som vil passe ind i arbejdsemnet.

Efter valg af den lamelstørrelse, der skal bruges, skal du indstille dyksnitdybden tilsvarende som beskrevet ovenfor.



**ADVARSEL:** Lav altid et prøvesnit i et stykke affaldstræ for at kontrollere dyksnitdybden. Udfør om nødvendigt en finindstilling som beskrevet i **Montering & indstillinger.**

**Placering af lamellerne (fig. 13a–13d)**

For hjørnesamlinger skal lamellerne normalt placeres med intervaller på 15–25 cm. De udvendige lameller skal placeres 5–7,5 cm fra enderne på arbejdsemnet (fig. 13a).

Ved samling af smalle arbejdsemner som fx billedrammer vil selv de mindste lameller være for store til sammenføjeingen. I dette tilfælde skal den udsatte spids på lamellen afpudses, efter samlingen er blevet limet (fig. 13b).

Ved samling af arbejdsemner, der er tykkere end ca. 2,5 cm, kan lamelpar anvendes til at give ekstra styrke (fig. 13c).

Du afmærker tilpassede stykker ved først at placere dem, som de skal samles. Brug en indstillet firkant til at tegne markeringslinjen tværs over emnerne (fig. 13d).

**Skæring af lamelhuller (fig. 14)**

1. Indstil værktøjsindstillingerne som beskrevet ovenfor.
2. Ret midtermarkeringen på værktøjets fundament ind efter markeringslinjen som vist.
3. Slå strømmen til og vent et sekund, indtil fræsere har opnået fuld hastighed.
4. Skub anslaget imod arbejdsemnet og neddyk fræsere, indtil stoppet nås.
5. Lad værktøjet trække klingens tilbage fra arbejdsemnet.
6. Slå strømmen fra.

**Samling af arbejdsemner**

1. Prøv at samle arbejdsemnerne for at kontrollere, om samlingerne passer korrekt.
2. Spred et jævnt lag af passende lim i lamelhullerne og på samlingens tilpassede overflader.

3. Indsæt lamellerne i hullerne og sørg for, at de kommer i kontakt med limen.
4. Saml arbejdsemnerne og klem dem fast, inden limen har tørret.

**Hjørne til hjørnesamlinger (fig. 15a, 15b)**

1. Anbring arbejdsemnerne på en flad overflade på den måde, de skal samles.
2. Markér lamelmidterpunkterne. Lamellerne skal placeres med 15–25 cm intervaller; de udvendige lameller skal placeres 5–7,5 cm fra enderne på arbejdsemnet (fig. 15a).
3. Indstil anslaget til 90°.
4. Indstil højdeindstilleren til at placere lamellen midt på arbejdsemnet.
5. Indstil de øvrige værktøjsindstillinger som beskrevet ovenfor.
6. Skær lamelhullerne som beskrevet ovenfor (fig. 15b).

**Rammesamlinger (fig. 16a–16c)**

1. Anbring arbejdsemnerne på en flad overflade på den måde, de skal samles (fig. 16a, 16b).
2. Vælg den passende lamelstørrelse.
3. Markér lamelmidterpunkterne.
4. Indstil værktøjsindstillingerne som beskrevet ovenfor.
5. Skær lamelhullerne som beskrevet ovenfor (fig. 16c).

**Hjørnesamlinger (fig. 17a, 17b)**

1. Anbring arbejdsemnerne på den måde, som de skal samles på (fig. 17a).
2. Vælg den passende lamelstørrelse.
3. Markér lamelmidterpunkterne.
4. Til skæring af snitfladen, fastspænd arbejdsemnet og ret værktøjet ind som vist (fig. 17b).
5. Skær lamelhullerne som beskrevet ovenfor.

**Vinkelsamlinger (fig. 18)**

Ved samling af to arbejdsemner af forskellig tykkelse er fremgangsmåden som følger:

1. Anbring arbejdsemnerne på den måde, som de skal samles på.
2. Vælg den passende lamelstørrelse.
3. Markér lamelmidterpunkterne.

## DANSK

4. Vælg det arbejdsemne, der skal sidde bagerst.
5. Indstil højdeindstilleren til at placere lamellen midt på arbejdsemnet.
6. Skær lamelhullerne som beskrevet ovenfor.
7. Indstil anslaget til en afstand, der svarer til den ønskede vinkel. Brug skalaen til at aflæse indstillingen.
8. Skær lamelhullerne som beskrevet ovenfor.
5. Vælg den passende lamelstørrelse.
6. Indstil anslaget til 0°.
7. Ret værktøjet ind efter lamelmærkerne ved hjælp af afmærkningerne på værktøjets fundament.
8. Lav et vertikalt (fig. 20d) og et horisontalt (fig. 20e) snit ved hver lamelplacering.

## Hjørnegeringssamlinger (fig. 19a–19d)

### UDVENDIGE OVERFLADER OPRETTET

1. Anbring arbejdsemnerne på den måde, som de skal samles på.
2. Markér lamelmidterpunkterne udvendigt på samlingen.
3. Indstil vinklen til 90°.
4. Indstil anslaget til at placere lamellen imod indersiden af samlingen, hvor arbejdsemnet er tykkest. Vælg den passende lamelstørrelse (fig. 19b).
5. Fastspænd arbejdsemnet og opret værktøjet som vist (fig. 19c).
6. Skær lamelhullerne som beskrevet ovenfor.

### INDVENDIGE OVERFLADER OPRETTET

1. Anbring arbejdsemnerne på den måde, som de skal samles på.
2. Markér lamelmidterpunkterne indvendigt på samlingen.
3. Indstil vinklen til 45°.
4. Indstil anslaget til at placere lamellen imod indersiden af samlingen, hvor arbejdsemnet er tykkest. Vælg den passende lamelstørrelse.
5. Fastspænd arbejdsemnet og opret værktøjet som vist (fig. 19d).
6. Skær lamelhullerne som beskrevet ovenfor.

## T-samlinger (fig. 20a–20e)

Denne type samlinger anvendes normalt til at fastgøre hylder til sidepaneler (fig. 20a).

1. Anbring arbejdsemnerne på en flad overflade på den måde, de skal samles (som et T med bunden i vejret).
2. Markér lamelmidterpunkterne på hyldestykket.
3. Markér let det øverste af hylden på sidepanelet (fig. 20b).
4. Fastspænd anslaget øverst på sidepanelet, ret enden på hylden ind efter linjen (fig. 20c).

## VEDLIGEHOLDELSE

Dit DEWALT-elværktøj er beregnet til langvarig brug med minimal vedligeholdelse. Værktøjets fortsatte tilfredsstillende drift afhænger af korrekt vedligeholdelse og rengøring af værktøjet.



**ADVARSEL:** For at reducere risikoen for kvæstelser skal enheden slukkes, og strømforsyningen til maskinen skal afbrydes før montering og afmontering af tilbehør, før justering eller ændring af konfiguration eller ved udførelse af reparationer. Sørg for, at udløserkontakten er i OFF-position. Utilsigtet start kan medføre kvæstelser.



## Smøring

Dette elektriske værktøj skal ikke smøres yderligere.



## Rengøring



**ADVARSEL:** Blæs støv og snavs ud af hovedhuset med tør luft, lige så snart der samler sig snavs i og omkring luftaftrækket. Bær godkendte beskyttelsesbriller og godkendt støvmaske ved udførelse af denne procedure.



**ADVARSEL:** Brug aldrig opløsningsmidler eller andre kraftige kemikalier til at rengøre værktøjets ikke-metalliske dele. Disse kemikalier kan svække de materialer, der anvendes i disse dele. Brug en klud, der kun er fugtet med vand og mild sæbe. Lad aldrig væske trænge ind i værktøjet, og nedsænk aldrig nogen del af værktøjet i væske.



## Valgfrit tilbehør



**ADVARSEL:** Da andet tilbehør end det, som stilles til rådighed af DEWALT, ikke er afprøvet med dette produkt, kan det være farligt at bruge sådant tilbehør med dette værktøj. For at mindske risikoen for personskade, må dette produkt kun anvendes med tilbehør, som anbefales af DEWALT.

Kontakt forhandleren for yderligere oplysninger om korrekt tilbehør.

## Miljøbeskyttelse



Særskilt bortskaffelse. Dette produkt må ikke bortskaffes sammen med almindeligt husholdningsaffald.

Hvis du på noget tidspunkt finder det nødvendigt at udskifte dit DEWALT-produkt, eller hvis det ikke længere tjener det tiltænkte formål, må det ikke bortskaffes med almindeligt husholdningsaffald. Sørg for, at dette produkt bortskaffes særskilt.



Særskilt bortskaffelse af brugte produkter og emballage gør det muligt at genbruge materialer og anvende dem på ny. Genanvendelse af genbrugsmaterialer bidrager til at forhindre forurening af miljøet og reducerer behovet for råmaterialer.

Lokale forskrifter muliggør i nogen tilfælde særskilt bortskaffelse af elektriske produkter fra husholdningen, ved kommunale affaldsdepoter eller hos forhandleren i forbindelse med køb af et nyt produkt.

DEWALT har stillet faciliteter til rådighed til indsamling og genbrug af udslidte DEWALT-produkter. For at benytte sig af denne service kan man returnere produktet til et hvilket som helst autoriseret serviceværksted, der modtager det på vore vegne.

Du kan finde ud af, hvor det nærmeste autoriserede serviceværksted befinder sig ved at kontakte dit lokale DEWALT-kontor på den adresse, der er angivet i denne manual. Alternativt findes der en liste over autoriserede DEWALT-serviceværksteder og detaljerede oplysninger om vores eftersalgsservice og kontakter på følgende internetadresse:

**[www.2helpU.com](http://www.2helpU.com).**

## GARANTI

DEWALT er sikker på produkternes kvalitet og tilbyder en enestående garanti til professionelle brugere af dette værktøj. Denne garantierklæring er en tilføjelse til dine kontraktmæssige rettigheder som professionel bruger eller dine lovbefalede rettigheder som privat ikke-professionel bruger og påvirker dem på ingen måde. Garantien er gyldig inden for medlemsstaterne af Den Europæiske Union og Det Europæiske Frihandelsområde.

### • 30 DAGES RISIKOFRI TILFREDSHEDSGARANTI •

Hvis du ikke er fuldt tilfreds med dit DEWALT-værktøj, kan du returnere det inden for 30 dage, komplet som købt, til den forhandler, hvor værktøjet blev købt og få alle pengene refunderet eller bytte det. Produktet skal have været underlagt almindelig brug og slid, og der skal fremvises gyldig kvittering.

### • ET ÅRS GRATIS SERVICEKONTRAKT •

Hvis du har brug for vedligeholdelse eller service til dit DEWALT-værktøj inden for 12 måneder efter købet, gøres dette helt gratis på et autoriseret DEWALTserviceværksted. Købsbeviset skal fremvises. Inkluderer arbejdskraft. Ekskluderer tilbehør og reservedele, medmindre de fejlede under garantiperioden.

### • ET ÅRS FULD GARANTI •

Hvis dit DEWALT-produkt bliver defekt på grund af fejlbehæftede materialer eller produktionsfejl inden for 12 måneder fra købsdatoen, garanterer DEWALT gratis udskiftning af alle defekte dele eller gratis udskiftning af enheden efter vores valg, under forudsætning af, at:

- Produktet ikke er blevet misbrugt.
- Produktet har været underlagt almindelig brug og slid.
- Der ikke er forsøgt reparationer af uautoriserede personer.
- Købsbeviset fremvises.
- Produktet returneres komplet med alle originale komponenter.

Hvis du ønsker at foretage en reklamation, skal du kontakte din forhandler eller den nærmeste autoriserede DEWALT-reparatør

i DEWALT-kataloget eller kontakte dit DEWALT-kontor på den adresse, der er angivet i denne brugsvejledning. Der findes en liste over autoriserede DEWALT-serviceværksteder og detaljerede oplysninger om vores eftersalgsservice på følgende internetadresse: **[www.2helpU.com](http://www.2helpU.com)**.

# LAMELENDÜBELFRÄSE DW682

## Herzlichen Glückwunsch!

Sie haben sich für ein Gerät von DEWALT entschieden. Langjährige Erfahrung, sorgfältige Produktentwicklung und Innovation machen DEWALT zu einem zuverlässigen Partner für professionelle Anwender von Elektrowerkzeugen.

## Technische Daten

		DW682
Spannung	V	230
Typ		4
Leistungsaufnahme	W	600
Leerlaufdrehzahl	min <sup>-1</sup>	10.000
Maximale Frästiefe	mm	20
Tiefeneinstellung	mm	8/10/12 (für Dübel 0/10/20)
Fräserdurchmesser	mm	100
Fräserdicke	mm	4
Gewicht	kg	3
<hr/>		
L <sub>PA</sub> (Schalldruckpegel)	dB(A)	82
K <sub>PA</sub> (Schalldruckpegel-Messungenaugigkeit)	dB(A)	3
L <sub>WA</sub> (Schallleistung)	dB(A)	100
K <sub>WA</sub> (Schallleistung-Messungenaugigkeit)	dB(A)	3,1
<hr/>		
Gesamtschwingungspegel (triaxiale Vektorsumme) gemäß EN 60745:		
Schwingungsemissionswert a <sub>h</sub>		
a <sub>h</sub> =	m/s <sup>2</sup>	< 2,5
Messungenaugigkeit K =	m/s <sup>2</sup>	1,5

Der in diesem Informationsblatt angegebene Vibrationsemissionswert wurde gemäß einem standardisierten Test laut EN 60745 gemessen und kann für einen Vergleich zwischen zwei Geräten verwendet werden. Er kann zu einer vorläufigen Einschätzung der Exposition verwendet werden.



**WARNUNG:** Der angegebene Vibrationsemissionswert bezieht sich auf die Hauptanwendung des Gerätes. Wenn das Gerät jedoch für andere Anwendungen, mit anderem Zubehör oder schlecht gewartet eingesetzt wird,

kann die Vibrationsemission verschieden sein. Dies kann den Expositionsgrad über die Gesamtbetriebszeit erheblich erhöhen.

Eine Schätzung der Vibrationsstärke sollte auch berücksichtigen, wie oft das Gerät ausgeschaltet wird oder über welche Zeit es zwar läuft, aber nicht wirklich in Betrieb ist. Dies kann die Exposition über die Gesamtbetriebszeit erheblich mindern.

Es sind zusätzliche Sicherheitsmaßnahmen zum Schutze der Betriebsperson vor den Auswirkungen der Vibration in Betracht zu ziehen, z. B.: Wartung des Gerätes und des Zubehörs, Warmhalten der Hände, Organisation des Arbeitsablaufes.

## Sicherungen

Europa 230 V Werkzeuge 10 Ampere Stromversorgung

## Definitionen: Sicherheitsrichtlinien

Im Folgenden wird die Relevanz der einzelnen Warnhinweise erklärt. Bitte lesen Sie die Betriebsanleitung und achten Sie auf diese Symbole.



**GEFAHR:** Weist auf eine unmittelbar drohende gefährliche Situation hin, die, sofern nicht vermieden, **zu tödlichen oder schweren Verletzungen führt.**



**WARNUNG:** Weist auf eine möglicherweise gefährliche Situation hin, die, sofern nicht vermieden, **zu tödlichen oder schweren Verletzungen führen kann.**



**VORSICHT:** Weist auf eine möglicherweise gefährliche Situation hin, die, sofern nicht vermieden, **zu leichten oder mittelschweren Verletzungen führen kann.**

**HINWEIS:** Weist auf ein Verhalten hin, das **nichts mit Verletzungen zu tun hat**, aber, wenn es **nicht vermieden wird**, zu **Sachschäden führen kann.**

## DEUTSCH



Weist auf ein Stromschlagrisiko hin.



Weist auf eine Brandgefahr hin.

## EG-Konformitätserklärung

### MASCHINENRICHTLINIE



DW682

DEWALT erklärt hiermit, dass diese unter „Technische Daten“ beschriebenen Produkte die folgenden Vorschriften erfüllen:  
2006/42/EC, EN 60745-1, EN 60745-2-19.

Diese Produkte erfüllen auch die Richtlinie 2004/108/EG. Für weitere Informationen wenden Sie sich bitte an DEWALT unter der folgenden Adresse oder schauen Sie auf der Rückseite dieser Betriebsanleitung nach.

Der Unterzeichnete ist verantwortlich für die Zusammenstellung des technischen Dossiers und gibt diese Erklärung im Namen von DEWALT ab.

Horst Großmann  
Vizepräsident für Konstruktion und  
Produktentwicklung  
DEWALT, Richard-Klinger-Straße 11,  
D-65510, Idstein, Germany  
04.10.2009



**WARNUNG:** Zur Reduzierung der Verletzungsgefahr bitte die Betriebsanleitung lesen.

## Allgemeine Sicherheitswarnhinweise für Elektrowerkzeuge



**WARNUNG! Lesen Sie alle Sicherheitswarnhinweise und alle Anweisungen.** Das Nichtbeachten von Warnhinweisen und Anweisungen kann zu elektrischem Schlag, Brand und/oder schweren Verletzungen führen.

## BEWAHREN SIE ALLE WARNHINWEISE UND ANWEISUNGEN ZUM SPÄTEREN NACHSCHLAGEN AUF

Der Begriff „Elektrowerkzeug“ in den Warnhinweisen bezieht sich auf Ihr netzbetriebenes Elektrowerkzeug (mit Kabel) oder auf Ihr akkubetriebenes (kabelloses) Elektrowerkzeug.

### 1) SICHERHEIT IM ARBEITSBEREICH

- Halten Sie den Arbeitsbereich sauber und gut ausgeleuchtet.** Unaufgeräumte oder dunkle Bereiche begünstigen Unfälle.
- Betreiben Sie das Elektrowerkzeug nicht in explosionsgefährdeten Umgebungen, in denen sich z. B. brennbare Flüssigkeiten, Gase oder Staub befinden.** Elektrowerkzeuge erzeugen Funken, die den Staub oder die Dämpfe entzünden können.
- Halten Sie Kinder und Zuschauer fern, während Sie ein Elektrogerät betreiben.** Ablenkung kann dazu führen, dass Sie die Kontrolle über das Gerät verlieren.

### 2) ELEKTRISCHE SICHERHEIT

- Der Stecker des Elektrogerätes muss in die Steckdose passen. Ändern Sie niemals den Stecker in irgendeiner Form. Verwenden Sie keinerlei Adapterstecker an geerdeten Elektrogeräten.** Unveränderte Stecker und passende Steckdosen mindern die Gefahr eines elektrischen Schlages.
- Vermeiden Sie Körperkontakt mit geerdeten Flächen, wie Rohre, Radiatoren, Herde und Kühlgeräte.** Es besteht eine erhöhte Gefahr für einen elektrischen Schlag, wenn Ihr Körper geerdet ist.
- Setzen Sie Elektrogeräte keinem Regen oder feuchter Umgebung aus.** Wenn Wasser in das Elektrogerät eindringt, erhöht sich die Gefahr eines elektrischen Schlages.
- Überlasten Sie das Kabel nicht. Verwenden Sie niemals das Kabel, um das Elektrogerät zu tragen oder durch Ziehen vom Netz zu trennen. Halten Sie das Kabel fern von Hitze, Öl, scharfen Kanten oder beweglichen Teilen.** Beschädigte oder verhedderte Kabel erhöhen die Gefahr eines elektrischen Schlages.
- Wenn Sie ein Elektrogerät im Freien betreiben, verwenden Sie ein für den Außeneinsatz geeignetes Verlängerungskabel.** Die Verwendung von für den Außeneinsatz geeigneten Kabeln mindert die Gefahr eines elektrischen Schlages.

- f) **Wenn der Betrieb eines Elektrogerätes in feuchter Umgebung unumgänglich ist, verwenden Sie eine durch einen Fehlerstromschutzschalter (FI-Schalter oder RCD) geschützte Stromversorgung.** Der Einsatz eines Fehlerstromschutzschalters mindert die Gefahr eines elektrischen Schlages.

- g) **Wenn Geräte für den Anschluss an eine Staubabsaugung und Staubsammlung vorgesehen sind, vergewissern Sie sich, dass diese richtig angeschlossen sind und verwendet werden.** Der Einsatz von Staubsaugern kann staubbedingte Gefahren mindern.

### 3) SICHERHEIT VON PERSONEN

- a) **Seien Sie aufmerksam, achten Sie darauf, was Sie tun, und gehen Sie mit Vernunft an die Arbeit mit einem Elektrowerkzeug. Benutzen Sie kein Elektrowerkzeug, wenn Sie müde sind oder unter dem Einfluss von Drogen, Alkohol oder Medikamenten stehen.** Ein Moment der Unachtsamkeit beim Betrieb eines Elektrogerätes kann zu schweren Verletzungen führen.
- b) **Tragen Sie persönliche Schutzausrüstung und immer eine Schutzbrille.** Das Tragen persönlicher Schutzausrüstung, wie Staubmaske, rutschfeste Sicherheitsschuhe, Schutzhelm oder Gehörschutz, je nach Art und Einsatz des Elektrowerkzeuges, verringert das Risiko von Verletzungen.
- c) **Vermeiden Sie unbeabsichtigtes Starten. Vergewissern Sie sich, dass der Schalter in der AUS-Position ist, bevor Sie das Gerät an die Stromversorgung und/oder an den Akku anschließen oder wenn Sie das Gerät aufnehmen oder tragen.** Wenn Sie beim Tragen des Elektrowerkzeuges den Finger am Schalter haben oder das Gerät eingeschaltet an die Stromversorgung anschließen, kann dies zu Unfällen führen.
- d) **Entfernen Sie alle Einstellschlüssel oder Werkzeuge, bevor Sie das Elektrogerät einschalten.** Werkzeuge oder Schlüssel, die an rotierenden Teilen des Elektrogerätes angebracht sind, können zu Verletzungen führen.
- e) **Vermeiden Sie eine abnormale Körperhaltung. Sorgen Sie für einen sicheren Stand und halten Sie jederzeit das Gleichgewicht.** Dadurch können Sie das Elektrowerkzeug in unerwarteten Situationen besser kontrollieren.
- f) **Tragen Sie geeignete Kleidung. Tragen Sie keine weite Kleidung und keinen Schmuck. Halten Sie Ihre Haare, Kleidung und Handschuhe von beweglichen Teilen fern.** Lose sitzende Kleidung, Schmuck oder lange Haare können sich in den beweglichen Teilen verfangen.

### 4) VERWENDUNG UND PFLEGE DES ELEKTROGERÄTES

- a) **Überlasten Sie das Elektrogerät nicht. Verwenden Sie das für Ihre Arbeit passende Elektrogerät.** Das richtige Gerät wird die Aufgabe besser und sicherer erledigen, wenn es bestimmungsgemäß verwendet wird.
- b) **Benutzen Sie kein Elektrowerkzeug, dessen Schalter defekt ist.** Ein Elektrowerkzeug, das sich nicht mehr ein- oder ausschalten lässt, ist gefährlich und muss repariert werden.
- c) **Trennen Sie den Stecker vom Netz und/oder die Akkus vom Elektrogerät, bevor Sie Einstellungen am Gerät vornehmen, Zubehör wechseln oder es aufbewahren.** Diese Vorbeugemaßnahmen mindern die Gefahr, dass das Elektrogerät unbeabsichtigt startet.
- d) **Bewahren Sie nicht verwendete Elektrogeräte für Kinder unerreichbar auf und lassen Sie nicht zu, dass Personen ohne Erfahrung mit dem Elektrogerät oder mit diesen Anweisungen das Elektrogerät bedienen.** Elektrogeräte sind in den Händen nicht geschulter Personen gefährlich.
- e) **Warten Sie die Elektrogeräte. Prüfen Sie, ob bewegliche Teile verzogen oder ausgeschlagen, ob Teile gebrochen oder in einem Zustand sind, der den Betrieb des Elektrogerätes beeinträchtigen kann. Bei Beschädigungen lassen Sie das Elektrogerät reparieren, bevor Sie es verwenden.** Viele Unfälle entstehen wegen mangelnder Wartung der Elektrogeräte.
- f) **Halten Sie Schneidwerkzeuge scharf und sauber.** Richtig gewartete Schneidwerkzeuge mit scharfen Klingen blockieren seltener und sind leichter unter Kontrolle zu halten.
- g) **Verwenden Sie Elektrogeräte, Zubehör und Einsätze (Bits) usw. gemäß diesen Anweisungen und unter Berücksichtigung der Arbeitsbedingungen und der Aufgabe.** Wenn Sie das Elektrogerät für Aufgaben verwenden, die nicht bestimmungsgemäß sind, kann dies zu gefährlichen Situationen führen.

## DEUTSCH

### 5) SERVICE

- a) **Lassen Sie Ihr Elektrowerkzeug nur von qualifiziertem Fachpersonal und nur mit Original-Ersatzteilen reparieren.** Damit wird sichergestellt, dass die Sicherheit des Gerätes erhalten bleibt.

### Zusätzliche Sicherheitsanweisungen für Lamellendübelfräsen

- Es dürfen grundsätzlich nur Scheibenfräser verwendet werden, die den in dieser Anleitung enthaltenen Drehzahlangaben entsprechen. Scheibenfräser, die oberhalb der angegebenen Drehzahl betrieben werden, können auseinanderbrechen und zu Verletzungen führen.
  - Verwenden Sie immer die Schutzvorrichtung. Hierdurch wird der Bediener vor Fragmenten eines zerbrochenen Scheibenfräasers und dem unbeabsichtigten Kontakt mit dem Scheibenfräser geschützt.
  - **MAXIMAL** zulässiger Fräserdurchmesser ist 100 mm.
  - **VERWENDEN SIE KEINE** stumpfen oder beschädigten Nutfräser.
  - Vergewissern Sie sich vor jedem Gebrauch, dass der Rückzug der Schutzvorrichtung korrekt funktioniert.
  - **Tragen Sie eine Staubmaske.** Staubteilchen können zu Atemproblemen und eventuellen Verletzungen führen.
  - Prüfen Sie immer, ob sich der Betriebsschalter in der Position "AUS" befindet, bevor Sie den Stecker in die Steckdose stecken.
  - Schalten Sie das Elektrowerkzeug nicht ab, bevor sich der Nutfräser frei dreht.
  - Vor dem Arbeitsbeginn müssen alle Nägel und Metallgegenstände aus dem Werkstück entfernt werden.
  - Nach dem Ausschalten darf der Nutfräser niemals durch seitliches Gegendrücken abgebremst werden.
  - Legen Sie die Säbelsäge grundsätzlich nur in ausgeschaltetem Zustand auf den Arbeitstisch oder auf die Werkbank ab.
  - Stellen Sie sicher, dass das Elektrowerkzeug ausschließlich zur Holz- und Kunststoffbearbeitung verwendet wird.
  - Vergewissern Sie sich, dass alle Vorrichtungen, die den Nutfräser abdecken, einwandfrei funktionieren.
- Legen Sie die Säbelsäge grundsätzlich nur in ausgeschaltetem Zustand auf den Arbeitstisch oder auf die Werkbank ab.
  - Es dürfen grundsätzlich nur Nutfräser verwendet werden, die den in dieser Anleitung enthaltenen Kenndaten entsprechen.
  - HSS-Nutfräser (aus HSS-Stahl) sollten nicht verwendet werden. Gute Arbeitsergebnisse erzielen Sie mit hartmetallbestückten Nutfräsern und mit CrV-Nutfräsern.
  - Es sollten ausschließlich scharfe und einwandfrei arbeitende Nutfräser verwendet werden; rissige oder verbogene Nutfräser sind sofort auszuwechseln.
  - Es ist darauf zu achten, dass der Nutfräser fest montiert ist und sich in die richtige Richtung dreht.
  - Ein Rückschlag kann auftreten, wenn die Fräse sich plötzlich verklemmt. Dadurch entsteht ein Gegendrehmoment, das zum Rückschlag der Fräse führt. Lassen Sie deshalb sofort den Schalter los, wenn der Nutfräser sich verklemmt oder die Fräse sich festfährt.
  - Halten Sie die Nutfräser scharf.
  - Große Werkstücke müssen um den Fräsebereich ausreichend abgestützt werden.
  - Während des Arbeitens darf die Fräse nicht mit drehendem Nutfräser aus dem Material genommen werden. Lassen Sie erst den EIN-/AUSSchalter los und warten Sie, bis der Nutfräser stillsteht.

### Restrisiken

Trotz Beachtung der geltenden Sicherheitsvorschriften und des Einsatzes von Schutzvorrichtungen können bestimmte Risiken nicht vermieden werden. Diese sind:

- Schwerhörigkeit.
- Verletzungsgefahr beim Austausch der Nutfräser.
- Bei der Arbeit eingeatmeter Staub einiger Materialien kann schädlich sein.

### Bildzeichen am Werkzeug

Die folgenden Bildzeichen sind am Gerät sichtbar angebracht:



Vor der Verwendung die Betriebsanleitung lesen.



Tragen Sie Gehörschutz.



Tragen Sie Augenschutz.



Fräserdurchmesser.

#### LAGE DES DATUMSCODES (ABB. [FIG.] 1)

Der Datumcode (q), der auch das Herstelljahr enthält, ist in das Gehäuse geprägt.

Beispiel:

2010 XX XX

Herstelljahr

#### Packungsinhalt

Die Packung enthält:

- 1 Lamellendübelfräse
- 1 Staubsack
- 2 Staubadapter
- 1 Stiftschlüssel
- 1 Innensechskantschlüssel
- 1 Betriebsanleitung
- 1 Explosionszeichnung
- Prüfen Sie das Gerät, die Teile oder Zubehörteile auf Beschädigungen, die beim Transport entstanden sein könnten.
- Nehmen Sie sich Zeit, die Betriebsanleitung vor Inbetriebnahme sorgfältig zu lesen.

#### Beschreibung (Abb. 1)



**WARNUNG:** Nehmen Sie niemals Änderungen am Elektrowerkzeug oder seinen Teilen vor. Dies könnte zu Schäden oder Verletzungen führen.

- a. EIN-/AUS-Schalter
- b. Verriegelungsknopf
- c. Oberer Griff
- d. Höheneinstellbarer Anschlag
- e. Staubabsaugauslass
- f. Justierbarer Anschlag
- g. Anti-Rutsch-Pins
- h. Tiefeneinstellknopf
- i. Feststellknopf
- j. Spindelarreterierung
- k. Sternknopf

#### BESTIMMUNGSGEMÄSSE VERWENDUNG

Ihre Lamellendübelfräse wurde zum Herstellen von Flachdübelverbindungen in Holz und Holzprodukten entwickelt.

**NICHT VERWENDEN** in nasser Umgebung oder in der Nähe von entflammaren Flüssigkeiten oder Gasen.

Diese Lamellendübelfräse ist ein Elektrowerkzeug für den professionellen Gebrauch.

**LASSEN SIE NICHT ZU**, dass Kinder in Kontakt mit dem Gerät kommen. Wenn unerfahrene Personen dieses Gerät verwenden, sind diese zu beaufsichtigen.

#### Elektrische Sicherheit

Der Elektromotor wurde für eine einzige Spannung konstruiert. Überprüfen Sie immer, dass die Stromversorgung der Spannung auf dem Typenschild entspricht.



Ihr DEWALT-Gerät ist gemäß EN 60745 doppelt isoliert. Es muss deshalb nicht geerdet werden.

Wenn das Stromversorgungskabel beschädigt ist, muss es durch ein speziell ausgestattetes Kabel ersetzt werden, das bei der DEWALT Kundendienstorganisation erhältlich ist.



Bei Ersatz des Netzkabels achten Sie auf Verwendung des Schweizer Netzsteckers.

Typ 11 für Klasse II (Doppelisolierung) - Geräte

Typ 12 für Klasse I (Schutzleiter) - Geräte



Ortsveränderliche Geräte, die im Freien verwendet werden, müssen über einen Fehlerstromschutzschalter angeschlossen werden.

#### Verwendung eines Verlängerungskabels

Verwenden Sie ein zugelassenes Verlängerungskabel, das für die Leistungsaufnahme dieses Elektrowerkzeugs geeignet ist (siehe technische Daten). Der Mindestquerschnitt der Leitungen beträgt 1 mm<sup>2</sup> und die Höchstlänge beträgt 30 m.

Wenn Sie eine Kabeltrommel verwenden, wickeln Sie das Kabel vollständig ab.

## ZUSAMMENBAU UND EINSTELLUNGEN



**WARNUNG:** Um die Gefahr von Verletzungen zu vermeiden, schalten Sie das Gerät aus und trennen Sie es vom Netz, bevor Sie Zubehör anbringen oder abbauen oder Einstellungen vornehmen oder ändern oder Reparaturen vornehmen. Überprüfen Sie, dass der Auslöseschalter in der AUS-Stellung ist. Ein unbeabsichtigtes Starten kann zu Verletzungen führen.

### Höheneinstellbarer Anschlag (Abb. 3a, 3b)

Mit Hilfe des höheneinstellbaren Anschlags (f) können Sie genau bestimmen, wo die Nut gefräst wird. Um die Anschlaghöhe einzustellen, gehen Sie folgendermaßen vor:

1. Lockern Sie den Feststellknopf (i).
2. Justieren Sie die Höhenverstellung (d). Bei einem Anschlagwinkel von 90° zeigt die Skala unter dem Feststellknopf den Abstand zwischen der Mitte des Nutfräasers und der Oberfläche des Anschlags an.
3. Ziehen Sie den Feststellknopf fest.

### UM DEN ANSCHLAGWINKEL EINZUSTELLEN, GEHEN SIE FOLGENDERMASSEN VOR

1. Lockern Sie den Sternknopf (k).
2. Schwenken Sie den Anschlag in den gewünschten Winkel.
3. Ziehen Sie den Sternknopf fest.

### Markierungen auf dem Frässchuh

Wenn Sie ohne den Anschlag arbeiten, z.B. beim Herstellen von T-Verbindungen, können Sie die Markierungen auf dem Frässchuh verwenden, um das Werkzeug richtig zu positionieren.

1. Stellen Sie den Anschlag wie oben beschrieben auf einen Winkel von 0° ein.
2. Bei Werkstücken mit einer Stärke von 19 mm verwenden Sie den Rand des Frässchuhs, um den Fräser in der Mitte zu positionieren.
3. Bei anderen Werkstückstärken verwenden Sie die rote Mittelmarkierung, um das Werkzeug richtig zu positionieren.
4. Zwei weitere Markierungen geben die Schnittlänge an. Um ein seitliches Durchfräsen

zu verhindern, stellen Sie sicher, dass diese Markierungen nicht über die Werkstückkanten hinausragen.

### Einstellen der Frästiefe (Abb. 4)

Die Frästiefe, die eingestellt werden soll, hängt von der Dübelgröße ab. Die Zahlen 0, 10 und 20 auf dem Tiefeneinstellknopf stimmen mit der Dübelgröße überein. Das M entspricht der maximalen Frästiefe von ca. 22 mm.

- Drehen Sie den Tiefeneinstellknopf (h) in die richtige Position, indem Sie die entsprechende Zahl mit der roten Markierung ausrichten.

### Feineinstellung der Frästiefe (Abb. 5)

Die Feineinstellung erlaubt es, mögliche Abweichungen in der Größe der Dübelnuten auszugleichen.

1. Bringen Sie den Anschlag (f) wie oben beschrieben in die obere Position.
2. Setzen Sie den Innensechskantschlüssel wie abgebildet auf die Einstellschraube und justieren Sie die Frästiefe, indem Sie die Schraube drehen (drehen Sie die Schraube im Uhrzeigersinn, um die Frästiefe zu verringern).
3. Überprüfen Sie die Einstellung, indem Sie einen Probeschnitt in einem Stück Abfallholz machen.

### Anti-Rutsch-Pins (Abb. 6)

Lamellendübelfräsen haben die Neigung, beim Eintauchen des Fräasers nach rechts zu rutschen. Die Anti-Rutsch-Pins (g) tragen dazu bei, diesen Effekt zu verringern. Wenn Sie auf sichtbaren bzw. empfindlichen Oberflächen arbeiten, können Sie die Pins versenken.

1. Um die Pins zu versenken, drehen Sie sie mit Hilfe eines Schraubenziehers ein wenig im Uhrzeigersinn.
2. Um die Pins wieder zu verwenden, drehen Sie sie ein wenig entgegen dem Uhrzeigersinn.

### Wechseln des Nutfräasers (Abb. 7, 8, 9)

1. Lösen Sie die vier Innensechskantschrauben (l) im Frässchuh und nehmen Sie den Deckel ab.
2. Drücken Sie die Spindelarreterung (j) und entfernen Sie den Flansch, indem Sie ihn entgegen dem Uhrzeigersinn drehen.
3. Wechseln Sie den Nutfräser.



4. Ziehen Sie den Flansch fest an, indem Sie ihn bei gedrückter Spindelarretierung im Uhrzeigersinn drehen.
5. Bringen Sie den Deckel an und ziehen Sie die Innensechskantschrauben fest.

**WARNUNG:**

- Vergewissern Sie sich, dass die Zähne des Nutfräsers wie abgebildet entgegen dem Uhrzeigersinn zeigen (Abb. 8).
- Nach dem Wechseln des Nutfräsers sollten Sie immer die Frästiefe überprüfen und bei Bedarf justieren.
- Verwenden Sie keine Blätter mit einem größeren oder kleineren Durchmesser als empfohlen. Angaben über die richtigen Sägeblätter sind den Technischen Daten zu entnehmen.
- Verwenden Sie nur die in diesem Handbuch spezifizierten Sägeblätter im Einklang mit EN 847-1.

**Staubabsaugung (Abb. 10a, 10b)**

Mit Hilfe eines der Adapter können Sie entweder einen Staub sack oder einen Staubsauger anschließen.

**STAUBSAUGER**

Die Feineinstellung erlaubt es, mögliche Abweichungen in der Größe der Dübelnuten auszugleichen.

1. Stecken Sie einen der Adapter (m) oder (n) in den Staubabsauganschluss (e).
2. Schließen Sie den Staubsauger an den Adapter an.

**STAUBBEUTEL**

1. Stecken Sie den geraden Adapter (m) in den Staubabsauganschluss (e).
2. Bringen Sie den Staub sack (o) am Adapter an.
3. Bringen Sie möglichst eine Absaugvorrichtung an, die den geltenden Bestimmungen zur Staubabsaugung entspricht.

**BETRIEB****Betriebsanweisungen**

**WARNUNG:** Beachten Sie immer die Sicherheitsanweisungen und die geltenden Vorschriften.



**WARNUNG:** Um die Gefahr schwerer Verletzungen zu mindern, schalten Sie das Gerät aus und trennen Sie es vom Netz, bevor Sie Einstellungen vornehmen oder Anbaugeräte oder Zubehör anbringen oder entfernen.

**Richtige Haltung der Hände (Abb. 21)**

**WARNUNG:** Um die Gefahr schwerer Verletzungen zu mindern, beachten Sie **IMMER** die richtige Haltung der Hände, wie dargestellt.



**WARNUNG:** Um die Gefahr schwerer Verletzungen zu mindern, halten Sie das Gerät **IMMER** sicher fest und seien Sie auf eine plötzliche Reaktion gefasst.

Bei der korrekten Handposition liegt eine Hand auf dem oberen Griff (c) und die andere auf dem Hauptgriff (p).

**Ein- und Ausschalten (Abb. 2)**

1. Zum Einschalten des Gerätes drücken Sie den Ein-/Aus-Schalter (1).
2. Bei Bedarf drücken Sie den Verriegelungsknopf (b) für Dauerbetrieb und lassen den Schalter los.
3. Um das Gerät zu stoppen, lassen Sie den Schalter los.
4. Zum Stoppen des Werkzeuges bei Dauerbetrieb drücken Sie den EIN-/AUS-Schalter kurz und lassen ihn anschließend wieder los. Schalten Sie das Elektrowerkzeug bei Beendigung der Arbeiten immer auf AUS-Position. Nur wenn das Elektrowerkzeug ausgeschaltet ist, darf der Netzstecker aus der Steckdose gezogen werden.



**WARNUNG:** Schalten Sie das Werkzeug nicht ein oder aus, während das Sägeblatt das Werkstück oder andere Materialien berührt.

**Herstellen von Dübelverbindungen (Abb. 11, 12)**

Zum Herstellen von genauen und starken Verbindungen werden verschiedene Methoden verwendet. In dieser Anleitung werden die wichtigsten Techniken näher erörtert (Abb. 11).

**BESTIMMEN DER DÜBELGRÖSSE (ABB. 12)**

Die drei Dübelgrößen sind #0, #10 und #20. Im Allgemeinen sollten Sie den größten Dübel wählen, der noch in das Werkstück passt.

## DEUTSCH

Wenn Sie die Dübelgröße bestimmt haben, stellen Sie die Frästiefe entsprechend ein, wie oben beschrieben.



**WARNUNG:** *Machen Sie immer einen Probeschnitt in einem Stück Abfallholz, um die Frästiefe zu überprüfen. Bei Bedarf nehmen Sie eine Feineinstellung vor, wie oben beschrieben.*

### **Verbindungen & Justierung.**

### **Verteilen der Dübel (Abb. 13a–13d)**

Bei Eckverbindungen sollten die Dübel im Allgemeinen mit Abständen von 15 bis 25 cm verteilt werden. Die äußeren Dübel sollten sich auf einem Abstand von 5 bis 7,5 cm von den Enden des Werkstücks befinden (Abb. 13a).

Bei Rahmenverbindungen (z.B. Bilderrahmen) kann es sein, dass sogar der kleinste Dübel noch zu groß ist. In diesem Fall schneiden Sie den herausragenden Teil des Dübels nach dem Verleimen und Trocknen der Verbindung ab (Abb. 13b).

Bei Materialstärken über ca. 2,5 cm können Dübelpaare verwendet werden, um noch solidere Verbindungen herzustellen (Abb. 13c).

Um die Werkstückteile zu markieren, legen Sie sie so auf die Werkbank, wie sie verbunden werden sollen. Verwenden Sie ein Winkelmaß, um die Werkstückteile zu markieren (Abb. 13d).

### **Fräsen der Nuten (Abb. 14)**

1. Machen Sie die im vorigen beschriebenen Einstellungen.
2. Richten Sie die Markierung in der Mitte des Frässchuhs wie abgebildet mit der Markierungslinie aus.
3. Schalten Sie das Elektrowerkzeug ein und warten Sie eine Sekunde, bis der Nutfräser die volle Drehzahl erreicht hat.
4. Drücken Sie den Anschlag fest auf das Werkstück und tauchen Sie den Nutfräser bis zur Raste in das Werkstück ein.
5. Lassen Sie den Nutfräser zurückfahren.
6. Schalten Sie das Elektrowerkzeug aus.

### **Verbinden der Werkstückteile**

1. Überprüfen Sie, ob die Werkstückteile genau zusammenpassen.
2. Bringen Sie gleichmäßig einen geeigneten Leim in den Dübelnuten und auf den Verbindungsflächen an.

3. Stecken Sie die Dübel in die Nuten. Stellen Sie sicher, dass die Dübel mit dem Leim in Kontakt kommen.
4. Verbinden Sie die Werkstückteile und spannen Sie sie ein, bis der Leim getrocknet ist.

### **Flachverbindungen (Abb. 15a, 15b)**

1. Legen Sie die Werkstückteile so auf die Werkbank, wie sie verbunden werden sollen.
2. Markieren Sie die Mitte der Dübelstellen. Die Dübel sollten im Allgemeinen mit Abständen von 15 bis 25 cm verteilt werden. Die äußeren Dübel sollten sich auf einem Abstand von 5 bis 7,5 cm von den Enden des Werkstücks befinden (Abb. 15a).
3. Stellen Sie den Anschlag auf 90° ein.
4. Stellen Sie die Anschlaghöhe so ein, dass der Nutfräser sich genau in der Mitte der Werkstückkante befindet.
5. Nehmen Sie die anderen Einstellungen vor, wie oben beschrieben.
6. Fräsen Sie die Dübelnuten, wie oben beschrieben (Abb. 15b).

### **Rahmenverbindungen (Abb. 16a–16c)**

1. Legen Sie die Werkstückteile so auf die Werkbank, wie sie verbunden werden sollen (Abb. 16a, 16b).
2. Wählen Sie die optimale Dübelgröße.
3. Markieren Sie die Mitte der Dübelstellen.
4. Machen Sie die im vorigen beschriebenen Einstellungen.
5. Fräsen Sie die Dübelnuten, wie oben beschrieben (Abb. 16c).

### **Eckverbindungen (Abb. 17a, 17b)**

1. Legen Sie die Werkstückteile so auf die Werkbank, wie sie verbunden werden sollen (Abb. 17a).
2. Wählen Sie die optimale Dübelgröße.
3. Markieren Sie die Mitte der Dübelstellen.
4. Für die Nuten auf der flachen Seite spannen Sie das Werkstück ein und richten Sie das Elektrowerkzeug aus, wie in der Abbildung gezeigt wird (Abb. 17b).
5. Fräsen Sie die Dübelnuten, wie oben beschrieben.

## Verbindungen bei unterschiedlichen Materialstärken (Abb. 18)

Für die Verbindung von Werkstückteilen mit unterschiedlicher Stärke gehen Sie folgendermaßen vor:

1. Legen Sie die Werkstückteile so auf die Werkbank, wie sie verbunden werden sollen.
2. Wählen Sie die optimale Dübelgröße.
3. Markieren Sie die Mitte der Dübelstellen.
4. Bestimmen Sie, welches Werkstückteil zurückliegen soll.
5. Stellen Sie die Anschlaghöhe so ein, dass der Nutfräser sich genau in der Mitte der Werkstückkante befindet.
6. Fräsen Sie die Dübelnuten, wie oben beschrieben.
7. Vergrößern Sie die Anschlaghöhe um den Abstand, um den das erste Werkstückteil zurückgesetzt werden soll. Die Einstellung wird auf der Skala angezeigt.
8. Fräsen Sie die Dübelnuten, wie oben beschrieben.

## Winkelverbindungen (Abb. 19a–19d)

### AUSRICHTUNG DER AUSSENSEITEN

1. Legen Sie die Werkstückteile so auf die Werkbank, wie sie verbunden werden sollen.
2. Markieren Sie die Mitte der Dübelstellen auf der Außenseite der Werkstückteile.
3. Stellen Sie den Anschlagwinkel auf 90° ein.
4. Stellen Sie die Anschlaghöhe so ein, dass der Dübel an der Innenseite der Verbindung positioniert wird, wo die Materialstärke größer ist. Wählen Sie die optimale Dübelgröße (Abb. 19b).
5. Spannen Sie das Werkstück ein und richten Sie das Elektrowerkzeug aus, wie in der Abbildung gezeigt wird (Abb. 19c).
6. Fräsen Sie die Dübelnuten, wie oben beschrieben.

### AUSRICHTUNG DER INNENSEITEN

1. Legen Sie die Werkstückteile so auf die Werkbank, wie sie verbunden werden sollen.
2. Markieren Sie die Mitte der Dübelstellen auf der Innenseite der Werkstückteile.
3. Stellen Sie den Anschlagwinkel auf 45° ein.

4. Stellen Sie die Anschlaghöhe so ein, dass der Dübel an der Innenseite der Verbindung positioniert wird, wo die Materialstärke größer ist. Wählen Sie die optimale Dübelgröße.
5. Spannen Sie das Werkstück ein und richten Sie das Elektrowerkzeug aus, wie in der Abbildung gezeigt wird (Abb. 19d).
6. Fräsen Sie die Dübelnuten, wie oben beschrieben.

## T-Verbindungen (Abb. 20a–20e)

Diese Verbindung wird oft für Regale verwendet (Abb. 20a).

1. Legen Sie die Werkstückteile so auf die Werkbank, wie sie verbunden werden sollen (wie ein umgekehrtes T).
2. Markieren Sie die Mitte der Dübelstellen auf dem Regalbrett.
3. Markieren Sie die Oberseite des Regalbretts leicht auf dem Seitenbrett (Abb. 20b).
4. Legen Sie das Regalbrett auf das Seitenbrett und richten Sie das Ende des Regalbretts mit der Markierungslinie aus (Abb. 20c).
5. Wählen Sie die optimale Dübelgröße.
6. Stellen Sie den Anschlag auf 0° ein.
7. Richten Sie das Elektrowerkzeug anhand der Markierungen auf dem Frässchuh mit den Dübelmarkierungen aus.
8. Fräsen Sie jeweils eine vertikale (Abb. 20d) und eine horizontale (Abb. 20e) Nut an jeder Dübelstelle.

## WARTUNG

Ihr DEWALT Elektrowerkzeug wurde für langfristigen Betrieb mit minimalem Wartungsaufwand konstruiert. Ein kontinuierlicher, zufriedenstellender Betrieb hängt von der geeigneten Pflege des Elektrowerkzeugs und seiner regelmäßiger Reinigung ab.



**WARNUNG: Um die Gefahr von Verletzungen zu vermeiden, schalten Sie das Gerät aus und trennen Sie es vom Netz, bevor Sie Zubehör anbringen oder abbauen oder Einstellungen vornehmen oder ändern oder Reparaturen vornehmen.** Überprüfen Sie, dass der Auslöseschalter in der AUS-Stellung ist. Ein unbeabsichtigtes Starten kann zu Verletzungen führen.



## Schmierung

Ihr Elektrogerät benötigt keine zusätzliche Schmierung.



## Reinigung



**WARNUNG:** Blasen Sie mit Trockenluft immer dann Schmutz und Staub aus dem Hauptgehäuse, wenn sich Schmutz sichtbar in und um die Lüftungsschlitze ansammelt. Tragen Sie bei diesen Arbeiten zugelassenen Augenschutz und eine zugelassene Staubmaske.



**WARNUNG:** Verwenden Sie niemals Lösungsmittel oder andere scharfe Chemikalien für die Reinigung der nicht-metallischen Teile des Gerätes. Diese Chemikalien können das in diesen Teilen verwendete Material aufweichen. Verwenden Sie ein nur mit Wasser und einer milden Seife befeuchtetes Tuch. Achten Sie darauf, dass niemals Flüssigkeiten in das Gerät eindringen. Tauchen Sie niemals irgendein Teil des Gerätes in eine Flüssigkeit.

## Optionales Zubehör



**WARNUNG:** Da Zubehör, das nicht von DEWALT angeboten wird, nicht mit diesem Produkt geprüft worden ist, kann die Verwendung von solchem Zubehör an diesem Gerät gefährlich sein. Um das Verletzungsrisiko zu mindern, sollte mit diesem Produkt nur von DEWALT empfohlenes Zubehör verwendet werden.

Fragen Sie Ihren Händler nach weiteren Informationen zu geeignetem Zubehör.

## Umweltschutz



Abfalltrennung. Dieses Produkt darf nicht mit normalem Haushaltsabfall entsorgt werden.

Wenn Sie eines Tages feststellen, dass Ihr DEWALT-Produkt ersetzt werden muss oder Sie es nicht mehr benötigen, entsorgen Sie es nicht mit dem normalen

Haushaltsabfall. Führen Sie dieses Produkt der Abfalltrennung zu.



Die separate Entsorgung von Gebrauchsgütern und Verpackungen ermöglicht das Recycling und die Wiederverwendung der Stoffe. Die Wiederverwendung von Recyclingstoffen hilft, Umweltverschmutzung zu vermeiden und mindert die Nachfrage nach Rohstoffen.

Lokale Vorschriften regeln möglicherweise die getrennte Entsorgung von Elektroprodukten und Haushaltsabfall an kommunalen Entsorgungsstellen oder beim Einzelhändler, wenn Sie ein neues Produkt kaufen.

DEWALT stellt Möglichkeiten für die Sammlung und das Recycling von DEWALT-Produkten nach Ablauf des Nutzungszeitraums zur Verfügung. Um diesen Service zu nutzen, bringen Sie bitte Ihr Produkt zu einer beliebigen autorisierten Kundendienstwerkstatt, die es in unserem Auftrag sammelt.

Die nächstgelegene autorisierte Kundendienststelle erfahren Sie bei Ihrem örtlichen DEWALT-Geschäftsstelle unter der in dieser Betriebsanleitung angegebenen Adresse. Alternativ erhalten Sie eine Liste der autorisierten DEWALT-Kundendienstwerkstätten und vollständige Informationen über unseren Kundendienst im Internet unter: [www.2helpU.com](http://www.2helpU.com).

## GARANTIE

DEWALT vertraut in die Qualität seiner Produkte und bietet den professionellen Anwendern des Produktes eine herausragende Garantie. Diese Garantieerklärung gilt als Ergänzung und unbeschadet Ihrer Rechte aus dem Vertrag als professioneller Anwender oder Ihrer gesetzlichen Ansprüche als privater, nicht-professioneller Anwender. Diese Garantie gilt innerhalb der Staatsgebiete der Mitgliedstaaten der Europäischen Union und der Europäischen Freihandelszone.

### • 30 TAGE ZUFRIEDENHEITSGARANTIE OHNE RISIKO •

Wenn Sie mit der Leistung Ihres DEWALT-Gerätes nicht vollständig zufrieden sind, geben Sie es einfach innerhalb von 30 Tagen komplett im Originallieferumfang, so wie gekauft, an den Händler zurück, um eine vollständige Erstattung oder ein Austauschgerät zu erhalten. Das Produkt darf normalem Verschleiß ausgesetzt sein. Der Kaufbeleg ist vorzulegen.

### • EIN JAHR KOSTENLOSE INSPEKTION •

Innerhalb der ersten 12 Monate ab Kauf werden Wartungs- und Kundendienstleistungen für Ihr DEWALT-Gerät kostenlos durch eine autorisierte DEWALT-Kundendienstwerkstatt ausgeführt. Der Kaufbeleg muss vorgelegt werden. Gilt einschließlich Arbeitskosten. Gilt nicht für Zubehör und Ersatzteile, sofern es sich nicht um einen Garantiefall handelt.

### • EIN JAHR VOLLSTÄNDIGE GARANTIE •

Wenn Ihr DEWALT-Produkt wegen Material- oder Produktionsmängeln innerhalb von 12 Monaten ab Kauf einen Fehler aufweist, garantiert DEWALT den kostenlosen Austausch aller fehlerhaften Teile oder, nach unserer Wahl, die kostenlose Wandlung des Gerätes unter den folgenden Bedingungen:

- Das Produkt wurde nicht unsachgemäß behandelt.
- Das Produkt war normalem Verschleiß ausgesetzt.
- Es wurden keine Reparaturversuche durch nicht autorisierte Personen vorgenommen.
- Der Kaufbeleg wird vorgelegt.
- Das Produkt wird vollständig im Originallieferumfang zurückgegeben.

Wenn Sie einen Anspruch geltend machen möchten, setzen Sie sich mit Ihrem Händler in Verbindung oder finden Sie die nächste DEWALT-Kundendienstwerkstatt im DEWALT-Katalog oder setzen Sie sich mit der DEWALT-Geschäftsstelle unter der in dieser Betriebsanleitung angegebenen Adresse in Verbindung. Eine Liste der autorisierten DEWALT-Kundendienstwerkstätten und vollständige Informationen über unseren Kundendienst finden Sie im Internet unter: **[www.2helpU.com](http://www.2helpU.com)**.

# BISCUIT JOINTER DW682

## Congratulations!

You have chosen a DEWALT tool. Years of experience, thorough product development and innovation make DEWALT one of the most reliable partners for professional power tool users.

## Technical Data

		DW682
Voltage	V	230
Type		4
Power input	W	600
No load speed	min <sup>-1</sup>	10,000
Depth of cut, max.	mm	20
Plunge depth adjustment	mm	8/10/12 (for biscuits 0/10/20)
Cutter diameter	mm	100
Cutter width	mm	4
Weight	kg	3

L <sub>PA</sub> (sound pressure)	dB(A)	82
K <sub>PA</sub> (sound pressure uncertainty)	dB(A)	3
L <sub>WA</sub> (sound power)	dB(A)	100
K <sub>WA</sub> (sound power uncertainty)	dB(A)	3.1

Vibration total values (triax vector sum) determined according to EN 60745:

Vibration emission value a <sub>h</sub>		
a <sub>h</sub> =	m/s <sup>2</sup>	< 2.5
Uncertainty K =	m/s <sup>2</sup>	1.5

The vibration emission level given in this information sheet has been measured in accordance with a standardised test given in EN 60745 and may be used to compare one tool with another. It may be used for a preliminary assessment of exposure.



**WARNING:** The declared vibration emission level represents the main applications of the tool. However if the tool is used for different applications, with different accessories or poorly maintained, the vibration emission may differ. This may significantly increase the exposure level over the total working period.

An estimation of the level of exposure to vibration should also take into account the times when the tool is switched off or when it is running but not actually doing the job. This may significantly reduce the exposure level over the total working period.

Identify additional safety measures to protect the operator from the effects of vibration such as: maintain the tool and the accessories, keep the hands warm, organisation of work patterns.

## Fuses

Europe	230 V tools	10 Amperes, mains
U.K. & Ireland	230 V tools	13 Amperes, in plugs

## Definitions: Safety Guidelines

The definitions below describe the level of severity for each signal word. Please read the manual and pay attention to these symbols.



**DANGER:** Indicates an imminently hazardous situation which, if not avoided, **will result in death or serious injury.**



**WARNING:** Indicates a potentially hazardous situation which, if not avoided, **could result in death or serious injury.**



**CAUTION:** Indicates a potentially hazardous situation which, if not avoided, **may result in minor or moderate injury.**

**NOTICE:** Indicates a practice **not related to personal injury** which, if not avoided, **may result in property damage.**



Denotes risk of electric shock.



Denotes risk of fire.

## EC-Declaration of Conformity

### MACHINERY DIRECTIVE



DW682

DEWALT declares that these products described under "technical data" are in compliance with: 2006/42/EC, EN 60745-1, EN 60745-2-19.

These products also comply with Directive 2004/108/EC. For more information, please contact DEWALT at the following address or refer to the back of the manual.

The undersigned is responsible for compilation of the technical file and makes this declaration on behalf of DEWALT.

Horst Grossmann  
Vice President Engineering and Product  
Development  
DEWALT, Richard-Klinger-Straße 11,  
D-65510, Idstein, Germany  
04.10.2009



**WARNING:** To reduce the risk of injury, read the instruction manual.

## General Power Tool Safety Warnings



**WARNING!** Read all safety warnings and all instructions. Failure to follow the warnings and instructions may result in electric shock, fire and/or serious injury.

### SAVE ALL WARNINGS AND INSTRUCTIONS FOR FUTURE REFERENCE

The term "power tool" in the warnings refers to your mains-operated (corded) power tool or battery-operated (cordless) power tool.

#### 1) WORK AREA SAFETY

- Keep work area clean and well lit.** Cluttered or dark areas invite accidents.
- Do not operate power tools in explosive atmospheres, such as in the presence of flammable liquids, gases or dust.** Power tools create sparks which may ignite the dust or fumes.

- Keep children and bystanders away while operating a power tool.** Distractions can cause you to lose control.

#### 2) ELECTRICAL SAFETY

- Power tool plugs must match the outlet. Never modify the plug in any way. Do not use any adapter plugs with earthed (grounded) power tools.** Unmodified plugs and matching outlets will reduce risk of electric shock.
- Avoid body contact with earthed or grounded surfaces such as pipes, radiators, ranges and refrigerators.** There is an increased risk of electric shock if your body is earthed or grounded.
- Do not expose power tools to rain or wet conditions.** Water entering a power tool will increase the risk of electric shock.
- Do not abuse the cord. Never use the cord for carrying, pulling or unplugging the power tool. Keep cord away from heat, oil, sharp edges or moving parts.** Damaged or entangled cords increase the risk of electric shock.
- When operating a power tool outdoors, use an extension cord suitable for outdoor use.** Use of a cord suitable for outdoor use reduces the risk of electric shock.
- If operating a power tool in a damp location is unavoidable, use a residual current device (RCD) protected supply.** Use of an RCD reduces the risk of electric shock.

#### 3) PERSONAL SAFETY

- Stay alert, watch what you are doing and use common sense when operating a power tool. Do not use a power tool while you are tired or under the influence of drugs, alcohol or medication.** A moment of inattention while operating power tools may result in serious personal injury.
- Use personal protective equipment. Always wear eye protection.** Protective equipment such as dust mask, non-skid safety shoes, hard hat, or hearing protection used for appropriate conditions will reduce personal injuries.
- Prevent unintentional starting. Ensure the switch is in the off position before connecting to power source and/or battery pack, picking up or carrying the tool.** Carrying power tools with your finger on the switch or energising power tools that have the switch on invites accidents.

## ENGLISH

- d) **Remove any adjusting key or wrench before turning the power tool on.** A wrench or a key left attached to a rotating part of the power tool may result in personal injury.
- e) **Do not overreach. Keep proper footing and balance at all times.** This enables better control of the power tool in unexpected situations.
- f) **Dress properly. Do not wear loose clothing or jewellery. Keep your hair, clothing and gloves away from moving parts.** Loose clothes, jewellery or long hair can be caught in moving parts.
- g) **If devices are provided for the connection of dust extraction and collection facilities, ensure these are connected and properly used.** Use of dust collection can reduce dust-related hazards.

### 4) POWER TOOL USE AND CARE

- a) **Do not force the power tool. Use the correct power tool for your application.** The correct power tool will do the job better and safer at the rate for which it was designed.
- b) **Do not use the power tool if the switch does not turn it on and off.** Any power tool that cannot be controlled with the switch is dangerous and must be repaired.
- c) **Disconnect the plug from the power source and/or the battery pack from the power tool before making any adjustments, changing accessories, or storing power tools.** Such preventive safety measures reduce the risk of starting the power tool accidentally.
- d) **Store idle power tools out of the reach of children and do not allow persons unfamiliar with the power tool or these instructions to operate the power tool.** Power tools are dangerous in the hands of untrained users.
- e) **Maintain power tools. Check for misalignment or binding of moving parts, breakage of parts and any other condition that may affect the power tool's operation. If damaged, have the power tool repaired before use.** Many accidents are caused by poorly maintained power tools.
- f) **Keep cutting tools sharp and clean.** Properly maintained cutting tools with sharp cutting edges are less likely to bind and are easier to control.
- g) **Use the power tool, accessories and tool bits etc., in accordance with these instructions taking into account the**

**working conditions and the work to be performed.** Use of the power tool for operations different from those intended could result in a hazardous situation.

### 5) SERVICE

- a) **Have your power tool serviced by a qualified repair person using only identical replacement parts.** This will ensure that the safety of the power tool is maintained.

### Additional Specific Safety Rules for the Biscuit Jointer

- Disc cutters must be rated for at least the speed recommended on the tool. Disc cutters running over rated speed can fly apart and cause injury.
- Always use the guard. This protects the operator from broken disc cutter fragments and unintentional contact with the disc cutter.
- **MAXIMUM** allowed disc cutter diameter is 100 mm.
- **DO NOT** use blunt or damaged disc cutters.
- Check the proper function of the guard retracting system before use.
- **Wear a dust mask.** Exposure to dust particles can cause breathing difficulty and possible injury.
- Always ensure that the power tool is switched off before plugging into the mains.
- Do not switch off before the blade is running freely.
- Remove all nails and metal objects from the workpiece before starting work.
- After switching off, never attempt to stop the blade by pressing against the side of the blade.
- Never put the tool down on a table or workbench unless switched off.
- The tool must only be used for cutting wood or plastic.
- Ensure that all devices screening the blade are in perfect working order.
- Never put the tool down on a table or workbench unless switched off.
- Only blades conforming to the specifications contained in these operating instructions may be used.
- Blades made of high alloy, high-speed steel (HSS steel) should not be used. Best results are achieved using carbide-tipped or CrV blades.



- Only sharp blades in perfect working order should be used; cracked or bent blades should be discarded and replaced at once.
- Ensure that the blade is securely fixed and rotates in the correct direction.
- Kickback occurs when the tool begins to stall rapidly and is driven back towards the operator. Release the switch immediately if the blade sticks or the tool stalls.
- Keep the blades sharp.
- Support large panels near the cutting area.
- Do not remove the tool from the workpiece while making a cut with the blade rotating. Release the on/off switch and wait for the blade to come to a halt.

### Residual Risks

In spite of the application of the relevant safety regulations and the implementation of safety devices, certain residual risks cannot be avoided. These are:

- Impairment of hearing.
- Risk of injury when changing the disc.
- Risk of dust inhalation from materials that when cut, can be harmful.

### Markings on Tool

The following pictograms are shown on the tool:



Read instruction manual before use.



Wear ear protection.



Wear eye protection.



Blade diameter.

### DATE CODE POSITION (FIG. 1)

The Date Code (q), which also includes the year of manufacture, is printed into the housing.

Example:

2010 XX XX

Year of Manufacture

### Package Contents

The package contains:

- 1 Biscuit jointer
- 1 Dust bag
- 2 Dust adapters
- 1 Pin spanner
- 1 Hex screwdriver
- 1 Instruction manual
- 1 Exploded drawing
- Check for damage to the tool, parts or accessories which may have occurred during transport.
- Take the time to thoroughly read and understand this manual prior to operation.

### Description (fig. 1)



**WARNING:** Never modify the power tool or any part of it. Damage or personal injury could result.

- a. On/Off switch
- b. Lock-on button
- c. Top handle
- d. Fence height adjuster
- e. Dust extraction outlet
- f. Adjustable fence
- g. Anti-slipping pins
- h. Plunge depth adjusting knob
- i. Locking knob
- j. Spindle lock
- k. Star knob

### INTENDED USE

Your biscuit jointer has been designed for making flat dowel joints in wood and wood products.

**DO NOT** use under wet conditions or in presence of flammable liquids or gases.

The biscuit jointer is a professional power tool.

**DO NOT** let children come into contact with the tool. Supervision is required when inexperienced operators use this tool.

### Electrical Safety

The electric motor has been designed for one voltage only. Always check that the power supply corresponds to the voltage on the rating plate.

## ENGLISH



Your DEWALT tool is double insulated in accordance with EN 60745; therefore no earth wire is required.

If the supply cord is damaged, it must be replaced by a specially prepared cord available through the DEWALT service organisation.

### Mains Plug Replacement (U.K. & Ireland Only)

If a new mains plug needs to be fitted:

- Safely dispose of the old plug.
- Connect the brown lead to the live terminal in the plug.
- Connect the blue lead to the neutral terminal.



**WARNING:** No connection is to be made to the earth terminal.

Follow the fitting instructions supplied with good quality plugs. Recommended fuse: 13 A.

### Using an Extension Cable

If an extension cable is required, use an approved extension cable suitable for the power input of this tool (see technical data). The minimum conductor size is 1 mm<sup>2</sup>; the maximum length is 30 m.

When using a cable reel, always unwind the cable completely.

## ASSEMBLY AND ADJUSTMENTS



**WARNING:** To reduce the risk of injury, turn unit off and disconnect machine from power source before installing and removing accessories, before adjusting or changing set-ups or when making repairs. Be sure the trigger switch is in the OFF position. An accidental start-up can cause injury.

### Adjustable Fence (fig. 3a, 3b)

The adjustable fence (f) allows you to precisely set the point where the slots for the biscuits are cut. To set the fence height:

1. Slacken the locking knob (i).
2. Set the height adjuster (d) as required. With the fence set to 90°, the scale under the locking knob reads the distance between the centre of cutter and the surface of the fence.
3. Tighten the locking knob.

#### TO SET THE FENCE ANGLE

1. Slacken the star knob (k).

2. Tilt the fence into the required angle.
3. Tighten the star knob.

### Jointer Base Markings

When working without the fence, for example when making T-joints, you can use the markings on the jointer base for proper alignment of the tool.

1. Set the fence to the 0° position as described above.
2. For workpieces with a thickness of 19 mm, use the edge of the base as a reference for centring.
3. For other workpieces, use the red centreline markings to align the tool.
4. Two of the markings indicate the length of the cut. In order to prevent breaking through the workpiece, make sure that the workpiece extends beyond these markings.

### Plunge Depth Adjustment (fig. 4)

The plunge depth must be set to match the biscuit size. The numbers 0, 10 and 20 on the depth adjusting knob correspond with the biscuit size. The M represents the maximum cutting depth of approx. 22 mm.

- Turn the depth adjusting knob (h) into the required position, aligning the appropriate number with the red marking on the tool.

### Plunge Depth Fine Adjustment (fig. 5)

The fine adjustment is used to eliminate possible tolerances in the size of the biscuit slots.

1. Raise the fence (f) to its upper position as described above.
2. Insert the hex screwdriver as shown and adjust the plunge depth as required by turning the screw (turn clockwise to decrease the plunge depth).
3. Check the setting by making a trial cut in a piece of scrap wood.

### Anti-Slipping Pins (fig. 6)

The anti-slipping pins (g) help to reduce the tendency of the biscuit jointer to slide to the right when cutting. When working on visible parts of the workpiece, you may want to retract them in order to avoid scratching.

1. To retract the pins, rotate them slightly clockwise using a flat screwdriver.
2. To use the pins again, rotate them slightly counterclockwise.

## Replacing the Blade (fig. 7, 8, 9)

1. Remove the four hex screws (l) from the base plate and take off the cover.
2. Depress the spindle lock (j) and remove the flange by turning it counterclockwise.
3. Change the blade.
4. Tighten the flange securely by turning it clockwise while keeping the spindle lock depressed.
5. Mount the cover plate and tighten the hex screws.



### WARNING:

- Make sure that the teeth of the cutter point in counterclockwise direction as shown (fig. 8).
- After replacing the blade, always check the cutting depth and adjust if necessary.
- Do not use blades or larger or smaller diameter than recommended. For the proper blade rating refer to the technical data.
- Use only blades specified in this manual complying with EN 847-1.



## Dust Extraction (fig. 10a, 10b)

Using the appropriate adapter, you can connect either a dustbag or a dust extractor.

### DUST EXTRACTOR

The fine adjustment is used to eliminate possible tolerances in the size of the biscuit slots.

1. Insert the appropriate adapter (m) or (n) into the dust extraction outlet (e).
2. Connect the dust extractor hose to the adapter.

### DUSTBAG

1. Insert the straight adapter (m) into the dust extraction outlet (e).
2. Attach the dustbag (o) to the adapter.
3. Whenever possible, connect a dust extraction device designed in accordance with the relevant regulations regarding dust emission.

## OPERATION

### Instructions for Use



**WARNING:** Always observe the safety instructions and applicable regulations.



**WARNING:** To reduce the risk of serious personal injury, turn tool off and disconnect tool from power source before making any adjustments or removing/installing attachments or accessories.

## Proper Hand Position (fig. 21)



**WARNING:** To reduce the risk of serious personal injury, **ALWAYS** use proper hand position as shown.



**WARNING:** To reduce the risk of serious personal injury, **ALWAYS** hold securely in anticipation of a sudden reaction.

Proper hand position requires one hand on the top handle (c), with the other hand on the main grip (p).

## Switching On and Off (fig. 2)

1. To run the tool, press the On/Off switch (a).
2. If necessary, press the lock-on button (b) for continuous operation and release the switch.
3. To stop the tool, release the switch.
4. To stop the tool in continuous operation, press the switch briefly and release it. Always switch the tool off when work is finished and before unplugging.



**WARNING:** Do not switch the tool on or off when the blade touches the workpiece or other materials.

## Making Biscuit Joints (fig. 11, 12)

Various techniques can be used to make strong and accurate biscuit joints. In this manual, the most important techniques will be discussed in more detail (fig. 11).

### SELECTING THE BISCUIT SIZE (FIG. 12)

The three biscuit sizes are #0, #10 and #20. Normally, you should use the largest biscuit that will fit in the workpiece.

After selecting the size of biscuit to be used, adjust the plunge depth accordingly as described above.



**WARNING:** Always make a trial cut in a piece of scrap wood to check the plunge depth. If necessary, perform a fine adjustment as described in **Assembly & Adjustments**.

## Locating the Biscuits (fig. 13a–13d)

For edge joints, biscuits should normally be located at 15–25 cm intervals. The outer biscuits should be located 5–7.5 cm from the ends of the workpiece (fig. 13a).

## ENGLISH

---

When joining narrow workpieces such as picture frames, even the smallest biscuits may be too large for the joint. In this case, the exposed tip of the biscuit should be trimmed off after the joint has been glued (fig. 13b).

When joining workpieces thicker than approx. 2.5 cm, pairs of biscuits may be used for additional strength (fig. 13c).

To mark mating pieces, first position them as they will be assembled. Use a set square to draw the marking line across the pieces (fig. 13d).

### Cutting Biscuit Slots (fig. 14)

1. Adjust the tool settings as described above.
2. Align the centre marking on the tool base with the marking line as shown.
3. Switch the tool on and wait a second for the cutter attain full speed.
4. Firmly push the fence against the workpiece and plunge the cutter until the stop is reached.
5. Allow the tool to retract the blade from the workpiece.
6. Turn the tool off.

### Assembling the Workpieces

1. Try assembling the workpieces together to check that the joints fit correctly.
2. Evenly spread a suitable glue in the biscuit slots and on the mating surfaces of the joint.
3. Insert the biscuits into the slots, ensuring that they come into contact with the glue.
4. Assemble the workpieces and clamp them until the glue has dried.

### Edge to Edge Joints (fig. 15a, 15b)

1. Place the workpieces on a flat surface as they are to be assembled.
2. Mark the biscuit centres. The biscuits should be located at 15–25 cm intervals; the outer biscuits should be located 5–7.5 cm from the ends of the workpiece (fig. 15a).
3. Set the fence to 90°.
4. Set the height adjuster to position the biscuit in the centre of the workpiece.
5. Adjust the other tool settings as described above.
6. Cut the biscuit slots as described above (fig. 15b).

### Frame Joints (fig. 16a–16c)

1. Place the workpieces on a flat surface as they are to be assembled (fig. 16a, 16b).
2. Select the appropriate biscuit size.
3. Mark the biscuit centres.
4. Adjust the tool settings as described above.
5. Cut the biscuit slots as described above (fig. 16c).

### Corner Joints (fig. 17a, 17b)

1. Arrange the workpieces as they are to be assembled (fig. 17a).
2. Select the appropriate biscuit size.
3. Mark the biscuit centres.
4. For the face cut, clamp the workpiece and align the tool as shown (fig. 17b)
5. Cut the biscuit slots as described above.

### Offset Joints (fig. 18)

When joining two workpieces of different thickness, proceed as follows:

1. Arrange the workpieces as they are to be assembled.
2. Select the appropriate biscuit size.
3. Mark the biscuit centres.
4. Select the workpiece that will be set back.
5. Set the height adjuster to position the biscuit in the centre of the workpiece.
6. Cut the biscuit slots as described above.
7. Adjust the fence up by a distance equal to the desired offset. Use the scale to read the setting.
8. Cut the biscuit slots as described above.

### Edge Mitre Joints (fig. 19a–19d)

#### OUTSIDE SURFACES ALIGNED

1. Arrange the workpieces as they are to be assembled.
2. Mark the biscuit centres on the outside of the joint.
3. Set the fence angle to 90°.
4. Adjust the fence to locate the biscuit toward the inside of the joint where the workpiece is thicker. Select the appropriate biscuit size (fig. 19b).
5. Clamp the workpiece and align the tool as shown (fig. 19c).
6. Cut the biscuit slots as described above.

**INSIDE SURFACES ALIGNED**

1. Arrange the workpieces as they are to be assembled.
2. Mark the biscuit centres on the inside of the joint.
3. Set the fence angle to 45°.
4. Adjust the fence to locate the biscuit toward the inside of the joint where the workpiece is thicker. Select the appropriate biscuit size.
5. Clamp the workpiece and align the tool as shown (fig. 19d).
6. Cut the biscuit slots as described above.

**T-Joints (fig. 20a–20e)**

This type of joints is commonly used to attach shelves to side panels (fig. 20a).

1. Place the workpieces on a flat surface as they are to be assembled (as an upside down T).
2. Mark the biscuit centres on the shelf piece.
3. Lightly mark the top of the shelf on the side panel (fig. 20b).
4. Clamp the fence on top of the side panel, aligning the end of the shelf with the line (fig. 20c).
5. Select the appropriate biscuit size.
6. Set the fence to 0°.
7. Align the tool with the biscuit marks using the markings on the tool base.
8. Make a vertical (fig. 20d) and a horizontal (fig. 20e) cut at each of the biscuit locations.

**MAINTENANCE**

Your DEWALT power tool has been designed to operate over a long period of time with a minimum of maintenance. Continuous satisfactory operation depends upon proper tool care and regular cleaning.



**WARNING: To reduce the risk of injury, turn unit off and disconnect machine from power source before installing and removing accessories, before adjusting or changing set-ups or when making repairs.** Be sure the trigger switch is in the OFF position. An accidental start-up can cause injury.

**Lubrication**

Your power tool requires no additional lubrication.

**Cleaning**

**WARNING:** Blow dirt and dust out of the main housing with dry air as often as dirt is seen collecting in and around the air vents. Wear approved eye protection and approved dust mask when performing this procedure.



**WARNING:** Never use solvents or other harsh chemicals for cleaning the non-metallic parts of the tool. These chemicals may weaken the materials used in these parts. Use a cloth dampened only with water and mild soap. Never let any liquid get inside the tool; never immerse any part of the tool into a liquid.

**Optional Accessories**

**WARNING:** Since accessories, other than those offered by DEWALT, have not been tested with this product, use of such accessories with this tool could be hazardous. To reduce the risk of injury, only DEWALT, recommended accessories should be used with this product.

Consult your dealer for further information on the appropriate accessories.

**Protecting the Environment**

Separate collection. This product must not be disposed of with normal household waste.



Should you find one day that your DEWALT product needs replacement, or if it is of no further use to you, do not dispose of it with household waste. Make this product available for separate collection.



Separate collection of used products and packaging allows materials to be recycled and used again. Re-use of recycled materials helps prevent environmental pollution and reduces the demand for raw materials.

Local regulations may provide for separate collection of electrical products from the household, at municipal waste sites or by the retailer when you purchase a new product.

## ENGLISH

DEWALT provides a facility for the collection and recycling of DEWALT products once they have reached the end of their working life. To take advantage of this service please return your product to any authorised repair agent who will collect them on our behalf.

You can check the location of your nearest authorised repair agent by contacting your local DEWALT office at the address indicated in this manual. Alternatively, a list of authorised DEWALT repair agents and full details of our after-sales service and contacts are available on the Internet at: [www.2helpU.com](http://www.2helpU.com).

## GUARANTEE

DEWALT is confident of the quality of its products and offers an outstanding guarantee for professional users of the product. This guarantee statement is in addition to and in no way prejudices your contractual rights as a professional user or your statutory rights as a private non-professional user. The guarantee is valid within the territories of the Member States of the European Union and the European Free Trade Area.

### • 30 DAY NO RISK SATISFACTION GUARANTEE •

If you are not completely satisfied with the performance of your DEWALT tool, simply return it within 30 days, complete with all original components, as purchased, to the point of purchase, for a full refund or exchange. The product must have been subject to fair wear and tear and proof of purchase must be produced.

### • ONE YEAR FREE SERVICE CONTRACT •

If you need maintenance or service for your DEWALT tool, in the 12 months following purchase, it will be undertaken free of charge at an authorised DEWALT repair agent. Proof of purchase must be produced. Includes labour. Excludes accessories and spare parts unless failed under warranty.

### • ONE YEAR FULL WARRANTY •

If your DEWALT product becomes defective due to faulty materials or workmanship within 12 months from the date of purchase, DEWALT guarantees to replace all defective parts free of charge or – at our discretion – replace the unit free of charge provided that:

- The product has not been misused;
- The product has been subject to fair wear and tear;
- Repairs have not been attempted by unauthorised persons;
- Proof of purchase is produced;
- The product is returned complete with all original components.

If you wish to make a claim, contact your seller or check the location of your nearest authorised DEWALT repair agent in the DEWALT catalogue or contact your DEWALT office at the address indicated in this manual. A list of authorised DEWALT repair agents and full details of our after-sales service is available on the Internet at: [www.2helpU.com](http://www.2helpU.com).

# RANURADORA DW682

## ¡Enhorabuena!

Ha elegido una herramienta DEWALT. Años de experiencia, innovación y un exhaustivo desarrollo de productos hacen que DEWALT sea una de las empresas más fiables para los usuarios de herramientas eléctricas profesionales.

## Datos técnicos

	DW682	
Voltaje	V	230
Tipo		4
Potencia absorbida	W	600
Velocidad en vacío	min-1	10.000
Profundidad máxima de corte	mm.	20
Ajuste de la profundidad de penetración	mm	8/10/12 (para galletas 0/10/20)
Diámetro de cortadora	mm	100
Profundidad de cortadora	mm	4
Peso	kg	3
<hr/>		
L <sub>PA</sub> (presión acústica)	dB(A)	82
K <sub>PA</sub> (incertidumbre de la presión acústica)	dB(A)	3
L <sub>WA</sub> (potencia acústica)	dB(A)	100
K <sub>WA</sub> (incertidumbre de la potencia acústica)	dB(A)	3,1

Valores totales de vibración (suma de vectores teniendo en cuenta los tres ejes) determinados de acuerdo con la norma EN 60745:

Valor de la emisión de vibración $a_h$		
$a_h =$	m/s <sup>2</sup>	< 2,5
Incertidumbre K =	m/s <sup>2</sup>	1,5

El nivel de emisión de vibración que figura en esta hoja de información se ha medido de conformidad con una prueba normalizada proporcionada en la EN 60745 y puede utilizarse para comparar una herramienta con otra. Puede usarse para una evaluación preliminar de exposición.



**ADVERTENCIA:** El nivel de emisión de vibración declarado representa las principales aplicaciones de la herramienta. Sin embargo, si se utiliza la herramienta para distintas aplicaciones, con accesorios diferentes

o mal mantenidos, la emisión de vibración puede variar. Esto puede aumentar considerablemente el nivel de exposición durante el periodo total de trabajo.

Una valoración del nivel de exposición a la vibración debería tener en cuenta también las veces en que la herramienta está apagada o cuando está en funcionamiento pero no realizando ningún trabajo. Esto puede reducir considerablemente el nivel de exposición durante el periodo total de trabajo.

Identifique medidas de seguridad adicionales para proteger al operador de los efectos de la vibración tales como: ocuparse del mantenimiento de la herramienta y los accesorios, mantener las manos calientes y organizar los patrones de trabajo.

## Fusibles

Europa herramientas de 230 V 10 Amperios, en la red

## Definiciones: Pautas de seguridad

Las definiciones que figuran a continuación describen el grado de intensidad correspondiente a cada término de alarma. Lea el manual y preste atención a estos símbolos.



**PELIGRO:** Indica una situación peligrosa inminente que, de no evitarse, **ocasionará la muerte o una lesión grave.**



**ADVERTENCIA:** Indica una situación potencialmente peligrosa que, de no evitarse, **podría ocasionar la muerte o una lesión grave.**



**ATENCIÓN:** Indica una situación potencialmente peligrosa que, de no evitarse, **puede ocasionar una lesión de poca o modera gravedad.**

**AVISO:** Indica una práctica **no relacionada con las lesiones personales** que, de no evitarse, **puede ocasionar daños materiales.**



Indica riesgo de descarga eléctrica.



Indica riesgo de incendio.

## Declaración de conformidad CE

DIRECTRIZ DE LA MAQUINARIA



DW682

DEWALT declara que los productos descritos bajo "datos técnicos" son conformes a las normas: 2006/42/EC, EN 60745-1, EN 60745-2-19.

Estos productos son conformes también a la Directriz 2004/108/EC. Si desea más información, póngase en contacto con DEWALT en la dirección indicada a continuación o bien consulte la parte posterior de este manual.

El que suscribe es responsable de la compilación del archivo técnico y realiza esta declaración en representación de DEWALT.

Horst Grossmann  
Vicepresidente de Ingeniería y Desarrollo de Productos  
DEWALT, Richard-Klinger-Straße 11,  
D-65510, Idstein, Alemania  
04.10.2009



**ADVERTENCIA:** Para reducir el riesgo de lesiones, lea el manual de instrucciones.

## Advertencias de seguridad generales para herramientas eléctricas



**¡ADVERTENCIA!** Lea todas las advertencias de seguridad y todas las instrucciones. El incumplimiento de las advertencias e instrucciones podría provocar una descarga eléctrica, un incendio y/o lesiones graves.

### CONSERVE TODAS LAS ADVERTENCIAS E INSTRUCCIONES PARA FUTURAS CONSULTAS

El término "herramienta eléctrica" que aparece en las advertencias se refiere a la herramienta eléctrica que funciona a través de la red eléctrica (con cable) o a la herramienta eléctrica que funciona con batería (sin cable).

## 1) SEGURIDAD EN EL ÁREA DE TRABAJO

- a) **Mantenga el área de trabajo limpia y bien iluminada.** Las áreas en desorden u oscuras pueden provocar accidentes.
- b) **No utilice herramientas eléctricas en atmósferas explosivas, como ambientes donde haya polvo, gases o líquidos inflamables.** Las herramientas eléctricas originan chispas que pueden inflamar el polvo o los gases.
- c) **Mantenga alejados a los niños y a las personas que estén cerca mientras utiliza una herramienta eléctrica.** Las distracciones pueden ocasionar que pierda el control.

## 2) SEGURIDAD ELÉCTRICA

- a) **Los enchufes de las herramientas eléctricas deben corresponderse con la toma de corriente. No modifique nunca el enchufe de ninguna forma. No utilice ningún enchufe adaptador con herramientas eléctricas conectadas a tierra.** Los enchufes no modificados y las tomas de corriente correspondientes reducirán el riesgo de descarga eléctrica.
- b) **Evite el contacto del cuerpo con superficies conectadas a tierra como tuberías, radiadores, cocinas económicas y frigoríficos.** Existe un mayor riesgo de descarga eléctrica si tiene el cuerpo conectado a tierra.
- c) **No exponga las herramientas eléctricas a la lluvia ni a condiciones húmedas.** Si entra agua a una herramienta eléctrica aumentará el riesgo de descarga eléctrica.
- d) **No someta el cable de alimentación a presión innecesaria. No use nunca el cable para transportar, tirar de la herramienta eléctrica o desenchufarla.** Mantenga el cable alejado del calor, aceite, bordes afilados y piezas en movimiento. Los cables dañados o enredados aumentan el riesgo de descarga eléctrica.
- e) **Cuando esté utilizando una herramienta eléctrica al aire libre, use un cable alargador adecuado para uso en exteriores.** La utilización de un cable adecuado para el uso en exteriores reduce el riesgo de descarga eléctrica.
- f) **Si no puede evitar utilizar una herramienta eléctrica en un lugar húmedo, use un suministro protegido con un dispositivo de corriente residual.** El uso de un dispositivo de corriente residual reduce el riesgo de descarga eléctrica.



**3) SEGURIDAD PERSONAL**

- a) **Manténgase alerta, esté atento a lo que hace y use el sentido común cuando utilice una herramienta eléctrica. No maneje una herramienta eléctrica cuando esté cansado o bajo los efectos de drogas, medicamentos o alcohol.** Un momento de falta de atención cuando se manejan las herramientas eléctricas puede ocasionar lesiones personales graves.
- b) **Use un equipo protector personal. Utilice siempre protección ocular.** El uso del equipo protector como mascarillas antipolvo, calzado antideslizante, casco o protección auditiva para condiciones apropiadas reducirá las lesiones personales.
- c) **Evite la puesta en funcionamiento involuntaria. Asegúrese de que el interruptor esté en posición de apagado antes de conectar con la fuente de alimentación y/o la batería, de levantar o transportar la herramienta.** El transportar herramientas eléctricas con el dedo puesto en el interruptor o herramientas eléctricas activadoras que tengan el interruptor encendido puede provocar accidentes.
- d) **Saque toda llave de ajuste o llave inglesa antes de encender la herramienta eléctrica.** Una llave inglesa u otra llave que se deje puesta en una pieza en movimiento de la herramienta eléctrica pueden ocasionar lesiones personales.
- e) **No intente extender las manos demasiado. Mantenga un apoyo firme sobre el suelo y conserve el equilibrio en todo momento.** Esto permite un mejor control de la herramienta eléctrica en situaciones inesperadas.
- f) **Vístase debidamente. No se ponga ropa suelta o joyas. Mantenga el pelo, la ropa y los guantes alejados de las piezas móviles.** La ropa suelta, las joyas y el pelo largo pueden quedar atrapados en las piezas en movimiento.
- g) **Si se suministran dispositivos para la conexión del equipo de extracción y recogida de polvo, asegúrese de que estén conectados y de que se usen adecuadamente.** El uso de equipo de recogida de polvo puede reducir los riesgos relacionados con el polvo.

**4) USO Y CUIDADO DE LAS HERRAMIENTAS ELÉCTRICAS**

- a) **No fuerce la herramienta eléctrica. Use la herramienta eléctrica correcta para su trabajo.** La herramienta eléctrica correcta

funcionará mejor y con mayor seguridad si se utiliza de acuerdo con sus características técnicas.

- b) **No utilice la herramienta eléctrica si no puede encenderse y apagarse con el interruptor.** Toda herramienta eléctrica que no pueda controlarse con el interruptor es peligrosa y debe ser reparada.
- c) **Desconecte el enchufe de la fuente de alimentación y/o la batería de la herramienta eléctrica antes de realizar ajustes, cambiar accesorios o guardar las herramientas eléctricas.** Dichas medidas de seguridad preventivas reducen el riesgo de poner en marcha la herramienta eléctrica accidentalmente.
- d) **Guarde las herramientas eléctricas que no esté utilizando fuera del alcance de los niños y no permita que utilicen la herramienta eléctrica las personas que no estén familiarizadas con ella o con estas instrucciones.** Las herramientas eléctricas son peligrosas en manos de personas no capacitadas.
- e) **Ocúpese del mantenimiento de las herramientas eléctricas. Compruebe si hay desalineación o bloqueo de las piezas en movimiento, rotura de piezas y otras condiciones que puedan afectar el funcionamiento de la herramienta eléctrica.** Si la herramienta eléctrica está dañada, llévela para que sea reparada antes de utilizarla. Se ocasionan muchos accidentes por el mal mantenimiento de las herramientas eléctricas.
- f) **Mantenga las herramientas para cortar afiladas y limpias.** Hay menos probabilidad de que las herramientas para cortar con bordes afilados se bloqueen y son más fáciles de controlar.
- g) **Use la herramienta eléctrica, los accesorios y las brocas de la herramienta etc., conforme a estas instrucciones teniendo en cuenta las condiciones de trabajo y el trabajo que vaya a realizarse.** El uso de la herramienta eléctrica para operaciones que no sean las previstas puede ocasionar una situación peligrosa.

**5) SERVICIO**

- a) **Lleve su herramienta eléctrica para que sea reparada por una persona cualificada para realizar las reparaciones que use sólo piezas de recambio idénticas.** Así se asegurará que se mantenga la seguridad de la herramienta eléctrica.

## Normas específicas de seguridad adicionales para la ranuradora

- Las cuchillas de disco deberán ofrecer al menos la velocidad aconsejada en la herramienta. Las cuchillas de disco que funcionen a velocidad mayor podrán dispararse y provocar daños.
- Utilice siempre el protector. De este modo, protegerá al usuario ante los fragmentos rotos de la cuchilla de disco y del contacto imprevisto con la cuchilla de disco.
- El diámetro **MÁXIMO** autorizado para la cuchilla de corte es de 100 mm.
- **NO** utilice cuchillas de disco dañadas o dobladas.
- Compruebe si el sistema de retirada del protector funciona bien antes de utilizar la herramienta.
- **Utilice una mascarilla antipolvo.** La exposición a partículas de polvo puede provocar dificultades respiratorias y posibles lesiones.
- Compruebe siempre que la herramienta eléctrica está apagada antes de conectarla a la red.
- No la apague antes de que la hoja gire libremente.
- Retire todos los clavos y objetos metálicos de la pieza de trabajo antes de empezar a trabajar.
- Tras apagarla, no intente nunca detener la cuchilla haciendo presión en uno de los lados de la misma.
- No ponga nunca boca abajo la herramienta en una mesa o un banco de trabajo a menos que esté apagada.
- La herramienta sólo debe utilizarse para cortar madera o plástico.
- Compruebe que todos los dispositivos que acompañan la cuchilla están en perfecto estado.
- No ponga nunca boca abajo la herramienta en una mesa o un banco de trabajo a menos que esté apagada.
- Sólo las cuchillas conformes a las especificaciones incluidas en las presentes instrucciones de funcionamiento pueden utilizarse.
- No deberán utilizarse las cuchillas de alta aleación y de acero de alta velocidad (acero HSS). Los mejores resultados se consiguen con el uso de cuchillas de punta de carbono o cuchillas CrV.

- Tan sólo se deberán utilizar las cuchillas afiladas en perfecto estado; las cuchillas rotas o dobladas deberán eliminarse y sustituirse por otras.
- Compruebe que la cuchilla está fijada con seguridad y gira en la dirección adecuada.
- El rebote se produce cuando la herramienta empieza a atascarse rápidamente y se dirige hacia el operador. Suelte el interruptor de inmediato si la cuchilla se clava o si la herramienta se atasca.
- Mantenga las cuchillas afiladas.
- Sostenga los paneles amplios junto a la zona de corte.
- No retire la herramienta de la pieza de trabajo mientras realiza un corte con la cuchilla girando. Suelte el interruptor de encendido/apagado y espere a que la cuchilla se detenga.

## Riesgos residuales

A pesar del cumplimiento de las normas de seguridad pertinentes y del uso de dispositivos de seguridad, existen determinados riesgos residuales que no pueden evitarse. Los riesgos son los siguientes:

- Deterioro auditivo.
- Riesgo de lesiones cuando se cambia el disco.
- El riesgo de inhalación de polvo al cortar los materiales puede ser peligroso.

## Marcas sobre la herramienta

En la herramienta se muestran los siguientes pictogramas:



Antes de usarse, lea el manual de instrucciones.



Póngase protección para el oído.



Póngase protección para los ojos.



Diámetro de la hoja.

### POSICIÓN DEL CÓDIGO DE FECHA (FIG. 1)

El Código de fecha (q), que contiene también el año de fabricación, viene impreso en la caja protectora.

Ejemplo:

2010 XX XX

Año de fabricación

### Contenido del embalaje

El embalaje contiene:

- 1 Ranuradora
  - 1 Bolsa de extracción de polvo
  - 2 Adaptadores de extracción de polvo
  - 1 Separador de clavija
  - 1 Destornillador hexagonal
  - 1 Manual de instrucciones
  - 1 Dibujo despiezado
- *Compruebe si la herramienta, piezas o accesorios han sufrido algún desperfecto durante el transporte.*
  - *Tómese el tiempo necesario para leer detenidamente y comprender este manual antes de utilizar la herramienta.*

### Descripción (fig. 1)



**ADVERTENCIA:** Jamás altere la herramienta eléctrica ni ninguna de sus piezas. Podrían producirse lesiones personales o daños.

- a. Interruptor de encendido/apagado
- b. Botón de bloqueo
- c. Empuñadura superior
- d. Ajustador de la altura de hendidura
- e. Salida de extracción de polvo
- f. Hendidura ajustable
- g. Clavijas anti-deslizamiento
- h. Botón de ajuste de profundidad de hendidura
  - i. Botón de bloqueo
  - j. Bloqueo del eje
- k. Botón de arranque

### USO PREVISTO

Su ranuradora ha sido diseñada para realizar juntas de centrado planas en madera y en productos de madera.

**NO** debe usarse en condiciones húmedas ni en presencia de líquidos o gases inflamables.

Esta ranuradora es una herramienta eléctrica profesional.

**NO** permita que los niños toquen la herramienta.

El uso por parte de operadores inexpertos requiere supervisión.

### Seguridad eléctrica

El motor eléctrico está concebido para un solo voltaje. Compruebe siempre que el voltaje suministrado corresponda al indicado en la placa de características.



Su herramienta DEWALT tiene doble aislamiento conforme a la norma EN 60745, por lo que no se requiere conexión a tierra.

Si el cable de suministro está dañado, debe reemplazarse por un cable especialmente preparado disponible a través de la organización de servicios de DEWALT.

### Uso de un alargador

En caso de que sea necesario utilizar un alargador, use uno aprobado y apto para la potencia de esta herramienta (véanse los datos técnicos). El tamaño mínimo del conductor es 1 mm<sup>2</sup>; la longitud máxima es 30 m.

Si utiliza un carrete de cable, desenrolle siempre el cable completamente.

### MONTAJE Y AJUSTES



**ADVERTENCIA:** Para disminuir el riesgo de lesiones, apague la máquina y desconéctala del suministro eléctrico antes de instalar y quitar accesorios y antes de hacer ajustes, cambios de configuración o reparaciones.

*Compruebe que el interruptor de puesta en marcha esté en la posición OFF. La puesta en marcha accidental puede causar lesiones.*

### Hendidura ajustable (fig. 3a, 3b)

La hendidura ajustable (f) le permite fijar con precisión el punto en el que se cortarían las ranuras de la galleta. Para fijar la altura de la hendidura:

1. Afloje la rueda de bloqueo (i).
2. Fije el ajustador de altura (d) tal y como sea necesario. Cuando la hendidura esté en un ángulo de 90°, la escala bajo la tuerca de bloqueo leerá la distancia entre el centro de la cuchilla y la superficie de la hendidura.
3. Apriete la tuerca de bloqueo.

#### PARA FIJAR EL ÁNGULO DE HENDIDURA

1. Afloje la tuerca de arranque (k).
2. Incline la hendidura en el ángulo deseado.
3. Apriete la tuerca de arranque.

#### Señalización de la base de la ensambladora

Cuando trabaje sin la hendidura, por ejemplo, al realizar juntas en T, podrá utilizar las marcas de la base de la ensambladora para alinear correctamente la herramienta.

1. Fije la hendidura en una posición de 0° tal y como se describió anteriormente.
2. Para las piezas de trabajo con un grosor de 19 mm, utilice el borde de la base como referencia para el centrado.
3. Para otras piezas de trabajo, utilice las marcas de la línea central roja para alinear la herramienta.
4. Dos marcas indican el largo de corte. Para evitar roturas en la pieza de trabajo, compruebe que la pieza de trabajo se extiende más allá de dichas marcas.

#### Ajuste de la profundidad de penetración (fig. 4)

La profundidad de penetración debe fijarse para corresponder al tamaño de la galleta. Los números 0, 10 y 20 en la tuerca de ajuste de profundidad corresponden al tamaño de la galleta. La M representa la profundidad máxima de corte de aproximadamente 22 mm.

- Gire la tuerca de ajuste de profundidad (h) hasta la posición adecuada, alineando el número adecuado con la marca roja de la herramienta.

#### Ajuste preciso de la profundidad de penetración (fig. 5)

El ajuste preciso se utiliza para eliminar las posibles tolerancias en el tamaño de las ranuras de galleta.

1. Eleve la hendidura (f) hasta su posición más alta tal y como se indicó previamente.
2. Introduzca el destornillador hexagonal tal y como se ilustra y ajuste la profundidad de corte como sea necesario girando el tornillo (gire en sentido de las agujas del reloj para reducir la profundidad de penetración).
3. Compruebe la fijación realizando un corte de prueba en un resto de madera.

#### Clavijas anti-deslizamiento (fig. 6)

Las clavijas anti-deslizamiento (g) le ayudan a reducir la tendencia de la ranuradora a desplazarse de su trayectoria adecuada durante el corte. Cuando trabaje en partes visibles de la pieza de trabajo, quizás necesite retraerlas para evitar el aplaste.

1. Para retroceder las clavijas, gírelas ligeramente en el sentido de las agujas del reloj utilizando un destornillador plano.
2. Para utilizar de nuevo las clavijas, gírelas ligeramente en sentido contrario al de las agujas del reloj.

#### Cambiar la cuchilla (fig. 7, 8, 9)

1. Retire los cuatro tornillos hexagonales (l) del plato de base y saque la cubierta.
2. Pulse el botón de bloqueo del eje (j) y retire la pestaña girándola en sentido contrario al de las agujas del reloj.
3. Cambie la cuchilla.
4. Apriete la pestaña con seguridad girándola en sentido de las agujas del reloj mientras mantiene pulsado el botón de bloqueo del eje.
5. Monte la placa de la cubierta y apriete los tornillos hexagonales.



#### ADVERTENCIA:

- Compruebe que los dientes del punto de la cuchilla giran en sentido contrario al de las agujas del reloj tal y como se indica en la ilustración (fig. 8).
- Tras cambiar una cuchilla, compruebe siempre la profundidad de corte y ajústela si es necesario.
- No utilice hojas de un diámetro mayor o menor del recomendado. Para conocer la capacidad de corte exacta, consulte las especificaciones técnicas.
- Utilice solo las hojas que se mencionan en este manual, que cumplen con la norma EN 847-1.



#### Extracción de polvo (fig. 10a, 10b)

Si utiliza el adaptador adecuado, podrá conectar una bolsa de extracción o un extractor de polvo.

### EXTRACTOR DE POLVO

El ajuste preciso se utiliza para eliminar las posibles tolerancias en el tamaño de las ranuras de galleta.

1. Introduzca el adaptador adecuado (m) o (n) en la salida de extracción de polvo (e).
2. Conecte el tubo del extractor de polvo al adaptador.

### COLECTOR DE POLVO

1. Introduzca el adaptador recto (m) en la salida de extracción de polvo (e).
2. Una la bolsa de polvo (o) al adaptador.
3. Cuando sea posible, conecte un dispositivo de extracción de polvo adecuado de conformidad con las normas correspondientes acerca de la emisión de polvo.

## FUNCIONAMIENTO

### Instrucciones de uso



**ADVERTENCIA:** Respete siempre las instrucciones de seguridad y las normas aplicables.



**ADVERTENCIA:** Para disminuir el riesgo de lesiones personales graves, apague la herramienta y desconéctela de la fuente de alimentación antes de realizar ajuste alguno o de poner o quitar acoplamientos o accesorios.

### Posición adecuada de las manos (fig. 21)



**ADVERTENCIA:** Para reducir el riesgo de daños personales graves, utilice **SIEMPRE** una posición adecuada de las manos, tal y como se muestra en la figura.



**ADVERTENCIA:** Para reducir el riesgo de daños personales graves, mantenga, **SIEMPRE** con firmeza para anticipar reacciones repentinas.

La posición adecuada de las manos exige que una mano se coloque en la empuñadura superior (c) y la otra en la empuñadura principal (p).

### Encendido y apagado (fig. 2)

1. Para poner en marcha la herramienta, presione el interruptor de encendido/apagado (a).
2. Si es necesario, pulse el botón de bloqueo (b) para un funcionamiento continuo y suelte el interruptor.

3. Para detener la herramienta, suelte el interruptor.
4. Para interrumpir la herramienta durante el funcionamiento continuo, pulse brevemente el interruptor y suéltelo. Apague siempre la herramienta cuando termine su trabajo y antes de desconectarla.



**ADVERTENCIA:** No encienda ni apague la herramienta cuando la cuchilla toque la pieza de trabajo u otros materiales.

### Realizar juntas de galleta (fig. 11, 12)

Pueden utilizarse varias técnicas para realizar juntas de galletas sólidas y precisas. En este manual, las técnicas más importantes se describen en con más detalle (fig. 11).

#### SELECCIÓN DEL TAMAÑO DE LA GALLETA (FIG. 12)

Los tres tamaños de galleta son #0, #10 y #20. Normalmente, deberá utilizar la galleta más grande que se ajuste a la pieza de trabajo.

Tras seleccionar el tamaño de la galleta que va a utilizar, ajuste la profundidad de corte según lo indicado previamente.



**ADVERTENCIA:** Realice siempre un corte de prueba en un resto de madera para comprobar la profundidad de corte. Si es necesario, realice un ajuste preciso tal y como se describe en **Ensamblaje y ajustes.**

### Ubicación de las galletas (fig. 13a-13d)

Para las juntas de bordes, las galletas deberán ubicarse normalmente en intervalos de 15-25 cm. Las galletas exteriores deberán ubicarse a unos 5-7.5 cm de los extremos de la pieza de trabajo (fig. 13a).

Cuando una piezas de trabajo estrechas como los marcos de los cuadros, puede que las galletas más pequeñas sean demasiado grandes para la junta. En dicho caso, la punta expuesta de la galleta deberá reducirse una vez que se haya pegado la junta (fig. 13b).

Cuando una piezas de trabajo cuyo grosor sea superior a 2.5 cm, se utilizarán pares de galletas para dar una mayor solidez adicional (fig. 13c).

Para marcar las piezas de unión, colóquelas primeramente tal y como serán unidas. Utilice una escuadra para dibujar la línea a través de las piezas (fig. 13d).

### Corte de ranuras de galleta (fig. 14)

1. Ajuste los parámetros de la herramienta tal y como se ha indicado previamente.
2. Alinee la marca central de la herramienta con la línea marcada tal y como se ilustra.
3. Encienda la herramienta y espere un segundo para que la cuchilla alcance la velocidad máxima.
4. Empuje con firmeza la hendidura contra la pieza de trabajo e introduzca el cortador hasta que se alcance el tope.
5. Deje que la herramienta saque la cuchilla de la pieza de trabajo.
6. Apague la herramienta.

### Ensamblaje de piezas de trabajo

1. Intente unir las piezas de trabajo juntas para comprobar que las juntas se ajustan correctamente.
2. Aplique uniformemente un pegamento adecuado en las ranuras de galleta y en las superficies de unión de la junta.
3. Introduzca las galletas en las ranuras, comprobando que entran en contacto con el pegamento.
4. Una las piezas de trabajo y fijelas hasta que se seque el pegamento.

### Juntas de borde a borde (fig. 15a, 15b)

1. Coloque las piezas de trabajo en una superficie plana como si fuesen a ensamblarse.
2. Marque los centros de galleta. Las galletas deberán ubicarse a intervalos de 15-25 cm; las galletas exteriores deberán ubicarse a una distancia de 5-7.5 cm de los extremos de la pieza de trabajo (fig. 15a).
3. Fije la hendidura en 90°.
4. Fije el ajustador de altura en posición de forma que la galleta se encuentre en el centro de la pieza de trabajo.
5. Ajuste los demás parámetros de la herramienta tal y como se ha indicado previamente.
6. Corte las ranuras de galleta tal y como se indicó previamente (fig. 15b).

### Juntas de marco (fig. 16a-16c)

1. Coloque las piezas de trabajo en una superficie plana como si fuesen a ensamblarse (fig. 16a, 16b).

2. Seleccione el tamaño adecuado de galleta.
3. Marque los centros de galleta.
4. Ajuste los parámetros de la herramienta tal y como se ha indicado previamente.
5. Corte las ranuras de galleta tal y como se indicó previamente (fig. 16c).

### Juntas de esquina (fig. 17a, 17b)

1. Disponga las piezas de trabajo tal y como si fuesen a ensamblarse (fig. 17a)
2. Seleccione el tamaño adecuado de galleta.
3. Marque los centros de galleta.
4. Para el corte frontal, fije la pieza de trabajo y alinee la herramienta tal y como se indica en la ilustración (fig. 17b)
5. Corte las ranuras de galleta tal y como se indicó previamente.

### Juntas de compensación (fig. 18)

Cuando una dos piezas de trabajo de distinto grosor, proceda del siguiente modo:

1. Disponga las piezas de trabajo tal y como si fuesen a ensamblarse.
2. Seleccione el tamaño adecuado de galleta.
3. Marque los centros de galleta.
4. Seleccione la pieza de trabajo que se fijará atrás.
5. Fije el ajustador de altura en posición de forma que la galleta se encuentre en el centro de la pieza de trabajo.
6. Corte las ranuras de galleta tal y como se indicó previamente.
7. Ajuste la hendidura hacia arriba en una distancia correspondiente a la compensación deseada. Utilice la escala para leer el parámetro.
8. Corte las ranuras de galleta tal y como se indicó previamente.

### Juntas de ingletes de bordes (fig. 19a-19d)

#### SUPERFICIES EXTERIORES ALINEADAS

1. Disponga las piezas de trabajo tal y como si fuesen a ensamblarse.
2. Marque los centros de galleta en la parte exterior de la junta.
3. Fije el ángulo de la hendidura en 90°.

- Ajuste la hendidura para colocar la galleta hacia el interior de la junta en donde la pieza de trabajo es más gruesa. Seleccione el tamaño adecuado de galleta (fig. 19b).
- Fije la pieza de trabajo y alinee la herramienta tal y como se indica en la ilustración (fig. 19c).
- Corte las ranuras de galleta tal y como se indicó previamente.

#### SUPERFICIES INTERNAS ALINEADAS

- Disponga las piezas de trabajo tal y como si fuesen a ensamblarse.
- Marque los centros de galleta en la parte interior de la junta.
- Fije el ángulo de la hendidura en 45°.
- Ajuste la hendidura para colocar la galleta hacia el interior de la junta en donde la pieza de trabajo es más gruesa. Seleccione el tamaño adecuado de galleta.
- Fije la pieza de trabajo y alinee la herramienta tal y como se indica en la ilustración (fig. 19d).
- Corte las ranuras de galleta tal y como se indicó previamente.

#### Juntas en T (fig. 20a-20e)

Este tipo de juntas se utiliza mucho para unir estanterías a paneles laterales (fig. 20a).

- Coloque las piezas de trabajo en una superficie plana como si fuesen a ensamblarse (como un T boca abajo).
- Marque los centros de galleta en la estantería.
- Marque suavemente la parte superior de la estantería en el panel lateral (fig. 20b).
- Fije la hendidura en la parte superior el panel lateral, alineando el extremo de la estantería con la línea (fig. 20c).
- Seleccione el tamaño adecuado de galleta.
- Fije la hendidura en 0°.
- Alinee la herramienta con las marcas de galleta utilizando las marcas en la base de la herramienta.
- Realice un corte vertical (fig. 20d) y horizontal (fig. 20e) en cada ubicación de galleta.

#### MANTENIMIENTO

Su herramienta eléctrica DEWALT ha sido diseñada para funcionar mucho tiempo con un mínimo de mantenimiento. Que siga funcionando satisfactoriamente depende del buen cuidado de la herramienta y de su limpieza periódica.



**ADVERTENCIA: Para disminuir el riesgo de lesiones, apague la máquina y desconéctala del suministro eléctrico antes de instalar y quitar accesorios y antes de hacer ajustes, cambios de configuración o reparaciones.** Compruebe que el interruptor de puesta en marcha esté en la posición OFF. La puesta en marcha accidental puede causar lesiones.



#### Lubricación

Su herramienta eléctrica no requiere lubricación adicional.



#### Limpieza



**ADVERTENCIA:** Elimine con aire seco la suciedad y el polvo de la carcasa principal tan pronto como se advierta su acumulación en las rejillas de ventilación o en sus proximidades. Cuando lleve a cabo este procedimiento póngase una protección ocular aprobada y una mascarilla antipolvo aprobada.



**ADVERTENCIA:** Jamás use disolventes u otros productos químicos fuertes para limpiar las piezas no metálicas de la herramienta. Dichos productos químicos pueden debilitar los materiales con los que están construidas estas piezas. Use un paño humedecido únicamente con agua y jabón suave. Jamás permita que le entre líquido alguno a la herramienta ni sumerja ninguna parte de la misma en líquido.

#### Accesorios opcionales



**ADVERTENCIA:** Dado que los accesorios que no sean los suministrados por DEWALT no han sido sometidos a pruebas con este producto, el uso de tales accesorios con esta herramienta podría ser peligroso. Para disminuir el riesgo de lesiones, con este producto se deben usar exclusivamente accesorios recomendados por DEWALT.

Consulte a su proveedor si desea información más detallada sobre los accesorios apropiados.

## Proteger el medio ambiente



Recogida selectiva. Este producto no debe desecharse con los residuos domésticos normales.

Si un día descubre que tiene que cambiar su producto DEWALT, o ya no le sirve, no lo deseche con los desechos domésticos. Saque el producto para la recogida selectiva.



La recogida selectiva de productos usados y embalaje permite que los materiales sean reciclados y utilizados de nuevo. La reutilización de los materiales reciclados ayuda a prevenir la contaminación ambiental y reduce la demanda de las materias primas.

Los reglamentos locales pueden proporcionar la recogida selectiva de productos eléctricos del hogar en sitios de desechos municipales o por el minorista cuando usted compre un producto nuevo.

DEWALT proporciona una instalación para la recogida y reciclaje de los productos DEWALT una vez que hayan llegado al final de su vida útil. Para aprovechar este servicio devuelva su producto a un agente de reparaciones autorizado, que lo recogerá en nuestro nombre.

Puede comprobar dónde se encuentra su agente de reparaciones más cercano contactando con la oficina DEWALT de su zona en la dirección indicada en este manual. También puede obtener una lista de agentes de reparaciones autorizados de DEWALT y todos los detalles de nuestro servicio después de la venta en Internet en [www.2helpU.com](http://www.2helpU.com).



## GARANTÍA

DEWALT tiene plena confianza en la calidad de sus productos y ofrece una excepcional garantía para los usuarios profesionales del producto. Esta declaración de garantía es adicional a sus derechos contractuales como usuario profesional y a sus derechos legales como usuario particular no profesional y no perjudica de ningún modo dichos derechos. La garantía es válida dentro de los territorios de los Estados Miembros de la Unión Europea y del Área de Libre Comercio Europea.

### • GARANTÍA DE SATISFACCIÓN DE 30 DÍAS SIN RIESGO •

Si no está totalmente satisfecho con el rendimiento de su herramienta DEWALT, sólo tiene que devolverla al punto de compra en un plazo de 30 días, completa con todos los componentes originales, tal y como la compró, para un reembolso completo o cambio. El producto debe haber estado sujeto a un desgaste lógico y normal y debe presentarse prueba de compra.

### • CONTRATO DE MANTENIMIENTO GRATIS POR UN AÑO •

Si necesita mantenimiento o revisión de su herramienta DEWALT en los 12 meses siguientes a la compra, se realizará gratuitamente por un agente de reparaciones autorizado de DEWALT. Debe presentarse prueba de compra. Incluye mano de obra. Excluye los accesorios y las piezas de repuesto a menos que hayan fallado bajo garantía.

### • GARANTÍA COMPLETA DE UN AÑO •

Si su producto DEWALT está defectuoso debido a fallos de material o fabricación, en un plazo de 12 meses a partir de la fecha de compra, garantizamos reemplazar todas las piezas defectuosas gratuitamente o, a nuestra discreción, cambiar el aparato gratis siempre que:

- El producto no se haya utilizado mal;
- El producto se haya sometido a un desgaste lógico y normal;
- No se hayan intentado hacer reparaciones por personas no autorizadas;
- Se presente prueba de compra.
- El producto se devuelva completo con todos los componentes originales.

Si desea hacer una reclamación, contacte con su vendedor o compruebe dónde se encuentra su agente de reparaciones autorizado de DEWALT más cercano en el catálogo de DEWALT o póngase en contacto con su oficina de DEWALT en la dirección indicada en este manual. Puede obtener una lista de agentes de reparaciones autorizados de DEWALT y todos los detalles de nuestro servicio después de la venta en Internet en: **[www.2helpU.com](http://www.2helpU.com)**.

# FRAISEUSE À LAMELLES DW682

## Félicitations !

Vous avez choisi un outil DEWALT. Des années d'expertise dans le développement et l'innovation de ses produits ont fait de DEWALT, le partenaire privilégié des utilisateurs professionnels d'outils électriques.

## Fiche technique

DW682		
Tension	V	230
Type		4
Puissance consommée	W	600
Vitesse à vide	min <sup>-1</sup>	10.000
Profondeur de coupe max.	mm	20
Réglage de profondeur de plongée	mm	8/10/12 (pour lamelles 0/10/20)
Diamètre de fraise	mm	100
Largeur de fraise	mm	4
Poids	kg	3

L <sub>PA</sub> (pression acoustique)	dB(A)	82
K <sub>PA</sub> (incertitude de pression acoustique)	dB(A)	3
L <sub>WA</sub> (puissance acoustique)	dB(A)	100
K <sub>WA</sub> (incertitude de puissance acoustique)	dB(A)	3,1

Valeurs du taux de vibrations (somme vectorielle de triaxialité) déterminées conformément à la norme EN 60745 :

Valeur d'émission de vibration a <sub>h</sub>		
a <sub>h</sub> =	m/s <sup>2</sup>	< 2,5
Incertitude K =	m/s <sup>2</sup>	1,5

Le taux d'émission de vibrations indiqué dans ce feuillet informatif a été mesuré conformément à une méthode d'essai normalisé établie par EN 60745, et peut être utilisé pour comparer un outil à un autre. Il peut également être utilisé pour effectuer une évaluation préliminaire de l'exposition.



**AVERTISSEMENT** : le taux d'émission de vibrations déclaré correspond aux applications principales de l'outil. Néanmoins, si l'outil est utilisé pour différentes applications ou est mal entretenu, ce taux d'émission de vibrations pourra varier. Ces éléments

peuvent augmenter considérablement le niveau d'exposition sur la durée totale de travail.

Toute estimation du degré d'exposition à des vibrations doit également prendre en compte les heures où l'outil est mis hors tension ou lorsqu'il tourne sans effectuer aucune tâche. Ces éléments peuvent réduire sensiblement le degré d'exposition sur la durée totale de travail.

Identifier des mesures de sécurité supplémentaires pour protéger l'opérateur contre les effets nocifs des vibrations telles que : maintenance de l'outil et des accessoires, maintenir la température des mains élevée, organisation du travail.

## Fusibles

Europe Outils 230 V 10 ampères, secteur

## Définitions : consignes de sécurité

Les définitions ci-après décrivent le degré de risques associé à chaque balise. Lire soigneusement la notice d'instructions et respecter ces symboles.



**DANGER** : indique une situation de danger imminent qui, si rien n'est fait pour l'éviter, **aura** comme conséquences la **mort ou des dommages corporels graves**.



**AVERTISSEMENT** : indique une situation de danger potentiel qui, si rien n'est fait pour l'éviter, **pourra** avoir comme conséquences la **mort ou des dommages corporels graves**.



**ATTENTION** : indique une situation de danger potentiel qui, si rien n'est fait pour l'éviter, **pourrait** avoir comme conséquences des **dommages corporels mineurs ou moindres**.

**AVIS** : indique une pratique ne **posant aucun risque de dommages corporels**, mais qui par contre, si rien n'est fait pour l'éviter, **pourrait** poser des **risques de dommages matériels**.



Indique des risques de décharges électriques.



Indique des risques d'incendie.

## Certificat de conformité CE

### DIRECTIVES MACHINES



DW682

DEWALT certifie que les produits décrits dans le paragraphe « Fiche technique » sont conformes aux normes :

2006/42/EC, EN 60745-1, EN 60745-2-19.

Ces produits sont également conformes aux normes 2004/108/EC. Pour plus d'informations, veuillez contacter DEWALT à l'adresse suivante ou vous reporter au dos de cette notice d'instructions.

Le soussigné est responsable de la compilation du fichier technique et fait cette déclaration au nom de DEWALT.

Horst Grossmann  
Vice Président de l'Ingénierie et du développement produit  
DEWALT, Richard-Klinger-Straße 11,  
D-65510, Idstein, Allemagne  
04.10.2009



**AVERTISSEMENT** : pour réduire tout risque de dommages corporels, lire la notice d'instructions

## Consignes de sécurité générales propres aux outils électriques



**AVERTISSEMENT ! lire toutes les directives et consignes de sécurité.**

Tout manquement aux directives et consignes ci-incluses comporte des risques de décharges électriques, d'incendie et/ou de dommages corporels graves.

## CONSERVER TOUTES CES DIRECTIVES ET CONSIGNES À TITRE DE RÉFÉRENCE

Le terme « outil électrique » mentionné dans les avertissements ci-après se rapporte aux outils alimentés sur secteur (avec fil) ou par piles (sans fil).

### 1) SÉCURITÉ - AIRE DE TRAVAIL

- Maintenir l'aire de travail propre et bien éclairée.** Les lieux sombres ou encombrés sont propices aux accidents.
- Ne pas utiliser un outil électrique dans un milieu déflagrant, comme en présence de liquides, gaz ou poussières inflammables.** Les outils électriques peuvent produire des étincelles qui pourraient enflammer toute émanation ou poussière ambiante.
- Maintenir à l'écart les enfants, ou toute autre personne, lors de l'utilisation d'un outil électrique.** Toute distraction pourrait faire perdre la maîtrise de l'appareil.

### 2) SÉCURITÉ – ÉLECTRICITÉ

- La fiche électrique de l'outil doit correspondre à la prise murale. Ne modifier la fiche en aucune façon. Ne pas utiliser de fiche d'adaptation avec un outil électrique mis à la terre (masse).** L'utilisation de fiches d'origine et de prises appropriées réduira tout risque de décharges électriques.
- Éviter tout contact corporel avec des éléments mis à la terre comme : tuyaux, radiateurs, cuisinières ou réfrigérateurs.** Les risques de décharges électriques augmentent lorsque le corps est mis à la terre.
- Ne pas exposer les outils électriques à la pluie ou à l'humidité.** Tout contact d'un outil électrique avec un liquide augmente les risques de décharges électriques.
- Ne pas utiliser le cordon de façon abusive. Ne jamais utiliser le cordon pour transporter, tirer ou débrancher un outil électrique. Protéger le cordon de toute source de chaleur, de l'huile, et de tout bord tranchant ou pièce mobile.** Les cordons endommagés ou emmêlés augmentent les risques de décharges électriques.
- En cas d'utilisation d'un outil électrique à l'extérieur, utiliser systématiquement une rallonge conçue à cet effet.** Cela diminuera tout risque de décharges électriques.
- Si on ne peut éviter d'utiliser un outil électrique en milieu humide, utiliser un circuit protégé par un dispositif de courant résiduel (RCD).** Cela réduira tout risque de décharges électriques.

## FRANÇAIS

### 3) SÉCURITÉ INDIVIDUELLE

- a) **Rester systématiquement vigilant et faire preuve de jugement lorsqu'on utilise un outil électrique. Ne pas utiliser d'outil électrique en cas de fatigue ou sous l'influence de drogues, d'alcool ou de médicaments.** Tout moment d'inattention pendant l'utilisation d'un outil électrique comporte des risques de dommages corporels graves.
- b) **Porter un équipement de protection individuel. Porter systématiquement un dispositif de protection oculaire.** Le fait de porter un masque anti-poussières, des chaussures antidérapantes, un casque de sécurité ou un dispositif de protection auditive, lorsque la situation le requiert, réduira les risques de dommages corporels.
- c) **Prévenir tout démarrage accidentel. S'assurer que l'interrupteur est en position d'arrêt avant de brancher l'outil sur le secteur et/ou à la batterie, ou de le ramasser ou le transporter.** Transporter un outil le doigt sur l'interrupteur ou brancher un outil électrique alors que l'interrupteur est en position de marche invite les accidents.
- d) **Retirer toute clé de réglage avant de démarrer l'outil.** Une clé laissée sur une pièce rotative d'un outil électrique comporte des risques de dommages corporels.
- e) **Adopter une position stable. Maintenir les pieds bien ancrés au sol et conserver son équilibre en permanence.** Cela permettra de mieux maîtriser l'outil électrique en cas de situations imprévues.
- f) **Porter des vêtements appropriés. Ne porter aucun vêtement ample ou bijou. Maintenir cheveux, vêtements et gants à l'écart des pièces mobiles, car ils pourraient s'y faire prendre.**
- g) **Lorsqu'un dispositif de connexion à un système de dépoussiérage ou d'élimination est fourni, s'assurer qu'il est branché et utilisé correctement.** L'utilisation de ces dispositifs peut réduire les risques engendrés par les poussières.

### 4) UTILISATION ET ENTRETIEN DES OUTILS ÉLECTRIQUES

- a) **Ne pas forcer un outil électrique. Utiliser l'outil approprié au travail en cours.** L'outil approprié effectuera un meilleur travail, de façon plus sûre et à la vitesse pour laquelle il a été conçu.
- b) **Ne pas utiliser un outil électrique dont l'interrupteur est défectueux.** Tout appareil dont l'interrupteur est défectueux est dangereux et doit être réparé.

- c) **Débrancher la fiche du secteur et/ou la batterie de l'outil électrique avant d'effectuer tout réglage, de changer tout accessoire, ou avant de le ranger.** Ces mesures préventives réduiront tout risque de démarrage accidentel de l'appareil.
- d) **Après utilisation, ranger les outils électriques hors de portée des enfants et ne permettre à aucune personne non familière avec son fonctionnement (ou sa notice d'instructions) de l'utiliser.** Les outils peuvent être dangereux entre des mains inexpérimentées.
- e) **Entretenir les outils électriques. Vérifier les pièces mobiles pour s'assurer qu'elles sont bien alignées et tournent librement, qu'elles sont en bon état et ne sont affectées d'aucune condition susceptible de nuire au bon fonctionnement de l'outil. En cas de dommage, faire réparer l'outil électrique avant toute nouvelle utilisation.** De nombreux accidents sont causés par des outils mal entretenus.
- f) **Maintenir tout organe de coupe propre et bien affûté.** Les outils de coupe bien entretenus et affûtés sont moins susceptibles de se coincer et sont plus faciles à contrôler.
- g) **Utiliser un outil électrique, ses accessoires, mèches, etc., conformément aux présentes directives et suivant la manière prévue pour ce type particulier d'outil électrique, en tenant compte des conditions de travail et de la tâche à effectuer.** L'utilisation d'un outil électrique à des fins autres que celles prévues est potentiellement dangereuse.

### 5) RÉPARATION

- a) **Faire entretenir les outils électriques par un réparateur qualifié en n'utilisant que des pièces de rechange identiques.** Cela permettra de préserver l'intégrité de l'outil électrique et la sécurité de l'utilisateur.

### Consignes de sécurité additionnelles pour fraise à lamelles

- La vitesse des fraises à disque doit être au moins égale à celle recommandée sur l'outil. Les fraises à disque dont la vitesse est inadaptée peuvent être éjectées et causer des blessures.
- Utilisez toujours le carter de protection. Il protège l'opérateur contre les fragments de fraise à disque cassée et le contact involontaire avec la fraise à disque.
- Le diamètre **MAXIMUM** admis pour la fraise à disque est de 100 mm.

- **NE PAS** utiliser le fraise à disque émoussées ou endommagées.
- Vérifiez le fonctionnement correct du système de retrait du carter de protection avant l'utilisation.
- **Portez un masque anti-poussière.**  
L'exposition aux particules de poussière peut causer des difficultés respiratoires et d'éventuelles blessures.
- Assurez-vous toujours que l'outil électrique est éteint avant de le brancher au secteur.
- Ne l'éteignez pas avant que la lame soit complètement dégagée.
- Retirez tous les clous et les objets métalliques de l'ouvrage avant de commencer le travail.
- Après l'extinction, ne tentez jamais d'arrêter la lame en exerçant une pression latérale.
- Ne posez jamais l'outil sur une table ou un établi s'il n'est pas éteint.
- L'outil doit être utilisé uniquement pour la coupe du bois ou du plastique.
- Assurez-vous que tous les dispositifs de protection de la lame sont en parfait état de marche.
- Ne posez jamais l'outil sur une table ou un établi s'il n'est pas éteint.
- Utilisez uniquement des lames dont les caractéristiques sont conformes à ces instructions.
- Ne pas utiliser des lames en acier spécial ou en acier rapide (HSS). Les meilleurs résultats sont obtenus en utilisant des lames à pointe au carbure ou CrV.
- Utiliser uniquement des lames aiguisées et en parfait état. Les lames fendues ou voilées doivent être remplacées immédiatement.
- Assurez-vous que la lame est bien fixée et tourne dans le sens correct.
- Quand l'outil se bloque rapidement et revient vers l'opérateur, il y a risque de rebond. Relâcher immédiatement l'interrupteur quand la lame se bloque ou l'outil cale.
- Maintenir les lames bien affûtées.
- Supporter les grandes pièces près de l'endroit de coupe.
- Ne pas enlever l'outil de la coupe tant que la lame tourne. Relâcher l'interrupteur marche/arrêt et attendre que la lame s'immobilise.

## Risques résiduels

En dépit de l'application des normes de sécurité en vigueur et de l'installation de dispositifs de sécurité, certains risques résiduels sont inévitables. Il s'agit de :

- Diminution de l'acuité auditive.
- Risque de blessure lors du remplacement du disque.
- Risque d'inhalation de poussière pouvant être dangereuse selon les matériaux découpés.

## Étiquettes sur l'appareil

On trouve les diagrammes suivants sur l'outil :



Lire la notice d'instructions avant toute utilisation.



Porter un dispositif de protection auditive.



Porter un dispositif de protection oculaire.



Diamètre de lame.

## EMPLACEMENT DE LA DATE CODÉE DE FABRICATION (FIG. 1)

La date codée de fabrication (q), qui comprend aussi l'année de fabrication, est imprimée sur le boîtier.

Exemple :

2010 XX XX

Année de fabrication

## Contenu de l'emballage

Ce carton comprend :

- 1 Fraiseuse à lamelles
  - 1 Sac à poussières
  - 2 Adaptateurs pour poussière
  - 1 Clé à tétos
  - 1 Tournevis Torx
  - 1 Notice d'instructions
  - 1 Dessin éclaté
- Vérifier que l'appareil et ses pièces ou accessoires n'ont pas été endommagés lors du transport.
  - Prendre le temps de lire attentivement et comprendre cette notice d'instructions avant toute utilisation de l'appareil.

## Description (fig. 1)



**AVERTISSEMENT** : ne jamais modifier l'outil électrique ni aucun de ses composants. Il y a risques de dommages corporels ou matériels.

- Interrupteur marche/arrêt
- Bouton de verrouillage
- Poignée supérieure
- Bouton de réglage de hauteur du guide
- Orifice d'aspiration des poussières
- Guide réglable
- Ergots anti-glissement
- Bouton de réglage de la profondeur de plongée
- Bouton de blocage
- Blocage de l'arbre
- Bouton en étoile

### USAGE PRÉVU

Votre fraiseuse à lamelles a été conçue pour réaliser des assemblages à chevilles plates dans le bois et les produits en bois.

**NE PAS** utiliser ces outils en milieu ambiant humide ou en présence de liquides ou de gaz inflammables.

Cette fraiseuse à lamelles est un outil électrique professionnel.

**NE PAS** les laisser à la portée des enfants. Une supervision est nécessaire auprès de tout utilisateur non expérimenté.

## Sécurité électrique

Le moteur électrique a été conçu pour fonctionner sur une tension unique. Vérifier systématiquement que la tension du secteur correspond bien à la tension indiquée sur la plaque signalétique.



Votre outil DEWALT à double isolation est conforme à la norme EN 60745 ; un branchement à la terre n'est donc pas nécessaire.

Si le cordon fourni est endommagé, le remplacer par un cordon spécialement conçu à cet effet, et disponible auprès du service après-vente DEWALT.

**(CH)** Toujours utiliser la fiche prescrite lors du remplacement du câble d'alimentation.

Type 11 pour la classe II (Isolation double) -outils

Type 12 pour la classe I (Conducteur de terre) - outils

**(CH)** En cas d'utilisation à l'extérieur, connecter les outils portatifs à un disjoncteur FI.

## Utilisation d'une rallonge

Si une rallonge s'avère nécessaire, utiliser une rallonge homologuée et compatible avec la tension nominale de cet outil (se reporter à la section Fiche technique). La section minimale du conducteur est de 1 mm<sup>2</sup> pour une longueur maximale de 30 m.

En cas d'utilisation d'un dévidoir, dérouler systématiquement le câble sur toute sa longueur.

## MONTAGE ET RÉGLAGES



**AVERTISSEMENT** : pour réduire tout risque de dommages corporels, arrêter l'outil et débrancher l'appareil du secteur avant d'installer ou de retirer tout accessoire, avant tout réglage ou changement de configuration ou lors de réparations. S'assurer que la gâchette est bien en position d'ARRÊT. Tout démarrage accidentel pourrait causer des dommages corporels.

## Guide réglable (fig. 3a, 3b)

Le guide réglable (f) vous permet de régler avec précision le point où les rainures destinées aux lamelles sont fraisées. Pour régler la hauteur du guide :

- Desserrez le bouton de blocage (j).
- Ajustez le bouton de réglage de la hauteur (d) comme il se doit. Le guide étant positionné à 90°, l'échelle graduée située sous le bouton de blocage vous permet de lire la distance entre le centre de la fraise et la surface du guide.
- Serrez le bouton de blocage.

### POUR RÉGLER L'ANGLE DU GUIDE

- Desserrez le bouton en étoile (k).
- Inclinez le guide pour le positionner à l'angle requis.
- Serrez le bouton en étoile.

## Repères de la base de la fraiseuse

Si vous travaillez sans guide, pour faire des assemblages en T par exemple, vous pouvez utiliser les repères présents sur la base de la fraiseuse afin d'aligner correctement votre outil.

- Positionnez le guide à 0° position comme décrit ci-dessus.

2. Pour les pièces ayant une épaisseur de 19 mm, utilisez l'arête de la base en guise de référence pour le centrage.
3. Pour d'autres pièces, utilisez les repères axiaux rouges pour aligner l'outil.
4. Deux des repères indiquent la longueur du fraisage. Afin d'éviter que la pièce se casse, assurez-vous qu'elle s'étend au-delà de ces repères.

### Réglage de profondeur de plongée (fig. 4)

La profondeur de plongée doit être réglée de manière à ce qu'elle concorde avec la taille de la lamelle. Les numéros 0, 10 et 20 situés sur le bouton de réglage de la profondeur correspondent à la taille de la lamelle. Le M représente la profondeur maximale du fraisage, soit 22 mm environ.

- Tournez le bouton de réglage de la profondeur (h) dans la position requise, en alignant le numéro approprié sur le repère rouge de l'outil.

### Réglage fin de la profondeur de plongée (fig. 5)

Le réglage fin sert à éliminer les éventuelles tolérances dans la taille des rainures de lamelle.

1. Soulevez le guide (f) jusqu'à sa position supérieure comme décrit ci-dessus.
2. Insérez le tournevis Torx comme indiqué et ajustez la profondeur de plongée comme il se doit en tournant la vis (tournez dans le sens des aiguilles d'un montre pour réduire la profondeur de plongée).
3. Vérifiez le réglage en faisant un fraisage d'essai sur un morceau de bois de rebut.

### Ergots anti-glissement (fig. 6)

Les ergots anti-glissement (g) vous aident à réduire la tendance de la fraiseuse à lamelles à glisser vers la droite pendant le fraisage. Lorsque vous travaillez sur les parties visibles de la pièce, il arrive qu'il soit nécessaire de les faire rentrer afin d'éviter les rayures.

1. Pour faire rentrer les ergots, tournez-les légèrement dans le sens des aiguilles d'une montre, au moyen d'un tournevis à tête plate.
2. Pour réutiliser les ergots, tournez-les légèrement dans le sens inverse des aiguilles d'une montre.

### Changement de lame (fig. 7, 8, 9)

1. Retirez les quatre vis hexagonales (i) de la plaque de base et enlevez le couvercle.

2. Enfoncez le bouton de blocage de l'arbre (j) et retirez la bride en la tournant dans le sens inverse des aiguilles d'une montre.
3. Changez la lame.
4. Serrez la bride fermement en la tournant dans le sens des aiguilles d'une montre tout en tenant le bouton de blocage de l'arbre enfoncé.
5. Montez la plaque couvrante et serrez les vis hexagonales.



#### AVERTISSEMENT :

- Assurez-vous que les dents de la fraise sont dirigées dans le sens inverse des aiguilles d'une montre, comme indiqué (fig. 8).
- Après avoir changé la lame, vérifiez toujours la profondeur de plongée et ajustez-la si nécessaire.
- N'utilisez pas de lames de diamètres plus élevés ou plus faibles que ceux recommandés. Référez-vous aux données techniques pour obtenir les caractéristiques appropriées des lames.
- Utilisez uniquement les lames indiquées dans ce manuel, conformes à la norme EN 847-1.



### Aspiration des poussières (fig. 10a, 10b)

En employant l'adaptateur approprié, vous pouvez raccorder soit un sac à poussières soit un aspirateur de poussières.

#### ASPIRATEUR DE POUSSIÈRES

Le réglage fin sert à éliminer les éventuelles tolérances dans la taille des rainures de lamelle.

1. Insérez l'adaptateur approprié (m) ou (n) dans l'orifice d'aspiration de poussières (e).
2. Raccordez le flexible de l'aspirateur de poussières à l'adaptateur.

#### SAC À POUSSIÈRE

1. Insérez l'adaptateur droit (m) dans l'orifice d'aspiration de poussières (e).
2. Attachez le sac à poussières (o) à l'adaptateur.
3. Chaque fois que possible, connectez un aspirateur à poussière conçu conformément aux normes en vigueur en matière d'émissions de poussières.

## UTILISATION

### Consignes d'utilisation



**AVERTISSEMENT** : respecter systématiquement les consignes de sécurité et les normes en vigueur.



**AVERTISSEMENT** : pour réduire tout risque de dommages corporels graves, arrêter et débrancher l'outil du secteur avant tout réglage ou avant de retirer ou d'installer toute pièce ou tout accessoire.

### Position correcte des mains (fig. 21)



**AVERTISSEMENT** : Pour réduire tout risque de dommages corporels graves, adopter **SYSTÉMATIQUEMENT** la position correcte des mains illustrée.



**AVERTISSEMENT** : Pour réduire tout risque de dommages corporels graves, maintenir fermement et **SYSTÉMATIQUEMENT** l'outil pour anticiper toute réaction soudaine de sa part.

La position correcte des mains nécessite une main sur la poignée supérieure (c) et l'autre main sur la poignée principale (p).

### Mise en marche et arrêt de l'appareil (fig. 2)

1. Appuyez sur l'interrupteur marche/arrêt (a) pour mettre l'outil en marche.
2. Si nécessaire, appuyez sur le bouton de verrouillage (b) pour activer le fonctionnement en continu et relâchez le bouton.
3. Pour arrêter l'outil, relâcher l'interrupteur.
4. Pour arrêter l'outil en fonctionnement continu, appuyer brièvement sur l'interrupteur et le relâcher immédiatement. Toujours mettre l'outil à l'arrêt après le travail et avant de débrancher l'outil.



**AVERTISSEMENT** : Ne manipulez pas l'interrupteur marche/arrêt si la lame est en contact avec la pièce ou d'autres matériaux.

### Réalisation de assemblages de lamelles (fig. 11, 12)

On peut appliquer diverses techniques pour réaliser des assemblages de lamelles solides et précises. Dans ce manuel, les techniques les plus importantes seront abordées avec plus de détails (fig. 11).

### CHOIX DE LA TAILLE DE LA LAMELLE (FIG. 12)

Les trois tailles des lamelles are #0, #10 et #20. Normalement, vous devez utiliser la lamelle la plus large qui rentrera la pièce.

Après avoir choisi la taille de la lamelle à utiliser, réglez la profondeur de plongée en conséquence, comme décrit plus haut.



**AVERTISSEMENT** : Faites toujours un fraisage d'essai dans un morceau de bois de rebut afin de vérifier la profondeur de plongée. Si nécessaire, effectuez un réglage fin comme décrit dans **Assemblage et réglages**.

### Disposition des lamelles (fig. 13a–13d)

Pour les assemblages bord à bord, les lamelles doivent normalement être disposées à des intervalles de 15 - 25 cm. Les lamelles extérieures lamelles doivent être disposées à 5 - 7,5 cm des extrémités de la pièce (fig. 13a).

Lors d'assemblage de pièces étroites, comme les cadres de tableaux, même les plus petites lamelles peuvent être trop grandes pour l'assemblage. Dans ce cas, le bout nu de la lamelle doit être rogné après que l'assemblage a été enduit encollé (fig. 13b).

Lors d'assemblage de pièces dont l'épaisseur dépasse 2,5 cm, environ, on doit utiliser des paires de lamelles pour en accroître la force (fig. 13c).

Pour repérer des pièces d'accouplement, disposez-les d'abord telles qu'elles seront assemblées. Utilisez une équerre pour tracer la ligne de repère à travers les pièces (fig. 13d).

### Fraisage des rainures des lamelles (fig. 14)

1. Ajustez les réglages de l'outil comme décrit plus haut.
2. Alignez le repère axial présent sur la base de l'outil sur la ligne repère comme indiqué.
3. Allumez l'outil et attendez une seconde, temps que met la fraise pour atteindre sa vitesse maximale.
4. Poussez fermement le guide contre la pièce et faites plonger la fraise jusqu'à ce qu'elle atteigne la butée.
5. Laissez l'outil ramener la lame hors de la pièce.
6. Eteignez l'outil.



## Assemblage des pièces

1. Essayez d'assembler les pièces afin de vérifier si elles se joignent correctement.
2. Étaler uniformément une colle appropriée dans les rainures des lamelles et sur les surfaces d'accouplement de l'assemblage.
3. Insérez les lamelles dans les rainures, en vous assurant qu'elles viennent au contact de la colle.
4. Assemblez les pièces et serrez-les jusqu'à ce que la colle sèche.

## Assemblages bord à bord (fig. 15a, 15b)

1. Placez les pièces sur une surface horizontale telles qu'elles doivent être assemblées.
2. Repérez les centres des lamelles. Les lamelles doivent être disposées à des intervalles de 15 - 25 cm; les lamelles extérieures doivent être disposées à 5 - 7,5 cm des extrémités de la pièce (fig. 15a).
3. Positionnez le guide à 90°.
4. Réglez le bouton de réglage de la hauteur afin de mettre la lamelle dans le au milieu de la pièce.
5. Ajustez les autres réglages de l'outil comme décrit plus haut.
6. Fraisez les rainures des lamelles comme décrit ci-dessus (fig. 15b).

## Assemblages de cadres (fig. 16a–16c)

1. Placez les pièces sur une surface horizontale telles qu'elles doivent être assemblées (fig. 16a, 16b).
2. Choisissez la taille appropriée de la lamelle.
3. Repérez les centres des lamelles.
4. Ajustez les réglages de l'outil comme décrit plus haut.
5. Fraisez les rainures des lamelles comme décrit ci-dessus (fig. 16c).

## Assemblages en équerre (fig. 17a, 17b)

1. Disposez les pièces telles qu'elles doivent être assemblées (fig. 17a).
2. Choisissez la taille appropriée de la lamelle.
3. Repérez les centres des lamelles.

4. Pour le fraisage de la tranche, serrez la pièce et alignez l'outil comme indiqué (fig. 17b)
5. Fraisez les rainures des lamelles comme décrit ci-dessus.

## Assemblages décalés (fig. 18)

Si vous allez assembler deux pièces d'épaisseur différente, procédez comme suit :

1. Disposez les pièces telles qu'elles doivent être assemblées.
2. Choisissez la taille appropriée de la lamelle.
3. Repérez les centres des lamelles.
4. Choisissez la pièce qui sera en retrait.
5. Réglez le bouton de réglage de la hauteur afin de mettre la lamelle dans le au milieu de la pièce.
6. Fraisez les rainures des lamelles comme décrit ci-dessus.
7. Ajustez le guide à une distance égale au décalage désiré. Utilisez l'échelle graduée pour lire le réglage.
8. Fraisez les rainures des lamelles comme décrit ci-dessus.

## Assemblages d'onglet (fig. 19a–19d)

### ALIGNEMENT À L'EXTÉRIEUR DES SURFACES ALIGNÉES

1. Disposez les pièces telles qu'elles doivent être assemblées.
2. Repérez les centres des lamelles à l'extérieur de l'assemblage.
3. Réglez l'angle du guide à 90°.
4. Ajuster le guide pour placer la lamelle vers l'intérieur de l'assemblage où la pièce est plus épaisse. Choisissez la taille appropriée de la lamelle (fig. 19b).
5. Serrez la pièce et alignez l'outil comme indiqué (fig. 19c).
6. Fraisez les rainures des lamelles comme décrit ci-dessus.

### ALIGNEMENT À L'INTÉRIEUR DES SURFACES

1. Disposez les pièces telles qu'elles doivent être assemblées.
2. Repérez les centres des lamelles à l'intérieur de l'assemblage.
3. Réglez l'angle du guide à 45°.
4. Ajuster le guide pour placer la lamelle vers l'intérieur de l'assemblage où la pièce est plus

épaisse. Choisissez la taille appropriée de la lamelle.

5. Serrez la pièce et alignez l'outil comme indiqué (fig. 19d).
6. Fraisez les rainures des lamelles comme décrit ci-dessus.

### Assemblages en T (fig. 20a–20e)

Ce type d'assemblage est couramment utilisé pour fixer des rayonnages à des panneaux latéraux (fig. 20a).

1. Placez les pièces sur une surface horizontale telles qu'elles doivent être assemblées (comme un T renversé).
2. Repérez les centres des lamelles sur l'élément de rayonnage.
3. Marquez légèrement le haut du rayonnage sur le panneau latéral (fig. 20b).
4. Serrez l'élément de rayonnage en haut du panneau latéral, en alignant le bout du rayonnage sur la ligne (fig. 20c).
5. Choisissez la taille appropriée de la lamelle.
6. Positionnez le guide à 0°.
7. Alignez l'outil sur les repères de la lamelle en utilisant les repères de présents sur la base de l'outil.
8. Faites une rainure verticale (fig. 20d) et une rainure horizontale (fig. 20e) sur chacun des emplacements des lamelles.

### MAINTENANCE

Votre outil électrique DEWALT a été conçu pour fonctionner longtemps avec un minimum de maintenance. Le fonctionnement continu et satisfaisant de l'outil dépendra d'une maintenance adéquate et d'un nettoyage régulier.



**AVERTISSEMENT : pour réduire tout risque de dommages corporels, arrêter l'outil et débrancher l'appareil du secteur avant d'installer ou de retirer tout accessoire, avant tout réglage ou changement de configuration ou lors de réparations.** S'assurer que la gâchette est bien en position d'ARRÊT. Tout démarrage accidentel pourrait causer des dommages corporels.



### Lubrification

Votre outil électrique ne requiert aucune lubrification additionnelle.



### Entretien



**AVERTISSEMENT :** éliminer poussière et saleté du boîtier principal à l'aide d'air comprimé chaque fois que les orifices d'aération semblent s'encrasser. Porter systématiquement des lunettes de protection et un masque anti-poussières homologués au cours de cette procédure.



**AVERTISSEMENT :** ne jamais utiliser de solvants ou tout autre produit chimique décapant pour nettoyer les parties non métalliques de l'outil. Ces produits chimiques pourraient en attaquer les matériaux utilisés. Utiliser un chiffon humidifié avec de l'eau et un savon doux. Protéger l'outil de tout liquide et n'immerger aucune de ses pièces dans aucun liquide.

### Accessoires en option



**AVERTISSEMENT :** comme les accessoires autres que ceux offerts par DEWALT n'ont pas été testés avec ce produit, leur utilisation avec cet appareil pourrait être dangereuse. Pour réduire tout risque de dommages corporels, seuls des accessoires DEWALT recommandés doivent être utilisés avec cet appareil.

Veillez consulter votre revendeur pour plus d'informations sur les accessoires appropriés.

### Protection de l'environnement



Collecte sélective. Ne pas jeter ce produit avec les ordures ménagères.

En fin de durée de vie ou d'utilité de votre produit DEWALT, ne pas le jeter avec les ordures ménagères, mais dans les conteneurs de collecte sélective.



La collecte sélective des produits et emballages usagés permet de recycler et réutiliser leurs matériaux. La réutilisation de matériaux recyclés aide à protéger l'environnement contre la pollution et à réduire la demande en matière première.

Selon les réglementations locales, il peut être offert : service de collecte sélective individuel des produits électriques, ou déchetterie municipale ou collecte sur les lieux d'achat des produits neufs.

DEWALT dispose d'installations pour la collecte et le recyclage des produits DEWALT en fin de vie. Pour profiter de ce service, veuillez rapporter votre produit auprès d'un centre de réparation agréé qui le recyclera en notre nom.

Pour connaître l'adresse d'un centre de réparation agréé près de chez vous, veuillez contacter votre distributeur DEWALT local à l'adresse indiquée dans cette notice d'instructions, ou consulter la liste des centres de réparation agréés DEWALT, l'éventail de notre SAV et tout renseignement complémentaire sur Internet à l'adresse : **[www.2helpU.com](http://www.2helpU.com)**.

## GARANTIE

DEWALT est si sûr de la qualité de ses produits qu'il propose à tous les professionnels qui les utilisent, une garantie exceptionnelle. Cette promesse de garantie s'ajoute à vos droits contractuels en tant qu'utilisateur professionnel ou vos droits légaux en tant qu'utilisateur privé, non professionnel, et elle ne peut en aucun cas leur porter préjudices. Cette garantie est valable au sein des territoires des États membres de l'Union Européenne et au sein de la Zone européenne de libre-échange.

### • GARANTIE DE SATISFACTION DE 30 JOURS •

Si les performances de votre outil DEWALT ne vous apportaient pas totale satisfaction, retournez simplement, au point de vente, l'outil accompagné de tous ses composants originaux, dans un délai de 30 jours à compter de sa date d'achat pour son échange ou son remboursement intégral. Le produit devra avoir été soumis à une usure normale. Une preuve d'achat sera exigée.

### • CONTRAT D'ENTRETIEN GRATUIT D'UN AN •

Si votre outil DEWALT nécessitait maintenance ou réparations dans les 12 mois à compter de sa date d'achat, elles seront prises en charge gratuitement par un réparateur DEWALT agréé. Une preuve d'achat sera exigée. Cela comprend la main-d'œuvre. Les accessoires et les pièces détachées sont exclus, à moins d'un défaut de fabrication sous garantie.

### • GARANTIE COMPLÈTE D'UN AN •

Si votre produit DEWALT présentait un vice de matériau ou de fabrication dans les 12 mois à compter de sa date d'achat, nous garantissons le remplacement gratuit de toute pièce défectueuse ou, à notre entière discrétion, le remplacement gratuit de l'appareil, à condition que :

- Le produit ait été utilisé correctement ;
- Le produit ait été soumis à une usure normale ;
- Aucune réparation n'ait été effectuée par du personnel non autorisé ;
- Une preuve d'achat soit fournie ;
- Le produit soit retourné complet, avec l'ensemble de ses composants originaux.

Pour faire une demande de remboursement ou d'échange, veuillez contacter votre revendeur, ou trouver l'adresse d'un centre de réparation agréé DEWALT proche de chez vous dans le catalogue DEWALT, ou contacter votre succursale DEWALT à l'adresse indiquée dans cette notice d'instructions. Une liste des centres de réparation agréés DEWALT, et tout détail complémentaire concernant notre service après-vente, sont à votre disposition sur notre site Internet à : [www.2helpU.com](http://www.2helpU.com).

# FRESATRICE PER LINGUETTE DW682

## Congratulazioni!

Per aver scelto un apparato DEWALT. Gli anni di esperienza, lo sviluppo e l'innovazione meticolosi del prodotto fanno di DEWALT uno dei partner più affidabili per gli utilizzatori di apparati elettrici professionali.

## Dati Tecnici

DW682		
Tensione	V	230
Tipo		4
Potenza assorbita	W	600
Velocità a vuoto	min <sup>-1</sup>	10.000
Profondità di taglio, max.	mm	20
Regolazione profondità di fresatura	mm	8/10/12 (per linguette 0/10/20)
Diametro di taglio	mm	100
Larghezza di taglio	mm	4
Peso	kg	3
L <sub>PA</sub> (pressione sonora)	dB(A)	82
K <sub>PA</sub> (incertezza pressione sonora)	dB(A)	3
L <sub>WA</sub> (potenza sonora)	dB(A)	100
K <sub>WA</sub> (incertezza potenza sonora)	dB(A)	3,1

Valori totali di vibrazione (somma dei tre valori assiali) calcolati secondo le normative EN 60745:

Valore di emissione delle vibrazioni a <sub>h</sub>		
a <sub>h</sub> =	m/s <sup>2</sup>	2,5
Incertezza K =	m/s <sup>2</sup>	1,5

Il livello di emissione di vibrazioni indicato in questo foglio informativo è stato misurato in base al test standard indicato nella normativa EN 60745 e può essere utilizzato per confrontare vari apparati fra di loro. Può essere utilizzato per una valutazione preliminare dell'esposizione.



**AVVERTENZA:** Il livello di emissioni delle vibrazioni riportato è relativo alle applicazioni principali dell'apparato. Tuttavia, se l'apparato viene utilizzato per applicazioni diverse, con diversi accessori, o non riceve adeguata manutenzione, il valore delle emissioni di vibrazioni può essere differente. Ciò potrebbe aumentare sensibilmente il

livello di esposizione durante il periodo di utilizzo complessivo.

Una stima del livello di esposizione alle vibrazioni deve anche considerare i momenti in cui l'apparato è spento o quando è acceso ma non viene utilizzato. Ciò potrebbe ridurre sensibilmente il livello di esposizione durante il periodo di utilizzo complessivo.

È necessario identificare ulteriori misure di sicurezza per proteggere l'operatore dagli effetti delle vibrazioni. Per esempio: eseguire una manutenzione adeguata dell'apparato e degli accessori, evitare il raffreddamento delle mani, organizzare il lavoro.

## Fusibili

Europa per apparati da 230 V 10 Ampere, di rete

## Definizioni: istruzioni di sicurezza

Le definizioni sottostanti descrivono il livello di allerta rappresentato da ogni parola di segnalazione. Si invita a leggere attentamente il manuale, prestando attenzione a questi simboli.



**PERICOLO:** indica una situazione di pericolo imminente che, se non evitata, **provoca lesioni gravi o addirittura mortali.**



**AVVERTENZA:** indica una situazione potenzialmente pericolosa che, se non evitata, **può causare morte o gravi lesioni.**



**ATTENZIONE:** indica una situazione potenzialmente pericolosa che, se non evitata, **potrebbe provocare lesioni di gravità lieve o media.**

**AVVISO:** indica una situazione **non in grado di causare lesioni personali** ma che, se non evitata, **potrebbe provocare danni materiali.**



Evidenzia il rischio di scossa elettrica.



Evidenzia il rischio d'incendio.

**Dichiarazione di conformità CE**

DIRETTIVA MACCHINE



DW682

DEWALT dichiara che i prodotti qui descritti nei "Dati tecnici" sono conformi alle normative: 2006/42/EC, EN 60745-1, EN 60745-2-19.

Questi prodotti sono anche conformi alle normative 2004/108/EC. Per ulteriori informazioni, contattare DEWALT all'indirizzo seguente o vedere sul retro del manuale.

Il firmatario è responsabile della compilazione del documento tecnico e rende questa dichiarazione per conto di DEWALT.

Horst Grossmann  
Vice Presidente Progettazione e Sviluppo Prodotti  
DEWALT, Richard-Klinger-Strasse 11,  
D-65510, Idstein, Germania  
04.10.2009



**AVVERTENZA:** per ridurre il rischio di lesioni, leggere il manuale di istruzioni

**Avvertenze generali di sicurezza per apparecchi elettrici**

**AVVERTENZA! leggere attentamente tutte le avvertenze e le istruzioni.** La mancata osservanza delle istruzioni seguenti può causare scossa elettrica, incendio e/o gravi lesioni personali.

**CONSERVARE LE AVVERTENZE E LE ISTRUZIONI PER RIFERIMENTI FUTURI**

Il termine "appareato elettrico" utilizzato nelle avvertenze fa riferimento sia agli apparecchi alimentati a corrente (con cavo elettrico), sia a quelli a batteria (senza cavo).

**1) SICUREZZA DELL'AREA DI LAVORO**

- a) **Mantenere l'area di lavoro pulita e ben illuminata.** Gli ambienti disordinati o scarsamente illuminati favoriscono gli incidenti

- b) **Non azionare gli apparecchi in ambienti con atmosfera esplosiva, come quelli in presenza di liquidi, gas o polveri infiammabili.** Gli apparecchi elettrici creano scintille che possono incendiare le polveri o i fumi.
- c) **Durante l'uso di un apparecchio elettrico, tenere lontani i bambini e chiunque si trovi nelle vicinanze.** Le distrazioni possono provocare la perdita di controllo.

**2) SICUREZZA ELETTRICA**

- a) **Le spine dell'apparechio elettrico devono essere adatte alla presa di alimentazione. Non modificare la spina in alcun modo. Non collegare un adattatore alla spina di un apparecchio elettrico dotato di scarico a terra.** Per ridurre il rischio di scossa elettrica evitare di modificare le spine e utilizzare sempre le prese appropriate.
- b) **Evitare il contatto con superfici collegate con la terra, quali tubature, termosifoni, fornelli e frigoriferi.** Se il proprio corpo è collegato con la terra, il rischio di scossa elettrica aumenta.
- c) **Non esporre gli apparecchi elettrici alla pioggia o all'umidità.** Se l'acqua entra nell'apparechio elettrico aumenta il rischio di scossa elettrica.
- d) **Non utilizzare il cavo elettrico in modo improprio. Non utilizzare mai il cavo per spostare, tirare o scollegare l'apparechio elettrico. Tenere il cavo elettrico lontano da fonti di calore, olio, bordi taglienti o parti in movimento.** Se il cavo è danneggiato o impigliato, il rischio di scossa elettrica aumenta.
- e) **Quando l'apparechio elettrico viene impiegato all'aperto, utilizzare unicamente cavi di prolunga previsti per esterni.** L'uso di un cavo elettrico adatto ad ambienti esterni riduce il rischio di scossa elettrica.
- f) **Se è non è possibile evitare l'uso di un apparecchio elettrico in ambienti umidi, usare una fonte di corrente protetta da un interruttore differenziale (salvavita)** L'uso di un interruttore differenziale riduce il rischio di scossa elettrica.

**3) SICUREZZA PERSONALE**

- a) **Quando si utilizza un apparecchio elettrico evitare di distrarsi. Prestare attenzione a quello che si sta facendo e utilizzare il buon senso. Non utilizzare l'apparechio elettrico quando si è stanchi o sotto l'effetto di droghe, alcool o medicinali.** Un solo attimo di distrazione durante l'uso di tali apparecchi potrebbe provocare gravi lesioni personali

- b) **Indossare abbigliamento di protezione adeguato. Utilizzare sempre protezioni oculari.** L'uso di abbigliamento di protezione quali mascherine antipolvere, scarpe antinfortunistiche antiscivolo, caschi di sicurezza o protezioni uditive, in condizioni opportune consente di ridurre le lesioni personali.
- c) **Evitare avvii involontari. Assicurarsi che l'interruttore sia in posizione di spento prima inserire l'alimentazione elettrica e/o il blocco batteria e prima di afferrare o trasportare l'apparato.** Il trasporto di apparati elettrici tenendo il dito sull'interruttore o quando sono collegati alla rete elettrica con l'interruttore nella posizione di acceso provoca incidenti.
- d) **Prima di accendere l'apparato elettrico, rimuovere eventuali chiavi o utensili di regolazione.** Un utensile di regolazione o una chiave fissati su una parte rotante dell'apparato elettrico possono provocare lesioni personali.
- e) **Non sporgersi. Mantenere sempre una buona stabilità al suolo ed equilibrio.** Ciò consente un migliore controllo dell'apparato nelle situazioni impreviste.
- f) **Indossare vestiario adeguato. Non indossare abiti lenti o gioielli. Tenere capelli, vestiti e guanti lontano dalle parti in movimento.** Abiti lenti, gioielli o capelli lunghi possono impigliarsi nelle parti in movimento.
- g) **Se i dispositivi sono forniti di collegamento con l'attrezzatura di aspirazione e raccolta delle polveri, assicurarsi che siano collegati e utilizzati correttamente.** La raccolta delle polveri può ridurre i pericoli legati a queste ultime.

#### 4) USO E MANUTENZIONE DELL'APPARATO ELETTRICO

- a) **Non forzare l'apparato. Utilizzare un apparato adatto al lavoro da eseguire.** L'apparato lavora meglio e con maggior sicurezza se utilizzato secondo quanto è stato previsto.
- b) **Non utilizzare l'apparato se l'interruttore non permette l'accensione o lo spegnimento.** Qualsiasi apparato elettrico che non possa essere controllato tramite l'interruttore è pericoloso e deve essere riparato.
- c) **Staccare la spina dall'alimentazione elettrica e/o il blocco batteria dell'apparato elettrico prima di effettuare qualsiasi tipo di regolazione, prima di cambiare gli accessori o di riportarlo.**

Queste misure di sicurezza preventive riducono il rischio di azionare l'apparato accidentalmente.

- d) **Riporre gli apparati non utilizzati fuori dalla portata dei bambini ed evitare l'uso da parte di persone che hanno poca familiarità con l'apparato elettrico e con le presenti istruzioni.** Gli apparati elettrici sono pericolosi in mano a persone inesperte.
- e) **Eseguire una manutenzione adeguata degli apparati elettrici. Verificare il cattivo allineamento e inceppamento di parti mobili, la rottura di componenti e ogni altra condizione che possa influire sul funzionamento degli apparati. Se danneggiato, far riparare l'apparato elettrico prima dell'uso.** Molti incidenti sono provocati da apparati elettrici su cui non è stata effettuata la corretta manutenzione.
- f) **Tenere gli utensili da taglio affilati e puliti.** La manutenzione corretta degli utensili da taglio con bordi affilati riduce le probabilità di inceppamento e ne facilita il controllo.
- g) **Utilizzare l'apparato elettrico, gli accessori, le punte ecc., rispettando le presenti istruzioni e tenendo in considerazione le condizioni di funzionamento e il lavoro da eseguire.** L'utilizzo dell'apparato elettrico per impieghi diversi da quelli previsti può provocare situazioni di pericolo.

#### 5) ASSISTENZA

- a) **L'apparato elettrico deve essere riparato da personale qualificato, che utilizzi ricambi originali identici alle parti da sostituire.** In questo modo viene garantita la sicurezza dell'apparato elettrico.

#### Norme di sicurezza aggiuntive specifiche per fresatrici per linguette

- I dispositivi di taglio a disco devono avere una velocità nominale almeno pari a quella raccomandata sull'apparato. Le fresatrici a disco utilizzate ad una velocità superiore a quella nominale possono rompersi e provocare lesioni.
- Utilizzare sempre la protezione. Questa protegge l'operatore dai frammenti delle fresatrici a disco rotte e dal contatto accidentale con la fresatrice a disco.
- Il diametro **MASSIMO** consentito della fresatrice a disco è 100 mm.
- **NON** utilizzare fresatrici a disco smussate o danneggiate.

- Verificare il funzionamento corretto del sistema di retrazione della protezione prima dell'uso.
- **Indossare una maschera anti-polvere.**  
L'esposizione alle particelle di polvere può causare problemi respiratori e possibili lesioni.
- Assicurarsi sempre che l'apparato elettrico sia spento prima di collegarlo alla presa di corrente.
- Non disattivare l'apparato prima che la lama possa ruotare liberamente.
- Prima di iniziare il taglio, rimuovere tutti i chiodi e le parti in metallo dal pezzo da lavorare.
- Non tentare mai di fermare la lama, dopo avere spento l'apparato, facendo pressione sul lato della stessa.
- Non riporre mai l'utensile su un tavolo o un banco di lavoro senza averlo precedentemente spento.
- L'apparato deve essere utilizzato esclusivamente per il taglio di legno o plastica.
- Assicurarsi che tutti i dispositivi di protezione della lama siano in perfette condizioni di funzionamento.
- Non riporre mai l'utensile su un tavolo o un banco di lavoro senza averlo precedentemente spento.
- Utilizzare solo lame conformi alle specifiche contenute in questo libretto di istruzioni.
- Non utilizzare lame in leghe ad alto contenuto od in acciaio super rapido (acciaio HSS). L'impiego di lame in cromo-vanadio o con inserti al carburo garantisce buoni risultati.
- Utilizzare solo lame affilate e in perfette condizioni di funzionamento; le lame rotte o piegate devono essere scartate e sostituite immediatamente.
- Assicurarsi che la lama sia montata ben stretta e ruoti nella corretta direzione.
- Il rinculo ha luogo quando la sega si pianta improvvisamente ed è spinta all'indietro verso l'operatore. Se la lama si blocca o l'apparato si pianta, rilasciare immediatamente l'interruttore.
- Mantenere le lame affilate.
- Installare pannelli di grandi dimensioni intorno all'area di taglio.
- Non allontanare l'apparato dal pezzo in lavorazione mentre la lama è in rotazione. Rilasciare l'interruttore acceso/spento ed attendere l'arresto della lama.

## Rischi residui

Malgrado l'applicazione delle principali regole di sicurezza e l'implementazione di dispositivi di sicurezza, alcuni rischi residui non possono essere evitati. Questi sono:

- Menomazioni uditive.
- Rischio di lesioni durante la sostituzione del disco.
- Rischio di inalazione delle polveri provenienti da materiali che, quando vengono tagliati, possono risultare dannosi.

## Riferimenti sull'apparato

Sull'apparato sono presenti i seguenti simboli:



Leggere il manuale d'istruzioni prima dell'uso.



Utilizzare protezioni acustiche.



Utilizzare protezioni oculari.



Diametro lama.

## POSIZIONE DEL CODICE DATA (FIG. 1)

Il codice data (q), che comprende anche l'anno di fabbricazione, è stampato sulla superficie dell'alloggiamento.

Esempio:

2010 XX XX

Anno di fabbricazione

## Contenuto della confezione

La confezione contiene:

- 1 Fresatrice per linguette
  - 1 Sacchetto raccogli-polvere
  - 2 Adattatori per aspiratore
  - 1 Chiave piatta a dente
  - 1 Cacciavite esagonale
  - 1 manuale di istruzioni
  - 1 disegno esploso
- Verificare eventuali danni all'apparato, ai componenti o agli accessori che possano essere avvenuti durante il trasporto.
  - Prima di utilizzare il prodotto, leggere e comprendere interamente questo manuale.



## Descrizione (fig. 1)



**AVVERTENZA:** non modificare l'apparato o alcuna parte di esso. Si possono causare danni o lesioni personali.

- a. Interruttore acceso/spento
- b. Pulsante di bloccaggio interruttore
- c. Impugnatura superiore
- d. Regolatore altezza squadra
- e. Bocchetta per l'aspirazione delle polveri
- f. Squadra regolabile
- g. Perni antiscivolo
- h. Nottolo per la regolazione della profondità di fresatura
- i. Pomello di bloccaggio
- j. Blocca-albero
- k. Pomello a stella

### DESTINAZIONE D'USO

La fresatrice per linguette è stata progettata per realizzare giunzioni piane mediante contrassegni di riferimento sul legno e sui derivati del legno.

**NON** utilizzare in condizioni di bagnato o in presenza di liquidi o gas infiammabili.

La fresatrice per linguette è un apparato elettrico professionale.

**NON** consentire a bambini di entrare in contatto con l'apparato. L'uso di questo apparato da parte di persone inesperte deve avvenire sotto sorveglianza.

### Sicurezza elettrica

Il motore elettrico è stato progettato per essere alimentato con un solo livello di tensione. Verificare sempre che l'alimentazione corrisponda alla tensione della targhetta.



L'apparato DEWALT possiede doppio isolamento secondo la normativa EN 60745, perciò non è necessario il collegamento a terra.

Se il cavo di alimentazione è danneggiato, deve essere sostituito con un cavo appositamente realizzato, disponibile tramite la rete di assistenza DEWALT.

**(CH)** Per la sostituzione del cavo di alimentazione, utilizzare sempre la spina di tipo prescritto.

Tipo 11 per la classe II (doppio isolamento) - utensili elettrici

Tipo 12 per la classe I (messa a terra) - utensili elettrici

**(CH)** Gli apparecchi portatili, utilizzati in ambiente esterno, devono essere collegati ad un interruttore differenziale.

### Utilizzo di un cavo di prolunga

Se è necessaria una prolunga, utilizzare un cavo di prolunga omologato, idoneo alla potenza di ingresso di questo apparato (vedere i dati tecnici). La sezione minima del conduttore è 1 mm<sup>2</sup> e la lunghezza massima è 30 m.

Se si utilizza un cavo in bobina, srotolarlo completamente.

### ASSEMBLAGGIO E REGOLAZIONI



**AVVERTENZA:** per ridurre il rischio di lesioni, spegnere l'unità e staccarla dall'alimentazione prima di installare e rimuovere gli accessori, di regolare o cambiare impostazioni o di fare riparazioni. Assicurarsi che l'interruttore a grilletto sia in posizione OFF. Un avvio accidentale può causare lesioni.

### Squadra regolabile (fig. 3a, 3b)

La squadra regolabile (f) consente di stabilire in modo preciso il punto nel quale realizzare le incisioni per le linguette. Per regolare l'altezza della squadra:

1. Allentare il pomello di bloccaggio (i).
2. Impostare il regolatore di altezza (d) al livello richiesto. Con la squadra a 90°, la scala sotto il pomello di bloccaggio determina la distanza tra il centro della lama e la superficie della squadra.
3. Serrare il pomello di bloccaggio.

### PER DETERMINARE L'ANGOLAZIONE DELLA SQUADRA

1. Allentare il pomello a stella (k).
2. Inclinare la squadra all'angolazione prevista.
3. Serrare il pomello a stella.

### Contrassegni alla base della fresatrice

Quando si lavora senza squadra, per esempio nella realizzazione delle giunzioni a T, è possibile fare riferimento ai contrassegni alla base della fresatrice per allineare correttamente l'utensile.

1. Portare la squadra a 0° come descritto sopra.
2. Per pezzi da lavorare dello spessore di 19 mm, utilizzare il bordo della base come riferimento per il centraggio.

3. Per gli altri pezzi, utilizzare i contrassegni sulla linea di centraggio rossa per allineare l'utensile.
4. Due dei contrassegni indicano la lunghezza di taglio. Per evitare di rompere il pezzo, assicurarsi che questo si estenda oltre detti contrassegni.

### Regolazione della profondità di fresatura (fig. 4)

La profondità di fresatura deve essere impostata in modo da corrispondere alle dimensioni delle linguette. I numeri 0, 10 e 20 sul pomello di regolazione profondità corrispondono alle dimensioni delle linguette. La M rappresenta la massima profondità di taglio di circa 22 mm.

- Ruotare il pomello di regolazione profondità (h) nella posizione richiesta, allineando il numero corrispondente al contrassegno rosso sull'apparato.

### Regolazione micrometrica della profondità di fresatura (fig. 5)

La regolazione micrometrica viene utilizzata per eliminare eventuali giochi nelle scanalature delle linguette.

1. Riportare la squadra (f) nella posizione più elevata come descritto sopra.
2. Inserire il cacciavite esagonale come indicato in figura e regolare la manopola di regolazione profondità al livello richiesto ruotando la vite (ruotarla in senso orario per diminuire la profondità).
3. Controllare la regolazione effettuando alcuni tagli di prova su un pezzo di scarto.

### Perni antiscivolamento (fig. 6)

I perni antiscivolamento (g) consentono di ridurre la tendenza della fresatrice per linguette a slittare verso destra durante l'operazione di taglio. Durante la lavorazione delle parti esterne del pezzo, potrebbe essere necessario ritrarre i perni per evitare di graffiarlo.

1. Per ritrarre i perni, ruotarli leggermente in senso orario mediante un cacciavite piano.
2. Per riutilizzare nuovamente i perni, ruotarli leggermente in senso antiorario.

### Sostituzione della lama (fig. 7, 8, 9)

1. Rimuovere le quattro viti esagonali (i) dalla base della piastra di attacco e togliere il coperchio.

2. Premere il dispositivo di bloccaggio del mandrino (j) e rimuovere la flangia ruotandolo in senso antiorario.
3. Cambiare la lama.
4. Serrare la flangia ruotandola in senso orario tenendo contemporaneamente premuto il dispositivo di bloccaggio del mandrino.
5. Montare la piastra di attacco e serrare le viti a testa esagonale.



#### AVVERTENZA:

- Assicurarsi che i denti della punta di taglio ruotino in senso antiorario come indicato in figura (fig. 8).
- Dopo aver sostituito la lama, controllare sempre la profondità di taglio e regolarla, se necessario.
- Non utilizzare lame di diametro maggiore o minore di quello consigliato. Fare riferimento ai dati tecnici per le corrette capacità di taglio.
- Utilizzare soltanto le lame specificate in questo manuale, conformi alla norma EN 847-1.



### Aspirazione polveri (fig. 10a, 10b)

Utilizzando l'adattatore appropriato, è possibile collegare sia un sacchetto raccogli-polvere che un aspiratore.

#### ASPIRATORE

La regolazione micrometrica viene utilizzata per eliminare eventuali giochi nelle scanalature delle linguette.

1. Inserire l'adattatore appropriato (m) o (n) nella bocchetta dell'aspiratore (e).
2. Collegare il tubo dell'aspiratore all'adattatore.

#### SACCA DI RACCOLTA DELLA POLVERE

1. Inserire l'adattatore diritto (m) nella bocchetta dell'aspiratore (e).
2. Collegare il sacchetto raccogli-polvere (o) all'adattatore.
3. Ove possibile, collegare un dispositivo di estrazione della polvere progettato in conformità alle normative riguardanti l'emissione di polvere.

## FUNZIONAMENTO

### Istruzioni per l'utilizzo



**AVVERTENZA:** Osservare sempre le istruzioni di sicurezza e le normative in vigore.



**AVVERTENZA:** per ridurre il rischio di gravi lesioni personali, spegnere l'apparato e staccare la spina dalla presa di corrente prima di eseguire qualsiasi regolazione o rimozione/installazione di dotazioni o accessori.

### Corretto posizionamento delle mani (fig. 21)



**AVVERTENZA:** per ridurre il rischio di gravi lesioni personali, tenere **SEMPRE** le mani nella posizione corretta, come illustrato.



**AVVERTENZA:** per ridurre il rischio di gravi lesioni personali, mantenere **SEMPRE** una presa sicura per prevenire reazioni improvvise.

La posizione corretta delle mani richiede una mano sull'impugnatura superiore (c), e l'altra mano sull'impugnatura principale (p).

### Accensione e spegnimento (fig. 2)

1. Per accendere l'apparato premere l'interruttore acceso/spento (a).
2. Se necessario, premere il pulsante di bloccaggio (b) per il funzionamento in continuo e rilasciare l'interruttore.
3. Per fermare l'apparato, rilasciare l'interruttore.
4. Per fermare l'apparato nel funzionamento in continuo, premere brevemente e rilasciare l'interruttore. Spegnere sempre l'apparato al termine del lavoro e prima di disinserire la spina.



**AVVERTENZA:** Non accendere o spegnere l'apparato quando la lama tocca il pezzo o altri oggetti.

### Realizzazione di giunzioni con linguette (fig. 11, 12)

Per la realizzazione di giunzioni con linguette resistenti e precise possono essere utilizzate varie tecniche. Nel presente manuale, verranno trattate nel dettaglio le tecniche più importanti (fig. 11).

### SELEZIONE DELLA MISURA DELLE LINGUETTE (FIG. 12)

Le tre misure di linguette disponibili sono la #0, la #10 e la #20. Generalmente, si consiglia di utilizzare la misura di linguette più larga che possa adattarsi al pezzo da lavorare.

Dopo aver selezionato la misura della linguetta da utilizzare, regolare la profondità di fresatura al livello corrispondente, come descritto sopra.



**AVVERTENZA:** Eseguire sempre un'incisione di prova su un pezzo di scarto per verificare la profondità di fresatura. Se necessario, eseguire una regolazione micrometrica, come indicato in **Assemblaggio & Regolazioni**.

### Disposizione delle linguette (fig. 13a-13d)

Per le giunzioni di bordi, è buona norma disporre le linguette ogni 15 - 25 cm. Le linguette esterne devono essere disposte a 5 - 7,5 cm dalle estremità del pezzo da lavorare (fig. 13a).

Quando si realizzano giunzioni di pezzi stretti come le cornici per quadri, anche le linguette più piccole possono risultare troppo grandi per la giunzione. In tal caso, la punta sporgente della linguetta deve essere rifilata via dopo l'operazione di incollaggio (fig. 13b).

Quando si lavora con materiale di spessore superiore a circa 2,5 cm, si consiglia di utilizzare un paio di linguette per aumentare la tenuta (fig. 13c).

Per contrassegnare i pezzi da combaciare, posizionarli prima così come devono essere assemblati. Utilizzare un angolo retto per tracciare una linea di riferimento sui pezzi (fig. 13d).

### Esecuzione delle incisioni (fig. 14)

1. Regolare le impostazioni dell'apparato come sopra descritto.
2. Allineare il contrassegno centrale alla base dell'apparato con la vostra linea di riferimento, come indicato.
3. Avviare l'apparato e aspettare che la lama raggiunga piena velocità.
4. Posizionare la squadra contro il pezzo da lavorare e affondare la lama fino a che non si arresta contro il fermo.
5. Consentire all'apparato di ritrarre la lama dal pezzo da lavorare.
6. Spegnere l'apparato.

## Assemblaggio delle giunzioni

1. Cercare di assemblare i pezzi per verificare che le giunzioni siano corrette.
2. Distribuire uniformemente una colla adeguata nelle incisioni, nonché sulle superfici di combaciamento della giunzione.
3. Inserire le linguette nelle incisioni, assicurandosi che siano a contatto con la colla.
4. Assemblare le giunzioni e bloccarle con dei morsetti fino a quando la colla non si è asciugata.

## Giunzioni bordo con bordo (fig. 15a, 15b)

1. Posizionare i pezzi da lavorare su una superficie piana nel modo in cui devono essere assemblati.
2. Contrassegnare i centri delle linguette. Queste ultime devono essere disposte ad una distanza di 15 - 25 cm; le linguette esterne devono essere disposte a 5 - 7,5 cm dalle estremità del pezzo (fig. 15a).
3. Posizionare la squadra a 90°.
4. Impostare il regolatore di altezza per posizionare la linguetta al centro del pezzo da lavorare.
5. Regolare le impostazioni dell'apparato come sopra descritto.
6. Praticare le incisioni delle linguette seguendo le istruzioni di cui sopra (fig. 15b).

## Giunzioni per telai (fig. 16a–16c)

1. Posizionare i pezzi da lavorare su una superficie piana nel modo in cui devono essere assemblati (fig. 16a, 16b).
2. Selezionare le linguette di dimensioni appropriate.
3. Contrassegnare i centri delle linguette.
4. Regolare le impostazioni dell'apparato come sopra descritto.
5. Praticare le incisioni delle linguette seguendo le istruzioni di cui sopra (fig. 16c).

## Giunzioni ad angolo (fig. 17a, 17b)

1. Posizionare i pezzi da lavorare così come devono essere assemblati (fig. 17a).
2. Selezionare le linguette di dimensioni appropriate.
3. Contrassegnare i centri delle linguette.

4. Per l'incisione anteriore, fissare il pezzo da lavorare e allineare l'utensile come indicato (fig. 17b).
5. Tagliare le incisioni delle linguette come indicato in precedenza.

## Giunzioni disassate (fig. 18)

Per effettuare la giunzione di due pezzi di diverso spessore, procedere come segue:

1. Posizionare i pezzi da lavorare così come devono essere assemblati.
2. Selezionare le linguette di dimensioni appropriate.
3. Contrassegnare i centri delle linguette.
4. Selezionare il pezzo da lavorare che verrà montato posteriormente.
5. Impostare il regolatore di altezza per posizionare la linguetta al centro del pezzo da lavorare.
6. Tagliare le incisioni delle linguette come indicato in precedenza.
7. Regolare la squadra all'altezza corrispondente al disassamento desiderato. Determinare l'impostazione con la scala.
8. Tagliare le incisioni delle linguette come indicato in precedenza.

## Giunzioni del bordo ad angolo (fig. 19a–19d)

### SUPERFICI ESTERNE ALLINEATE

1. Posizionare i pezzi da lavorare così come devono essere assemblati.
2. Contrassegnare i centri delle linguette sul lato esterno delle giunzioni.
3. Portare la squadra a 90°.
4. Regolare la squadra in modo da posizionare la linguetta verso l'interno della giunzione, dove il pezzo da lavorare è più spesso. Selezionare le linguette di dimensioni appropriate (fig. 19b).
5. Bloccare il pezzo con dei morsetti e allineare l'apparato come indicato (fig. 19c).
6. Tagliare le incisioni delle linguette come indicato in precedenza.

### SUPERFICI INTERNE ALLINEATE

1. Posizionare i pezzi da lavorare così come devono essere assemblati.
2. Contrassegnare i centri delle linguette sul lato interno delle giunzioni.
3. Portare la squadra a 45°.

4. Regolare la squadra in modo da posizionare la linguetta verso l'interno della giunzione, dove il pezzo da lavorare è più spesso. Selezionare le linguette di dimensioni appropriate.
5. Bloccare il pezzo con dei morsetti e allineare l'apparato come indicato (fig. 19d).
6. Tagliare le incisioni delle linguette come indicato in precedenza.

### Giunzioni a T (fig. 20a–20e)

Questo tipo di giunzioni viene generalmente usato per applicare gli scaffali ai pannelli laterali (fig. 20a).

1. Posizionare i pezzi da lavorare su una superficie piana nel modo in cui devono essere assemblati (come una T rovesciata).
2. Contrassegnare i centri delle linguette sullo scaffale.
3. Praticare un lieve segno sulla parte superiore dello scaffale sul pannello laterale. (fig. 20b).
4. Con un morsetto, fissare la squadra sulla parte superiore del pannello laterale, allineando l'estremità dello scaffale al segno praticato (fig. 20c).
5. Selezionare le linguette di dimensioni appropriate.
6. Posizionare la squadra a 0°.
7. Allineare l'apparato ai contrassegni delle linguette utilizzando quelli alla base dell'apparato.
8. Praticare un taglio verticale (fig. 20d) e uno orizzontale (fig. 20e) per ciascuna disposizione delle linguette.

### MANUTENZIONE

Questo apparato DEWALT è stato progettato per funzionare a lungo con una manutenzione minima. Per avere prestazioni sempre soddisfacenti occorre avere cura dell'apparato e sottoporlo a pulizia periodica.



**AVVERTENZA: per ridurre il rischio di lesioni, spegnere l'unità e staccarla dall'alimentazione prima di installare e rimuovere gli accessori, di regolare o cambiare impostazioni o di fare riparazioni.** Assicurarsi che l'interruttore a grilletto sia in posizione OFF. Un avvio accidentale può causare lesioni.



### Lubrificazione

L'apparato non richiede alcuna ulteriore lubrificazione.



### Pulizia



**AVVERTENZA:** soffiare via la polvere dall'alloggiamento con aria compressa, non appena vi sia sporco visibile all'interno e intorno alle prese d'aria di ventilazione. Quando si esegue questa procedura indossare occhiali di protezione e mascherine antipolvere omologati.



**AVVERTENZA:** non utilizzare solventi o altri prodotti chimici aggressivi per pulire le parti non metalliche dell'apparato. Questi prodotti chimici indeboliscono i materiali utilizzati per questi componenti. Utilizzare un panno inumidito solo con acqua e sapone delicato. Non far penetrare del liquido all'interno dell'apparato, e non immergere alcuno dei suoi componenti direttamente in un liquido.

### Accessori su richiesta



**AVVERTENZA:** su questo prodotto sono stati collaudati soltanto gli accessori offerti da DEWALT, quindi l'utilizzo di accessori diversi potrebbe essere rischioso. Per ridurre il rischio di lesioni, su questo prodotto vanno utilizzati solo gli accessori raccomandati DEWALT.

Rivolgersi al proprio rivenditore per ulteriori informazioni sugli accessori più adatti.

### Rispetto ambientale



Raccolta differenziata. Questo prodotto non deve essere smaltito con i normali rifiuti domestici.

Se il prodotto DEWALT deve essere sostituito o non è più utilizzato, non effettuare lo smaltimento con i rifiuti domestici. Smaltirlo tramite la raccolta differenziata.

## ITALIANO

---



La raccolta differenziata di prodotti usati e imballaggi permette il riciclo e il riutilizzo dei materiali. Il riutilizzo di materiali riciclati aiuta a impedire l'inquinamento ambientale e riduce la richiesta di materiali grezzi.

Secondo le normative locali, la raccolta differenziata di prodotti elettrici può avvenire a domicilio, presso le sedi di raccolta comunali oppure presso il rivenditore al momento dell'acquisto di un nuovo prodotto.

DEWALT offre un servizio di ritiro e riciclaggio dei suoi prodotti alla fine della loro vita utile. Per usufruire di questo servizio, restituire il prodotto presso un riparatore autorizzato che lo raccoglie per conto di DEWALT.

È possibile individuare il riparatore autorizzato più vicino rivolgendosi all'ufficio DEWALT di zona all'indirizzo indicato nel presente manuale. Altrimenti, è possibile consultare un elenco dei riparatori autorizzati DEWALT e tutti i dettagli relativi alla nostra assistenza post-vendita, nel sito Internet:

**[www.2helpU.com](http://www.2helpU.com)**.

## GARANZIA

DEWALT realizza prodotti di qualità e offre una garanzia eccezionale per i professionisti che utilizzano i suoi apparati. Questa dichiarazione di garanzia è aggiuntiva e non pregiudica in alcun modo la copertura assicurativa dell'utilizzatore professionista o quella della previdenza sociale per l'utente privato non professionista. La garanzia è valida sui territori degli stati membri dell'Unione Europea o dell'EFTA (Associazione europea di libero scambio).

### • 30 GIORNI SENZA RISCHI SODDISFAZIONE GARANTITA •

Se non è completamente soddisfatto delle prestazioni del suo utensile DEWALT, può semplicemente restituirlo entro 30 giorni, completo come era al momento dell'acquisto, per ottenere il rimborso totale o la sostituzione del prodotto. Il prodotto deve aver subito un'usura normale in rapporto al numero di giorni in cui è stato utilizzato va restituito accompagnato dallo scontrino originale di acquisto.

### • UN ANNO DI ASSISTENZA GRATUITA •

Se ha bisogno di manutenzione o di assistenza tecnica per il suo utensile DEWALT, nei 12 mesi successivi all'acquisto, le saranno fornite gratuitamente da un riparatore autorizzato DEWALT. Deve presentare uno scontrino che provi l'acquisto. Sono compresi i costi di manodopera, mentre sono esclusi quelli per gli accessori e i ricambi, a meno che non si tratti di pezzi difettosi coperti dalla garanzia.

### • UN ANNO DI GARANZIA COMPLETA •

Se entro 12 mesi dalla data di acquisto il suo prodotto DEWALT si rivelasse difettoso a causa di imperfezioni nei materiali o nella costruzione, le garantiamo la sostituzione gratuita di tutte le parti difettose oppure, a nostra discrezione, la sostituzione gratuita dell'intero apparato a condizione che:

- il prodotto non sia stato utilizzato in modo improprio;
- il prodotto abbia subito una normale usura;
- non siano avvenuti tentativi di riparazione da parte di persone non autorizzate a farli;

- sia presentato uno scontrino che provi l'acquisto del prodotto.
- il prodotto va restituito come era al momento dell'acquisto con tutti i componenti originali.

Se si desidera presentare un reclamo, si prega di contattare il venditore o individuare il riparatore autorizzato più vicino rivolgendosi all'ufficio DEWALT di zona all'indirizzo indicato nel presente manuale. È possibile consultare un elenco dei riparatori autorizzati DEWALT e tutti i dettagli relativi alla nostra assistenza post-vendita, nel sito Internet: [www.2helpU.com](http://www.2helpU.com).

# LAMELLENFREES DW682

## Hartelijk gefeliciteerd!

U hebt gekozen voor een DEWALT gereedschap. Jarenlange ervaring, grondige productontwikkeling en innovatie maken DEWALT tot een van de betrouwbaarste partners voor gebruikers van professioneel gereedschap.

## Technische gegevens

DW682		
Voltage	V	230
Type		4
Vermogen	W	600
Snelheid onbelast	min-1	10.000
Freesdiepte, max.	mm	20
Invalzaagdiepteafstelling	mm	8/10/12 (voor lamellen 0/10/20)
Freesdiameter	mm	100
Freesbreedte	mm	4
Gewicht	kg	3

L <sub>PA</sub> (geluidsdruk)	dB(A)	82
K <sub>PA</sub> (onzekerheidsfactor geluidsdruk)	dB(A)	3
L <sub>WA</sub> (akoestisch vermogen)	dB(A)	100
K <sub>WA</sub> (onzekerheid akoestisch vermogen)	dB(A)	3,1

Vibratie totaalwaarden (triax vectorsom) vastgesteld in overeenstemming met EN 60745:

Vibratie-emissiewaarde a <sub>h</sub>		
a <sub>h</sub> =	m/s <sup>2</sup>	< 2,5
Onzekerheid K =	m/s <sup>2</sup>	1,5

Het vibratie-emissieniveau dat in dit informatieblad wordt gegeven, is gemeten in overeenstemming met een gestandaardiseerde test volgens EN 60745 en kan worden gebruikt om het ene gereedschap met het andere te vergelijken. Het kan worden gebruikt voor een eerste inschatting van blootstelling.



**WAARSCHUWING:** Het verklaarde vibratie-emissieniveau geldt voor de hoofdtoepassingen van het gereedschap. Als het gereedschap echter voor andere toepassingen wordt gebruikt, dan wel met andere accessoires of slecht wordt

onderhouden, kan de vibratie-emissie verschillen. Dit kan het blootstellingsniveau aanzienlijk verhogen gedurende de totale arbeidsduur.

Een inschatting van het blootstellingsniveau aan vibratie dient ook te worden overwogen wanneer het gereedschap wordt uitgeschakeld of als het aan staat maar geen daadwerkelijke werkzaamheden uitvoert. Dit kan het blootstellingsniveau aanzienlijk verminderen gedurende de totale arbeidsduur.

Stel aanvullende veiligheidsmaatregelen op om de operator te beschermen tegen de effecten van vibratie, zoals: onderhoud het gereedschap en de accessoires, houd de handen warm, organisatie van werkpatronen.

## Zekeringen

Europa 230 V gereedschappen 10 Ampère, hoofdstroom

## Definities: Veiligheidsrichtlijnen

De onderstaande definities beschrijven het veiligheidsniveau voor ieder signaleringswoord. Lees de gebruiksaanwijzing a.u.b. zorgvuldig door en let op deze symbolen.



**GEVAAR:** Geeft een dreigend gevaar aan dat, indien dit niet wordt voorkomen, **leidt tot de dood of ernstig letsel.**



**WAARSCHUWING:** Geeft een mogelijk gevaar aan dat, indien dit niet wordt voorkomen, **kan leiden tot de dood of ernstig letsel.**



**VOORZICHTIG:** Geeft een mogelijk gevaarlijke situatie aan die, indien dit niet wordt voorkomen, **zou kunnen leiden tot gering of matig letsel.**

**OPMERKING:** Geeft een handeling aan **waarbij geen persoonlijk letsel optreedt** die, indien niet voorkomen, **schade aan goederen kan veroorzaken.**



Wijst op het gevaar voor elektrische schok.



Wijst op brandgevaar.



## EG verklaring van overeenstemming

### RICHTLIJN VOOR MACHINES



DW682

DEWALT verklaart dat deze producten zoals beschreven onder "technische gegevens" in overeenstemming zijn met:  
2006/42/EC, EN 60745-1; EN 60745-2-19.

Deze producten voldoen ook aan Richtlijn 2004/108/EG. Neem voor meer informatie contact op met DEWALT via het volgende adres of kijk op de achterzijde van de gebruiksaanwijzing.

De ondergetekende is verantwoordelijk voor de samenstelling van het technische bestand en legt deze verklaring af namens DEWALT.

*H. Grossmann*

Horst Grossmann  
Vice President Engineering and Product  
Development  
DEWALT, Richard-Klinger-Straße 11,  
D-65510, Idstein, Duitsland  
04.10.2009



**WAARSCHUWING:** Lees de instructiehandleiding om het risico op letsel te verminderen.

### Algemene veiligheidswaarschuwingen voor elektrisch gereedschap



**WAARSCHUWING!** Lees alle veiligheidswaarschuwingen en alle instructies. Het niet opvolgen van de waarschuwingen en instructies kan leiden tot een elektrische schok, brand en/of ernstig persoonlijk letsel.

### BEWAAR ALLE WAARSCHUWINGEN EN INSTRUCTIES ALS TOEKOMSTIG REFERENTIEMATERIAAL

De term „elektrisch gereedschap“ in de waarschuwingen verwijst naar uw (met een snoer) op de netspanning aangesloten elektrische gereedschap of naar (draadloos) elektrisch gereedschap met een accu.

### 1) VEILIGHEID WERKPLAATS

- Houd het werkgebied schoon en goed verlicht.** Rommelige of donkere gebieden zorgen voor ongelukken.
- Bedien elektrische gereedschappen niet in een explosieve omgeving, zoals in de nabijheid van ontvlambare vloeistoffen, gassen of stof.** Elektrische gereedschappen veroorzaken vonken die het stof of de dampen kunnen doen ontbranden.
- Houd kinderen en omstanders op een afstand terwijl u een elektrisch gereedschap bedient.** Als u wordt afgeleid kunt u de controle over het gereedschap verliezen.

### 2) ELEKTRISCHE VEILIGHEID

- Stekkers van elektrisch gereedschap moeten in het stopcontact passen. Pas de stekker nooit op enige manier aan. Gebruik geen adapterstekkers samen met geaard elektrisch gereedschap.** Niet aangepaste stekkers en passende contactdozen verminderen het risico op een elektrische schok.
- Vermijd lichamelijk contact met geaarde oppervlaktes zoals buizen, radiatoren, fornuizen en ijskasten.** Er bestaat een verhoogd risico op een elektrische schok als uw lichaam geaard is.
- Stel elektrisch gereedschap niet bloot aan regen of natte omstandigheden.** Als er water in een elektrisch gereedschap terecht komt, verhoogt dit het risico op een elektrische schok.
- Behandel het stroomsnoer voorzichtig. Gebruik het stroomsnoer nooit om het elektrische gereedschap te dragen of te trekken, of de stekker uit het stopcontact te halen. Houd het snoer uit de buurt van warmte, olie, scherpe randen, of bewegende onderdelen.** Beschadigde snoeren of snoeren die in de war zijn verhogen het risico op een elektrische schok.
- Als u een elektrisch gereedschap buitenshuis gebruikt, gebruikt u een verlengsnoer dat geschikt is voor gebruik buitenshuis.** Het gebruik van een verlengsnoer dat geschikt is voor buitenshuis, vermindert het risico op een elektrische schok.
- Als het gebruik van een elektrisch gereedschap op een vochtige locatie onvermijdelijk is, gebruikt u een stroomvoorziening die beveiligd is met een aardlekschakelaar.** Het gebruik van een aardlekschakelaar vermindert het risico op een elektrische schok.

## NEDERLANDS

### 3) PERSOONLIJKE VEILIGHEID

- a) **Blijf alert, kijk wat u doet en gebruik uw gezonde verstand als u een elektrisch gereedschap bedient. Gebruik het gereedschap niet als u vermoeid bent of onder de invloed van drugs, alcohol of medicatie bent.** Een moment van onoplettendheid tijdens het bedienen van elektrische gereedschappen kan leiden tot ernstig persoonlijk letsel.
- b) **Gebruik een beschermende uitrusting. Draag altijd oogbescherming.** Beschermende uitrusting zoals een stofmasker, antislip veiligheidsschoenen, een helm, of gehoorbescherming gebruikt in de juiste omstandigheden zal het risico op persoonlijk letsel verminderen.
- c) **Vermijd onbedoeld starten. Zorg ervoor dat de schakelaar in de „off“ (uit) stand staat voordat u het gereedschap aansluit op de stroombron en/of accu, het oppakt of ronddraagt.** Het rondragen van elektrische gereedschappen met uw vinger op de schakelaar of het aanzetten van elektrische gereedschappen waarvan de schakelaar aan staat, zorgt voor ongelukken.
- d) **Verwijder alle stelsleutels of moersleutels voordat u het elektrische gereedschap aan zet.** Een moersleutel of stelsleutel die in een ronddraaiend onderdeel van het elektrische gereedschap is achtergelaten kan leiden tot persoonlijk letsel.
- e) **Rek u niet te ver uit. Blijf altijd stevig en in balans op de grond staan.** Dit zorgt voor betere controle van het elektrische gereedschap in onverwachte situaties.
- f) **Draag geschikte kleding. Draag geen loszittende kleding of sieraden. Houd uw haar, kleding en handschoenen uit de buurt van bewegende onderdelen.** Loszittende kleding, sieraden of lang haar kunnen door bewegende delen worden gegrepen.
- g) **Als er in apparaten wordt voorzien voor het aansluiten van stofverwijdering- of verzamelapparatuur, zorg er dan voor dat deze correct worden aangesloten en gebruikt.** Het gebruik van een stofverzamelaar kan aan stof gerelateerde gevaren verminderen.

### 4) GEBRUIK EN VERZORGING VAN ELEKTRISCH GEREEDSCHAP

- a) **Forceer het gereedschap niet. Gebruik het juiste elektrische gereedschap voor uw toepassing.** Het juiste elektrische gereedschap voert de werkzaamheden beter en veiliger uit waarvoor het is ontworpen.

- b) **Gebruik het gereedschap niet als de schakelaar het niet aan en uit kan zetten.** Ieder gereedschap dat niet met de schakelaar kan worden bediend is gevaarlijk en moet worden gerepareerd.
- c) **Haal de stekker uit het stopcontact en/of neem de accu uit het gereedschap voordat u aanpassingen uitvoert, accessoires verwisselt, of het elektrische gereedschap opbergt.** Dergelijke preventieve veiligheidsmaatregelen verminderen het risico dat het elektrische gereedschap per ongeluk opstart.
- d) **Bewaar gereedschap dat niet wordt gebruikt buiten het bereik van kinderen en laat niet toe dat personen die onbekend zijn met het elektrische gereedschap of deze instructies het gereedschap bedienen.** Elektrische gereedschappen zijn gevaarlijk in handen van ongetrainde gebruikers.
- e) **Onderhoud elektrische gereedschappen. Controleer op verkeerde uitlijning en het grijpen van bewegende onderdelen, breuk van onderdelen en andere omstandigheden die de werking van het gereedschap nadelig kunnen beïnvloeden. Zorg dat het gereedschap voor gebruik wordt gerepareerd als het beschadigd is.** Veel ongelukken worden veroorzaakt door slecht onderhouden gereedschap.
- f) **Houd snijdgereedschap scherp en schoon.** Correct onderhouden snijdgereedschappen met scherpe snijdranden lopen minder snel vast en zijn gemakkelijker te beheersen.
- g) **Gebruik het elektrische gereedschap, de accessoires en gereedschapsonderdelen enz. in overeenstemming met deze instructies, waarbij u rekening houdt met de werkomstandigheden en de werkzaamheden die dienen te worden uitgevoerd.** Gebruik van het elektrische gereedschap voor werkzaamheden die anders zijn dan het bedoelde gebruik, kunnen leiden tot een gevaarlijke situatie.

### 5) SERVICE

- a) **Zorg dat u gereedschap wordt onderhouden door een erkende reparateur die uitsluitend identieke vervangende onderdelen gebruikt.** Dit zorgt ervoor dat de veiligheid van het gereedschap blijft gegarandeerd.

## Aanvullende speciale veiligheidsregels voor de lamellenfrees

- Zaagschijven moeten nominaal ten minste de snelheid die wordt aanbevolen voor het gereedschap, aankunnen. Zaagschijven die worden gebruikt bij een hogere dan de nominale snelheid kunnen uit elkaar vliegen en letsel veroorzaken.
- Gebruik altijd de beschermkap. Deze beschermt de gebruiker tegen de delen van een eventuele gebroken zaagschijf en onbedoeld contact met de zaagschijf.
- **MAXIMAAL** toegestane zaagschijfdiameter is 100 mm.
- Gebruik **GEEN** botte of beschadigde zaagschijven.
- Controleer vóór gebruik dat het terugtreksysteem van de beschermkap goed werkt.
- **Draag een stofmasker.** Blootstelling aan stofdeeltjes kan ademhalingsproblemen en mogelijk letsel veroorzaken.
- Controleer altijd dat het elektrisch gereedschap is uitgeschakeld voordat u de stekker in het stopcontact steekt.
- Schakel het gereedschap niet uit voordat het zaagblad vrij kan draaien.
- Verwijder alle spijkers en metalen voorwerpen uit het werkstuk voordat u met de werkzaamheden begint.
- Probeer nooit, wanneer u het gereedschap hebt uitgeschakeld, het zaagblad te stoppen door tegen de zijkant ervan te drukken.
- Leg het gereedschap nooit neer op een tafel of werkbank als het niet is uitgeschakeld.
- Het gereedschap mag alleen worden gebruikt voor het zagen van hout of kunststof.
- Controleer dat alle voorzieningen voor het afschermen van het zaagblad in perfecte staat zijn.
- Leg het gereedschap nooit neer op een tafel of werkbank als het niet is uitgeschakeld.
- Alleen zaagbladen die voldoen aan de specificaties die in deze bedieningsinstructies worden gegeven, mogen worden gebruikt.
- U kunt beter niet zaagbladen van een hoge legering van HS-staal (High-Speed Steel - HSS) gebruiken. De beste resultaten worden bereikt met zaagbladen met een carbide-tip of CrV-zaagbladen.

- U kunt beter alleen scherpe bladen in een perfecte staat gebruiken; gescheurde of gebogen zaagbladen kunt u beter vervangen en afdanken.
- Controleer dat het zaagblad stevig is vastgezet en in de juiste richting draait.
- Terugschlag doet zich voor wanneer het gereedschap snel gaat vastlopen en naar achteren wordt gedreven naar de gebruiker. Laat de schakelaar onmiddellijk los als het blad vastloopt of het gereedschap tot stilstand komt.
- Houd de zaagbladen scherp.
- Ondersteun grote panelen dicht bij het zaaggebied.
- Verwijder het gereedschap niet uit het werkstuk tijdens het maken van een zaagsnede, terwijl het zaagblad draait. Laat de aan/uit-schakelaar los en wacht tot het zaagblad tot stilstand komt.

## Overige risico's

Ondanks het toepassen van de relevante veiligheidsvoorschriften en het toepassen van veiligheidsapparaten kunnen sommige overige risico's niet worden vermeden. Dit zijn:

- Gehoorbeschadiging.
- Risico van letsel bij het verwisselen van de schijf.
- Risico van het inademen van schadelijk stof van materialen die worden gezaagd.

## Markering op het gereedschap

De volgende pictogrammen staan op het gereedschap vermeld:



Lees gebruiksaanwijzing voor gebruik.



Draag gehoorbescherming.



Draag oogbescherming.



Zaagbladdiameter.

## POSITIE DATUMCODE (AFB. 1)

De datumcode (q), die ook het jaar van fabricage bevat, is binnen in de behuizing geprint.

Voorbeeld:

2010 XX XX

Jaar van fabricage

## Inhoud van de verpakking

De verpakking bevat:

- 1 Lamellenfrees
- 1 Stofzak
- 2 Stofadapters
- 1 Pensteeksleutel
- 1 Inbusschroevendraaier
- 1 Gebruiksaanwijzing
- 1 Uitvergrote tekening
- *Controleer of het gereedschap, de onderdelen of accessoires mogelijk zijn beschadigd tijdens het transport.*
- *Neem de tijd om deze handleiding grondig door te lezen en te begrijpen voordat u de apparatuur gebruikt.*

## Beschrijving (afb. 1)



**WAARSCHUWING:** Pas het gereedschap of een onderdeel ervan nooit aan. Dit kan schade of persoonlijk letsel tot gevolg hebben.

- a. Aan/Uit-schakelaar
- b. Vergrendelingsknop
- c. Bovenhandgreep
- d. Afstelling hoogte langsgeleiding
- e. Stofafzuigpoort
- f. Verstelbare langsgeleiding
- g. Anti-slippennen
- h. Stelknop invalzaagdiepte
- i. Vergrendelknop
- j. Spindelvergrendeling
- k. Sterknop

## GEBRUIKSDOEL

Uw lamellenfrees is ontworpen voor het maken van vlakke pen-en-gatverbindingen in hout en in houtproducten.

**NIET GEBRUIKEN** bij natte omstandigheden of in de aanwezigheid van ontvlambare vloeistoffen of gassen.

Deze lamellenfrees is professioneel elektrisch gereedschap.

**LAAT NIET** kinderen in contact met het gereedschap komen. Toezicht is vereist als onervaren operators dit gereedschap bedienen.

## Elektrische veiligheid

De elektrische motor is slechts voor één voltage ontworpen. Controleer altijd of de stroomvoorziening overeenkomt met de voltage op het typeplaatje.



Uw DEWALT gereedschap is dubbel geïsoleerd in overeenstemming met EN 60745; daarom is geen aarding nodig.

Als het stroomsnoer is beschadigd, moet het worden vervangen door een speciaal geprepareerd snoer dat leverbaar is via de DEWALT servicedienst.

## Een verlengsnoer gebruiken

Als een verlengsnoer nodig is, gebruikt u een goedgekeurd verlengsnoer dat geschikt is voor de stroomtoevoer van dit gereedschap (zie technische gegevens). De minimale geleidergrootte is 1 mm<sup>2</sup>; de maximale lengte is 30 m.

Als u een haspel gebruikt, dient u het snoer altijd volledig af te rollen.

## ASSEMBLAGE EN AANPASSINGEN



**WAARSCHUWING:** Om het gevaar op letsel te verminderen schakelt u het apparaat uit en sluit u de stroombron van de machine af voordat u accessoires installeert of verwijdt, voordat u instellingen aanpast of wijzigt, of als u reparaties uitvoert. Zorg ervoor dat de hoofdschakelaar in de OFF (UIT) positie staat. Het onbedoeld opstarten kan letsel veroorzaken.

## Verstelbare langsgeleiding (afb. 3a, 3b)

Met de verstelbare langsgeleiding (f) kunt u nauwkeurig het punt instellen waar de sleuven voor de verbinding worden gezaagd. Zo stelt u de hoogte van de langsgeleiding in:

1. Draai de vergrendelknop los (i).
2. Stel de hoogteafstelling (d) in de gewenste stand. Wanneer de langsgeleiding is ingesteld op 90°, geeft de schaalverdeling onder de vergrendelknop de afstand weer van het midden van de frees tot het oppervlak van de langsgeleiding.
3. Maak de vergrendelknop vast.

## ZO STELT U DE HOEK VAN DE LANGSGELEIDING IN

1. Draai de sterknop (k) los.
2. Kantel de langsgeleiding in de gewenste hoek.
3. Maak de sterknop vast.

## Markeringen grondplaat lamellenfrees

Wanneer u werkt zonder de langsgeleiding, bijvoorbeeld voor het maken van T-verbindingen, kunt u de markeringen op de grondplaat gebruiken voor de juiste uitlijning van het gereedschap.

1. Stel de langsgeleiding in op de stand voor 0° zoals hierboven wordt beschreven.
2. Gebruik voor werkstukken met een dikte van 19 mm de rand van de grondplaat als referentie voor het centreren.
3. Gebruik voor andere werkstukken de rode centreerlijnmarkeringen voor het uitlijnen van het gereedschap.
4. Twee van de markeringen geven de lengte van de zaagsnede aan. Het is belangrijk dat het werkstuk uitsteekt buiten deze markeringen, omdat u anders door het werkstuk zou kunnen breken.

## Afstelling invalzaagdiepte (afb. 4)

De invalzaagdiepte moet worden ingesteld op de grootte van de lamellen. De getallen 0, 10 en 20 op de diepteafstellingsknop komen overeen met de grootte van de lamellen. De M geeft de maximale zaagdiepte van ongeveer 22 mm weer.

- Draai de diepteafstellingsknop (h) in de gewenste stand, waarbij u het juiste nummer uitlijnt met de rode markering op het gereedschap.

## Fijnafstelling invalzaagdiepte (afb. 5)

De fijnafstelling wordt gebruikt voor het elimineren van mogelijke toleranties in het formaat van de lamellensleuven.

1. Breng de langsgeleiding (f) in de hoogste stand, zoals hierboven wordt beschreven.
2. Plaats de inbuschroevendraaier, zoals wordt getoond, en pas de invalzaagdiepte naar wens aan door de schroef te draaien (draai naar rechts als u de invalzaagdiepte wilt verminderen).
3. Controleer de instelling door een proefzaagsnede te maken in een stuk afvalhout.

## Anti-slippennen (afb. 6)

De anti-slippennen (g) helpen voorkomen dat de lamellenfrees naar rechts glijdt tijdens het zagen, wat meestal gebeurt. Wanneer u op zichtbare gedeelten van het werkstuk werkt, zult u ze misschien liever intrekken zodat krassen worden voorkomen.

1. U kunt de pennen intrekken door ze wat naar rechts te draaien met een vlakke schroevendraaier.
2. U kunt de pennen weer gebruiken als u ze wat naar links draait.

## Het zaagblad vervangen (afb. 7, 8, 9)

1. Verwijder de vier inbuschroeven (l) uit de grondplaat en neem de afdekking eraf.
2. Druk de spindelvergrendeling (j) in en verwijder de flens door deze naar links te draaien.
3. Vervang het zaagblad.
4. Zet de flens stevig vast door deze naar rechts te draaien terwijl u de spindelvergrendeling ingedrukt houdt.
5. Plaats de dekplaat en en zet de inbuschroeven vast.



### WAARSCHUWING:

- Het is belangrijk dat de tanden van de frees in de linker richting wijzen (afb. 8).
- Controleer na het vervangen van het zaagblad altijd de freesdiepte en pas deze aan als dat nodig is.
- Gebruik geen zaagbladen met een grotere of kleinere diameter dan wordt aanbevolen. Raadpleeg de technische gegevens voor de juiste maten van het zaagblad.
- Gebruik alleen zaagbladen die worden opgegeven in deze handleiding, en die voldoen aan EN 847-1.



## Stofafzuiging (afb. 10a, 10b)

Met een geschikte adapter kunt u een stofzuiger of een systeem voor stofafzuiging aansluiten.

### SYSTEEM VOOR STOFAFZUIGING

De fijnafstelling wordt gebruikt voor het elimineren van mogelijke toleranties in het formaat van de lamellensleuven.

1. Plaats de geschikte adapter (m) of (n) in de stofafzuigingspoort (e).
2. Sluit de slang van de stofafzuiging aan op de adapter.

## NEDERLANDS

### STOFZAK

1. Plaats de rechte adapter (m) in de stofafzuigingspoort (e).
2. Bevestig de stofzak (o) op de adapter.
3. Sluit, wanneer dat maar mogelijk is, een toestel voor stofafzuiging aan dat is ontworpen in overeenstemming met de relevante voorschriften voor stofemissie.

### BEDIENING

#### Gebruiksaanwijzing



**WAARSCHUWING:** Houd u altijd aan de veiligheidsinstructies en van toepassing zijnde voorschriften.



**WAARSCHUWING:** Beperk het risico van ernstig persoonlijk letsel, schakel het gereedschap uit en trek de stekker uit het stopcontact voordat u aanpassingen uitvoert of hulpstukken of accessoires losneemt/installeert.

#### Juiste handpositie (afb. 21)



**WAARSCHUWING:** Beperk het risico van ernstig persoonlijk letsel, houd **ALTIJD** uw handen in de juiste stand, zoals wordt getoond.



**WAARSCHUWING:** Beperk het risico van ernstig persoonlijk letsel, houd het gereedschap **ALTIJD** stevig vast en wees voorbereid op een plotselinge reactie.

Voor een juiste plaatsing van uw handen zet u één hand op de bovenhandgreep (c) en de andere op de hoofdgreep (p).

#### In- en uitschakelen (afb. 2)

1. U kunt de machine in werking zetten door op de Aan/Uit-schakelaar te drukken (a).
2. Druk, als dat nodig is, op de vergrendelknop (b) zodat de machine blijft werken en laat de schakelaar los.
3. Om het gereedschap te stoppen, laat u de schakelaar los.
4. U kunt het gereedschap dat ononderbroken werkt, laten stoppen door kort op de schakelaar te drukken en deze los te laten. Schakel het gereedschap altijd uit wanneer het werk is voltooid en voordat u de stekker uit het stopcontact trekt.



**WAARSCHUWING:** Schakel het gereedschap niet in of uit wanneer het blad het werkstuk of andere materialen raakt.

#### Lamellenvoegen maken (afb. 11, 12)

Er kunnen diverse technieken worden gebruikt voor het maken van sterke en nauwkeurige lamellenvoegen. In deze handleiding worden de belangrijkste technieken nader besproken (afb. 11).

##### DE GROOTTE VAN DE LAMEL SELECTEREN (AFB. 12)

De drie formaten van lamellen zijn #0, #10 and #20. Normaal gebruikt u de grootste lamel die in het werkstuk past.

Nadat u de grootte van de te gebruiken lamel hebt geselecteerd, past u de inzaagdiepte daaraan aan, zoals hierboven wordt beschreven.



**WAARSCHUWING:** Maak altijd een proefzaagsnede in een stuk afvalhout zodat u de inzaagdiepte kunt controleren. Voer, als dat nodig is, een fijnafstelling uit zoals wordt beschreven in **Montage & Aanpassingen**.

#### De Lamellen Plaatsen (afb. 13a–13d)

Bij randvoegen moeten lamellen gewoonlijk om de 15-25 cm worden geplaatst. De buitenste lamellen moeten op 5-7,5 cm van de uiteinden van het werkstuk worden geplaatst (afb. 13a).

Bij het voegen van de smalle werkstukken zoals schilderijlijstjes, zullen misschien zelfs de kleinste lamellen te groot zijn voor de voeg. Als dat het geval is, moet de uitstekende punt van de lamel worden afgezaagd nadat de voeg is gelijmd (afb. 13b).

Bij het samenvoegen van de werkstukken dikker dan ongev. 2,5 cm, kunnen lamellen twee aan twee worden gebruikt zodat een grotere sterkte ontstaat (afb. 13c).

Plaats, als u de stukken die bij elkaar horen, wilt markeren, deze stukken eerst zoals zij zullen worden samengevoegd. Teken met een rechte haak de markeerlijn over de stukken heen (afb. 13d).

#### Sleuven voor lamellen frezen (afb. 14)

1. Pas de instellingen van het gereedschap aan, zoals hierboven wordt beschreven.
2. Breng de middenmarkering op de grondplaat van het gereedschap op één lijn met de markeerlijn, zoals wordt getoond.

- Schakel het gereedschap in en de wacht een seconde totdat de frees volledig op snelheid is.
- Duw de langsgeleiding stevig tegen het werkstuk en laat de frees de sleuf zagen totdat de stop is bereikt.
- Geef het gereedschap de gelegenheid het zaagblad uit het werkstuk terug te trekken.
- Zet het gereedschap uit.

### De werkstukken monteren

- Probeer de werkstukken samen te voegen zodat u kunt controleren dat de voegen goed passen.
- Verspreid een geschikte lijm in de lamelsleuf en over het tegenover liggende oppervlak van de voeg.
- Steek de lamellen in de sleuven, let er daarbij op dat zij in contact komen met de lijm.
- Voeg de werkstukken samen en klem ze vast totdat de lijn is gedroogd.

### Rand-op-randvoegen (afb. 15a, 15b)

- Plaats de werkstukken op een vlak oppervlak zoals zij moeten worden samengevoegd.
- Markeer de middelpunten van de lamellen. De lamellen moeten worden geplaatst om de 15-25 cm; de buitenste lamellen moeten op 5-7,5 cm worden geplaatst van de uiteinden van het werkstuk (afb. 15a).
- Stel de langsgeleiding in op 90°.
- Stel de hoogteafstelling zo in dat de lamel zich in het midden van het werkstuk bevindt.
- Pas de andere instellingen van het gereedschap aan, zoals hierboven wordt beschreven.
- Frees de lamelsleuven zoals hierboven wordt beschreven (afb. 15b).

### Lijsten samenvoegen (afb. 16a-16c)

- Plaats de werkstukken op een vlak oppervlak zoals zij moeten worden samengevoegd (afb. 16a, 16b).
- Selecteer de juiste lamelgrootte.
- Markeer de middelpunten van de lamellen.
- Pas de instellingen van het gereedschap aan, zoals hierboven wordt beschreven.
- Frees de lamelsleuven zoals hierboven wordt beschreven (afb. 16c).

### Hoeken samenvoegen (afb. 17a, 17b)

- Leg de werkstukken neer zoals zij moeten worden samengevoegd (afb. 17a).
- Selecteer de juiste lamelgrootte.
- Markeer de middelpunten van de lamellen.
- Klem voor de zaagsnede het werkstuk vast en lijn het gereedschap uit, zoals wordt getoond (afb. 17b).
- Frees de lamelsleuven zoals hierboven wordt beschreven.

### Verspringende voegen (afb. 18)

Ga als volgt te werk als u werkstukken van verschillende dikte samenvoegt:

- Leg de werkstukken neer zoals zij moeten worden samengevoegd.
- Selecteer de juiste lamelgrootte.
- Markeer de middelpunten van de lamellen.
- Selecteer het werkstuk dat moet terugvallen.
- Stel de hoogteafstelling zo in dat de lamel zich in het midden van het werkstuk bevindt.
- Frees de lamelsleuven zoals hierboven wordt beschreven.
- Pas de langsgeleiding naar boven aan met de afstand die gelijk is aan de gewenste verspringing. Lees de instelling af van de schaalverdeling.
- Frees de lamelsleuven zoals hierboven wordt beschreven.

### Verstekzagen van voegen aan de randen (afb. 19a–19d)

#### BUITENSTE OPPERVLAKKEN UITGELIJND

- Leg de werkstukken neer zoals zij moeten worden samengevoegd.
- Markeer de middelpunten van de lamellen aan de buitenzijde van de voeg.
- Stel de langsgeleiding in op 90°.
- Pas de langsgeleiding zo aan dat de lamel uitkomt aan de binnenzijde van de voeg waar het werkstuk dikker is. Selecteer de juiste lamelgrootte (afb. 19b).
- Klem het werkstuk vast en lijn het gereedschap uit, zoals wordt getoond (afb. 19c).
- Frees de lamelsleuven zoals hierboven wordt beschreven.

## NEDERLANDS

### BINNENSTE OPPERVLAKKEN UITGELIJND

1. Leg de werkstukken neer zoals zij moeten worden samengevoegd.
2. Markeer de middelpunten van de lamellen aan de binnenzijde van de voeg.
3. Stel de langsgleiding in op 45°.
4. Pas de langsgleiding zo aan dat de lamel uitkomt aan de binnenzijde van de voeg waar het werkstuk dikker is. Selecteer de juiste lamelgrootte.
5. Klem het werkstuk vast en lijk het gereedschap uit, zoals wordt getoond (afb. 19d).
6. Frees de lamelsleuven zoals hierboven wordt beschreven.

### T-voegen (afb. 20a–20e)

Dit type voegen wordt meestal gebruikt voor het bevestigen van planken aan zijpanelen (afb. 20a).

1. Plaats de werkstukken op een vlak oppervlak zoals zij moeten worden samengevoegd (als een omgekeerde T).
2. Markeer de middelpunten op het plankgedeelte.
3. Breng een lichte markering van de bovenzijde van de plank aan op het zijpaneel (afb. 20b).
4. Klem de langsgleiding boven op het zijpaneel, lijk het uiteinde van de plank uit met de lijk (afb. 20c).
5. Selecteer de juiste lamelgrootte.
6. Stel de langsgleiding in op 0°.
7. Lijk met behulp van de markeringen op de grondplaat van het gereedschap het gereedschap uit met de lamelmarkeringen.
8. Maak een verticale (afb. 20d) en een horizontale (afb. 20e) zaagsnede bij elk van de lamellocaties.

### ONDERHOUD

Uw DEWALT gereedschap op stroom is ontworpen om gedurende een lange tijdsperiode te functioneren met een minimum aan onderhoud. Het continu naar bevrediging functioneren hangt af van de juiste zorg voor het gereedschap en regelmatig schoonmaken.



**WAARSCHUWING: Om het gevaar op letsel te verminderen schakelt u het apparaat uit en sluit u de stroombron van de machine af voordat u accessoires installeert of verwijdert, voordat u instellingen aanpast of wijzigt, of als u**

**reparaties uitvoert.** Zorg ervoor dat de hoofdschakelaar in de OFF (UIT) positie staat. Het onbedoeld opstarten kan letsel veroorzaken.



### Smering

Uw elektrische gereedschap heeft geen aanvullende smering nodig.



### Reiniging



**WAARSCHUWING:** Blaas vuil en stof uit de hoofdbehuizing met droge lucht, zo vaak u ziet dat vuil zich in en rond de luchtopeningen ophoopt. Draag goedgekeurde oogbescherming en een goedgekeurd stofmasker als u deze procedure uitvoert.



**WAARSCHUWING:** Gebruik nooit oplosmiddelen of andere bijtende chemicaliën voor het reinigen van niet-metalen onderdelen van het gereedschap. Deze chemicaliën kunnen het materiaal dat in deze onderdelen is gebruikt verzwakken. Gebruik een doek die uitsluitend met water en milde zeep is bevochtigd. Zorg dat er nooit enige vloeistof in het gereedschap komt; dompel nooit enig onderdeel van het gereedschap in een vloeistof.

### Optionele accessoires



**WAARSCHUWING:** Aangezien accessoires die niet door DEWALT zijn aangeboden niet met dit product zijn getest, kan het gebruik van dergelijke accessoires met dit gereedschap gevaarlijk zijn. Om het risico op letsel te verminderen dient u uitsluitend door DEWALT aanbevolen accessoires met dit product te gebruiken.

Neem contact op met uw leverancier voor verdere informatie over de geschikte accessoires.



## Bescherming van het milieu



Gescheiden afvalinzameling. Dit product mag niet bij het normale huishoudelijke afval worden aangeboden.

Als u op een dag bemerkt dat uw DEWALT product vervangen dient te worden of dat u er verder geen gebruik meer van maakt, mag u het niet als normaal huishoudelijk afval aanbieden. Bied dit product aan bij de gescheiden afvalinzameling.



Gescheiden inzameling van gebruikte producten of verpakkingen maakt het mogelijk dat materiaal kan worden gerecycled en nogmaals gebruikt. Het hergebruik van gerecycled materiaal helpt milieuvuiling te voorkomen en vermindert de vraag naar grondstoffen.

Plaatselijke bepalingen voorzien mogelijk in de gescheiden inzameling van elektrische producten uit een huishouden, op stedelijke inzamelingspunten of bij de detailhandelaar waar u een nieuw product aanschaft.

DEWALT heeft een faciliteit voor het verzamelen van recycelen van DEWALT producten als ze eenmaal het einde van hun levensduur hebben bereikt. Stuur om van deze service gebruik te maken uw product a.u.b. terug naar iedere erkende reparateur die namens ons de verzameling op zich neemt.

U kunt de locatie van de erkende reparateur die het dichtste bij u in de buurt is opzoeken door contact op te nemen met uw plaatselijke DEWALT kantoor zoals vermeld in deze handleiding. Een lijst van erkende DEWALT reparateurs en volledige details over onze after sales service zijn ook te vinden op internet via: [www.2helpU.com](http://www.2helpU.com).

## GARANTIE

DEWALT vertrouwt op de kwaliteit van zijn producten en biedt een uitstekende garantie aan voor professionele gebruikers van het product. Deze garantieverklaring komt in aanvulling op, en beïnvloedt op geen enkele wijze uw contractuele rechten als een professioneel gebruiker of uw wettelijke rechten als een privé, niet-professioneel gebruiker. De garantie is geldig binnen het grondgebied van de Lidstaten van de Europese Unie en de Europese Vrijhandelszone.

### • 30 DAGEN NIET GOED GELD TERUG GARANTIE •

Als u niet volkomen tevreden bent over de prestaties van uw DEWALT gereedschap, kunt u dit gewoon binnen 30 dagen terugbrengen, compleet met de originele onderdelen zoals u het aankocht, bij het verkooppunt. U krijgt uw geld volledig vergoed. Het product moet blootgesteld zijn geweest aan redelijke slijtage en u dient een aankoopbewijs te overleggen.

### • EEN JAAR GRATIS ONDERHOUDSCONTRACT •

Als u onderhoud aan uw DEWALT gereedschap nodig hebt gedurende de 12 maanden volgend op uw aankoop, wordt dit gratis uitgevoerd door een erkende DEWALT reparateur. U dient een aankoopbewijs te overleggen. Inclusief arbeidskosten. Exclusief accessoires en reserveonderdelen, tenzij deze defect raakten en onder de garantie vielen.

### • EEN JAAR VOLLEDIGE GARANTIE •

Als uw DEWALT product defect raakt als gevolg van verkeerd materiaal of onjuiste constructie binnen 12 maanden na de datum van aankoop, garandeert DEWALT alle defecte onderdelen gratis te vervangen of – naar onze beoordeling – het apparaat gratis te vervangen, op voorwaarde dat:

- Het product niet verkeerd gebruikt is;
- Het product is blootgesteld aan redelijke slijtage;
- Er geen reparaties zijn ondernomen door niet-geautoriseerde personen;
- U een aankoopbewijs kunt overleggen;
- Het product compleet met alle originele onderdelen wordt geretourneerd.

Als u een schadeclaim wilt indienen, neem dan contact op met uw verkoper of zoek de locatie op van de dichtstbijzijnde erkende DEWALT reparateur in de DEWALT catalogus, of neem contact op met uw DEWALT kantoor via het adres dat in deze handleiding staat vermeld. Een lijst van erkende DEWALT reparateurs en volledige details over onze after sales service zijn ook te vinden op internet via: **[www.2helpU.com](http://www.2helpU.com)**.

# LAMELLFRES DW682

## Gratulerer!

Du har valgt et DEWALT-verktøy. Mange års erfaring, grundig produktutvikling og innovasjon gjør DEWALT til en meget pålitelig partner for profesjonelle brukere av elektrisk verktøy.

## Tekniske data

DW682		
Spenning	$V_{DC}$	230
Type		4
Inngangseffekt	W	600
Ubelastet hastighet	min-1	10.000
Kutttybde, maks.	mm	20
Fresedybdejustering	mm	8/10/12 (for lameller 0/10/20)
Fresediameter	mm	100
Fresebredde	mm	4
Vekt	kg	3
<hr/>		
$L_{PA}$ (lydtrykk)	dB(A)	82
$K_{PA}$ (lydtrykk usikkerhet)	dB(A)	3
$L_{WA}$ (lydeffekt)	dB(A)	100
$K_{WA}$ (lydeffekt usikkerhet)	dB(A)	3,1

Totalverdier vibrasjon (triax vector sum) bestemt iht. EN 60745:

Vibrasjonsutslippsverdi $a_h$		
$a_h =$	$m/s^2$	< 2,5
Usikkerhet K =	$m/s^2$	1,5

Nivået for vibrasjonsutslipp angitt i dette informasjonsbladet er blitt målt iht. standardiserte tester gitt i EN 60745, og kan brukes til å sammenligne ett verktøy med et annet. Det kan brukes til forberedende vurdering av eksponering.



**ADVARSEL:** Angitt nivå for vibrasjonsutslipp gjelder for hovedbruksområdene for verktøyet. Dersom verktøyet brukes i andre bruksområder, med annet tilbehør eller er dårlig vedlikeholdt, kan vibrasjonsutslippene avvike. Dette kan øke eksponeringsnivået betydelig for hele arbeidsperioden.

En vurdering av nivået for vibrasjonseksponeringen bør også tas med i beregningen når verktøyet er

slått av eller når det går uten faktisk å gjøre en jobb. Dette kan redusere eksponeringsnivået betydelig for hele arbeidsperioden.

Sett i verk ekstra sikkerhetstiltak for å beskytte operatøren mot følgene fra vibrasjon, som f.eks.: Holde ved like verktøy og tilbehør, holde hendene varme, organisere arbeidsmønster.

## Sikringer

Europa 230 V verktøy10 Ampere, nettspenning

## Definisjoner: Retningslinjer for sikkerhet

Definisjonene under beskriver alvorlighetsgraden for hvert signalkodeord. Vennligst les håndboken og legg merke til disse symbolene.



**FARE:** Indikerer en overhengende farlig situasjon som **vil** føre til **død eller alvorlige personskader** hvis den ikke avverges.



**ADVARSEL:** Indikerer en potensielt farlig situasjon som **kan** føre til **død eller alvorlige personskader** hvis den ikke avverges.



**FORSIKTIG:** Indikerer en potensielt farlig situasjon som **kan** føre til **små eller moderate personskader** hvis den ikke avverges.

**MERK:** Angir en arbeidsmåte som **ikke er relatert til personskader**, men som **kan** føre til **skader på utstyr** hvis den ikke unngås.



Betegner fare for elektroshjokk.



Betegner fare for brann.

NORSK

## EU-samsvarserklæring

MASKINERIDIREKTIV



DW682

DEWALT erklærer at de produktene som er beskrevet under "tekniske data" er i samsvar med: 2006/42/EC, EN 60745-1, EN 60745-2-19.

Disse produktene er også i samsvar med direktiv 2004/108/EC. For mer informasjon, vennligst kontakt DEWALT på følgende adresser eller se baksiden av håndboken.

Undertegnede er ansvarlig for sammenstillingen av den tekniske filen og fremsetter denne erklæringen på vegne av DEWALT.

Horst Grossmann  
visepresident teknikk og produktutvikling  
DEWALT, Richard-Klinger-Strasse 11,  
D-65510, Idstein, Tyskland  
04.10.2009



**ADVARSEL:** For å redusere skaderisikoen, les brukerhåndboken.

## Generelle sikkerhetsadvarsler for elektriske verktøy



**ADVARSEL!** Les alle sikkerhetsadvarsler og alle instruksjoner. Manglende overholdelse av advarslene og instruksjonene kan resultere i elektrisk sjokk, ild og/eller alvorlig skade.

### TA VARE PÅ ALLE ADVARSLER OG INSTRUKSJONER FOR FREMTIDIG BRUK

Uttrykket "elektrisk verktøy" i advarslene henviser til ditt strømdrevne (med ledning) elektriske verktøy eller ditt batteridrevne (uten ledning) elektriske verktøy.

#### 1) SIKKERHET PÅ ARBEIDSSOMRÅDET

- Hold arbeidsområdet godt opplyst. Rotete eller mørke områder er en invitasjon til ulykker.
- Ikke bruk elektriske verktøy i eksplosive omgivelser, slik som i nærheten av antennelige væsker, gasser eller støv. Elektrisk verktøy skaper gnister som kan antenne støv eller gasser.

- Hold barn og tilskuere borte mens du bruker et elektrisk verktøy. Distraksjoner kan føre til at du mister kontrollen.

#### 2) ELEKTRISK SIKKERHET

- Støpselet til elektriske verktøy må passe til stikkontakten. Aldri modifier støpselet på noen måte. Ikke bruk adaptere med jordede elektriske verktøy. Umodifiserte støpsler og stikkontakter som passer vil redusere risikoen for elektrisk sjokk.
- Unngå kroppskontakt med jordete overflater slik som rør, radiatore, komfyrer og kjøleskap. Det finnes en økt risiko for elektrisk sjokk dersom kroppen din er jordet.
- Ikke eksponer elektriske verktøy for regn eller våte forhold. Dersom det kommer vann inn i et elektrisk verktøy vil det øke risikoen for elektrisk sjokk.
- Ikke bruk ledningen feil. Aldri bruk ledningen til å bære, trekke eller dra ut støpselet til det elektriske verktøyet. Hold ledningen borte fra varme, olje, skarpe kanter eller bevegelige deler. Skadede eller innviklede ledninger øker risikoen for elektrisk sjokk.
- Når du bruker et elektrisk verktøy utendørs, bruk en skjoteledning som er egnet for utendørs bruk. Bruk av en skjoteledning beregnet for utendørs bruk reduserer risikoen for elektrisk sjokk.
- Dersom bruk av et elektrisk verktøy på et fuktig sted er uunngåelig, bruk en strømkilde med jordfeilbryter (RCD). Bruk av jordfeilbryter (RCD) reduserer risikoen for elektrisk sjokk.

#### 3) PERSONLIG SIKKERHET

- Hold deg våken, hold øye med det du gjør og bruk sunn fornuft når du bruker et elektrisk verktøy. Ikke bruk et elektrisk verktøy dersom du er trøtt eller er påvirket av medikamenter, narkotika eller alkohol. Ett øyeblikks uoppmerksomhet under bruk av elektriske verktøy kan føre til alvorlig personskade.
- Bruk personlig verneutstyr. Bruk alltid vernebriller. Verneutstyr slik som støvmaske, sklisliske vernesko, hjelm, eller hørselsvern brukt under passende forhold vil redusere personskader.
- Unngå utilsiktet oppstart. Sikre at bryteren er i av-stillingen før du kobler til strømkilden og/eller batteripakken, plukker opp eller bærer verktøyet. Å bære elektriske verktøy med fingrene på bryteren eller å sette inn støpselet mens elektriske verktøy har bryteren på øker faren for ulykker.

- d) **Fjern eventuelle justeringsnøkler før du slår på det elektriske verktøyet.** En nøkkel som er festet til en roterende del av det elektriske verktøyet kan føre til personskade.
- e) **Ikke strekk deg for langt. Ha godt fotfeste og stå støtt hele tiden.** Dette fører til at du har bedre kontroll over det elektriske verktøyet ved uventede situasjoner.
- f) **Bruk egnet antrekk. Ikke ha på deg løstsittende klær eller smykker. Hold hår, antrekk og hansker borte fra bevegelige deler.** Løstsittende antrekk, smykker eller langt hår kan bli fanget opp av bevegelige deler.
- g) **Hvis apparatet er utstyrt for tilkobling av støvutsugings- og -oppsamlingsinnretning, må du sørge for at disse er koblet til og ordentlig sikret.** Bruk av støvoppsamlere kan redusere støvrelaterte farer.

#### 4) BRUK OG VEDLIKEHOLD AV ELEKTRISKE VERKTØY

- a) **Ikke bruk kraft på verktøyet. Bruk det elektriske verktøyet som situasjonen krever.** Det riktige elektriske verktøyet vil gjøre jobben bedre og tryggere ved den hastigheten det ble konstruert for.
- b) **Ikke bruk verktøyet hvis bryteren ikke kan slå verktøyet av eller på.** Ethvert elektrisk verktøy som ikke kan kontrolleres med bryteren er farlig og må repareres.
- c) **Koble støpselet fra strømkilden og/eller batteripakken fra det elektriske verktøyet før du foretar noen justeringer, endrer tilbehør eller lagrer elektriske verktøy.** Slike preventive sikkerhetsforanstaltninger reduserer risikoen for å starte det elektriske verktøyet ved et uhell.
- d) **Lagre elektriske verktøy som ikke er i bruk, utilgjengelig for barn og la ikke personer som ikke er kjent med det elektriske verktøyet eller disse instruksjonene bruke det.** Elektriske verktøy er farlige i hendene på utrenede brukere.
- e) **Vedlikehold elektriske verktøy. Kontroller om bevegelige deler er feiljustert eller fastskjært, om deler er ødelagt eller andre forhold som kan påvirke driften av verktøyet. Dersom det er skadet, få verktøyet reparert før neste bruk.** Mange ulykker forårsakes av dårlig vedlikeholdte verktøy.
- f) **Hold skjæreverktøy skarpe og rene.** Godt vedlikeholdte skjæreverktøy med skarpe skjærekanten setter seg mindre sannsynlig fast og er lettere å kontrollere.

- g) **Bruk verktøyet, tilbehørene og bittene, osv., i samsvar med disse instruksjonene og ta i betraktning arbeidsforholdene og det arbeidet som skal utføres.** Bruk av det elektriske verktøyet for oppgaver som er forskjellige fra de som er tiltenkt kan føre til en farlig situasjon.

#### 5) VEDLIKEHOLD

- a) **Få det elektriske verktøyet ditt vedlikeholdt av en kvalifisert reparatør som kun bruker originale reservedeler.** Dette vil sikre at verktøyet sikkerhet blir ivarettatt.

#### Ekstra sikkerhetsregler spesielt for lamellfresen

- Skivefreseremå minst være godkjent for hastigheten anbefalt på verktøyet. Skivefreser som overstiger godkjent hastighet kan dele seg og forårsake skade.
- Bruk alltid beskyttelsen. Dette beskytter operatøren fra fragmenter fra knuste skivefreser og utilsiktet kontakt med skivefresen.
- **MAKSIMUM** tillatt skivefresediameter er 100 mm.
- **BRUK IKKE** sløve eller skadede skivefreser.
- Kontroller at systemet som trekker tilbake beskyttelsen fungerer riktig før bruk.
- **Bruk en støvmaske.** Å bli utsatt for støvpartikler kan forårsake pustevansker og mulig skade.
- Sørg for at elektroverktøyet er skrudd av før tilkopling av strømmen.
- Ikke skru av før bladet løper fritt.
- Fjern alle spikre og metallobjekter fra arbeidsstykket før du begynner arbeidet.
- Etter å ha skrudd av verktøyet må du aldri forsøke å stoppe bladet ved å trykke på siden av bladet.
- Sett aldri verktøyet fra deg på et bord eller arbeidsbenk med mindre det er skrudd av.
- Verktøyet må kun brukes til kapping av treverk eller plast.
- Påse at alle enheter som skjermer bladet fungerer riktig.
- Sett aldri verktøyet fra deg på et bord eller arbeidsbenk med mindre det er skrudd av.
- Kun blad i samsvar med spesifikasjonene i denne bruksanvisningen skal brukes.

## NORSK

- *Blader laget av høylegert hurtigstål (HSS stål) skal ikke brukes. Du oppnår de beste resultater ved bruk av blader med karbidtenner eller CrV blader.*
- *Bruk kun skarpe blader som fungerer perfekt; sprukede eller bøyde blader skal kastes og byttes ut med en gang.*
- *Sorg for at bladet er sikkert festet og roterer i riktig retning.*
- *Tilbakeslag forekommer når verktøyet raskt begynner å kjøre seg fast og tvinges bakover mot operatøren. Slipp bryteren umiddelbart dersom bladet setter seg fast eller verktøyet stanser.*
- *Hold bladene skarpe.*
- *Støtt opp under store paneler nær kappeområdet.*
- *Ikke fjern verktøyet fra arbeidsstykket mens du kapper med roterende blad. Slipp av/på bryteren og vent til bladet stopper helt.*

## Restrisikoer

Til tross for at man følger relevante sikkerhetsbestemmelser og bruker sikkerhetsutstyr, er det bestemte farer som ikke kan unngås.

Disse er:

- *Hørselskader.*
- *Risiko for skade ved skifting av skive.*
- *Risiko for innånding av støv fra materialer som kan være skadelig ved kapping.*

## Merking på verktøyet

Følgende piktogrammer vises på verktøyet:



Les instruksjonshåndboken før bruk.



Bruk hørselsvern.



Bruk vernebriller.



Bladdiameter.

## DATOKODE PLASSERING (FIG. 1)

Datokoden (q), som også inkluderer produksjonsåret, er trykket på huset.

Eksempel:

2010 XX XX

Produksjonsår

## Pakkens innhold

Pakken inneholder:

- 1 Lamellfres
  - 1 Støvpose
  - 2 Støvadaptere
  - 1 Pinnenøkkel
  - 1 Sekskant skrutrekker
  - 1 Instruksjonshåndbok
  - 1 Sammenstillingstegning
- *Se etter skader på verktøyet, deler eller tilbehør som kan ha oppstått under transport.*
  - *Ta deg tid til å lese grundig gjennom og forstå denne håndboken før bruk.*

## Beskrivelse (fig. 1)



**ADVARSEL:** Aldri modifier elektroverktøyet eller noen del av det. Dette kan føre til materiell- eller personskafer.

- a. På/av bryter
- b. Låseknapp
- c. Topphåndtak
- d. Anleggshøydejustering
- e. Støvsugeruttak
- f. Justerbart anlegg
- g. Anti-skli pinner
- h. Fresedybde justeringsknott
- i. Låseknott
- j. Spindellås
- k. Stjerneknott

## BRUKSOMRÅDE

Lamellfresen er designet for å lage flate dyvelskjører i tre og treprodukter.

**SKAL IKKE** brukes under våte forhold eller ved nærvær av brennbare væsker eller gasser.

Lamellfresen er et profesjonelt elektroverktøy.

**IKKE** la barn komme i kontakt med verktøyet. Tilsyn er nødvendig når uerfarne brukere skal bruke dette verktøy.

## Elektrisk sikkerhet

Den elektriske motoren er blitt konstruert for kun én spenning. Kontroller alltid at strømforsyningen samsvarer med spenningen på merkeskiltet.



Ditt DEWALT-verktøy er dobbeltisolert i samsvar med EN 60745; det trengs derfor ikke noen jordledning.

Dersom tilførselsledningen er skadet, må den byttes i en spesialledning som fås via DEWALT-serviceorganisasjon.

## Bruk av skjøteledning

Hvis man trenger en skjøteledning, bruk en godkjent skjøteledning egnet for verktøets strømforbruk (se tekniske data). Minimum størrelse på lederen er 1 mm<sup>2</sup>; maksimum lengde er 30 m.

Alltid vikle ut kabelen fullstendig når du bruker en kabeltrommel.

## MONTERING OG JUSTERING



**ADVARSEL: For å redusere faren for personskader, slå av enheten og koble verktøyet fra strømforsyningen før du installerer eller tar av utstyr, før justering eller skifte av oppsett, eller når du foretar reparasjoner.** Forsikre deg om at utløserbryteren er i stillingen AV. En utilsiktet oppstart kan føre til personskader

### Justerbart anlegg (fig. 3a, 3b)

Det justerbare anlegget (f) lar deg nøyaktig sette punktet der lamellene skal freses. For å stille inn anleggshøyden:

1. Løsne låseknotten (i).
2. Still inn høydereguleringen (d) etter ønske. Med anlegget satt til 90°, angir skalaen under låseknotten avstanden mellom fresens senter og anleggsoverflaten.
3. Stram låseknotten.

### INNSTILLING AV ANLEGGSVINKEL

1. Løsne stjerneknotten (k).
2. Vipp anlegget til ønsket vinkel.
3. Stram stjerneknotten.

### Basismarkeringer på fresen

Når du arbeider uten anlegg, for eksempel når du laget T-skjøter, kan du bruke merkene på basen av fresen for riktig innstilling av verktøyet.

1. Sett anlegget til 0° posisjonen som beskrevet ovenfor.
2. For arbeidsstykker med en tykkelse på 19 mm, bruk kanten av basen som referanse for sentrering.

3. For andre arbeidsstykker, bruk de røde senterlinjemarkene for innstilling av verktøyet.
4. To av merkene indikerer freselengden. Sørg for at arbeidsstykket stikker utenfor disse merkene for å hindre at du bryter gjennom arbeidsstykket.

### Fresedybdejustering (fig. 4)

Fresedybden skal passe til lamell-størrelsen. Tallene 0, 10 og 20 på dybdejusteringsknotten tilsvarer lamell-størrelsen. M representerer den maksimale fresedybden på ca. 22 mm.

- Vri dybdejusteringsknotten (h) til ønsket posisjon ved å rette inn aktuelt tall med det røde merke på verktøyet.

### Fresedybde finjustering (fig. 5)

Finjusteringen brukes for å fjerne mulige toleranser i størrelsen på lamell-notene.

1. Løft anlegget (f) til øvre stilling som beskrevet ovenfor.
2. Stikk inn den sekskantede skrutrekkeren som anvist og juster fresedybden som ønsket ved å vri skruen (vris med klokken for å minske fresedybden).
3. Kontroller innstillingen ved å prøve på en kassert trebit.

### Anti-skli pinner (fig. 6)

Anti-skli pinnene (g) hjelper deg å redusere tendensen av fresen til å skli mot høyre ved fresing. Når du jobber på synlige deler av arbeidsstykket vil du kanskje trekke dem tilbake for å unngå skraping.

1. For å trekke tilbake pinnene, roter dem litt med klokka med en vanlig skrutrekker.
2. For å bruke pinnene igjen, roter dem litt mot klokka.

### Utskifting av bladet (fig. 7, 8, 9)

1. Fjern de fire sekskantskruene (l) fra baseplaten og fjern dekslet.
2. Trykk ned spindellåsen (j) og fjern flensen ved å vri den mot klokken.
3. Bytt bladet.
4. Stram flensen ordentlig ved å vri den med klokken mens spindellåsen holdes nede.
5. Monter dekselplaten og stram sekskantskruene.



**ADVARSEL:**

- Påse at fresens tenner peker mot klokken som vist (fig. 8).
- Etter bytting av bladet kontroller alltid fresedybden og juster dersom nødvendig.
- Ikke bruk blader med større eller mindre diameter enn anbefalt. For opplysninger om riktig skjærekapasitet henvises du til de tekniske dataene.
- Bruk kun blader spesifisert i denne manualen, som er i samsvar med EN 847-1.



**Støvsuging (fig. 10a, 10b)**

Ved bruk av egnet adapter kan du kople til en støvpose eller støvavsuger.

**STØVAVSUGER**

Finjusteringen brukes for å fjerne mulige toleranser i størrelsen på lamell-notene.

1. Sett egnet adapter (m) eller (n) inn i støvsugeruttaket (e).
2. Kople støvsugerslangen til adapteren.

**STØVPOSE**

1. Sett den rette adapteren (m) inn i støvsugeruttaket (e).
2. Kople støvposen (o) til adapteren.
3. Om mulig, koble til støvavsug som er designet i henhold til de relevante reglene for støvavsug.

**BRUK**

**Bruksanvisning**



**ADVARSEL:** Følg alltid sikkerhetsanvisningene og gjeldende regler.



**ADVARSEL:** For å redusere risikoen for alvorlig personskade, slå av verktøyet og koble det fra strømkilden før du foretar eventuelle justeringer eller fjerner/ installerer tilleggsutstyr eller tilbehør.

**Korrekt plassering av hendene (fig. 21)**



**ADVARSEL:** For å redusere faren for alvorlig personskade skal man **ALLTID** ha hendene i korrekt posisjon, som vist.



**ADVARSEL:** For å redusere faren for alvorlig personskade, skal man **ALLTID** holde godt fast, for å være forberedt på en plutselig reaksjon.

Riktig stilling for hendene er å ha en hånd på øvre håndtaket (c) og den andre på hovedhåndtaket (p).

**Slå på og av (fig. 2)**

1. For å bruke verktøyet, trykk på/av-bryteren (a).
2. Dersom nødvendig, trykk låseknappen (b) for kontinuerlig bruk og slipp bryteren.
3. For å stoppe verktøyet, slipp bryteren.
4. For å stoppe et verktøy satt til kontinuerlig drift, trykk bryteren kort inn og slipp den. Verktøyet skal alltid skrus av når arbeidet er ferdig og før du kopler fra strømmen.



**ADVARSEL:** Ikke skru verktøyet på eller av når sagbladet berører arbeidsstykket eller andre materialer.

**Lage lamellskjøter (fig. 11, 12)**

Forskjellige teknikker kan brukes for å lage sterke og nøyaktige lamellskjøter. Denne manualen omhandler de viktigste teknikker i detalj (fig. 11).

**VELG LAMELLSTØRRELSEN (FIG. 12)**

De tre lamellstørrelsene er #0, #10 og #20. Normalt bruker du den største lamellen som passer i arbeidsstykket.

Etter å ha valgt størrelsen på lamellen du skal bruke, juster fresedybden som beskrevet ovenfor.



**ADVARSEL:** Gjør alltid et prøvekutt på en kassert trebit for å sjekke fresedybden. Foreta en finjustering dersom nødvendig som beskrevet i **Montering og justeringer**.

**Plassering av lamellene (fig. 13a–13d)**

For kantskjøter bør lamellene normalt plasseres med 15–25 cm intervaller. De ytre lamellene skal være 5–7.5 cm fra endene av arbeidsstykket (fig. 13a).

Ved skjøting av smale arbeidsstykker som bilderammer kan selv de minste lamellene være for store for skjøten. I dette tilfelle skal den utsatte tuppen av lamellen beskjæres etter at skjøten er limt (fig. 13b).



Når du skjøter sammen arbeidsstykker tykkere enn ca. 2,5 cm, kan parvise lameller brukes for å gi mer styrke (fig. 13c).

For å markere sammenpassende stykker, plasser de først slik som de skal monteres. Bruk en vinkelhake for å tegne markeringslinjen over stykkene (fig. 13d).

### Skjæring av lamellspor (fig. 14)

1. Juster verktøynstillingene som beskrevet ovenfor.
2. Rett inn sentermarkeringen på verktøybasen med markeringslinjen som anvist.
3. Skru på verktøyet og vent et sekund på at fresen kommer opp i full hastighet.
4. Trykk anlegget godt mot arbeidsstykket og senk fresen til den stopper.
5. La verktøyet trekk bladet tilbake fra arbeidsstykket.
6. Skru verktøyet av.

### Montering av arbeidsstykkene

1. Prøve-monter arbeidsstykkene for å sjekke at skjøtene passer.
2. Spre et egnet lim jevnt i lamellsporene og på anleggflater i skjøten.
3. Sett lamellene i sporene og påse at de kommer i kontakt med limet.
4. Monter arbeidsstykkene og bruk tvinger/klemmer til limet har tørket.

### Kant-til-kant skjøter (fig. 15a, 15b)

1. Plasser arbeidsstykkene på en flat overflate slik som de skal monteres.
2. Marker midten av lamellene. Lamellene skal plasseres med 15–25 cm intervaller; de ytre lamellene skal plasseres 5–7,5 cm fra endene av arbeidsstykket (fig. 15a).
3. Still inn anlegget på 90°.
4. Still inn høydejusteringen slik at lamellsporet posisjoneres i midten av arbeidsstykket.
5. Juster de andre verktøynstillingene som beskrevet ovenfor.
6. Skjær lamellsporene som beskrevet ovenfor (fig. 15b).

### Rammeskjøter (fig. 16a–16c)

1. Plasser arbeidsstykkene på en flat overflate slik som de skal monteres (fig. 16a, 16b).
2. Velg egnet lamellstørrelse.
3. Marker midten av lamellene.

4. Juster verktøynstillingene som beskrevet ovenfor.
5. Skjær lamellsporene som beskrevet ovenfor (fig. 16c).

### Hjørneskjøter (fig. 17a, 17b)

1. Plasser arbeidsstykkene slik som de skal monteres (fig. 17a).
2. Velg egnet lamellstørrelse.
3. Marker midten av lamellene.
4. For flatefresingen, tving fast arbeidsstykket og rett inn verktøyet som vist (fig. 17b).
5. Skjær lamellsporene som beskrevet ovenfor.

### Skjøte ulike tykkelser (fig. 18)

Når du skal skjøte sammen to arbeidsstykker med ulik tykkelse, gjør som følger:

1. Plasser arbeidsstykkene slik som de skal monteres.
2. Velg egnet lamellstørrelse.
3. Marker midten av lamellene.
4. Velg arbeidsstykket som skal forskyves.
5. Still inn høydejusteringen slik at lamellsporet posisjoneres i midten av arbeidsstykket.
6. Skjær lamellsporene som beskrevet ovenfor.
7. Juster anlegget med en distanse tilsvarende ønsket forskyvning. Bruk skalaen for å lese av innstillingen.
8. Skjær lamellsporene som beskrevet ovenfor.

### Skråstilte skjøter (fig. 19a–19d)

#### UTVENDIGE FLATER OVERENS

1. Plasser arbeidsstykkene slik som de skal monteres.
2. Merk senter v lamellene på utsiden av skjøten.
3. Still inn anleggsvinkel på 90°.
4. Juster anlegget for å plassere lamellen mot innsiden av skjøten der arbeidsstykket er tykkere. Velg egnet lamellstørrelse (fig. 19b).
5. Fest arbeidsstykket og rett inn verktøyet som anvist (fig. 19c).
6. Skjær lamellsporene som beskrevet ovenfor.

#### INNENDIGE FLATER OVERENS

1. Plasser arbeidsstykkene slik som de skal monteres.

## NORSK

2. Merk lamellsenter på innsiden av skjøten.
3. Still inn anleggsvinkel på 45°.
4. Juster anlegget for å plassere lamellen mot innsiden av skjøten der arbeidstykket er tykkere. Velg egnet lamellstørrelse.
5. Fest arbeidstykket og rett inn verktøyet som vist (fig. 19d).
6. Skjær lamellsporene som beskrevet ovenfor.

### T-skjøter (fig. 20a-20e)

Denne type skjøte brukes ofte til å feste hyller til sidepaneler (fig. 20a).

1. Plasser arbeidstykkene på en flat overflate slik som de skal monteres (som en T opp ned).
2. Marker midten av lamellene på hyllestykket.
3. Marker forsiktig toppen av hyllen på sidepanelet (fig. 20b).
4. Fest anlegget på toppen av sideplaten, rett inn enden av hyllen med linjen (fig. 20c).
5. Velg egnet lamellstørrelse.
6. Still inn anlegget på 0°.
7. Rett inn verktøyet med lamellmerkene ved bruk av merkene på verktøybasen.
8. Gjør et vertikalt (fig. 20d) og et horisontalt (fig. 20e) fresekutt på hver av lamellplasseringene.

### VEDLIKEHOLD

Ditt DeWALT elektriske verktøy er designet for å virke over en lang tidsperiode med et minimum av vedlikehold. Kontinuerlig tilfredsstillende drift avhenger av tilfredsstillende stell av verktøyet og regelmessig renhold.



**ADVARSEL: For å redusere faren for personskader, slå av enheten og koble verktøyet fra strømforsyningen før du installerer eller tar av utstyr, før justering eller skifte av oppsett, eller når du foretar reparasjoner.** Forsikre deg om at utløserbryteren er i stillingen AV. En utilsiktet oppstart kan føre til personskader.



### Smøring

Ditt elektriske verktøy trenger ikke ekstra smøring.



### Rengjøring



**ADVARSEL:** Blås skitt og støv ut av hovedkabinettet med tørr luft når skitt samles inne i og rundt luftåpningene. Bruk godkjent øyebeskyttelse og godkjent støvmaske når du utfører denne prosedyren.



**ADVARSEL:** Aldri bruk løsemidler eller sterke kjemikalier for å rengjøre ikke-metalliske deler av verktøyet. Disse kjemikaliene kan svekke materialene som brukes i disse delene. Bruk en klut som bare er fuktet med vann og mild såpe. Aldri la noen væske trenge inn i verktøyet; aldri dypp noen del av verktøyet i en væske.

### Tilleggsutstyr



**ADVARSEL:** Bruk av annet tilleggsutstyr enn det som tilbys av DeWALT kan være farlig, ettersom dette ikke er testet sammen med dette verktøyet. For å redusere faren for skader, bør kun tilleggsutstyr som er anbefalt av DeWALT brukes sammen med dette produktet.

Ta kontakt med din forhandler for ytterligere informasjon om egnet ekstrautstyr.

### Beskyttelse av miljøet



Separat innsamling. Dette produktet må ikke kastes sammen med vanlig husholdningsavfall.



Separat innsamling av brukte produkter og innpakning gjør at materialene kan resirkuleres og brukes om igjen. Gjenbruk

av resirkulert materiale hjelper til med å hindre miljøforurensing og reduserer etterspørselen etter råmateriale.

Lokale forskrifter kan ha separat innsamling av elektriske produkter fra husholdningen ved kommunale søppelfyllinger eller hos forhandleren der du kjøper et nytt produkt.

DEWALT har en ordning for å samle inn og resirkulere DEWALT produkter når de har nådd slutten på livsløpet. For å benytte deg av denne tjenesten, vennligst returner produktet til en autorisert reparatør som vil samle dem inn på vegne av oss.

Du kan finne nærmeste autoriserte reparatør ved å ta kontakt med dit lokale DEWALT-kontor på den adressen som du finner i denne brukerhåndboken. Alternativt er en liste over autoriserte DEWALT-reparatører og alle detaljer om service etter salg og kontakter tilgjengelig på Internett på: **[www.2helpU.com](http://www.2helpU.com)**.

## GARANTI

DEWALT er overbevist om kvaliteten på produktene sine og tilbyr en enestående garanti for profesjonelle brukere av produktet. Denne garantierklæringen kommer i tillegg til, og har på ingen måte negativ innvirkning på, dine kontraktmessige rettigheter som profesjonell bruker eller på dine lovfestede rettigheter som privat, ikke-profesjonell bruker. Garantien er gyldig innen områdene tilhørende medlemslandene i den Europeiske Union (EU) og det Europeiske Frihandelsområdet (EFTA).

### • 30-DAGERS RISIKOFRI TILFREDSHETSGARANTI •

Dersom du ikke er helt tilfreds med ytelsen til ditt DEWALT-verktøy, kan du ganske enkelt returnere det innen 30 dager, komplett med alle de originale komponentene slik du kjøpte det, til innkjøpsstedet for å få full refusjon eller bytte. Produktet må ha blitt utsatt for rimelig slitasje og kvittering må fremvises.

### • ET ÅRS GRATIS SERVICEKONTRAKT •

Hvis du trenger vedlikehold eller service på ditt DEWALT-verktøy i løpet av de første 12 månedene etter innkjøp, vil dette bli utført vederlagsfritt av en autorisert DEWALT-reparatør. Kvittering må fremvises. Inkluderer arbeid. Ekskluderer tilbehør og reservedeler såfremt disse ikke svikket under garantien.

### • ET ÅRS FULL GARANTI •

Dersom ditt DEWALT-produkt blir defekt på grunn av material- eller produksjonsfeil innen 12 måneder fra kjøpsdato, garanterer DEWALT å bytte ut alle defekte deler vederlagsfritt eller - etter vårt skjønn - å erstatte enheten vederlagsfritt, forutsatt at:

- Produktet ikke har blitt feilaktig anvendt;
- Produktet har blitt utsatt for rimelig slitasje;
- Reparasjoner ikke er blitt forsøkt av uautoriserte personer;
- Kvittering fremvises.
- Produktet returneres komplett med alle originale komponenter.

Dersom du ønsker å fremme et krav, ta kontakt med selgeren eller finn nærmeste autoriserte DEWALT-reparatør i DEWALT-katalogen eller ta kontakt med ditt DEWALT-kontor på den adressen som du finner i denne brukerhåndboken. Alternativt er en liste over autoriserte DEWALT-reparatører og alle detaljer om service etter salg tilgjengelig på Internett på: [www.2helpU.com](http://www.2helpU.com).

# FRESADORA DE LAMELAS DW682

## Parabéns!

Optou por uma ferramenta da DEWALT. Longos anos de experiência, um desenvolvimento metucioso dos seus produtos e um grande espírito de inovação são apenas alguns dos argumentos que fazem da DEWALT um dos parceiros de maior confiança dos utilizadores de ferramentas eléctricas profissionais.

## Dados técnicos

		DW682
Voltagem	$V_{cc}$	230
Tipo		4
Alimentação	W	600
Velocidade sem carga	min <sup>-1</sup>	10.000
Profundidade de corte, máx.	mm	20
Ajuste da profundidade de descida	mm	8/10/12 (para lamelas 0/10/20)
Diâmetro do cortador	mm	100
Profundidade do cortador	mm	4
Peso	kg	3
<hr/>		
$L_{PA}$ (pressão sonora)	dB(A)	82
$K_{PA}$ (variabilidade da pressão sonora)	dB(A)	3
$L_{WA}$ (potência sonora)	dB(A)	100
$K_{WA}$ (variabilidade da potência sonora)	dB(A)	3,1

Valores totais de vibração (soma vectorial triaxial) determinados em conformidade com a norma EN 60745:

Valor de emissão de vibrações $a_h$		
$a_h =$	m/s <sup>2</sup>	< 2,5
K de variabilidade =	m/s <sup>2</sup>	1,5

O nível de emissão de vibrações indicado nesta ficha de informações foi medido em conformidade com um teste padrão estabelecido pela norma EN 60745 e poderá ser utilizado para comparar ferramentas. Por conseguinte, este nível poderá ser utilizado para uma avaliação preliminar da exposição às vibrações.



**ATENÇÃO:** o nível de emissão de vibrações declarado diz respeito às principais aplicações da ferramenta. No entanto, se a ferramenta for utilizada para outras aplicações ou com outros acessórios, ou tiver uma manutenção

insuficiente, o nível de emissão de vibrações poderá ser diferente. Isto poderá aumentar significativamente o nível de exposição às vibrações ao longo do período total de trabalho.

Além disso, a estimativa do nível de exposição às vibrações também deverá ter em conta o número de vezes que a ferramenta é desligada ou está em funcionamento, mas sem executar tarefas. Isto poderá reduzir significativamente o nível de exposição às vibrações ao longo do período total de trabalho.

Identifique medidas de segurança adicionais para proteger o utilizador contra os efeitos das vibrações, tais como: efectuar uma manutenção correcta da ferramenta e dos acessórios, manter as mãos quentes e organizar padrões de trabalho.

## Fusíveis

Europa ferramentas de 230 V 10 amperes, tomadas

## Definições: directrizes de segurança

As definições abaixo descrevem o nível de gravidade de cada aviso. Leia o manual e preste atenção a estes símbolos.



**PERIGO:** indica uma situação de perigo eminente que, se não for evitada, **irá** resultar em **morte ou ferimentos graves**.



**ATENÇÃO:** indica uma situação potencialmente perigosa que, se não for evitada, **podrá** resultar em **morte ou ferimentos graves**.



**CUIDADO:** indica uma situação potencialmente perigosa que, se não for evitada, **podrá** resultar em **ferimentos ligeiros ou moderados**.

**AVISO:** indica uma prática (**não relacionada com ferimentos**) que, se não for evitada, **podrá** resultar em **danos materiais**.



Indica risco de choque eléctrico.



Indica risco de incêndio.

## Declaração de conformidade da CE

DIRECTIVA "MÁQUINAS"



DW682

A DEWALT declara que os produtos descritos em "dados técnicos" se encontram em conformidade com as seguintes normas e directivas: 2006/42/EC, EN 60745-1 e EN 60745-2-19.

Além disso, estes produtos também se encontram em conformidade com a Directiva 2004/108/CE. Para obter mais informações, contacte a DEWALT através da morada indicada em seguida ou consulte o verso do manual.

O abaixo assinado é responsável pela compilação do ficheiro técnico e faz esta declaração em nome da DEWALT.

Horst Grossmann  
Vice-presidente da Divisão de Engenharia e Desenvolvimento de Produtos  
DEWALT, Richard-Klinger-Straße 11,  
D-65510, Idstein, Alemanha  
04.10.2009



**ATENÇÃO:** para reduzir o risco de ferimentos, leia o manual de instruções.

### Avisos de segurança gerais relativos a ferramentas eléctricas



**ATENÇÃO! leia todos os avisos de segurança e todas as instruções.**

O não seguimento dos avisos e das instruções poderá resultar em choque eléctrico, incêndio e/ou ferimentos graves.

#### GUARDE TODOS OS AVISOS E INSTRUÇÕES PARA CONSULTA POSTERIOR

Em todos os avisos que se seguem, o termo "ferramenta eléctrica" refere-se à sua ferramenta alimentada pela rede eléctrica (com fios) ou por uma bateria (sem fios).

#### 1) SEGURANÇA DA ÁREA DE TRABALHO

- Mantenha a área de trabalho limpa e bem iluminada.** As áreas desorganizadas ou escuras são propensas a acidentes.
- Não utilize as ferramentas eléctricas em ambientes explosivos, como, por exemplo, na presença de líquidos, gases ou poeiras inflamáveis.** As ferramentas eléctricas criam faíscas que poderão inflamar estas poeiras ou vapores.
- Mantenha as crianças e outras pessoas afastadas quando utilizar uma ferramenta eléctrica.** As distrações podem levar à perda do controlo da ferramenta.

#### 2) SEGURANÇA ELÉCTRICA

- As fichas das ferramentas eléctricas têm de ser compatíveis com a tomada de electricidade. Nunca modifique a ficha de forma alguma. Não utilize fichas adaptadoras com ferramentas eléctricas ligadas à terra.** As fichas não modificadas e as tomadas compatíveis reduzem o risco de choque eléctrico.
- Evite o contacto corporal com superfícies e equipamentos ligados à terra, como, por exemplo, tubagens, radiadores, fogões e frigoríficos.** Se o seu corpo estiver "ligado" à terra, o risco de choque eléctrico é maior.
- Não exponha as ferramentas eléctricas à chuva ou a condições de humidade.** A entrada de água numa ferramenta eléctrica aumenta o risco de choque eléctrico.
- Não aplique força excessiva sobre o cabo. Nunca o utilize para transportar, puxar ou desligar a ferramenta eléctrica. Mantenha o cabo afastado de fontes de calor, substâncias oleosas, extremidades aguçadas ou peças móveis.** Os cabos danificados ou emaranhados aumentam o risco de choque eléctrico.
- Ao utilizar uma ferramenta eléctrica no exterior, use uma extensão adequada para utilização ao ar livre.** A utilização de um cabo adequado para uso ao ar livre reduz o risco de choque eléctrico.
- Se não for possível evitar trabalhar com uma ferramenta eléctrica num local húmido, utilize uma fonte de alimentação protegida por um dispositivo de corrente residual (DCR).** A utilização de um DCR reduz o risco de choque eléctrico.

#### 3) SEGURANÇA PESSOAL

- Mantenha-se alerta, preste atenção ao que está a fazer e faça uso de bom senso ao utilizar uma ferramenta eléctrica.**

**Não utilize uma ferramenta eléctrica quando estiver cansado ou sob o efeito de drogas, álcool ou medicamentos.** Um momento de distração durante a utilização de ferramentas eléctricas poderá resultar em ferimentos graves.

- b) **Use equipamento de protecção pessoal. Use sempre uma protecção ocular.** O equipamento de protecção, como, por exemplo, uma máscara contra o pó, sapatos de segurança antiderrapantes, um capacete de segurança ou uma protecção auditiva, usado nas condições apropriadas, reduz o risco de ferimentos.
- c) **Evite accionamentos acidentais. Certifique-se de que o interruptor da ferramenta está na posição de desligado antes de a ligar à tomada de electricidade e/ou inserir a bateria, ou antes de pegar ou transportar a ferramenta.** Se mantiver o dedo sobre o interruptor ao transportar ferramentas eléctricas ou se as ligar à fonte de alimentação com o interruptor ligado, poderá originar acidentes.
- d) **Retire qualquer chave de ajuste ou chave de porcas antes de ligar a ferramenta eléctrica.** Uma chave de porcas ou chave de ajuste deixada numa peça móvel da ferramenta poderá resultar em ferimentos.
- e) **Não se estique demasiado ao trabalhar com a ferramenta. Mantenha sempre os pés bem apoiados e um equilíbrio apropriado.** Desta forma, será mais fácil controlar a ferramenta eléctrica em situações inesperadas.
- f) **Use vestuário apropriado. Não use roupa larga nem jóias. Mantenha o cabelo e a roupa (incluindo luvas) afastados das peças móveis.** As roupas largas, as jóias ou o cabelo comprido podem ficar presos nestas peças.
- g) **Se forem fornecidos acessórios para a ligação de equipamentos de extracção e recolha de partículas, certifique-se de que estes são ligados e utilizados correctamente.** A utilização de dispositivos de extracção de partículas pode reduzir os riscos relacionados com as mesmas.

#### 4) UTILIZAÇÃO E MANUTENÇÃO DE FERRAMENTAS ELÉCTRICAS

- a) **Não utilize a ferramenta eléctrica de forma forçada. Utilize a ferramenta eléctrica correcta para o seu trabalho.** A ferramenta eléctrica adequada irá efectuar o trabalho de um modo mais eficiente e seguro se for utilizada de acordo com a capacidade para a qual foi concebida.

- b) **Não utilize a ferramenta eléctrica se o respectivo interruptor não a ligar e desligar.** Qualquer ferramenta eléctrica que não possa ser controlada através do interruptor de alimentação é perigosa e tem de ser reparada.
- c) **Retire a ficha da tomada de electricidade e/ou a bateria da ferramenta eléctrica antes de efectuar quaisquer ajustes, substituir acessórios ou guardar a ferramenta.** Estas medidas de segurança preventivas reduzem o risco de ligar a ferramenta eléctrica acidentalmente.
- d) **Guarde as ferramentas eléctricas que não estiverem a ser utilizadas fora do alcance de crianças e não permita que sejam utilizadas por pessoas não familiarizadas com as mesmas ou com estas instruções.** As ferramentas eléctricas são perigosas nas mãos de pessoas que não possuam as qualificações necessárias para as manusear.
- e) **Faça a devida manutenção das ferramentas eléctricas. Verifique se as peças móveis da ferramenta eléctrica estão alinhadas e não emperram, bem como se existem peças partidas ou danificadas ou quaisquer outras condições que possam afectar o funcionamento da mesma. Se a ferramenta eléctrica estiver danificada, esta não deve ser utilizada até que seja reparada.** Muitos acidentes têm como principal causa ferramentas eléctricas com uma manutenção insuficiente.
- f) **Mantenha as ferramentas de corte sempre afiadas e limpas.** As ferramentas de corte sujeitas a uma manutenção adequada, com arestas de corte afiadas, emperram com menos frequência e controlam-se com maior facilidade.
- g) **Utilize a ferramenta eléctrica, os acessórios, as brocas, etc., de acordo com estas instruções, tendo em conta as condições de trabalho e a tarefa a ser efectuada.** A utilização da ferramenta eléctrica para fins diferentes dos previstos poderá resultar em situações perigosas.

#### 5) ASSISTÊNCIA

- a) **A sua ferramenta eléctrica só deve ser reparada por um técnico qualificado e só devem ser utilizadas peças sobresselentes originais.** Desta forma, é garantida a segurança da ferramenta eléctrica.

## Regras de segurança específicas adicionais para a fresadora de lamelas

- Os cortadores de discos devem ter a velocidade nominal indicada na ferramenta. Os cortadores de discos se funcionarem a uma velocidade superior à nominal podem ser projectados e causar lesões.
- Utilize sempre o resguardo. Este protege o utilizador de quaisquer fragmentos dos discos e do contacto não intencional com o disco.
- O diâmetro **MÁXIMO** permitido do disco é de 100 mm.
- **NÃO** utilize cortadores de discos rombos ou danificados.
- Antes de utilizar o equipamento, verifique o funcionamento correcto do sistema de retracção do resguardo.
- **Utilize uma máscara anti-poeira.** A exposição a partículas de pó pode causar dificuldades de respiração e possíveis lesões.
- Certifique-se sempre de que a ferramenta eléctrica está desligada de ligá-la à corrente.
- Não a desligue antes da lâmina estar a rodar livremente.
- Antes de começar a trabalhar, retire todos os pregos e objectos metálicos da peça.
- Depois de a desligar, nunca tente parar a lâmina premindo-a num dos lados.
- Nunca coloque a ferramenta sobre uma mesa ou bancada, a menos que esteja desligada.
- A ferramenta só pode ser utilizada para o corte de madeira ou plástico.
- Certifique-se de que todos os dispositivos que protegem a lâmina se encontram em perfeito funcionamento.
- Nunca coloque a ferramenta sobre uma mesa ou bancada, a menos que esteja desligada.
- Apenas podem ser utilizadas as lâminas que estejam em conformidade com as especificações incluídas nestas instruções de funcionamento.
- Não devem ser utilizadas lâminas de aço de corte rápido. Os melhores resultados são conseguidos com lâminas de ponta de carboneto ou de CrV.
- Só devem ser utilizadas lâminas afiadas e em perfeitas condições; as lâminas com rachas ou dobradas devem ser eliminadas e substituídas de imediato.

- Certifique-se de que a lâmina está devidamente fixada e roda na direcção correcta.
- Pode ocorrer um recuo brusco quando a ferramenta fica subitamente presa e recua no sentido do utilizador. Liberte de imediato o interruptor se a lâmina ficar emperrada ou presa.
- Mantenha as lâminas afiadas.
- Coloque painéis grandes junto da área de corte.
- Não retire a ferramenta da peça quando estiver a cortar com a lâmina em movimento. Liberte o interruptor de ligar/desligar e aguarde até a lâmina parar.

## Riscos residuais

Apesar da aplicação dos regulamentos de segurança relevantes e da implementação de dispositivos de segurança, alguns riscos residuais não podem ser evitados. Estes riscos são os seguintes:

- Danos auditivos.
- Risco de lesões ao mudar o disco.
- Risco de inalação de poeira dos materiais durante o corte, porque pode ser nociva.

## Símbolos na ferramenta

A ferramenta apresenta os seguintes símbolos:



Leia o manual de instruções antes de utilizar este equipamento.



Use uma protecção auditiva.



Use uma protecção ocular.



Diâmetro da lâmina.

## POSIÇÃO DO CÓDIGO DE DATA (FIG. 1)

O Código de data (q), o qual também inclui o ano de fabrico, está impresso na superfície do equipamento.

Exemplo:

2010 XX XX

Ano de fabrico

## Conteúdo da embalagem

A embalagem contém:

- 1 Fresadora de lamelas



- 1 Saco da serradura
  - 2 Adaptadores da serradura
  - 1 Chave de pino
  - 1 Chave de parafusos sextavada
  - 1 Manual de instruções
  - 1 Esquema ampliado dos componentes
- *Verifique se a ferramenta, as peças ou os acessórios foram danificados durante o transporte.*
  - *Leve o tempo necessário para ler atentamente e compreender todas as instruções neste manual antes de utilizar o equipamento.*

### Descrição (fig. 1)



**ATENÇÃO:** nunca modifique a ferramenta eléctrica nem qualquer um dos seus componentes. Tal poderia resultar em danos ou ferimentos.

- a. Interruptor de ligar/desligar
- b. Botão de bloqueio
- c. Pega superior
- d. Ajustador da altura da guia
- e. Saída de extracção de serradura
- f. Guia ajustável
- g. Pinos anti-deslizantes
- h. Botão de ajuste da profundidade de descida
- i. Botão de bloqueio
- j. Bloqueio do veio
- k. Botão em estrela

### UTILIZAÇÃO ADEQUADA

A fresadora com lâminas foi concebida para aplanar juntas de ligação em madeira e derivados de madeira.

**NÃO** utilize a ferramenta em ambientes húmidos ou na presença de gases ou líquidos inflamáveis.

A fresadora com lâminas é uma ferramenta eléctrica profissional.

**NÃO** permita que crianças entrem em contacto com a ferramenta. É necessária supervisão quando estas ferramentas forem manuseadas por utilizadores inexperientes.

### Segurança eléctrica

O motor eléctrico foi concebido apenas para uma voltagem específica. Verifique sempre se a tensão da tomada de electricidade corresponde à voltagem indicada na placa com os requisitos de alimentação da ferramenta.



A sua ferramenta da DEWALT possui isolamento duplo, em conformidade com a norma EN 60745. Por conseguinte, não é necessária qualquer ligação à terra

Se o cabo de alimentação estiver danificado, este tem de ser substituído por um cabo especialmente preparado, disponível através dos centros de assistência da DEWALT.

### Utilizar uma extensão

Se for necessário utilizar uma extensão, use uma extensão aprovada que seja adequada para a potência de alimentação desta ferramenta (consulte os dados técnicos). O diâmetro mínimo do fio condutor é 1 mm<sup>2</sup>; o comprimento máximo da extensão é 30 m.

Ao utilizar uma bobina de cabo, desenrole sempre o cabo na íntegra.

### MONTAGEM E AJUSTES



**ATENÇÃO:** para reduzir o risco de ferimentos, desligue a unidade e retire a respectiva ficha da tomada de electricidade antes de instalar e retirar acessórios, ajustar ou alterar a configuração do equipamento ou efectuar reparações. Certifique-se de que o gatilho se encontra na posição de ferramenta desligada. Um accionamento acidental da ferramenta pode causar ferimentos.

### Guia ajustável (fig. 3a, 3b)

A guia ajustável (f) permite-lhe regular com precisão o ponto onde as ranhuras das lamelas vão ser cortadas. Para regular a altura da guia:

1. Afrouxe o botão de bloqueio (i).
2. Regule a altura do ajustador (d) conforme necessário. Com a guia regulada para 90°, a régua sob o botão de bloqueio mostra a distância entre o centro do cortador e a superfície da guia.
3. Aperte o botão de bloqueio.

### REGULAR O ÂNGULO DA GUIA

1. Afrouxe o botão em estrela (k).
2. Incline a guia para o ângulo pretendido.
3. Aperte o botão em estrela.

### Marcas da base da fresadora

Quando trabalhar sem a guia, por exemplo, quando fizer juntas em T, pode utilizar as marcas na base da fresadora para obter o alinhamento adequado da ferramenta.

## PORTUGUÊS

1. Regule a guia para a posição de 0°, tal como descrito acima.
2. Para peças com uma espessura de 19 mm, utilize a extremidade da base como referência para a centrar.
3. Para outras peças, utilize as marcas vermelhas centrais para alinhar a ferramenta.
4. Duas das marcas indicam o comprimento do corte. Para evitar que a peça se parta, certifique-se de que a peça esteja fora destas marcas.

### Ajuste da profundidade de descida (fig. 4)

A profundidade de descida deve ser regulada para corresponder ao tamanho da lamela. Os números 0, 10 e 20 indicados no botão de ajuste de profundidade correspondem ao tamanho da lamela. M representa a profundidade máxima de corte, de aprox. 22 mm.

- Rode o botão de ajuste de profundidade (h) para a posição pretendida, alinhando o número adequado com a marca vermelha indicada na ferramenta.

### Ajuste fino da profundidade de descida (fig. 5)

O ajuste fino é utilizado para eliminar possíveis tolerâncias no tamanho das ranhuras das lamelas.

1. Levante a guia (f) para a sua posição mais alta, tal como descrito acima.
2. Insira o chave de parafusos sextavada, tal como indicado, e ajuste a profundidade de descida conforme necessário, rodando o parafuso (rode para a direita para diminuir a profundidade de descida).
3. Verifique a regulação, fazendo um ensaio de corte num pedaço de madeira desperdiçada.

### Pinos anti-deslizantes (fig. 6)

Os pinos anti-deslizantes (g) ajudam a reduzir a tendência das lamelas da fresadora para deslizarem para a direita durante o corte. Quando trabalhar em partes visíveis da peça, pode ser necessário retraí-las para evitar que fiquem riscadas.

1. Para retrain os pinos, rode-os ligeiramente para a direita utilizando uma chave de parafusos plana.
2. Para utilizar de novo os pinos, rode-os ligeiramente para a esquerda.

### Substituição da lâmina (fig. 7, 8, 9)

1. Retire os quatro parafusos hexagonais (l) do prato de base e retire a tampa.
2. Prima o bloqueio do veio (j) e retire a flange, rodando-a para a esquerda.
3. Mude a lâmina.
4. Aperte a flange com firmeza, rodando-a para a direita, ao mesmo tempo que mantém pressionado o bloqueio do veio.
5. Monte a placa da tampa e aperte os parafusos hexagonais.



#### ATENÇÃO:

- *Certifique-se de que os dentes do cortador apontam para a esquerda, tal como indicado (fig. 8).*
- *Depois de substituir a lâmina, verifique sempre a profundidade de corte e ajuste-a se necessário.*
- *Não utilize lâminas com um diâmetro superior ou inferior ao recomendado. Consulte os dados técnicos para obter a classificação da lâmina.*
- *Utilize apenas as lâminas especificadas neste manual e em conformidade com a norma EN 847-1.*



### Extracção de serradura (fig. 10a, 10b)

Pode ligar um saco de poeiras ou um extractor de serradura, utilizando para o efeito um adaptador adequado.

#### EXTRACTOR DE SERRADURA

O ajuste fino é utilizado para eliminar possíveis tolerâncias no tamanho das ranhuras das lamelas.

1. Insira o adaptador adequado (m) ou (n) na saída da extracção de serradura (e).
2. Ligue a mangueira do extractor de serradura ao adaptador.

#### SACO PARA POEIRAS

1. Insira o adaptador recto (m) na saída da extracção de serradura (e).
2. Monte o saco para poeiras (o) ao adaptador.
3. Sempre que possível, ligue um dispositivo de extracção de poeira, concebido em conformidade com as respectivas regulamentações no que respeita a emissão de poeiras.

## FUNCIONAMENTO

### Instruções de utilização



**ATENÇÃO:** cumpra sempre as instruções de segurança e os regulamentos aplicáveis.



**ATENÇÃO:** para reduzir o risco de ferimentos graves, desligue a ferramenta e retire a respectiva ficha da tomada de electricidade antes de efectuar quaisquer ajustes ou de retirar/installar dispositivos complementares ou acessórios.

### Posição correcta das mãos (fig. 21)



**ATENÇÃO:** para reduzir o risco de ferimentos graves, utilize **SEMPRE** a ferramenta com as suas mãos na posição correcta, tal como exemplificado na figura.



**ATENÇÃO:** para reduzir o risco de ferimentos graves, segure **SEMPRE** a ferramenta com segurança, antecipando uma reacção súbita por parte da mesma.

A posição correcta das mãos requer a colocação de uma mão na pega superior (c) e a outra na pega principal (p).

### Ligar e desligar a ferramenta (fig. 2)

1. Para ligar a ferramenta, prima o interruptor de ligar/desligar (a).
2. Se necessário, prima o botão de bloqueio (b) para um funcionamento em contínuo e liberte o interruptor.
3. Para parar a ferramenta, liberte o interruptor.
4. Para parar a ferramenta em funcionamento contínuo, prima o interruptor ligeiramente e depois liberte-o. Desligue sempre a ferramenta quando terminar o trabalho e antes de o desligar da corrente.



**ATENÇÃO:** não ligue nem desligue a ferramenta se a lâmina tocar na peça a trabalhar ou noutros materiais.

### Fazer juntas de lamelas (fig. 11, 12)

Podem ser utilizadas diversas técnicas para fazer juntas de lamelas fortes e precisas. Neste manual são apresentadas em pormenor as técnicas mais importantes (fig. 11).

### SELECIONAR O TAMANHO DA LAMELA (FIG. 12)

Os três tamanhos de lamela são #0, #10 e #20. Normalmente, deve utilizar a lamela mais larga que se ajuste à peça.

Depois de seleccionar o tamanho da lamela a utilizar, ajuste a profundidade de descida tal como descrito acima.



**ATENÇÃO:** faça sempre um ensaio de corte num pedaço de madeira desperdiçada para verificar a profundidade de descida. Se necessário, faça um ajuste fino tal como descrito em **Montagem e ajustes**.

### Colocação das lamelas (fig. 13a–13d)

Para uniões de extremidades, as lamelas devem ser normalmente colocadas em intervalos de 15 a 25 cm. As lamelas exteriores devem ser colocadas 5 a 7,5 cm das extremidades da peça (fig. 13a).

Quando unir peças estreitas, tais como molduras de quadros, mesmo as lamelas mais pequenas podem ser demasiado largas para este tipo de união. Neste caso, a ponta exposta da lamela deve ser eliminada depois da união ter sido colada (fig. 13b).

Quando unir peças com espessura superior a aprox. 2,5 cm, pode utilizar pares de lamelas para um reforço adicional (fig. 13c).

Para marcar as peças a encaixar, posicione-as primeiro à medida que forem montadas. Utilize um esquadro para fazer a marcação ao longo das peças (fig. 13d).

### Corte das ranhuras das lamelas (fig. 14)

1. Ajuste as regulações da ferramenta, tal como descrito acima.
2. Alinhe a marca central na base da ferramenta com a linha de marcação, tal como indicado.
3. Ligue a ferramenta e aguarde um segundo até o cortador atingir a velocidade máxima.
4. Empurre a guia com firmeza contra a peça e desça o cortador até atingir o batente.
5. Deixe a ferramenta retirar a lâmina da peça.
6. Desligue a ferramenta.

### Montagem de peças

1. Monte as peças para verificar se as juntas se encaixam correctamente.

## PORTUGUÊS

2. Espalhe uniformemente uma cola adequada nas ranhuras das lamelas e nas superfícies de ligação da união.
3. Insira as lamelas nas ranhuras, certificando-se de que entram em contacto com a tinta.
4. Monte as peças e fixe-as até a cola secar.

### Unões lado a lado (fig. 15a, 15b)

1. Coloque as peças sobre uma superfície plana, tal como vão ser montadas.
2. Marque os centros das lamelas. As lamelas devem ser colocadas em intervalos de 15 a 25 cm; as lâminas que se encontram mais afastadas do centro devem ser colocadas 5 a 7,5 cm das extremidades da peça (fig. 15a).
3. Regule a guia para 90°.
4. Regule o ajustador de altura para posicionar a lamela no centro da peça.
5. Ajuste as outras regulações da ferramenta, tal como descrito acima.
6. Corte as ranhuras das lamelas, tal como descrito acima (fig. 15b).

### Unões para molduras (fig. 16a–16c)

1. Coloque as peças sobre uma superfície plana, tal como vão ser montadas (fig. 16a, 16b).
2. Seleccione o tamanho adequado das lamelas.
3. Marque os centros das lamelas.
4. Ajuste as regulações da ferramenta, tal como descrito acima.
5. Corte as ranhuras das lamelas, tal como descrito acima (fig. 16c).

### Unões para molduras (fig. 17a, 17b)

1. Coloque as peças tal como vão ser montadas (fig. 17a).
2. Seleccione o tamanho adequado das lamelas.
3. Marque os centros das lamelas.
4. Para o corte de face, fixe a peça e alinhe a ferramenta, tal como indicado (fig. 17b).
5. Corte as ranhuras das lamelas, tal como descrito acima.

### Unões de enfeites (fig. 18)

Quando unir duas peças com espessura diferente, proceda do seguinte modo:

1. Coloque as peças tal como vão ser montadas.

2. Seleccione o tamanho adequado das lamelas.
3. Marque os centros das lamelas.
4. Escolha a peça que será regulada.
5. Regule o ajustador de altura para posicionar a lamela no centro da peça.
6. Corte as ranhuras das lamelas, tal como descrito acima.
7. Ajuste a guia para cima, para uma distância igual ao enfeite pretendido. Utilize a régua para ver a regulação.
8. Corte as ranhuras das lamelas, tal como descrito acima.

### Unões em esquadria (fig. 19a–19d)

#### SUPERFÍCIES EXTERIORES ALINHADAS

1. Coloque as peças tal como vão ser montadas.
2. Marque o centro das lamelas na parte exterior da união.
3. Regule o ângulo da guia para 90°.
4. Ajuste a guia para colocar a lamela na direcção do interior da união, onde a peça é mais espessa. Seleccione o tamanho adequado das lamelas (fig. 19b).
5. Fixe a peça e alinhe a ferramenta, tal como indicado (fig. 19c).
6. Corte as ranhuras das lamelas, tal como descrito acima.

#### SUPERFÍCIES INTERNAS ALINHADAS

1. Coloque as peças tal como vão ser montadas.
2. Marque o centro das lamelas na parte interior da união.
3. Regule o ângulo da guia para 45°.
4. Ajuste a guia para colocar a lamela na direcção do interior da união, onde a peça é mais espessa. Seleccione o tamanho adequado das lamelas.
5. Fixe a peça e alinhe a ferramenta, tal como indicado (fig. 19d).
6. Corte as ranhuras das lamelas, tal como descrito acima.

### Unões em T (fig. 20a–20e)

Este tipo de uniões é normalmente utilizado para fixar prateleiras em painéis laterais (fig. 20a).

1. Coloque as peças sobre uma superfície plana, tal como vão ser montadas (como um T invertido).
2. Marque o centro das lamelas na prateleira.

3. Marque ligeiramente o topo da prateleira no painel lateral (fig. 20b).
4. Fixe a guia no topo do painel lateral, alinhando a extremidade da prateleira com a linha (fig. 20c).
5. Seleccione o tamanho adequado das lamelas.
6. Regule a guia para 0°.
7. Alinhe a ferramenta com as marcas das lamelas, utilizando as marcas indicadas na base da ferramenta.
8. Faça um corte vertical (fig. 20d) e outro horizontal (fig. 20e) em cada uma das localizações da lamela.

## MANUTENÇÃO

A sua ferramenta eléctrica da DEWALT foi concebida para funcionar durante um longo período de tempo com uma manutenção mínima. Uma utilização continuamente satisfatória depende de uma manutenção apropriada da ferramenta e de uma limpeza regular.



**ATENÇÃO:** para reduzir o risco de ferimentos, desligue a unidade e retire a respectiva ficha da tomada de electricidade antes de instalar e retirar acessórios, ajustar ou alterar a configuração do equipamento ou efectuar reparações. Certifique-se de que o gatilho se encontra na posição de ferramenta desligada. Um accionamento accidental da ferramenta pode causar ferimentos.



## Lubrificação

A sua ferramenta eléctrica não necessita de lubrificação adicional.



## Limpeza



**ATENÇÃO:** retire os detritos e as partículas da caixa da unidade com ar comprimido seco sempre que houver uma acumulação de detritos dentro das aberturas de ventilação e à volta das mesmas. Use uma protecção ocular e uma máscara contra o pó aprovadas ao efectuar este procedimento.



**ATENÇÃO:** nunca utilize dissolventes ou outros químicos abrasivos para limpar as peças não metálicas da ferramenta. Estes químicos poderão enfraquecer os materiais utilizados nestas peças. Utilize um pano humedecido apenas com água e sabão suave. Nunca deixe entrar qualquer líquido para dentro da ferramenta. Da mesma forma, nunca mergulhe qualquer peça da ferramenta num líquido.

## Acessórios opcionais



**ATENÇÃO:** uma vez que apenas foram testados com este produto os acessórios disponibilizados pela DEWALT, a utilização de outros acessórios com esta ferramenta poderá ser perigosa. Para reduzir o risco de ferimentos, apenas deverão ser utilizados acessórios recomendados pela DEWALT com este produto.

Consulte o seu revendedor para obter mais informações sobre os acessórios apropriados.

## Proteger o meio ambiente



Recolha de lixo selectiva - este produto não deve ser eliminado juntamente com o lixo doméstico normal.

Se, um dia, o seu produto da DEWALT tiver de ser substituído ou já não tiver utilidade, não se desfaça do mesmo juntamente com o lixo doméstico. Disponibilize este produto para recolha selectiva.



A recolha selectiva de embalagens e produtos usados permite que os materiais sejam reciclados e utilizados novamente. A reutilização de materiais reciclados ajuda a prevenir a poluição ambiental e reduz a procura de matérias-primas.

Os regulamentos locais podem especificar a recolha selectiva de produtos eléctricos na sua residência, em centros municipais de resíduos ou através do revendedor que lhe fornecer um novo produto.

A DEWALT disponibiliza um serviço de recolha e reciclagem dos respectivos produtos quando estes tiverem atingido o fim da sua vida útil. Para tirar partido deste serviço, entregue o seu produto em qualquer agente de reparação autorizado, o qual procederá à respectiva recolha em nome da DEWALT.

## PORTUGUÊS

---

Poderá verificar a localização do agente de reparação autorizado mais perto de si contactando o representante local da DEWALT através da morada indicada neste manual. Em alternativa, poderá encontrar na internet (em **[www.2helpU.com](http://www.2helpU.com)**) uma lista dos agentes de reparação autorizados da DEWALT, bem como os dados de contacto completos do nosso serviço pós-venda.

## GARANTIA

A DEWALT confia na qualidade dos seus produtos e, como tal, oferece uma garantia excepcional aos utilizadores profissionais deste equipamento. Esta declaração de garantia complementa os seus direitos contratuais enquanto utilizador profissional ou os seus direitos legais enquanto utilizador privado não profissional, não os prejudicando, seja de que forma for. A garantia é válida nos Estados-membros da União Europeia e nos países-membros da Zona Europeia de Comércio Livre.

### • GARANTIA DE SATISFAÇÃO DE 30 DIAS •

Se não estiver completamente satisfeito com o desempenho da sua ferramenta da DEWALT, basta devolvê-la ao revendedor no prazo de 30 dias, juntamente com a respectiva embalagem e todos os componentes originais, para obter um reembolso total ou trocá-la por outra ferramenta. O produto apenas poderá ter sido sujeito a um desgaste normal, sendo necessário apresentar uma prova de compra.

### • CONTRATO DE UM ANO DE ASSISTÊNCIA GRATUITA •

Se a sua ferramenta da DEWALT necessitar de manutenção ou assistência durante os 12 meses subsequentes à respectiva compra, este serviço será realizado gratuitamente por um agente de reparação autorizado da DEWALT. Será necessário apresentar uma prova de compra. O serviço inclui a mão-de-obra, mas exclui quaisquer acessórios e peças sobresselentes, a não ser que estes se tenham avariado ao abrigo da garantia.

### • GARANTIA TOTAL DE UM ANO •

Se o seu produto da DEWALT apresentar um funcionamento anómalo resultante de materiais ou mão-de-obra defeituosos num período de 12 meses após a respectiva data de compra, a DEWALT garante a substituição gratuita de todas as peças defeituosas ou, de acordo com o nosso critério, a substituição gratuita da unidade, desde que:

- O produto não tenha sido utilizado incorrectamente ou de forma abusiva;
- O produto apenas tenha sido sujeito a um desgaste normal;
- Não tenham sido realizadas reparações por pessoas não autorizadas;

- Seja apresentada uma prova de compra;
- O produto seja devolvido juntamente com a respectiva embalagem e todos os componentes originais.

Se pretender recorrer à assistência técnica concedida pela garantia, contacte o seu revendedor ou verifique a localização do agente de reparação autorizado da DEWALT mais perto de si no catálogo da DEWALT, ou, em alternativa, contacte o representante local da DEWALT através da morada indicada neste manual. Poderá encontrar na internet (em [www.2helpU.com](http://www.2helpU.com)) uma lista dos agentes de reparação autorizados da DEWALT, bem como os dados de contacto completos do nosso serviço pós-venda.

# LAMELLIJYRSIN DW682

## Onnittelut!

Olet valinnut DEWALT-työkalun. Monien vuosien kokemus, huolellinen tuotekehitys ja innovaatiot tekevät DEWALT-työkaluista luotettavia kumppaneita ammattilaisille.

## Tekniset tiedot

		DW682
Jännite	V	230
Tyyppi		4
Virransyöttö	W	600
Kuormittamaton nopeus	väh. <sup>-1</sup>	10.000
Leikkaussyvyys, enint.	mm	20
Uputussyvyyden säätö	mm	8/10/12 (lamellekseille 0/10/20)
Terän halkaisija	mm	100
Terän leveys	mm	4
Paino	kg	3
$L_{PA}$ (äänenpaine)	dB (A)	82
$K_{PA}$ (äänenpaineen vaihtelu)	dB (A)	3
$L_{WA}$ (ääniteho)	dB (A)	100
$K_{WA}$ (äänitehon vaihtelu)	dB (A)	3,1

Tärinän kokonaisarvot (kolmiakselivektorisumma) EN 60745 -standardin mukaisesti:

Tärinän päästöarvo $a_h$		
$a_h =$	m/s <sup>2</sup>	< 2,5
Vaihtelu K =	m/s <sup>2</sup>	1,5

Tässä käyttöohjeessa ilmoitettu tärinäarvo on mitattu EN 60745 -standardin mukaisesti. Sitä voidaan käyttää verrattaessa työkaluja keskenään. Sitä voidaan käyttää arvioitaessa altistumista.



**VAROITUS:** Ilmoitettu tärinä esiintyy käytettäessä työkalua sen varsinaiseen käyttötarkoitukseen. Jos työkalua käytetään erilaiseen tarkoitukseen, jos siihen on kiinnitetty erilaisia lisävarusteita tai jos sitä on hoidettu huonosti, tärinä voi lisääntyä. Tämä voi vaikuttaa merkittävästi altistumiseen työkalua käytettäessä.

Tärinä vähentyy, kun työkalusta katkaistaan virta tai se toimii tyhjäkäynnillä. Tämä voi vähentää tärinää merkittävästi työkalua käytettäessä.

Työkalun käyttäjän altistumista tärinälle voidaan vähentää merkittävästi pitämällä työkalu ja sen varusteet kunnossa, pitämällä kädet lämpiminä ja kiinnittämällä huomiota työn jaksottamiseen.

## Sulakkeet

Eurooppa 230 voltin työkalut 10 ampeerin sulake

## Määritelmät: Turvallisuusohjeet

Alla näkyvät selitykset liittyvät turvallisuuteen. Lue käyttöohje ja kiinnitä huomiota näihin symboleihin.



**VAARA:** Ilmaisee, että on olemassa hengen- tai vakavan henkilövahingon vaara.



**VAROITUS:** Ilmoittaa, että on olemassa hengen- tai vakavan vaaran mahdollisuus.



**HUOMIO:** Tarkoittaa mahdollista vaaratilannetta. Ellei tilannetta korjata, saattaa aiheutua lievä tai keskinkertainen loukkaantuminen.

**HUOMAUTUS:** Viittaa menettelyyn, joka ei välttämättä aiheuta henkilövahinkoa mutta voi aiheuttaa omaisuusvahingon.



Sähköiskun vaara!



Tulipalon vaara.

## EU-yhdenmukaisuusilmoitus

KONEDIREKTIIVI



DW682

DEWALT vakuuttaa, että nämä tuotteet täyttävät seuraavat määräykset: 2006/42/EC, EN 60745-1, EN 60745-2-19.



Nämä tuotteet täyttävät myös direktiivin 2004/108/EU vaatimukset. Saat lisätietoja ottamalla yhteyden DEWALTiin. Osoitteet näkyvät käyttöohjeen takasivulla.

Allekirjoittaja vastaa teknisistä tiedoista ja antaa tämän vakuutuksen DEWALTin puolesta.



Horst Grossmann  
Vice President Engineering and Product  
Development  
DEWALT, Richard-Klinger-Strasse 11,  
D-65510, Idstein, Germany  
04.10.2009



**VAROITUS:** Loukkaantumisriskin vähentämiseksi lue tämä käyttöohje.

## Sähkötyökalun yleiset turvallisuusvaroitukset



**VAROITUS!** Lue kaikki turvallisuusvaroitukset ja ohjeet Jos varoituksia ja ohjeita ei noudateta, on olemassa sähköiskun, tulipalon ja/tai vakavan henkilövahingon vaara.

### SÄILYTÄ KAIKKI VAROITUKSET JA OHJEET MYÖHEMPÄÄ KÄYTTÖÄ VARTEN

Näissä varoituksissa käytettävä sähkötyökalu-ilmaus viittaa verkkovirtaan yhdistettävään tai akkukäyttöiseen työkaluun.

#### 1) TYÖSKENTELYALUEEN TURVALLISUUS

- Pidä työskentelyalue siistinä ja kirkkaasti valaistuna.** Onnettomuuksia sattuu herkemmin epäsiistissä tai huonosti valaistussa ympäristössä.
- Älä käytä sähkötyökaluja, jos on olemassa räjähdysvaara esimerkiksi syttyvien nesteiden, kaasujen tai pölyn vuoksi.** Sähkötyökalujen aiheuttamat kipinät voivat sytyttää pölyn tai kaasut.
- Pidä lapset ja sivulliset kaukana käyttäessäsi sähkötyökalua.** Keskittymiskyvyn herpaantuminen voi aiheuttaa hallinnan menettämisen.

#### 2) SÄHKÖTURVALLISUUS

- Pistokkeen ja pistorasian on vastattava toisiaan. Älä koskaan tee pistokkeeseen mitään muutoksia. Älä yhdistä**

#### **maadoitettua sähkötyökalua jatkojohtoon.**

Sähköiskun vaara vähenee, jos pistokkeisiin ei tehdä muutoksia ja ne yhdistetään vain niille tarkoitettuihin pistorasioihin.

- Älä kosketa maadoituksessa käytettäviin pintoihin, kuten putkiin, lämpöpattereihin ja jäähdytyslaitteisiin.** Voit saada sähköiskun, jos kehosi on maadoitettu.
- Älä altista sähkötyökaluja sateelle tai kosteudelle.** Sähkötyökaluun menevä vesi lisää sähköiskun vaaraa.
- Älä vaurioita sähköjohtoa. Älä kannata työkaluja sähköjohdosta tai vedä pistoketta pistorasiasta sähköjohdon avulla. Pidä sähköjohto kaukana kuumuudesta, öljystä, terävistä reunoista tai liikkuvista osista.** Vaurioituneet tai sotkeutuneet johdot lisäävät sähköiskun vaaraa.
- Jos käytät sähkötyökalua ulkona, käytä vain ulkokäyttöön tarkoitettua jatkojohtoa.** Ulkokäyttöön tarkoitettua sähköjohdon käyttäminen vähentää sähköiskun vaaraa.
- Jos sähkötyökalua on käytettävä kosteassa paikassa, käytä vikavirtasuojaa.** Tämä vähentää sähköiskun vaaraa.

#### 3) HENKILÖSUOJAUS

- Käyttäessäsi sähkötyökalua pysy valppaana, keskity työhön ja käytä tervettä järkeä. Älä käytä tätä työkalua ollessasi väsynyt tai alkoholin, huumeiden tai lääkkeiden vaikutuksen alaisena.** Keskittymisen herpaantuminen hetkeksikin sähkötyökalua käytettäessä voi aiheuttaa vakavan henkilövahingon.
- Käytä henkilösuojausvarusteita. Käytä aina suojalaseja.** Hengityssuojaimen, liukumattomien turvajalkineiden, kypärän ja kuulosuojaimen käyttäminen vähentää henkilövahinkojen vaaraa.
- Estä tahaton käynnistäminen. Varmista, että virtakytkin on OFF-asennossa, ennen kuin kytket sähkötyökalun pistorasiaan, yhdistät siihen akun, nostat työkalun käteesi tai kannat sitä.** Sähkötyökalun kantaminen sormi virtakytkimellä lisää onnettomuusvaaraa.
- Poista kaikki säätöavaimet tai vääntimet ennen sähkötyökalun käynnistämistä.** Sähkötyökalun pyörivään osaan jäänyt säätöavain tai väännin voi aiheuttaa henkilövahingon.
- Älä kurkottele. Seiso aina vakaasti tasapainossa.** Näin voit hallita sähkötyökalua paremmin odottamattomissa tilanteissa.

- f) *Pukeudu oikein. Älä käytä löysiä vaatteita tai koruja. Pidä hiukset, vaatteet ja kädet loitolla liikkuvista osista. Löysät vaatteet, korut tai pitkät hiukset voivat tarttua liikkuviin osiin.*
- g) *Jos käytettävissä on laitteita pölyn ottamiseksi talteen, käytä niitä. Pölyn ottaminen talteen voi vähentää pölyn aiheuttamia vaaroja.*

#### 4) SÄHKÖTYÖKALUISTA HUOLEHTIMINEN

- a) *Älä kohdistaa sähkötyökaluun liikaa voimaa. Valitse käyttötarkoituksen kannalta oikea sähkötyökalu. Sähkötyökalu toimii paremmin ja turvallisemmin, kun sitä käytetään sille suunniteltuun käyttötarkoitukseen.*
- b) *Älä käytä työkalua, jos virtakytkin ei toimi. Jos sähkötyökalua ei voi hallita kytkimen avulla, se on vaarallinen ja se on korjattava.*
- c) *Katkaise sähkötyökalusta virta ja irrota sen pistoke pistorasiasta tai irrota akku siitä ennen säätämistä, varusteiden vaihtamista tai sähkötyökalun asettamista säilytykseen. Näin voit vähentää vahingossa käynnistymisen aiheuttaman henkilövahingon vaaraa.*
- d) *Varastoi sähkötyökaluja lasten ulottumattomissa. Älä anna sähkötyökaluihin tottumattomien tai näihin ohjeisiin perehtymättömien henkilöiden käyttää sähkötyökaluja. Sähkötyökalut ovat vaarallisia kouluttamattomien käyttäjien käsissä.*
- e) *Pidä sähkötyökalut kunnossa. Tarkista liikkuvat osat, niiden kiinnitys, osien eheys ja muut toimintaan vaikuttavat tekijät. Jos havaitset vaurioita, korjauta sähkötyökalu ennen niiden käyttämistä. Huonosti kunnossapidetyt sähkötyökalut aiheuttavat onnettomuuksia.*
- f) *Pidä leikkaavat pinnat terävinä ja puhtaina. Kunnossa pidettyjen leikkaavia teräviä reunoja sisältävien työkalut todennäköisyys jumiutua vähenee, ja niitä on helpompi hallita.*
- g) *Käytä sähkötyökalua ja sen tarvikkeita, kuten poranteriä, näiden ohjeiden mukaisesti. Ota työskentelyolosuhteet ja tehtävä työ huomioon. Jos sähkötyökalua käytetään näiden ohjeiden vastaisesti, voi syntyä vaaratilanne.*

#### 5) HUOLTO

- a) *Korjauta työkalu valtuutetulla asentajalla. Vastaavina on käytettävä vain alkuperäisiä vastaavia osia. Tämä varmistaa sähkötyökalun turvallisuuden.*

#### Lisäturväsääntöjä lamelliyrsimille

- Pyöröterien täytyy olla sopivia vähintään työkalussa suositellulle nopeudelle. Suuremmalla kuin suositellulla nopeudella pyörivät pyöröterät voivat hajota ja aiheuttaa loukkaantumisen.
- Käytä aina suojusta. Se suojaaa käyttäjää hajonneen pyöröterän osilta ja tahattomalta kontaktilta pyöröterän kanssa.
- **SUURIN** sallittu pyörölevyn halkaisija on 100 mm.
- **ÄLÄ** käytä tylsiä tai vahingoittuneita pyöröterä.
- Tarkista suojuksen takaisinvetojärjestelmä ennen käyttöä.
- **Käytä pölysuojainta.** Pölyhiukkasille altistuminen voi aiheuttaa hengitysvaikeuksia ja mahdollisen vamman.
- Varmista aina, että sähkötyökalu on kytketty pois päältä ennen kuin liität sen pistorasiaan.
- Älä sammuta konetta, ennen kuin terä pyörii vapaasti.
- Poista kaikki naulat ja metalliesineet työkappaleesta ennen työn aloittamista.
- Älä koskaan yritä pysäyttää sahanterää painamalla terän sivua.
- Älä koskaan laita työkalua pöydälle tai työpenkille, jos sitä ei ole sammutettu.
- Työkalua saa käyttää vain puun tai muovin leikkaamiseen.
- Varmista, että kaikki terää laitteet ovat täydessä työkunnossa.
- Älä koskaan laita työkalua pöydälle tai työpenkille, jos sitä ei ole sammutettu.
- Käytä vain teriä, jotka ovat näiden käyttöohjeiden mukaisia.
- Runsasseosteisesta, pikateräksestä (HSS-teräksestä) valmistettuja teriä ei tule käyttää. Parhaat tulokset saavutetaan käyttämällä karbidikärkisiä tai kromivanadiiniteriä.
- Käytä vain teräviä teriä, jotka ovat täydellisessä käyttökunnossa. Murtuneet tai taipuneet terät tulee vaihtaa välittömästi.
- Varmista, että terä on huolellisesti kiinnitetty ja pyörii oikeaan suuntaan.
- Takaisku tapahtuu, kun työkalu alkaa hidastaa nopeasti ja liikahtaa taaksepäin käyttäjää kohti. Vapauta kytkin välittömästi, jos terä takertuu tai työkalu alkaa hidastaa.
- Pidä terät terävänä.

- Tue suuria paneeleita leikkuualueen lähellä.
- Älä poista työkalua leikatessasi työkappaletta, kun terä vielä pyörii. Vapauta virtakytkin ja odota, että terä pysähtyy.

## Vaarat

Turvamääräysten noudattamisesta ja turvalaitteiden käyttämisestä huolimatta tietyt vaaroja ei voida välttää. Näitä ovat seuraavat:

- Kuulon heikkeneminen.
- Terän vaihtamisen aikana aiheutuva vahingonvaara.
- Leikattavista materiaaleista irtoavan pölyn hengittäminen voi olla vahingollista.

## Työkalun merkinnät

Seuraavat kuvakkeet näkyvät työkalussa:



Lue käyttöohjeet ennen käyttämistä.



Käytä kuulosuojaimia.



Käytä suojalaseja.



Terän läpimitta.

## PÄIVÄMÄÄRÄKOODIN SIJAINTI (KUVA [FIG.] 1)

Päivämääräkoodi (q) on merkitty koteloon. Se sisältää myös valmistusvuoden.

Esimerkki:

2010 XX XX

Valmistusvuosi

## Pakkauksen sisältö

Pakkauksen sisältö:

- 1 lamelliyrsin
  - 1 pölypussi
  - 2 Pölysovittimet
  - 1 mutteriavain
  - 1 kuusioruuvimeisseli
  - 1 Käyttöohje
  - 1 Poikkileikkauspiirros
- Tarkista, onko työkalussa, osissa tai tarvikkeissa kuljetusvaurioita.
  - Lue tämä käyttöohje huolellisesti ennen laitteen käyttämistä.

## Kuvaus (kuva 1)



**VAROITUS:** Älä tee työkaluun tai sen osiin mitään muutoksia. Tällöin voi aiheutua omaisuus- tai henkilövahinkoja.

- a. Virtakytkin
- b. Lukituspainike
- c. Yläkahva
- d. Ohjaimen korkeuden säädin
- e. Pölynpoistoaukko
- f. Säädettävä ohjain
- g. Liukumista estävät tapit
- h. Uputussyvyyden säätönuppi
- i. Lukitusnuppi
- j. Karan lukko
- k. Tähtinuppi

## KÄYTTÖTARKOITUS

Lamelliyrsin on tarkoitettu puuvaarnaliitosten tekemiseen puuhun ja puutuotteisiin.

**ÄLÄ** käytä kosteissa olosuhteissa tai jos laitteen lähellä on syttyviä nesteitä tai kaasuja.

Lamelliyrsin on ammattimainen sähkötyökalu.

**ÄLÄ** anna lasten koskea niihin. Kokemattomat henkilöt saavat käyttää tätä laitetta vain valvotusti.

## Sähköturvallisuus

Sähkömootori toimii vain yhdellä jännitteellä. Tarkista aina, että verkkovirran jännite vastaa tyyppikilpeen merkittyä jännitettä.



Tämä DEWALT-työkalu on kaksoiseristetty EN 60745 -säädösten mukaisesti, joten maadoitusjohdinta ei tarvita.

Jos virtajohto vaurioituu, se on korvattava uudella johdolla, jonka voi hankkia DEWALTin huolto-organisaation kautta.

## Jatkojohdon käyttäminen

Jos on käytettävä jatkojohtoa, käytä tälle työkalulle soveltuvaa jatkojohtoa. Lisätietoja on teknisissä tiedoissa. Johdinten pienin koko on 1 mm<sup>2</sup> ja suurin pituus 30 m.

Jos käytät johtokelaa, kelaa johto aina kokonaan auki.

## KOKOAMINEN JA SÄÄTÄMINEN



**VAROITUS:** Loukkaantumisvaaran vähentämiseksi katkaise laitteesta virta ja irrota pistoke pistorasiasta ennen varusteiden asentamista tai

**irrottamista sekä ennen säätöjen ja korjausten tekemistä.** Varmista, että virtakytkin on OFF-asennossa. Jos laite käynnistyy vahingossa, voi aiheutua loukkaantuminen.

## Säädettävä ohjain (kuva 3a, 3b)

Säädettävän ohjaimen (f) avulla voit asettaa täsmällisesti paikan, joihin aukot keksejä varten leikataan. Ohjaimen korkeuden asettaminen:

1. Löysää lukitusnuppia (i).
2. Aseta korkeuden säädin (d) tarpeen mukaan. Kun ohjain on asetettu 90°:seen, asteikko lukitusnupin alla osoittaa etäisyyden terän keskikohdan ja ohjaimen pinnan välillä.
3. Kiristä lukitusnuppi.

### OHJAIMEN KULMAN ASETTAMINEN

1. Löysää tähtinuppia (k).
2. Kallista ohjain haluttuun kulmaan.
3. Kiristä tähtinuppi.

## Työkalun rungon merkinnät

Kun työskentelet ilman ohjainta, esimerkiksi tehdessäsi T-liitoksia, voit käyttää rungon merkintöjä työkalun oikeaan kohdistukseen.

1. Aseta ohjain 0°-asentoon kuten yllä on kuvattu.
2. Käytä 19 mm:n paksuisille työkappaleille rungon reunaa keskittämisen viitteenä.
3. Käytä muille työkappaleille punaisen keskilinjän merkintöjä työkalun keskittämiseen.
4. Kaksi merkinnöistä osoittavat leikkauksen pituuden. Jotta estetään murtuminen työkappaleen läpi, varmista, että työkappale ulottuu merkintöjä pidemmälle.

## Upotussyvyyden säätö (kuva 4)

Upotussyvyys täytyy asettaa vastaamaan keksin kokoa. Numerot 0, 10 ja 20 syvyyden säätönupissa vastaavat keksin kokoa. M kuvaa noin 22 mm:n enimmäisleikkaussyvyyttä.

- Käännä syvyyden säätönuppia (h) vaadittuun asentoon ja kohdista oikea numero työkalussa olevan punaisen merkinnän kanssa.

## Upotussyvyyden hienosäätö (kuva 5)

Hienosäätöä käytetään poistamaan mahdolliset toleranssi keksiaukkojen koossa.

1. Nosta ohjain (f) sen yläasentoon kuten yllä on kuvattu.

2. Laita kuusioruuvimeisseli kuten kuvassa ja säädä upotussyvyyttä tarpeen mukaan kääntämällä ruuvia (käännä myötäpäivään vähentääksesi upotussyvyyttä).
3. Tarkista asetus tekemällä koeleikkaus jätepuuhun.

## Liukumista estävät tapit (kuva 6)

Liukumista estävät tapit (g) auttavat vähentämään lamelliyrsimen taipumusta liukua oikealle leikattaessa. Kun työskentelet työkappaleen näkyvissä osissa, voit haluta vetää niitä taaksepäin naarmuuntumisen välttämiseksi.

1. Kun haluat vetää tappeja taaksepäin, käännä niitä hieman myötäpäivään ruuvimeisselillä.
2. Käytä tappeja uudelleen kiertämällä niitä hieman vastapäivään.

## Terän vaihtaminen (kuva 7, 8, 9)

1. Irrota neljä kuusioruuvia (l) pohjalevystä ja ota kansi pois.
2. Paina karan lukitus (j) alas ja poista laippa kääntämällä sitä vastapäivään.
3. Vaihda terä.
4. Kiristä laippa tukevasti kääntämällä sitä myötäpäivään pitämällä karan lukitus samalla painettuna.
5. Asenna kansilevy ja kiristä kuusioruuvit.



### VAROITUS:

- Varmista, että terän hampaat osoittavat vastapäivään kuten kuvassa (kuva 8).
- Tarkista aina terän vaihdon jälkeen leikkaussyvyys ja säädä tarpeen mukaan.
- Älä käytä teriä, joiden halkaisija on suosituksia suurempi tai pienempi. Katso terän sopivat tyyppiarvot teknisistä tiedoista.
- Käytä vain ohjekirjassa ilmoitettuja teriä EN 847-1 -standardin mukaisesti.



## Pölyn poistaminen (kuva 10a, 10b)

Voit liittää työkaluun pölypussin tai pölynpoistolaitteen sopivaa sovitinta käyttämällä.

**PÖLYNPOISTO**

Hienosäätöä käytetään poistamaan mahdolliset toleranssi keksiaukkojen koossa.

1. Laita sopiva sovitin (m) tai (n) pölynpoistoaukkoon (e).
2. Liitä pölynimulaitteen letkun sovittimeen.

**PÖLYPUSSI**

1. Laita suora sovitin (m) pölynpoistoaukkoon (e).
2. Liitä pölypuski (o) sovittimeen.
3. Liitä pölypäästöjen säännösten mukainen pölynpoistolaite aina mahdollisuuksien mukaan.

**KÄYTTÄMINEN****Käyttöohjeet**

**VAROITUS:** Noudata aina turvaohjeita ja määräyksiä.



**VAROITUS:** Vakavan henkilövahingon vaaran vähentämiseksi katkaise työkalusta virta ja irrota sen pistoke pistorasiasta ennen säätämistä tai varusteiden irrottamista tai asentamista.

**Käsien oikea asento (kuva 21)**

**VAROITUS:** Jotta vähennät vakavan henkilövahingon riskiä, pidä käsiäsi AINA oikeassa asennossa kuten kuvissa näytetään.



**VAROITUS:** Jotta vähennät vakavan henkilövahingon riskiä, pidä työkalusta AINA tiukasti kiinni odottamattomien reaktioiden varalta.

Käsien oikea asento tarkoittaa toisen käden pitämistä yläkahvassa (c) ja toisen käden pitämistä pääkahvalla (p).

**Käynnistäminen ja sammuttaminen (kuva 2)**

1. Käynnistä työkalu painamalla virtakytkintä (1).
2. Paina tarpeen mukaan lukituspainiketta (b) jatkuvaa toimintaa varten ja vapautta kytkin.
3. Pysäytä työkalu vapauttamalla virtakatkaisin.
4. Kun haluat pysäyttää työkalun jatkuvassa toiminnassa, paina kytkintä lyhyesti ja vapautta se. Sammuta työkalu aina, kun työ on valmis ja ennen kuin otat pistokkeen pois pistorasiasta.



**VAROITUS:** Älä käynnistä tai sammuta työkalua, kun terä koskettaa työkappaletta tai muita materiaaleja.

**Lamellien jyrsiminen (kuva 11, 12)**

Vahvojen ja tarkkojen lamelliitosten tekoon voidaan käyttää erilaisia tekniikoita. Tässä käyttöohjeessa käsitellään useimpia tekniikoita yksityiskohtaisesti (kuva 11).

**KEKSIKÖÖN VALITSEMINEN (KUVA 12)**

Kolme keksikokoa ovat The #0, #10 ja #20. Sinun tulisi tavallisesti käyttää suurinta keksiä, joka sopii työkappaleeseen.

Kun olet valinnut käytettävän keksiköön, säädä upotussyvyys sen mukaan kuten yllä on kuvattu.



**VAROITUS:** Tarkista syvyys tekemällä koeleikkaus jätepuuhun. Suorita tarpeen mukaan hienosäätö, kts. **Kokoaminen & säädöt.**

**Lamellien sijoittaminen (kuva 13a–13d)**

Kulmaliitoksissa keksien tulisi tavallisesti sijaita 15–25 cm:n välein. Ulompien keksien tulisi sijaita 5–7,5 cm:n päässä työkappaleen päistä (kuva 13a).

Kun liitetään kapeita työkappaleita kuten kuva- tai taulukehyksiä, jopa pienemmät keksit saattavat olla liian suuria liitokseen. Tällöin keksin esiin tuleva pää tulisi leikata pois sen jälkeen, kun liitos on liimattu (kuva 13b).

Kun liitetään työkappaleita, jotka ovat paksumpia kuin noin 2,5 cm, keksejä voidaan käyttää pareittain antamaan lisää vahvuutta (kuva 13c).

Merkitse yhteen tulevat kappaleet sijoittamalla ne ensin niin kuin ne kootaan. Käytä kolmioviivainta apua ja piirä viiva kappaleiden yli (kuva 13d).

**Keksiaukkojen jyrsiminen (kuva 14)**

1. Säädä työkalun asetukset yllä kuvatulla tavalla.
2. Kohdistu keskimerkintä työkalun rungossa merkintöjen kanssa kuten kuvassa.
3. Käynnistä työkalu ja odota sekuntia, jotta jyrsin saavuttaa täyden nopeuden.
4. Työnnä ohjain napakasti työkappaletta vasten ja upota terä, kunnes pysäytin saavutetaan.
5. Anna työkalun vetää terä pois työkappaleesta.
6. Sammuta työkalu.

**Työkappaleiden kokoaminen**

1. Kokeile koota työkappaleet yhteen ja tarkista, että liitokset sopivat oikein.

2. Levitä tasaisesti sopivaa liimaa keksiaukkoihin ja vastakappaleen pinnalle.
3. Laita keksi aukkoihin ja varmista, että ne tulevat kosketuksiin liiman kanssa.
4. Kokoa työkappaleet ja laita ne puristimiin kunnes liima on kuivunut.

### **Liitokset kulmasta kulmaan (kuva 15a, 15b)**

1. Aseta työkappaleet tasaiselle pinnalle siinä järjestyksessä kuin ne kootaan.
2. Merkitse keksien keskikohdat. Keksien tulisi sijaita 15–25 cm:n välein. Ulompien keksien tulisi sijaita 5–7,5 cm:n päässä työkappaleen päistä (kuva 15a).
3. Aseta ohjain 90°:seen.
4. Aseta korkeuden säädin asettamaan keksi työkappaleen keskelle.
5. Säädä työkalun muut asetukset yllä kuvatulla tavalla.
6. Leikkaa keksien aukot yllä kuvatulla tavalla (kuva 15b).

### **Kehysliitokset (kuva 16a–16c)**

1. Aseta työkappaleet tasaiselle pinnalle siinä järjestyksessä kuin ne kootaan (kuva 16a, 16b).
2. Valitse oikea keksikoko.
3. Merkitse keksien keskikohdat.
4. Säädä työkalun asetukset yllä kuvatulla tavalla.
5. Leikkaa keksien aukot yllä kuvatulla tavalla (kuva 16c).

### **Kulmaliitokset (kuva 17a, 17b)**

1. Järjestä työkappaleet siihen järjestykseen, jossa ne kootaan (kuva 17a).
2. Valitse oikea keksikoko.
3. Merkitse keksien keskikohdat.
4. Tasoleikkuuta varten purista työkappale kiinni ja kohdista työkalu kuten kuvassa (kuva 17b).
5. Leikkaa keksien aukot yllä kuvatulla tavalla.

### **Eripaksuiset liitokset (kuva 18)**

Kun liität kahta eripaksuista työkappaletta, toimi seuraavasti:

1. Järjestä työkappaleet siihen järjestykseen, jossa ne kootaan.
2. Valitse oikea keksikoko.
3. Merkitse keksien keskikohdat.

4. Valitse työkappale, joka asetetaan vastakappaleeksi.
5. Aseta korkeuden säädin asettamaan keksi työkappaleen keskelle.
6. Leikkaa keksien aukot yllä kuvatulla tavalla.
7. Säädä ohjain ylös halutun poikkeaman etäisyyden verran. Käytä asteikkoa asetuksen lukemiseen.
8. Leikkaa keksien aukot yllä kuvatulla tavalla.

### **Kulmaliitokset (kuva 19a–19d)**

#### **ULKOPUOLISET PINNAT KOHDISTETTU**

1. Järjestä työkappaleet siihen järjestykseen, jossa ne kootaan.
2. Merkitse keksien keskikohdat liitoksen ulkopuolelle.
3. Aseta ohjain 90°:seen.
4. Säädä ohjain sijoittamaan keksi kohti liitoksen sisäpuolta, jossa työkappale on ohuempi. Valitse sopiva keksikoko (kuva 19b).
5. Purista työkappale kiinni ja kohdista työkalu kuten kuvassa (kuva 19c).
6. Leikkaa keksien aukot yllä kuvatulla tavalla.

#### **SISÄPINNAT KOHDISTETTU**

1. Järjestä työkappaleet siihen järjestykseen, jossa ne kootaan.
2. Merkitse keksien keskikohdat liitoksen sisäpuolelle.
3. Aseta ohjain 45°:seen.
4. Säädä ohjain sijoittamaan keksi kohti liitoksen sisäpuolta, jossa työkappale on ohuempi. Valitse oikea keksikoko.
5. Purista työkappale kiinni ja kohdista työkalu kuten kuvassa (kuva 19d).
6. Leikkaa keksien aukot yllä kuvatulla tavalla.

### **T-liitokset (kuva 20a–20e)**

Tämän tyyppisiä liitoksia käytetään tavallisesti kiinnittämään hyllyjä sivupaneeliin (kuva 20a).

1. Aseta työkappaleet tasaiselle pinnalle siinä järjestyksessä kuin ne kootaan (kuten T ylösalaisin).
2. Merkitse keksien keskikohdat hyllylle.
3. Merkitse kevyesti hyllyn yläreuna sivupaneeliin (kuva 20b).
4. Purista ohjain kiinni sivupaneelin päälle ja kohdista hyllyn pääty viivan kanssa (kuva 20c).

5. Valitse oikea keksikoko.
6. Aseta ohjain 0°:seen.
7. Kohdista työkalu keksimerkkien kanssa käyttämällä työkalun rungon merkkejä.
8. Tee pystysuora (kuva 20d) ja vaakasuora (kuva 20e) leikkaus jokaisen keksin kohdalle.

## KUNNOSSAPITO

DEWALT-työkalusi on suunniteltu käytettäväksi pitkään ja edellyttämään vain vähän kunnossapitoa. Oikea käsittely ja säännöllinen puhdistus varmistavat laitteen ongelmattoman toiminnan.



**VAROITUS: Loukkaantumisvaaran vähentämiseksi katkaise laitteesta virta ja irrota pistoke pistorasiasta ennen varusteiden asentamista tai irrottamista sekä ennen säätöjen ja korjausten tekemistä.** Varmista, että virtakytkin on OFF-asennossa. Jos laite käynnistyy vahingossa, voi aiheutua loukkaantumisen.



## Voiteleminen

Tätä sähkötyökalua ei tarvitse voidella.



## Puhdistaminen



**VAROITUS:** Puhalla lika ja pöly kotelosta kuivalla ilmalla, kun sitä kertyy ilmanvaihtoaukkoihin tai niiden ympärille. Käytä tällöin hyväksytyjä silmäsuojuksia ja hengityssuojainta.



**VAROITUS:** Älä koskaan puhdistu muita kuin metallipintoja liuottimien tai muiden voimakkaiden kemikaalien avulla. Nämä kemikaalit voivat heikentää näissä osissa käytettyjä materiaaleja. Käytä vain vedellä ja miedolla pesuaineella kostutettua kangasta. Älä päästä mitään nestettä laitteen sisään. Älä upota mitään laitteen osaa nesteeseen.

## Lisävarusteet



**VAROITUS:** Muita kuin DEWALT-lisävarusteita ei ole testattu tämän työkalun kanssa, joten niiden käyttäminen voi olla vaarallista.

*Käytä tämän laitteen kanssa vain DEWALTin suosittelemia varusteita vahingoittumisvaaran vähentämiseksi.*

Saat lisätietoja jälleenmyyjältäsi.

## Ympäristön suojeleminen



Toimita tämä laite kierrätykseen. Tätä tuotetta ei saa hävittää kotitalousjätteen mukana.



Jos DEWALT-tuote on tullut elinkaarensa päähän tai jos et enää tarvitse sitä, älä hävitä sitä kotitalousjätteenä. Toimita se kierrätykseen.



Kierrätykseen toimitetut käytetyt tuotteet ja pakkaus voidaan käyttää uudelleen. Tämä suojelee ympäristöä ja vähentää raaka-aineiden tarvetta.

Paikallisissa määräyksissä voidaan edellyttää, että sähkölaitteet on toimitettava kierrätysasemalle tai jälleenmyyjälle, jolta ostit uuden tuotteen.

DEWALT kierrättää DEWALT-tuotteet, kun ne ovat tulleet elinkaarensa päähän. Voit käyttää tätä palvelua palauttamalla tuotteen valtuutettuun huoltokorjaamoon. Se toimitetaan sieltä meille.

Saat lähimmän valtuutetun DEWALT-huoltokorjaamon tiedot ottamalla yhteyden lähimpään DEWALT-toimipisteeseen. Yhteystiedot ovat tässä käyttöohjeessa. Luettelo valtuutetuista DEWALT-huoltokorjaamoista ja myynnin jälkeisestä palvelusta on Internet-sivustossa [www.2helpU.com](http://www.2helpU.com).

## TAKUU

DEWALT luottaa tuotteidensa laatuun ja antaa erinomaisen takuun tämän tuotteen ammattikäyttäjille. Tämä takuu laajentaa käyttäjän oikeuksia heikentämättä ammattikäyttäjän sopimusperusteisia oikeuksia eikä yksityisen muun kuin ammattikäyttäjän lainsäädäntöön perustuvia oikeuksia. Tämä takuu on voimassa kaikissa EU- ja ETA-maissa.

### • 30 PÄIVÄN TYYTYVÄISYYSTAKUU ILMAN RISKEJÄ •

Jos et ole täysin tyytyväinen DEWALT-työkalun toimintaan, palauta se ostopaikkaan 30 päivän kuluessa kaikkine osineen. Saat rahat takaisin. Tuote saa olla kulunut vain kohtalaisesti, ja ostotodistus on esitettävä.

### • VUODEN HUOLTOSOPIMUS MAKSUTTA •

Jos DEWALT-työkalusi tarvitsee huoltoa 12 kuukauden kuluessa ostamisesta, valtuutettu DEWALT-huoltokorjaamo tekee sen ilmaiseksi. Ostotodistus on esitettävä. Takuu kattaa myös työn. Takuu ei kata tarvikkeita eikä varaosia, ellei niissä ole vikaa.

### • YHDEN VUODEN TAKUU •

Jos DEWALT-tuotteeseesi tulee vika 12 kuukauden aikana ostopäivästä materiaali- tai valmistusvirheen vuoksi, DEWALT vaihtaa kaikki vialliset osat maksutta tai harkintansa mukaan vaihtaa laitteen maksutta edellyttäen, että

- laitetta ei ole väärinkäytetty
- laite on kulunut vain normaalisti
- valtuuttamattomat henkilöt eivät ole yrittäneet korjata laitetta
- ostotodistus esitetään
- laite palautetaan kaikkine alkuperäisine osineen.

Voit pyytää takuuhuoltoa ottamalla yhteyden laitteen jälleenmyyjään tai lähimpään valtuutettuun DEWALT-huoltokorjaamoon. Saat yhteystiedot DEWALT-kuvastosta tai ottamalla yhteyden tässä käyttöohjeessa näkyvään DEWALTin toimipaikkaan. Luettelo valtuutetuista DEWALT-huoltokorjaamoista ja myynnin jälkeisestä palvelusta on Internet-sivustossa [www.2helpU.com](http://www.2helpU.com).



# LAMELLFRÄS DW682

## Gratulerar!

Du har valt ett DEWALT-verktyg. År av erfarenhet, grundlig produktutveckling och innovation gör DEWALT till en av de pålitligaste partnererna för fackmannamässiga elverktygs-användare.

## Tekniska data

DW682		
Spänning	V <sub>DC</sub>	230
Typ		4
Strömförsörjning	W	600
Varvtal obelastad	min <sup>-1</sup>	10.000
Fräsdjup max.	mm	20
Inställning av djupdyk	mm	8/10/12 (för lameller 0/10/20)
Fräsdiameter	mm	100
Fräsbredd	mm	4
Vikt	kg	3
L <sub>PA</sub> ( ljudtryck)	dB(A)	82
K <sub>PA</sub> ( ljudtryck, osäkerhet)	dB(A)	3
L <sub>WA</sub> ( ljudstyrka)	dB(A)	100
K <sub>WA</sub> ( ljudstyrka, osäkerhet)	dB(A)	3,1

Vibration totalvärde (trixvektor-summa) fastställd i enlighet med EN 60745:

Vibration, emissionsvärde a <sub>h</sub>		
a <sub>h</sub> =	m/s <sup>2</sup>	< 2,5
Osäkerhet K =	m/s <sup>2</sup>	1,5

Den emissionsnivå för vibration som anges i detta informationsblad har uppmätts i enlighet med en standardiserad test som anges i EN 60745, och den kan användas för att jämföra ett verktyg med ett annat. Den kan användas för att få fram en preliminär uppskattning av exponering.



**VARNING:** Den angivna emissionsnivån för vibration gäller vid verktygets huvudsakliga användning. Om verktyget emellertid används för andra tillämpningar, med andra tillbehör, eller om det är dåligt underhållet kan vibrationen avvika. Detta kan avsevärt öka exponeringsnivån under hela dess arbetstid.

En uppskattning av exponeringsnivån för vibrationer bör dessutom ta med i beräkningen de gånger verktyget är avstängt, eller när det är igång utan att utföra sitt arbete. Detta kan avsevärt minska exponeringsnivån under hela dess arbetstid.

Identifiera ytterligare säkerhetsåtgärder för att skydda handhavaren mot verkningarna av vibration, såsom att: underhålla verktyget och tillbehören, hålla händerna varma, organisera arbetsgången.

## Säkringar

Europa	230 Volt verktyg	10 Ampere, starkström
--------	------------------	-----------------------

## Definitioner: Säkerhetsriktlinjer

Nedanstående definitioner beskriver allvarighetsnivån för varje signalord. Var god läs handboken och uppmärksamma dessa symboler.



**FARA:** Indikerar en omedelbart riskfylld situation som, om den inte undviks, **kommer att resultera i dödsfall eller allvarlig personskada.**



**VARNING:** Indikerar en potentiellt riskfylld situation som, om den inte undviks, **skulle kunna resultera i dödsfall eller allvarlig personskada.**



**SE UPP!** Indikerar en potentiellt riskfylld situation som, om den inte undviks, **kan resultera i mindre eller medelmåttig personskada.**

**OBSERVERA:** Anger en praxis som **inte är relaterad till personskada** som, om den inte undviks, **skulle kunna resultera i egendomsskada.**



Anger risk för elektrisk stöt.



Anger risk för eldsvåda.

## EC-Följsamhetsdeklaration

MASKINDIREKTIV



DW682

DEWALT deklarerar att dessa produkter, beskrivna under "tekniska data" uppfyller: 2006/42/EC, EN 60745-1, EN 60745-2-19.

Dessa produkter uppfyller dessutom direktiv 2004/108/EC. För mer information, var god kontakta DEWALT på följande adress, eller se handbokens baksida.

Undertecknad är ansvarig för sammanställning av den tekniska filen och gör denna förklaring å DEWALTs vägnar.

Horst Grossmann  
Vicepresident, Konstruktion och Produktutveckling  
DEWALT, Richard-Klinger-Straße 11,  
D-65510, Idstein, Tyskland  
04.10.2009



**WARNING:** För att minska risken för personskada, läs instruktionshandboken.

## Säkerhetsvarningar, Allmänt Elverktyg



**WARNING! Läs alla säkerhetsvarningar och alla instruktioner.** Underlåtenhet att följa varningarna och instruktionerna kan resultera i elektrisk stöt, eldsvåda och/eller allvarlig personskada.

### SPARA ALLA VARNINGAR OCH INSTRUKTIONER FÖR FRAMTIDA REFERENS

Termen "elverktyg" i varningarna syftar på ditt starkströmsdrivna (sladdanslutna) elverktyg eller batteridrivna (sladdlösa) elverktyg.

#### 1) SÄKERHET PÅ ARBETSOMRÅDET

- Håll arbetsområdet rent och ordentligt upplyst.** Belamrade eller mörka områden inbjuder till olyckor.
- Använd inte elektriska verktyg i explosiva atmosfärer, såsom i närvaron av lättantändliga vätskor, gaser eller damm.** Elektriska verktyg ge upphov till gnistor som kan antända dammet eller ångorna.

- Håll barn och åskådare borta meda du arbetar med ett elverktyg.** Distractioner kan göra att du förlorar kontrollen.

#### 2) ELEKTRISK SÄKERHET

- Kontakterna till elverktyget måste matcha uttaget. Modifiera aldrig kontakten på något sätt. Använd inte några adapterpluggar med jordanslutna (jordade) elektriska verktyg.** Omodifierade kontakter och matchande uttag minskar risken för elektrisk stöt.
- Undvik kroppskontakt med jordanslutna eller jordade ytor såsom rör, värmeelement, spisar och kylskåp.** Det finns en ökad risk för elektrisk chock om din kropp är jordanslutna eller jordad.
- Utsätt inte elektriska verktyg för regn eller våta förhållanden.** Vatten som kommer in i ett elverktyg ökar risken för elektrisk stöt.
- Missbruka inte sladden. Använd aldrig sladden till att bära, dra eller koppla bort elverktyget från strömmen. Håll sladden borta från värme, olja, skarpa kanter eller rörliga delar.** Skadade eller tilltrasslade sladdar ökar risken för elektrisk stöt.
- När du arbetar med ett elverktyg utomhus, använd en förlängningssladd som passar för utomhusanvändning.** Användning av en sladd som passar för utomhusanvändning minskar risken för elektrisk stöt.
- Om arbete med ett elverktyg i en fuktig lokal är oundvikligt, använd ett uttag som är skyddat med jordfelsbrytare (RCD).** Användning av en RCD minskar risken för elektrisk stöt.

#### 3) PERSONLIG SÄKERHET

- Var vaksam, ha koll på vad du gör och använd sunt förnuft när du arbetar med ett elverktyg. Använd inte ett elverktyg när du är trött eller påverkad av droger, alkohol eller medicinering.** Ett ögonblicks ouppmärksamhet när du arbetar med elektriska verktyg kan resultera i allvarlig personskada.
- Använd personlig skyddsutrustning. Bär alltid ögonskydd.** Skyddsutrustning såsom dammfilterskydd, halksäkra säkerhetsskor, skyddshjälm eller hörselskydd som används för lämpliga förhållanden minskar personskador.
- Förebygg oavsiktlig igångsättning. Se till att strömbrytaren är i frånläge innan du ansluter till strömkällan och/eller batteripaketet, plockar upp eller bär verktyget.** Att bära elektriska verktyg med ditt

finger på strömbrytaren eller att strömsätta elektriska verktyg som har strömbrytaren på är att invitera olyckor.

- d) **Avlägsna eventuell justeringsnyckel eller skiftnyckel innan du sätter på elverktyget.** En skiftnyckel eller en nyckel som sitter kvar på en roterande del av elverktyget kan resultera i personskada.
- e) **Böj dig inte för långt. Bibehåll alltid ordentligt fotfäste och balans.** Detta möjliggör bättre kontroll av elverktyget i oväntade situationer.
- f) **Klä dig ändamålsenligt. Bär inte lösa kläder eller smycken. Håll hår, beklädnad och handskar borta från delar i rörelse.** Lösa kläder, smycken eller långt hår kan fastna i delar i rörelse.
- g) **Om det finns anordningar för anslutning av apparater för dammutrensning och insamling, se till att dessa är anslutna och används på ett korrekt sätt.** Användning av dammuppsamling kan minska dammrelaterade faror.

#### 4) ANVÄNDNING OCH SKÖTSEL AV ELVERKTYG

- a) **Tvinga inte elverktyget. Använd det korrekta elverktyget för din tillämpning.** Det korrekta elverktyget gör arbetet bättre och säkrare vid den hastighet för vilket det konstruerades.
- b) **Använd inte elverktyget om strömbrytaren inte sätter på och stänger av det.** Ett elverktyg som inte kan kontrolleras med strömbrytaren är farligt och måste repareras.
- c) **Ta ur kontakten från strömkällan och/eller batteripaketet från elverktyget innan du gör några justeringar, byter tillbehör eller lägger elverktygen i förvaring.** Sådana förebyggande säkerhetsåtgärder minskar risken att oavsiktligt starta elverktyget.
- d) **Förvara elektriska verktyg som inte används utom räckhåll för barn, och låt inte personer som är obekanta med elverktyget eller med dessa instruktioner använda elverktyget.** Elektriska verktyg är farliga i händerna på utbildade användare.
- e) **Underhåll elektriska verktyg. Kontrollera för feljustering eller om rörliga delar har fastnat, bristning hos delar och andra eventuella förhållanden som kan komma att påverka elverktygets funktion. Om det är skadat, se till att elverktyget blir reparerat före användning.** Många olyckor orsakas av dåligt underhållna elektriska verktyg.
- f) **Håll kapningsverktyg vassa och rena.** Ordentligt underhållna kapningsverktyg med

vassa sågkanter är mindre sannolika att fastna och är lättare att kontrollera.

- g) **Använd elverktyget, tillbehören och verktygssatserna, etc. i enlighet med dessa instruktioner, och ta hänsyn till arbetsförhållandena och det arbete som ska utföras.** Användningen av elverktyget för andra verksamheter än de som det är avsett för skulle kunna resultera i en farlig situation.

#### 5) SERVICE

- a) **Se till att ditt elverktyg får service av en kvalificerad reparatör, som endast använder identiska ersättningsdelar.** Detta säkerställer att elverktygets säkerhet bibehålls.

#### Ytterligare specifika säkerhetsregler för lamellfräsen

- Cirkelknivar måste vara märkta för minst den hastighet som rekommenderas på verktyget. Cirkelknivar som körs över märkhastighet kan gå sönder och orsaka skador.
- Använd alltid skydd. Detta skyddar användaren från trasiga cirkelknivfragment och oavsiktlig kontakt med cirkelkniven.
- **MAXIMAL** tillåten cirkelknivdiameter är 100 mm.
- **ANVÄND INTE** slöa eller skadade cirkelknivar.
- Kontrollera lämplig funktion hos skyddets tillbakadragandesystem innan användning.
- **Använd en skyddsmask.** Exponering för dammpartiklar kan orsaka andningsproblem och eventuella skador.
- Se alltid till att elverktyget är avstängt innan det kopplas in i eluttaget.
- Stäng inte av verktyget innan skäret löper fritt.
- Avlägsna alla spikar och metallföremål från arbetsstycket innan du börjar arbetet.
- När du har stängt av verktyget, försök aldrig bromsa skäret genom att trycka mot dess sida.
- Placera aldrig verktyget på ett bord eller en arbetsbänk innan det är avstängt.
- Verktyget får endast användas för fräsning av trä och plast.
- Se till att alla anordningar som skyddar skäret fungerar perfekt.
- Placera aldrig verktyget på ett bord eller en arbetsbänk innan det är avstängt.
- Använd endast skär som uppfyller specifikationerna i denna bruksanvisning.

## SVENSKA

- Skär tillverkade av höglegerad, höghastighetsstål (HSS stål) bör inte användas. Bästa resultat uppnås med hårdmetallsbestyckade skär eller CrV-skär.
- Använd endast skarpa skär i perfekt skick; spruckna eller böjda skär måste kastas och ersättas med nya.
- Se till att skäret sitter säkert fast och roterar i korrekt riktning.
- Bakslag uppträder när verktyget börjar stegra sig och snabbt drivs tillbaka mot användaren. Släpp brytaren omedelbart om skäret fastnar eller verktyget stannar.
- Håll skäret vasst.
- Stöd stora skivor nära kapområdet.
- Lyft aldrig verktyget från arbetsstycket medan skäret roterar. Släpp strömbrytaren och vänta till skäret stannar.

### Dolda risker

Trots tillämpning av de relevanta säkerhetsbestämmelserna och användning av säkerhetsapparater kan vissa återstående risker inte undvikas. Dessa är:

- Hörselnedsättning.
- Risk för skador när skivan byts.
- Risk för inandning av damm från materialen under skäring vilket kan vara skadligt.

### Märkningar på verktyg

Följande bildikoner visas på verktyget:



Läs instruktionshandbok före användning.



Bär öronskydd.



Bär ögonskydd.



Skärdiameter.

### DATUMKODPLACERING (FIG. 1)

Datumkoden (q), vilken också inkluderar tillverkningsår, finns tryckt i kåpan.

Exempel:

2010 XX XX

Tillverkningsår

### Förpackningsinnehåll

Förpackningen innehåller:

- 1 Lamellfräs
  - 1 Dampmpåse
  - 2 Dammadapter
  - 1 Stiftnyckel
  - 1 Insexskruvmejsel
  - 1 Instruktionshandbok
  - 1 Sprängskiss
- Kontrollera med avseende på skada på verktyget, på delar eller tillbehör som kan tänkas ha uppstått under transporten.
  - Ta dig tid att grundligt läsa och förstå denna handbok före användning.

### Beskrivning (fig. 1)



**VARNING:** Modifiera aldrig elverktyget eller någon del av det. Skada eller personskada skulle kunna uppstå.

- a. På/av-omkopplare
- b. Lås för strömbrytare
- c. Topphandtag
- d. Anslagsinställning i höjddled
- e. Dammutsugning
- f. Inställbart anslag
- g. Antiglidstift
- h. Inställningsknapp för dyktdjup
- i. Spärknapp
- j. Spindellås
- k. Stjärnknapp

### AVSEDD ANVÄNDNING

Din lamellfräs har utformats för att göra raka dymlingsfogar i trä och träprodukter.

**ANVÄND INTE** under våta förhållanden eller i närheten av lättantändliga vätskor eller gaser.

Lamellfräsen är ett professionellt elverktyg.

**LÅT INTE** barn komma i kontakt med verktyget. Övervakning krävs när oerfarna handhavare använder detta verktyg.

### Elektrisk Säkerhet

Den elektriska motorn har konstruerats för endast en spänning. Kontrollera alltid att strömförsörjningen motsvarar spänningen på klassificeringsplattan.



Ditt DEWALT-verktyg är dubbel-isolerad i enlighet med EN 60745; därför behövs ingen jordningstråd.

Om starkströmssladden är skadad måste den bytas ut mot en speciellt preparerad sladd som finns att få genom DEWALTs serviceorganisation.

## Användning av Förlängningssladd

Om en förlängningssladd behövs, använd en godkänd förlängningssladd, som är lämplig för detta verktygs strömbehov (se tekniska data). Minsta ledningsstorlek är 1 mm<sup>2</sup>; maximala längden är 30 m.

Vid användning av en sladdvinda, dra alltid ut sladden helt och hållet.

## HOPMONTERING OCH JUSTERING



**VARNING: För att minska risken för personskada, stäng av enheten och koppla bort maskinen från strömkällan innan du installerar och tar bort tillbehör, före justering eller ändring av inställningar eller vid reparationer. Se till att startknappen är i AV-läge. En oavsiktlig igångsättning kan orsaka personskada.**

## Inställbart anslag (fig. 3a, 3b)

Det inställbara anslaget (f) låter dig ställa in exakt den punkt där insticken till lamellerna skärs ut. Att ställa in anslagshöjden:

1. Lossa spärrknappen (j).
2. Justera höjdställningen (d) efter behov. När anslaget är inställt på 90°, kan man avläsa avståndet mellan mitten på skåret och anslagets yta från graderingen under spärrknappen.
3. Dra åt spärrknappen.

### INSTÄLLNING AV ANSLAGSHÖJDEN

1. Lossa stjärnknappen (k).
2. Luta anslaget till önskad vinkel.
3. Dra åt stjärnknappen.

## Markeringar på bottenplattan

Under arbete utan anslag, t.ex. när man gör T-fogar, kan man använda markeringarna på bottenplattan för att få rätt ansättning av verktyget.

1. Ställ in anslaget i 0°-position som det beskrivits ovan.
2. Med arbetsstycken i 19 mm tjocklek använder man bottenplattans kant som centreringreferens.

3. Med andra arbetsstycken används de röda mittlinjemarkeringarna för att sätta an verktyget rätt.
4. Två av markeringarna visar längden på skåret. För att undvika att arbetsstycket brister skall man se till att arbetsstycket är längre än dessa markeringar.

## Inställning av dykdjup (fig. 4)

Dykdjupet måste ställas in så att det stämmer med lamellens mått. Siffrorna 0, 10 och 20 på djupinställningsknappen motsvarar lamellstorlekarna. Bokstaven M gäller för maximalt fräsdjup på ca. 22 mm.

- Vrid djupinställningsknappen (h) till önskat läge och rikta in lämplig siffra mot den röda markeringen på verktyget.

## Fininställning av dykdjup (fig. 5)

Fininställningen används för att eliminera möjliga toleranser i storleken hos insticken för lamellerna.

1. Höj anslaget (f) till dess övre läge som beskrivet ovan.
2. Använd insexnyckeln som bilden visar för att ställa in dykdjupet genom att vrida skruven (vrid medsols för att minska dykdjupet).
3. Kontrollera inställningen med en provfräsning i en överbliven träbit.

## Antiglidstift (fig. 6)

Antiglidstiften (g) hjälper till med att motverka lamellfräsens benägenhet att dra åt höger under fräsning. Det är lämpligt att dra undan synliga delar av arbetsstycket under arbetet för att undvika repor.

1. För att ta ut stiften vrids de medsols med en rak skruvmejsel.
2. För att använda stiften igen vrids de något motsols.

## Byte av skär (fig. 7, 8, 9)

1. Ta ut de fyra insexskruvarna (l) från bottenplattan och lyft av höjjet.
2. Tryck ner spindellåset (j) och ta bort flänsen genom att vrida den motsols.
3. Byt skär.
4. Sätt fast flänsen ordentligt genom att vrida den medsols med spindellåset nedtryckt.
5. Montera tillbaka täckplattan och drag åt insexskruvarna.



**VARNING:**

- Se till att spetsen på skäret pekar i motsols riktning såsom visas (fig. 8).
- Sedan skäret bytts ut skall man alltid kontrollera fräsdjupet och justera det efter behov.
- Använd inte skär med större eller mindre diameter än rekommenderat. För korrekt skärklassificering se tekniska data.
- Använd endast skär som specificeras i denna manual som uppfyller EN 847-1.



**Dammutsugning (fig. 10a, 10b)**

Med en lämplig hållare kan man fästa en dammpåse eller ett dammutsug.

**DAMMUTSUG**

Fininställningen används för att eliminera möjliga toleranser i storleken hos insticken för lamellerna.

1. Sätt i en lämplig hållare (m) eller (n) i dammutsuget (e).
2. Koppla dammsugaren till adaptern.

**DAMMPÅSE**

1. Sätt i en rak hållare (m) i dammutsuget (e).
2. Fäst dammpåsen (o) på adaptern.
3. När så är möjligt anslut dammutsugningsenheten som konstruerats i enlighet med relevanta bestämmelser beträffande dammutsläpp.

**DRIFT**

**Bruksanvisning**



**VARNING:** Följ alltid säkerhetsinstruktionerna och tillämpbara bestämmelser.



**VARNING:** För att minska risken för allvarig personskada, stäng av verktyget och koppla bort det från strömkällan innan du gör några justeringar eller tar bort/installerar tillsatser eller tillbehör.

**Korrekt Handplacering (fig. 21)**



**VARNING:** För att minska risken för allvarig personskada, använd ALLTID korrekt handställning, så som visas.



**VARNING:** För att minska risken för allvarig personskada, håll ALLTID verktyget säkert, för att förekomma en plötslig reaktion.

Korrekt handplacering kräver ena handen på topphandtaget (c) och den andra handen på huvudhandtaget (p).

**Att sätta på och stänga av (fig. 2)**

1. För att köra verktyget, tryck på på/av-strömbrytaren (a).
2. Tryck om så behövs på låsknappen (b) för kontinuerlig gång och släpp strömbrytaren.
3. För att stoppa verktyget, släpp omkopplaren.
4. För att stanna maskinen vid kontinuerlig gång, tryck på strömbrytaren och släpp den genast igen. Stäng alltid av verktyget när arbetet är klart och innan sladden dras ur.



**VARNING:** Slå inte på eller stäng av verktyget när skäret vidrör arbetsstycket eller andra material.

**Att göra lamellfogar (fig. 11, 12)**

Man kan använda olika tekniker för att göra starka och korrekts lamellfogar. I denna manual beskrivs de viktigaste teknikerna mer i detalj (fig. 11).

**ATT VÄLJA LAMELLSTORLEK (FIG. 12)**

De tre lamelldimensionerna är #0, #10 och #20. Normalt sett bör du använda den största lamellen som passar i arbetsstycket.

Sedan lamellstorlek har valts, justeras dykdjupet motsvarande som det beskrivits ovan.



**VARNING:** Gör alltid en provskärning i en överbliven träbit för att kontrollera dykdjupet. Gör vid behov en finjustering såsom beskrivs i **Montering och inställning**.

**Att placera lamellerna (fig. 13a–13d)**

För kantfogar skall i vanliga fall lamellerna placeras med avstånd på 15 – 25 cm. De yttre lamellerna bör placeras 5 – 7,5 cm från arbetsstyckets ändar (fig. 13a).

När man fogar samman smala arbetsstycken som t.ex. tavelramar kan också de minsta lameller vara för stora för fogen. I sådana fall bör man trimma lamellens synliga del sedan fogen har limmats (fig. 13b).

När arbetsstycken tjockare än ca. 2,5 cm fogas samman kan lamellpar användas som förstärkning (fig. 13c).

För att märka stycken som skall sättas samman placerar man dem först som de skall fogas ihop. Använd ett vinkeljärn och rita en markeringslinje över styckena (fig. 13d).

### Att fräsa insticken för lamellerna (fig. 14)

1. Ställ in verktyget enligt ovanstående beskrivning.
2. Rätta in verktygets mittmarkering på undersidan mot markeringslinjen som bilden visar.
3. Starta verktyget och vänta någon sekund tills det kommit upp i full hastighet.
4. Tryck anslaget hårt mot arbetsstycket och låt skäret dyka ner tills anslaget stoppar.
5. För bort verktyget och skäret från arbetsstycket.
6. Stäng av verktyget.

### Hopsättning av arbetsstyckena

1. Försök sätta samman arbetsstyckena för att kontrollera att fogarna passar riktigt.
2. Stryk på med lim jämnt i lamellinsticken och på fogytorna.
3. Sätt lamellerna i insticken och se noga till att de kommer i kontakt med limmet.
4. Sätt samman arbetsstyckena och spänn fast dem tills limmet har torkat.

### Fogar kant mot kant (fig. 15a, 15b)

1. Lägg ut arbetsstyckena på en plan yta så som de skall fogas samman.
2. Märk ut mitten på lamellen. Lamellerna bör placeras med 15 – 25 cm mellanrum, de yttre lamellerna bör placeras 5 – 7,5 cm från arbetsstyckets ändar (fig. 15a).
3. Ställ anslaget på 90°.
4. Ställ in höjden för att placera lamellen mitt på arbetsstycket.
5. Ställ in de andra verktygsinställningarna såsom beskrivs ovan.
6. Skär ut lamellinsticken enligt ovanstående beskrivning (fig. 15b).

### Ramfogar (fig. 16a–16c)

1. Lägg ut arbetsstyckena på en plan yta så som de skall fogas samman (fig. 16a, 16b).
2. Välj lämplig lamellstorlek.
3. Märk ut mitten på lamellen.
4. Ställ in verktyget enligt ovanstående beskrivning.

5. Skär ut lamellinsticken enligt ovanstående beskrivning (fig. 16c).

### Hörnfogar (fig. 17a, 17b)

1. Ordna arbetsstyckena så som de skall fogas samman (fig. 17a).
2. Välj lämplig lamellstorlek.
3. Märk ut mitten på lamellen.
4. För fräsning framifrån, spänn fast arbetsstycket och sätt an verktyget som bilden visar (fig. 17b).
5. Skär ut lamellinsticken enligt ovanstående beskrivning.

### Osymmetriska fogar (fig. 18)

När man fogar samman två arbetsstycken av olika tjocklek gör man på följande sätt:

1. Ordna arbetsstyckena så som de skall fogas samman.
2. Välj lämplig lamellstorlek.
3. Märk ut mitten på lamellen.
4. Välj vilket arbetsstycke som skall förskjutas bakåt.
5. Ställ in höjden för att placera lamellen mitt på arbetsstycket.
6. Skär ut lamellinsticken enligt ovanstående beskrivning.
7. Justera upp anslaget med lika mycket som den önskade förskjutningen. Använd skalan för att avläsa inställningen.
8. Skär ut lamellinsticken enligt ovanstående beskrivning.

### Gerade kantfogar (fig. 19a–19d)

#### UTVÄNDIGA YTOR I LINJE

1. Ordna arbetsstyckena så som de skall fogas samman.
2. Märk ut mitten på lamellerna utvändigt på fogen.
3. Ställ anslaget på 90°.
4. Ställ in anslaget för att placera lamellen mot insidan av fogen där arbetsstycket är tjockare. Välj lämplig lamellstorlek (fig. 19b).
5. Spänn fast arbetsstycket och sätt an verktyget såsom visas (fig. 19c).
6. Skär ut lamellinsticken enligt ovanstående beskrivning.

#### INVÄNDIGA YTOR INRÄTTADE

1. Ordna arbetsstyckena så som de skall fogas samman.

## SVENSKA

2. Märk ut mitten på lamellerna på insidan av fogen.
3. Ställ anslaget på 45°.
4. Ställ in anslaget för att placera lamellen mot insidan av fogen där arbetsstycket är tjockare. Välj lämplig lamellstorlek.
5. Spänn fast arbetsstycket och sätt an verktyget såsom visas (fig. 19d).
6. Skär ut lamellinsticken enligt ovanstående beskrivning.

### T-fogar (fig. 20a–20e)

Denna typ av fogar används vanligen för att fästa hyllor på vägghälsor (fig. 20a).

1. Lägg ut arbetsstyckena på en plan yta så som de skall fogas samman (som ett upp- och nervänt T).
2. Märk ut mitten på lamellerna på hylldelen.
3. Märk ut hyllans ovansida lätt på sidopanelen (fig. 20b).
4. Spänn hylldelen ovanpå sidopanelen och rätta in hyllkanten med linjen (fig. 20c).
5. Välj lämplig lamellstorlek.
6. Ställ anslaget på 0°.
7. Sätt an verktyget mot lamellmärkena med hjälp av markeringarna på verktygets undersida.
8. Gör ett vertikalt (fig. 20d) och ett horisontellt skär (fig. 20e) vid varje plats där lamellerna skall sitta.

### UNDERHÅLL

Ditt elverktyg från DEWALT har konstruerats för att arbeta över en lång tidsperiod med minimalt underhåll. Kontinuerlig tillfredsställande drift beror på ordentlig verktygsvård och regelbunden rengöring.



**VARNING: För att minska risken för personskada, stäng av enheten och koppla bort maskinen från strömkällan innan du installerar och tar bort tillbehör, före justering eller ändring av inställningar eller vid reparationer.** Se till att startknappen är i AV-läge. En oavsiktlig igångsättning kan orsaka personskada.



### Smörjning

Ditt elverktyg behöver ingen ytterligare smörjning.



### Rengöring



**VARNING:** Blås bort smuts och damm från huvudkåpan med torr luft varje gång du ser smuts samlas i och runt lufthålen. Bär godkända ögonskydd och godkänt dammfilterskydd när du utför denna procedur.



**VARNING:** Använd aldrig lösningsmedel eller andra skarpa kemikalier för att rengöra de icke-metalliska delarna på verktyget. Dessa kemikalier kan försvaga de material som används i dessa delar. Använd en trasa som bara är fuktad med vatten och mild tvål. Låt aldrig någon vätska komma in i verktyget; sänk aldrig ner någon del av verktyget i en vätska.

### Valfria tillbehör



**VARNING:** Eftersom andra tillbehör än de som erbjuds av DEWALT inte har testats med denna produkt, kan användningen av sådana tillbehör med detta verktyg vara riskabelt. För att minska risken för personskada bör endast tillbehör som rekommenderas av DEWALT användas med denna produkt.

Rådfråga din återförsäljare för vidare information angående lämpliga tillbehör.

### Att skydda miljön



Separat insamling. Denna produkt får inte kasseras tillsammans med vanligt hushållsavfall.



Skulle du en dag upptäcka att din produkt från DEWALT behöver ersättas eller att du inte längre har någon användning för den, kassera den inte tillsammans med hushållsavfallet. Gör denna produkt tillgänglig för separat insamling.



Separat insamling av använda produkter och förpackningar möjliggör att ämnena kan återvinnas och användas igen. Återanvändning av återvunna ämnen bidrar till att förhindra miljöföroreningar och minskar behovet av råmaterial.

Lokala bestämmelser kan ge anvisningar för separat insamling av elektriska produkter från hushållen, på kommunala avfallsanläggningar eller via återförsäljaren när du köper en ny vara.



DEWALT tillhandahåller en inrättning för insamling och återvinning av DEWALTs produkter när dessa har nått slutet på sin livslängd. För att utnyttja denna tjänst, återsänd din vara till något behörigt reparationsombud, som kommer att tillvarata den å dina vägnar.

Du kan kontrollera var ditt närmaste behöriga reparationsombud finns, genom att kontakta det lokala kontoret för DEWALT på den adress som anges i denna handbok. Alternativt finns en förteckning över behöriga reparationsombud för DEWALT och komplett information om vår service efter försäljning, med kontaktadresser, på Internet på: **[www.2helpU.com](http://www.2helpU.com)**.

## GARANTI

DEWALT har förtroende för kvaliteten på sina produkter, och erbjuder en enastående garanti för professionella användare av produkten. Denna garanti-deklaration kommer som tillägg till och inskränker inte dina kontraktsmässiga rättigheter i egenskap av professionell användare, eller dina lagstadgade rättigheter i egenskap av enskild icke-professionell användare. Garantin är giltig i de territorier som tillhör medlemsstaterna i Europeiska unionen och det europeiska frihandelsområdet.

### • 30 DAGARS RISKFRI TILLFREDSSTÄLLELSE-GARANTI •

Om du inte är helt nöjd med funktionaliteten hos ditt verktyg från DEWALT kan du helt enkelt återlämna det inom 30 dagar, i komplett skick, med alla ursprungliga delar så som det köpts, till inköpsstället, för full återbetalning eller byte. Produkten måste ha blivit utsatt för rimligt slitage och nötning, och bevis på inköpet måste visas upp.

### • KONTRAKT PÅ ETT ÅRS FRI SERVICE •

Skulle du behöva underhåll eller service på ditt verktyg från DEWALT inom 12 månader efter inköpet, kommer detta att göras avgiftsfritt hos ett godkänt reparationsombud för DEWALT. Bevis på köpet måste visas upp. Detta inkluderar arbete. Det innefattar inte tillbehör och reservdelar, såvida dessa inte faller inom ramen för garantin.

### • ETT ÅRS FULLSTÄNDIG GARANTI •

Om din produkt från DEWALT faller på grund av bristfälligt material eller tillverkning inom 12 månader efter inköpsdatum, garanterar DEWALT att vi kostnadsfritt byter ut alla felaktiga delar eller – efter vårt gottfinnande – kostnadsfritt byter ut enheten, förutsatt att:

- Produkten inte har använts felaktigt;
- Produkten bara har utsatts för rimligt slitage och nötning;
- Reparationer inte har försökt göras av obehöriga personer;
- Bevis på köpet visas upp.
- Produkten återlämnas i fullständigt skick, med alla sina ursprungliga beståndsdelar.

Om du vill ställa skadeståndsanspråk, kontakta din försäljare eller ta reda på var ditt närmaste godkända reparationsombud

för DEWALT finns, i DEWALTs katalog, eller kontakta närmaste kontor för DEWALT på den adress som anges i denna handbok. En förteckning över behöriga reparationsombud för DEWALT och komplett information om vår service efter försäljning finns tillgängligt på Internet på: **[www.2helpU.com](http://www.2helpU.com)**.

# GEÇME DÜBEL FREZESİ DW682

## Tebrikler!

Bir DEWALT aleti seçtiniz. Uzun süreli deneyim, sürekli ürün geliştirme ve yenilik DEWALT markasının profesyonel elektrikli alet kullanıcıları için en güvenilir ortaklardan birisi haline gelmesini sağlamaktadır.

## Teknik veriler

DW682		
Voltaj	V	230
Tip		4
Giriş gücü	W	600
Yüksüz hız	dak-1	10.000
Maksimum kesme derinliği	mm	20
Daldırma derinliği ayarı	mm	8/10/12 (0/10/20 levhalar için)
Kesici çapı	mm	100
Kesici genişliği	mm	4
Ağırlık	kg	3
$L_{PA}$ (ses basıncı)	dB(A)	82
$K_{PA}$ (ses basıncı belirsizliği)	dB(A)	3
$L_{WA}$ (ses gücü)	dB(A)	100
$K_{WA}$ (ses gücü belirsizliği)	dB(A)	3,1

EN 60745'a göre tespit edilen toplam titreşim değerleri (üç yönün vektör toplamı):

Titreşim emisyon değeri $a_h$		
$a_h =$	m/s <sup>2</sup>	< 2,5
Belirsizlik değeri K =	m/s <sup>2</sup>	1,5

Bu bilgi sayfasında verilen titreşim emisyon düzeyi, EN 60745'te sağlanan standart teste uygun olarak ölçülmüştür ve aletleri birbiriyle karşılaştırmak için kullanılabilir. Ön maruziyet değerlendirmesi için kullanılabilir.



**UYARI:** Beyan edilen titreşim emisyon düzeyi, aletin ana uygulamalarını yansıtır. Ancak alet farklı aksesuarlarla farklı uygulamalar için kullanılırsa veya bakımı kötü yapılırsa, titreşim emisyonu değişebilir. Bu, toplam çalışma süresindeki maruziyet düzeyini

önemli ölçüde artırabilir.

Tahmini titreşim maruziyeti, aletin kapalı kaldığı veya çalışmasına karşın iş görmediği zamanları da dikkate almalıdır. Bu, toplam çalışma süresindeki maruziyet düzeyini önemli ölçüde azaltabilir.

Kullanıcıyı titreşim etkilerinden korumak için belirtilen ek güvenlik önlemlerini alın: Aletin ve aksesuarların bakımını yapın, elleri sıcak tutun, çalışma modellerini düzenleyin.

## Sigortalar

Avrupa 230 V aletler 10 Amper, ana şebeke

## Tanımlar: Güvenlik Talimatları

Aşağıdaki tanımlar her işaret sözcüğü ciddiyet derecesini gösterir. Lütfen kılavuzu okuyunuz ve bu simgelere dikkat ediniz.



**TEHLİKE:** Engellenmemesi halinde **ölüm veya ciddi yaralanma** ile sonuçlanabilecek çok yakın bir tehlikeli durumu gösterir.



**UYARI:** Engellenmemesi halinde **ölüm veya ciddi yaralanma** ile sonuçlanabilecek potansiyel bir tehlikeli durumu gösterir.



**DİKKAT:** Engellenmemesi halinde **önemsiz veya orta dereceli yaralanma** ile sonuçlanabilecek potansiyel bir tehlikeli durumu gösterir.

**İKAZ:** Engellenmemesi halinde **maddi hasara neden olabilecek, yaralanma ile ilişkisi olmayan** durumları gösterir.



Elektrik çarpması riskini belirtir.



Yangın riskini belirtir.

## AT Uygunluk Beyanatı

MAKİNE DİREKTİFİ



DW682

DEWALT, "teknik veriler" bölümünde açıklanan bu ürünlerin 2006/42/EC, EN 60745-1 ve EN 60745-2-19 normlarına uygun olarak tasarlandığını beyan eder.

Bu ürünler ayrıca 2004/108/EC Direktifi ile uyumludur. Daha fazla bilgi için, lütfen aşağıdaki adresten DEWALT ile irtibata geçin veya kılavuzun arkasına bakın.

Bu belge altında imzası bulunan yetkili, teknik dosyanın derlenmesinden sorumludur ve bu beyanı DEWALT adına vermiştir.

Horst Grossmann  
Başkan Yardımcısı, Mühendislik ve Ürün Geliştirme  
DEWALT, Richard-Klinger-Straße 11,  
D-65510, Idstein, Almanya  
04.10.2009



**UYARI:** Yaralanma riskini azaltmak için, kullanım kılavuzunu okuyun.

## Elektrikli El Aletleri İçin Genel Güvenlik Talimatları



**UYARI!** Bütün güvenlik uyarılarını ve talimatlarını mutlaka okuyun. Bu talimatların herhangi birisine uyulmaması elektrik çarpması, yangın ve/veya ciddi yaralanma riskine neden olabilir.

### BÜTÜN UYARI VE GÜVENLİK TALİMATLARINI İLERİDE BAKMAK ÜZERE MUHAFAZA EDİN

Aşağıda yer alan uyarılardaki "elektrikli alet" terimi şebeke elektrikle (kablolu) veya akü/pille (şarjlı) çalışan elektrikli aletinizi ifade etmektedir.

### 1) ÇALIŞMA ALANININ GÜVENLİĞİ

- Çalışma alanını temiz ve aydınlık tutun.** Karışık ve karanlık alanlar kazaya davetiye çıkarır.
- Elektrikli aletleri, yanıcı sıvılar, gazlar ve tozların bulunduğu yerler gibi yanıcı ortamlarda çalıştırmayın.** Elektrikli aletler, toz veya dumanları ateşleyebilecek kıvılcımlar çıkarır.
- Bir elektrikli aleti çalıştırırken çocuklardan ve etraftaki kişilerden uzak tutun.** Dikkatinizi dağıtıcı şeyler kontrolü kaybetmenize neden olabilir.

### 2) ELEKTRİK GÜVENLİĞİ

- Elektrikli aletlerin fişleri prizlere uygun olmalıdır. Fiş üzerinde kesinlikle hiçbir değişiklik yapmayın. Topraklı elektrikli aletlerde hiçbir adaptör fişi kullanmayın.** Değiştirilmemiş fişler ve uygun prizler elektrik çarpması riskini azaltacaktır.
- Borular, radyatörler, ocaklar ve buzdolapları gibi topraklanmamış yüzeylerle vücut temasından kaçının.** Vücudunuzun topraklanması halinde yüksek bir elektrik çarpması riski vardır.
- Elektrikli aletleri yağmura maruz bırakmayın veya ıslatmayın.** Elektrikli alete su girmesi elektrik çarpması riskini artıracaktır.
- Elektrik kablosunu uygun olmayan amaçlarla kullanmayın. Elektrikli aleti kesinlikle kablodan tutarak taşımayın, çekmeyin veya prizden çıkartmayın. Kabloyu sıcaktan, yağdan, keskin kenarlardan veya hareketli parçalardan uzak tutun.** Hasarlı veya dolaşmış kablolar elektrik çarpması riskini artırır.
- Elektrikli bir aleti açık havada çalıştırıyorsanız, açık havada kullanıma uygun bir uzatma kablosu kullanın.** Açık havada kullanıma uygun bir kablunun kullanılması elektrik çarpması riskini azaltır.
- Eğer bir elektrikli aletin nemli bir bölgede çalıştırılması zorluyorsa, bir artık akım aygıtı (RCD) korumalı bir kaynak kullanın.** Bir RCD kullanılması elektrik şoku riskini azaltır.

### 3) KİŞİSEL GÜVENLİK

- Elektrikli bir aleti kullanırken her zaman dikkatli olun, yaptığınız işe yoğunlaşın ve sağduyulu davranın. Elektrikli bir aleti**

**yorgunken veya ilaç ya da alkolün etkisi altındayken kullanmayın.** Elektrikli aletleri kullanırken bir anlık dikkatsizlik ciddi kişisel yaralanmayla sonuçlanabilir.

- b) **Kişisel koruyucu ekipmanları mutlaka kullanın. Daima koruyucu gözlük takın.** Koşullara uygun toz maskesi, kaymayan güvenlik ayakkabıları, baret veya kulaklık gibi koruyucu donanımların kullanılması kişisel yaralanmaları azaltacaktır.
- c) **İstem dışı çalıştırılmasını önleyin. Cihazı güç kaynağına ve/veya aküye bağlamadan, yerden kaldırmadan veya taşımadan önce düğmenin kapalı konumda olduğundan emin olun.** Aleti, parmağınız düğme üzerinde bulunacak şekilde taşımak veya açık konumdaki elektrikli aletleri elektrik şebekesine bağlamak kazaya davetiye çıkarır.
- d) **Elektrikli aleti açmadan önce tüm ayarlama anahtarlarını çıkartın.** Elektrikli aletin hareketli bir parçasına takılı kalmış bir anahtar kişisel yaralanmaya neden olabilir.
- e) **Ulaşmakta zorlandığınız yerlerde kullanmayın. Daima sağlam ve dengeli basın.** Bu, beklenmedik durumlarda elektrikli aletin daha iyi kontrol edilmesine olanak tanır.
- f) **Uygun şekilde giyinin. Bol elbiseler giymeyin ve takı takmayın. Saçınızı, elbiselerinizi ve eldivenlerinizi hareketli parçalardan uzak tutun.** Bol elbiseler ve takılar veya uzun saç hareketli parçalara takılabilir.
- g) **Eğer kullandığınız üründe toz emme ve toplama özellikleri olan ataşmanlar varsa bunların bağlı olduğundan ve doğru şekilde kullanıldığını emin olun.** Bu ataşmanların kullanılması tozla ilgili tehlikeleri azaltabilir.

#### 4) ELEKTRİKLİ ALETLERİN KULLANIMI VE BAKIMI

- a) **Elektrikli aleti zorlamayın. Uygulamanız için doğru elektrikli aleti kullanın.** Doğru elektrikli alet, belirlendiği kapasite ayarında kullanıldığında daha iyi ve güvenli çalışacaktır.
- b) **Düğme açmıyor ve kapatmıyorsa elektrikli aleti kullanmayın.** Düğmeyle kontrol edilemeyen tüm elektrikli aletler tehlikelidir ve tamir edilmesi gerekmektedir.

- c) **Herhangi bir ayarlama, aksesuar değişimi veya elektrikli aletlerin saklanması öncesinde fişi güç kaynağından çekin ve/veya aküyü aletten ayırın.** Bu tür önleyici güvenlik tedbirleri elektrikli aletin istem dışı olarak çalıştırılması riskini azaltacaktır.
- d) **Elektrikli aleti, çocukların ulaşamayacağı yerlerde saklayın ve elektrikli aleti tanımayan veya bu talimatları bilmeyen kişilerin elektrikli aleti kullanmasına izin vermeyin.** Elektrikli aletler, eğitimsiz kullanıcıların elinde tehlikelidir.
- e) **Elektrikli aletleri iyi durumda muhafaza edin. Hareketli parçalardaki hizalama hatalarını ve tutuklukları, parçalardaki kırılmalar ve elektrikli aletin çalışmasını etkileyebilecek tüm diğer koşulları kontrol edin. Hasarlı ise, elektrikli aleti kullanmadan önce tamir ettirin.** Kazaların çoğu, elektrikli aletlerin bakımının yeterli şekilde yapılmamasından kaynaklanır.
- f) **Kesim aletlerini keskin ve temiz tutun.** Bakımı uygun şekilde yapılmış keskin kesim uçlu kesim aletlerinin sıkışma ihtimali daha düşüktür ve kontrol edilmesi daha kolaydır.
- g) **Elektrikli aleti, aksesuarlarını ve aletin diğer parçalarını kullanırken bu talimatlara mutlaka uyun ve çalışma ortamının koşullarını ve yapılacak işin ne olduğunu göz önünde bulundurun.** Elektrikli aletin öngörülen işlemler dışındaki işlemler için kullanılması tehlikeli durumlara neden olabilir.

#### 5) SERVİS

- a) **Elektrikli aletinizi, sadece orijinal yedek parçaların kullanıldığı yetkili DeWALT servisine tamir ettirin.** Bu, elektrikli aletin güvenliğinin muhafaza edilmesini sağlayacaktır.

#### Geçme Dübel Frezeleri için Özel Ek Güvenlik Önlemleri

- Disk kesiciler, asgari olarak alet üzerinde önerilen hız değerine uygun olmalıdır. İlgili nominal hızdan daha hızlı çalışan disk kesiciler etrafa saçılıp yaralanmaya neden olabilir.
- Her zaman koruma kullanın. Bu, operatörü kırılan disk kesicisi parçacıklarından ve disk kesicisi ile istenmeyen temastan korur.
- **MAKSİMUM** izin verilen disk kesici çapı 100 mm'dir.

## TÜRKÇE

- *Kör veya hasarlı disk kesicileri **KULLANMAYIN.***
- *Her kullanım öncesinde koruma toplama sisteminin doğru çalıştığını kontrol edin.*
- ***Toz maskesi kullanın.** Toz partiküllerine maruz kalmak solunum zorluğuna ve olası yaralanmalara neden olabilir.*
- *Şebekeye prizi takmadan önce daima elektrikli aletin kapalı olduğundan emin olun.*
- *Bıçak serbest hareket ederken gücü kapatmayın.*
- *Çalışmaya başlamadan önce iş aletinden tüm çivileri ve metal nesnelere çıkartın.*
- *Kapattıktan sonra, asla bıçağın kenarına bastırarak bıçağı durdurmaya çalışmayın.*
- *Asla aleti kapatmadan bir masa veya tezgah üzerine bırakmayın.*
- *Alet sadece ahşap veya plastik kesmek için kullanılmalıdır.*
- *Bıçağı denetleyen tüm cihazların tam çalışır durumda olduğundan emin olun.*
- *Asla aleti kapatmadan bir masa veya tezgah üzerine bırakmayın.*
- *Yalnızca bu kullanım kılavuzunda belirtilen teknik özelliklere uygun bıçaklar kullanılabilir.*
- *Yüksek alaşım, yüksek hız çeliğinden (HSS çelik) yapılmış bıçaklar kullanılmamalıdır. En iyi sonuçlar karbür uçlu veya CrV bıçakların kullanılması ile elde edilir.*
- *Yalnızca keskin ve kusursuz durumdaki bıçaklar kullanılmalıdır; kırık veya eğri bıçaklar bir an önce atılıp değiştirilmelidir.*
- *Bıçağın sağlam bir şekilde sabitlendiğinden ve doğru yönde döndüğünden emin olun.*
- *Bıçak hızla durmaya başladığında ve operatöre doğru itildiğinde geri tepme meydana gelir. Bıçak takılırsa veya alet durursa düğmeyi hemen bırakın.*
- *Bıçakların keskin kalmasını sağlayın.*
- *Geniş panelleri kesim alanı yanında destekleyin.*
- *Bıçak dönüş halinde kesim yaparken aleti iş parçasından kaldırmayın. Açma/kapama düğmesini bırakın ve bıçağın durmasını bekleyin.*

## Diğer Riskler

İlgili güvenlik düzenlemelerinin uygulanması ve güvenlik cihazlarının kullanılmasına rağmen, bazı risklerden kaçınmak mümkün değildir. Bunlar:

- *İşitme kaybı.*
- *Diski değiştirirken yaralanma riski.*
- *Kesim sırasında zararlı olabilecek malzemelerin tozlarının solunması riski.*

## Alet Üzerindeki Etiketler

Alet üzerinde aşağıdaki semboller gösterilir:



Kullanmadan önce kullanım kılavuzunu okuyun.



Kulak koruması kullanın.



Göz koruması kullanın.



Bıçak çapı.

## TARİH KODU KONUMU (ŞEKİL [FIGURE] 1)

İmalat yılını da içeren Tarih Kodu (q) gövdeye basılıdır.

Örnek:

2010 XX XX

İmalat Yılı

## Ambalaj İçeriği

Ambalaj içeriğinde şunlar bulunmaktadır:

- 1 Geçme dübel frezesi
  - 1 Toz torbası
  - 2 Toz adaptörleri
  - 1 Pim anahtar
  - 1 Altıgen tornavida
  - 1 Kullanım kılavuzu
  - 1 Parça şeması
- *Alet, parçalar ve aksesuarlarda nakliye sırasında hasar oluşup oluşmadığını kontrol edin.*
  - *Çalıştırmadan önce bu kılavuzu iyice okuyup anlamak için zaman ayırın.*

## Tanımlama (şek. 1)



**UYARI:** Hiçbir zaman elektrikli aleti veya herhangi bir parçasını değiştirmeyin. Hasarla veya yaralanmayla sonuçlanabilir.

- Açma/Kapama düğmesi
- Kilitleme düğmesi
- Üst tutamak
- Çit yüksekliği ayarlayıcı
- Toz emme çıkışı
- Ayarlanabilir çit
- Kayma önleyici pimler
- Daldırma derinliği ayar düğmesi
- Kilit düğmesi
- Mil kilidi
- Yıldız düğme

### KULLANIM ALANI

Geçme dübel frezeniz, ahşap ve ahşap ürünlerinde düz geçme dübeller yapmak üzere tasarlanmıştır.

Islak koşullarda veya yanıcı sıvı ya da gazların mevcut olduğu ortamlarda **KULLANMAYIN**.

Geçme dübel frezesi profesyonel bir elektrikli alettir.

Çocukların aleti ellemesine **İZİN VERMEYİN**. Bu alet deneyimsiz kullanıcılar tarafından kullanılırken nezaret edilmelidir.

### Elektrik emniyeti

Elektrik motoru sadece tek bir voltaj için tasarlanmıştır. Her zaman güç kaynağının, etiket plakasındaki voltajla aynı olup olmadığını kontrol edin.



DEWALT aletiniz EN 60745 standardına uygun olarak çift yalıtımlıdır; bu nedenle, topraklama kablosuna gerek yoktur.

Güç kablosu hasarlıysa, DEWALT yetkili servisinden temin edilebilen özel olarak hazırlanmış bir kabloyla değiştirilmelidir.

### Uzatma kablosu kullanılması

Uzatma kablosu kullanılması gerekiyorsa bu aletin giriş gücüne (teknik verilere bakın) uygun onaylı bir uzatma kablosu kullanın. Minimum iletken ebadı 1 mm<sup>2</sup>; maksimum uzunluk 30 m'dir.

Bir kablo makarası kullanırken, her zaman kabloyu tamamen makaradan çıkarın.

## MONTAJ VE AYARLAMALAR



**UYARI:** Yaralanma riskini azaltmak için aksesuarları takıp çıkarmadan önce, ayarlarla oynamadan veya değiştirmeden önce ya da tamir yaparken aleti kapatın ve makineyi güç kaynağından ayırın. Tetik düğmesinin kapalı konumda olduğunu kontrol edin. Aletin yanlışlıkla çalıştırılması yaralanmaya neden olabilir.

### Ayarlanabilir Çit (şekil 3a, 3b)

Ayarlanabilir çit (f), levha yuvalarının kesileceği noktayı hassas bir şekilde ayarlamanıza olanak tanır. Çit yüksekliğini ayarlamak için:

- Kilit düğmesini (i) gevşetin.
- Gereken şekilde yükseklik ayarlayıcıyı (d) ayarlayın. Çit 90° dereceye ayarlanmışken kilit düğmesinin altındaki ölçek, kesicinin merkezi ile çitin yüzeyi arasındaki mesafeyi gösterir.
- Kilit düğmesini sıkın.

### ÇİT AÇISINI AYARLAMAK İÇİN

- Yıldız düğmeyi (k) gevşetin.
- Çiti gereken açığa yatırın.
- Yıldız düğmeyi sıkın.

### Freze Taban İşaretleri

Çit olmadan çalışırken, örneğin T-eklemler yaparken aletin doğru hizalanması için freze tabanındaki işaretleri kullanabilirsiniz.

- Yukarıda açıklanan şekilde çiti 0° konumuna ayarlayın.
- 19 mm kalınlığı olan iş parçaları için merkezleme referansı olarak tabanın kenarını kullanın.
- Diğer iş parçaları için aleti hizalamak üzere kırmızı merkez çizgisi işaretini kullanın.
- İşaretlerin ikisi, kesim uzunluğunu gösterir. İş parçalarını kırıp geçmeyi önlemek için iş parçasının bu işaretlerin ilerisine uzandığından emin olun.

### Daldırma Derinliği Ayarı (şekil 4)

Daldırma derinliği, levha boyutuna uyacak şekilde ayarlanmalıdır. Derinlik ayar düğmesindeki 0, 10 ve 20 rakamları, levha boyutuna karşılık gelir. M,

## TÜRKÇE

yaklaşık 22 mm'lik maksimum kesim derinliğini gösterir.

- İlgili rakamı aletteki kırmızı işaretle hizalayarak derinlik ayar düğmesini (h) istenen konuma çevirin.

### Daldırma Derinliği Hassas Ayarı (şekil 5)

Hassas ayar, levha yuvalarının boyutundaki olası toleransları ortadan kaldırmak için kullanılır.

1. Yukarıda açıklanan şekilde çiti (f) üst konumuna kaldırın.
2. Altıgen tomavidayı gösterilen şekilde yerleştirin ve vidayı çevirerek (daldırma derinliğini düşürmek için saat yönünde çevirin) gereken şekilde daldırma derinliğini ayarlayın.
3. Hurda bir ahşap parçası üzerinde bir deneme kesimi yaparak ayarı kontrol edin.

### Kayma Önleyici Pimler (şekil 6)

Kayma önleyici pimler (g), keserken geçme dübel frezesinin sağa kayma eğimini azaltmaya yardımcı olur. İş parçasının görünen kısımları üzerinde çalışırken çizilmeleri önlemek için pimleri toplayabilirsiniz.

1. Pimleri toplamak için düz bir tornavida kullanarak hafif saat yönünde döndürün.
2. Pimleri yeniden kullanmak için hafif saatin tersi yönde çevirin.

### Bıçağın Değiştirilmesi (şekil 7, 8, 9)

1. Dört altıgen vidayı (l) taban plakasından çıkartıp kapağı çıkartın.
2. Mil kilidini (j) bastırın ve saatin tersi yönde çevirerek flanşı çıkartın.
3. Bıçağı değiştirin.
4. Mil kilidini basılı tutarken saat yönünde çevirerek flanşı sağlam bir şekilde sıkın.
5. Kapak plakasını monte edip altıgen vidaları sıkın.



#### UYARI:

- Kesici dişlerinin gösterilen şekilde saatin tersi yönü gösterdiğinden emin olun (şekil 8).

- Bıçağı değiştirdikten sonra daima kesim derinliğini kontrol edip gerekirse ayarlayın.
- Önerilenden büyük ya da küçük çapta bıçaklar kullanmayın. Uygun bıçak sınıfı için teknik verilere bakın.
- Yalnızca bu kılavuzda belirtilen, EN 847-1 ile uyumlu bıçakları kullanın.



### Toz Emme (şekil 10a, 10b)

Uygun bir adaptör kullanarak bir toz torbası veya bir toz emici bağlayabilirsiniz.

#### TOZ EMİCİ

Hassas ayar, levha yuvalarının boyutundaki olası toleransları ortadan kaldırmak için kullanılır.

1. Uygun (m) veya (n) adaptörünü toz emme çıkışına (e) yerleştirin.
2. Toz emici hortumunu adaptöre bağlayın.

#### TOZ TORBASİ

1. Düz adaptörü (m) toz emme çıkışına (e) yerleştirin.
2. Toz torbasını (o) adaptöre bağlayın.
3. Mümkün olduğu her durumda, toz emisyonlarıyla ilgili yönetmelikler uyarınca tasarlanmış bir toz toplama cihazı bağlayın.

## ÇALIŞMA

### Kullanma Talimatları



**UYARI:** Güvenlik talimatlarına ve geçerli düzenlemelere her zaman uyun.



**UYARI:** Ciddi yaralanma riskini azaltmak için herhangi bir ayar yapmadan ya da parça veya aksesuarları söküp takmadan önce aleti kapatın ve güç kaynağından ayırın.

### Doğru El Pozisyonu (şekil 21)



**UYARI:** Ciddi yaralanma riskini azaltmak için, **HER ZAMAN** gösterildiği gibi doğru el pozisyonunu kullanın.





**UYARI:** Ciddi yaralanma riskini azaltmak için, **HER ZAMAN** ani tepkime olabileceği düşüncesiyle güvenli bir şekilde tutun.

Doğru el pozisyonu bir el üst tutamak üzerinde (c), diğer el ana tutamak (p) üzerinde olacak şekildedir.

## Açma Kapama (şekil 2)

1. Aleti çalıştırmak için Açma/Kapama düğmesine (a) basın.
2. Gerekirse sürekli çalışma için kilit-açık (b) düğmesine basın ve anahtarı bırakın.
3. Aleti durdurmak için açma/kapama düğmesini bırakın.
4. Aletin sürekli çalışmasını durdurmak için svıce kısa bir süre basıp serbest bırakın. Çalışma bittiğinde ve prizden çıkarmadan önce her zaman aleti kapatın.



**UYARI:** Bıçak iş parçasıyla veya diğer malzemelerle temas halindeyken aleti açıp kapatmayın.

## Levha Eklemleri Yapılması (şekil 11, 12)

Güçlü ve doğru levha eklemleri yapmak için çeşitli teknikler kullanılabilir. Bu kılavuzda en önemli teknikler daha ayrıntılı olarak açıklanacaktır (şekil 11).

### LEVHA BOYUNUN SEÇİMİ (ŞEKİL 12)

Üç levha boyutu #0, #10 ve #20'dir. Normalde iş parçasına uyan en büyük levhayı kullanmanız gerekir.

Kullanılacak levha boyutunu seçtikten sonra yukarıda açıklanan şekilde uygun daldırma derinliğini ayarlayın.



**UYARI:** Daldırma derinliğini kontrol etmek için daima hurda bir ahşap parçası üzerinde bir deneme kesimi yapın. Gerekirse **Montaj ve Ayarlamalar** bölümünde açıklanan şekilde bir hassas ayar yapın.

## Levhaların Yerleştirilmesi (şekil 13a-13d)

Kenar eklemleri için levhalar normalde 15-25 cm aralıklarla yerleştirilmelidir. Dış levhalar, iş parçasının uçlarından 5-7,5 cm mesafede yerleştirilmelidir (şekil 13a).

Resim çerçeveleri gibi dar iş parçalarını birleştirirken en küçük levhalar bile eklem için çok büyük olabilir. Bu durumda eklem yapıtırdıktan sonra levhanın açıktaki ucunun kesilmesi gerekir (şekil 13b).

Yaklaşık 2,5 cm'den daha kalın iş parçalarını birleştirirken ilave güç için levha çiftleri kullanılabilir (şekil 13c).

Eşleşme parçalarını işaretlemek için önce monte edilecekleri şekilde yerleştirin. Parçalar üzerinde işaretleme çizgisini çizmek için bir gönye kullanın (şekil 13d).

## Levha Yuvalarının Kesilmesi (şekil 14)

1. Alet ayarlarını yukarıda açıklandığı gibi ayarlayın.
2. Gösterilen şekilde işaret çizgisi ile alet tabanı üzerinde merkez çizgisini hizalayın.
3. Aleti çalıştırın ve kesicinin tam hıza ulaşması için birkaç saniye bekleyin.
4. Çiti iş parçasına doğru sertçe itin ve durma noktasına ulaşınca kadar kesiciyi daldırın.
5. Bıçağın iş parçasından toplanmasına izin verin.
6. Aleti kapatın.

## İş Parçalarının Montajı

1. Eklemlerin doğru oturduğunu kontrol etmek için iş parçalarını birbirine monte etmeyi deneyin.
2. Levha yuvalarına ve eklemdaki eşleşme yüzeylerine uygun bir tutkalı eşit şekilde dağıtın.
3. Tutkalla temas ettiklerinden emin olarak levhaları yuvalara yerleştirin.
4. İş parçalarını monte edip tutkal kuruyuncaya kadar birbirlerine kelepçeleysin.

## Kenardan Kenara Eklemler (şekil 15a, 15b)

1. İş parçalarını monte edilecekleri şekilde düz bir yüzeye yerleştirin.
2. Levha merkezlerini işaretleyin. Levhalar 15-25 cm aralıklarla yerleştirilmelidir; dış levhalar, iş parçasının uçlarından 5-7,5 cm mesafede yerleştirilmelidir (şekil 15a).

## TÜRKÇE

3. Çiti 90°'ye ayarlayın.
4. Levhayı iş parçasının merkezine yerleştirecek şekilde yükseklik ayarlayıcıyı ayarlayın.
5. Diğer alet ayarlarını yukarıda açıklandığı gibi ayarlayın.
6. Yukarıda açıklanan şekilde levha yuvalarını kesin (şekil 15b).

### Çerçeve Eklemleri (şekil 16a-16c)

1. İş parçalarını monte edilecekleri şekilde düz bir yüzeye yerleştirin (şekil 16a, 16b).
2. Uygun levha boyutunu seçin.
3. Levha merkezlerini işaretleyin.
4. Alet ayarlarını yukarıda açıklandığı gibi ayarlayın.
5. Yukarıda açıklanan şekilde levha yuvalarını kesin (şekil 16c).

### Köşe Eklemleri (şekil 17a, 17b)

1. İş parçalarını monte edilecekleri şekilde düzenleyin (şekil 17a).
2. Uygun levha boyutunu seçin.
3. Levha merkezlerini işaretleyin.
4. Yüz kesimi için iş parçalarını kelepçeleyn ve aleti gösterilen şekilde hizalayın (şekil 17b).
5. Yukarıda açıklanan şekilde levha yuvalarını kesin.

### Ofset Eklemler (şekil 18)

Farklı kalınlıkta iki iş parçasını birleştirirken aşağıdaki şekilde ilerleyin:

1. İş parçalarını monte edilecekleri şekilde düzenleyin.
2. Uygun levha boyutunu seçin.
3. Levha merkezlerini işaretleyin.
4. Geride bırakılacak iş parçasını seçin.
5. Levhayı iş parçasının merkezine yerleştirecek şekilde yükseklik ayarlayıcıyı ayarlayın.
6. Yukarıda açıklanan şekilde levha yuvalarını kesin.
7. Çiti, istenen ofsete eşit mesafede yukarı ayarlayın. Arayı okumak için ölçeği kullanın.
8. Yukarıda açıklanan şekilde levha yuvalarını kesin.

### Kenar Gönye Eklemleri (şekil 19a-19d)

#### DIŞ YÜZEYLER HIZALI

1. İş parçalarını monte edilecekleri şekilde düzenleyin.
2. Levha merkezlerini eklem dıf tarafında işaretleyin.
3. Çit açısını 90°'ye ayarlayın.
4. Levhayı iş parçasının daha kalın olduđu eklem dıf tarafına dođru yerleřtirmek üzere çiti ayarlayın. Uygun levha boyutunu seçin (şekil 19b).
5. İş parçasını kelepçeleyn ve aleti gösterilen şekilde hizalayın (şekil 19c).
6. Yukarıda açıklanan şekilde levha yuvalarını kesin.

#### İÇ YÜZEYLER HIZALI

1. İş parçalarını monte edilecekleri şekilde düzenleyin.
2. Levha merkezlerini eklem dıf tarafında işaretleyin.
3. Çit açısını 45°'ye ayarlayın.
4. Levhayı iş parçasının daha kalın olduđu eklem dıf tarafına dođru yerleřtirmek üzere çiti ayarlayın. Uygun levha boyutunu seçin.
5. İş parçasını kelepçeleyn ve aleti gösterilen şekilde hizalayın (şekil 19d).
6. Yukarıda açıklanan şekilde levha yuvalarını kesin.

### T Eklemler (şekil 20a-20e)

Bu tip eklemler genel olarak yan panellere raf takmak için kullanılır (şekil 20a).

1. İş parçalarını monte edilecekleri şekilde düz bir yüzeye yerleştirin (ters T gibi).
2. Levha merkezlerini raf parçası üzerinde işaretleyin.
3. Yan panel üzerinde rafın üst kısmını hafifçe işaretleyin (şekil 20b).
4. Rafın ucunu çizgiyle hizalayarak çiti yan panelin üst kısmına kelepçeleyn (şekil 20c).
5. Uygun levha boyutunu seçin.
6. Çiti 0°'ye ayarlayın.
7. Alet tabanındaki işaretleri kullanarak aleti levha işaretleri ile hizalayın.

8. Levha konumlarının her birinde bir dikey (şekil 20d) ve bir yatay (şekil 20e) kesik yapın.

## BAKIM

DEWALT elektrikli aletiniz uzun süre boyunca minimum bakımla çalışmak üzere tasarlanmıştır. Aletin uzun süre boyunca verimli bir şekilde çalışması, uygun bakımın ve düzenli temizliğin yapılmasına bağlıdır.



**UYARI: Yaralanma riskini azaltmak için aksesuarları takip çıkarmadan önce, ayarlarla oynamadan veya değiştirmeden önce ya da tamir yaparken aleti kapatın ve makineyi güç kaynağından ayırın. Tetik düğmesinin kapalı konumda olduğunu kontrol edin. Aletin yanlışlıkla çalıştırılması yaralanmaya neden olabilir.**



## Yağlama

Bu aletin ilave yağlanmasına gerek yoktur.



## Temizleme



**UYARI: Havalandırma deliklerinde ve etrafında toz toplanması halinde bu tozu ve kiri kuru hava kullanarak ana gövdeden uzaklaştırın. Bu işlemi gerçekleştirirken onaylı bir göz koruması ve onaylı toz maskesi takın.**



**UYARI: Aletin metalik olmayan parçalarını temizlemek için asla çözücü veya başka sert kimyasal kullanmayın. Bu kimyasallar bu parçalarda kullanılan malzemeleri güçsüzleştirir. Yalnızca su ve yumuşak sabunla nemlendirilmiş bir bez kullanın. Aletin içine herhangi bir sıvının girmesine izin vermeyin; aletin herhangi bir parçasını bir sıvı içine daldırmayın.**

## İlave aksesuarlar



**UYARI: DEWALT tarafından tedarik veya tavsiye edilenlerin dışındaki aksesuarlar bu ürün üzerinde test edilmediğinden, söz konusu aksesuarların bu aletle birlikte**

*kullanılması tehlikeli olabilir. Yaralanma riskini azaltmak için bu ürünle birlikte sadece DEWALT tarafından tavsiye edilen aksesuarlar kullanılmalıdır.*

Uygun aksesuarlarla ilgili daha fazla bilgi almak için satış noktalarıyla görüşün.

## Çevrenin korunması



Ayrı toplama. Bu ürün normal evsel atıklarla birlikte imha edilmemelidir.



Herhangi bir zamanda DEWALT ürününüzü değiştirmek isterseniz ya da artık kullanılamaz durumdaysa, normal evsel atıklarla birlikte atmayın. Bu ürünü ayrı toplama için ayırın.



Kullanılmış ürünlerin ve ambalajların ayrı olarak toplanması bu maddelerin geri dönüşüme sokularak yeniden kullanılmasına olanak tanır. Geri dönüşümlü maddelerin tekrar kullanılması çevre kirliliğinin önlenmesine yardımcı olur ve ham madde ihtiyacını azaltır.

Yerel yönetmelikler, elektrikli ürünlerin evlerden toplanıp belediye atık tesislerine aktarılması veya yeni bir ürün satın alırken perakende satıcı tarafından toplanması yönünde hükümler içerebilir.

DEWALT, hizmet ömrünün sonuna ulaşan DEWALT ürünlerinin toplanması ve geri dönüşüme sokulması için bir imkan sunmaktadır. Bu hizmetin avantajlarından faydalanmak için, lütfen, ürününüzü bizim adımıza teslim alacak herhangi bir yetkili servise iade edin.

Bu kılavuzda belirtilen listeden size en yakın yetkili servisin yerini öğrenebilirsiniz. Alternatif olarak, yetkili DEWALT servislerinin listesi ve satış sonrası hizmetlerimizle ilgili tüm bilgiler ve tam ayrıntıları İnternette [www.2helpU.com](http://www.2helpU.com) adresinde mevcuttur.

## GARANTİ

DEWALT ürünlerinin kalitesinden emindir ve bu yüzden profesyonel kullanıcılar için kanunlarda belirtilen taleplerin üstünde bir garanti sunmaktadır. Bu garanti metni bir ilave niteliğinde olup profesyonel bir kullanıcı olarak sahip olduğunuz sözleşmeden doğan haklara veya profesyonel olmayan, özel bir kullanıcı olarak sahip olduğunuz yasal haklara hiçbir şekilde zarar vermez. İşbu garanti Avrupa Birliği'ne üye ülkeler ile Avrupa Serbest Ticaret Bölgesi sınırları dahilinde geçerlidir.

### • 30 GÜNLÜK RİKSİZ MÜŞTERİ MEMNUNİYETİ GARANTİSİ •

Satın almış olduğunuz DEWALT ürünü, satın alma tarihinden itibaren 30 gün içerisinde, ilk denemenizde, performansı sizi tam olarak tatmin etmediyse, yetkili servise götürülüp; DEWALT Merkez Servis onayı ile değiştirilebilir veya gerekirse tamir edilir. Bu haktan yararlanmak için:

Ürünün satın alındığı şekliyle, orijinal tüm parçaları ile birlikte satın alındığı yere teslimi;

- Fatura ve garanti kartının ibrazı;
- Uygulamanın satın alım tarihi itibarıyla ilk 30 gün içerisinde gerçekleşmesi;
- Ürün performansının ilk uygulamadan sonra memnuniyetsizlik yaratması gerekmektedir.

Aksesuarlar ve garanti koşulları haricinde yedek parçalar dahil değildir.

### • ÜCRETSİZ BİR YILLIK SERVİS KONTRATI •

Yasal garanti süresi dahilinde tüm DEWALT ürünleri satın alma tarihinden itibaren bir yıl süreyle ücretsiz servis desteğine sahiptir. Sadece bir defaya mahsus olmak üzere ürününüz DEWALT Yetkili Servisinde işçilik bedeli alınmadan tamir edilir veya bakımı yapılır. Fatura ve garanti kartı ibrazı gerekmektedir.

Aksesuarlar ve garanti koşulları haricinde yedek parçalar dahil değildir.

### • BİR YIL TAM GARANTİ •

Sahip olduğunuz DEWALT ürünü satın alma tarihinden itibaren 12 ay içinde hatalı

malzeme veya işçilik nedeniyle bozulursa, DEWALT aşağıdaki şartlara uyulması koşuluyla ücretsiz olarak tüm kusurlu parçaların yenilenmesini veya -kendi inisiyatifine bağlı olarak- satın alınan ürünün değiştirilmesini garanti eder:

- Ürün hatalı kullanılmamıştır;
- Ürün yıpranmamış, hırpalanmamış ve aşınmamıştır;
- Yetkili olmayan kişilerce tamire çalışılmamıştır;
- Satın alma belgesi (fatura) ibraz edilmiştir.
- Ürün, tüm orijinal parçaları ile birlikte iade edilmiştir.

Şikayet veya talepleriniz için satıcınıza, DEWALT kataloğunda yer alan size en yakın yetkili DEWALT servisine veya bu kullanma kılavuzunda belirtilen adresten DEWALT ofisine başvurun. Yetkili DEWALT servislerinin listesi ve satış sonrası hizmetlerimizle ilgili tüm bilgiler İnternette [www.2helpU.com](http://www.2helpU.com) adresinde mevcuttur.

**Sanayi ve Ticaret Bakanlığı tebliğince kullanım ömrü 10 yıldır.**

**Türkiye Distribütörü  
KALE HIRDAVAT VE MAKİNA A.Ş.  
Defterdar Mah. Savaklar Cad. No. 15 34050  
Edirnekapı Eyüp İstanbul**

# ΦΡΕΖΟΚΑΒΙΛΙΕΡΑ DW682

## Συγχαρητήρια!

Επιλέξατε ένα εργαλείο DEWALT. Τα έτη εμπειρίας, η σχολαστική ανάπτυξη προϊόντων και η καινοτομία έχουν καταστήσει την DEWALT έναν από τους πιο αξιόπιστους συνεργάτες στον τομέα των επαγγελματικών ηλεκτρικών εργαλείων.

## Τεχνικά δεδομένα

DW682		
Τάση	V	230
Τύπος		4
Ισχύς εισόδου	W	600
Ταχύτητα χωρίς φορτίο	min <sup>-1</sup>	10.000
Βάθος κοπής, μέγ.	mm	20
Ρύθμιση βάθους βύθισης	mm	8/10/12 (για μπισκότα 0/10/20)
Διάμετρος κοπτικού	mm	100
Πλάτος κοπτικού	mm	4
Βάρος	kg	3
L <sub>PA</sub> (ηχητική πίεση)	dB(A)	82
K <sub>PA</sub> (αβεβαιότητα ηχητικής πίεσης)	dB(A)	3
L <sub>WA</sub> (ηχητική ισχύς)	dB(A)	100
K <sub>WA</sub> (αβεβαιότητα ηχητικής ισχύος)	dB(A)	3,1

Συνολικές τιμές κραδασμών (διανυσματικό άθροισμα στους τρεις άξονες), καθορισμένες σύμφωνα με το πρότυπο EN 60745:

Τιμή εκπομπής κραδασμών a <sub>h</sub>		
a <sub>h</sub> =	m/s <sup>2</sup>	< 2,5
Αβεβαιότητα K =	m/s <sup>2</sup>	1,5

Το επίπεδο εκπομπής κραδασμών που αναφέρεται στο παρόν ενημερωτικό φυλλάδιο, μετρήθηκε σύμφωνα με τυποποιημένη δοκιμή που αναφέρεται στο πρότυπο EN 60745 και μπορεί να χρησιμοποιηθεί για σύγκριση μεταξύ εργαλείων. Μπορεί να χρησιμοποιηθεί για την αρχική αξιολόγηση της έκθεσης.



**ΠΡΟΕΙΔΟΠΟΙΗΣΗ:** Το αναφερόμενο επίπεδο εκπομπής κραδασμών αντιστοιχεί στις βασικές εφαρμογές του

εργαλείου. Ωστόσο, εάν το εργαλείο χρησιμοποιηθεί σε άλλες εφαρμογές, με διαφορετικά παρελκόμενα ή σε περίπτωση κακής συντήρησης, η εκπομπή κραδασμών ενδέχεται να διαφέρει. Αυτό ενδέχεται να αυξήσει σημαντικά το επίπεδο έκθεσης καθ' όλη τη διάρκεια του χρόνου λειτουργίας.

Για την εκτίμηση του επιπέδου έκθεσης σε κραδασμούς πρέπει επίσης να ληφθεί υπόψη το πόσες φορές το εργαλείο τίθεται εκτός λειτουργίας ή ο χρόνος που λειτουργεί χωρίς να εκτελεί κάποια εργασία. Αυτό ενδέχεται να ελαττώσει σημαντικά το επίπεδο έκθεσης καθ' όλη τη διάρκεια του χρόνου λειτουργίας.

Προσδιορίστε επιπρόσθετα μέτρα ασφαλείας για να προστατεύσετε το χειριστή από τις επιπτώσεις των κραδασμών. Τέτοια μέτρα είναι: συντήρηση του εργαλείου και των παρελκόμενων, διατήρηση των χεριών σε καλή θερμοκρασία, οργάνωση μοτίβων εργασίας.

## Ασφάλειες

Ευρώπη Εργαλεία 230 V 10 Αμπέρ, ηλεκτρικό δίκτυο

## Ορισμοί: Οδηγίες ασφαλείας

Οι παρακάτω ορισμοί περιγράφουν το επίπεδο σοβαρότητας για κάθε προειδοποιητική λέξη. Παρακαλούμε διαβάστε το εγχειρίδιο και δώστε προσοχή σε αυτά τα σύμβολα.



**ΚΙΝΔΥΝΟΣ:** Υποδεικνύει μια επικείμενη επικίνδυνη κατάσταση, η οποία, εάν δεν αποφευχθεί, θα προκαλέσει **θάνατο ή σοβαρό τραυματισμό**.



**ΠΡΟΕΙΔΟΠΟΙΗΣΗ:** Υποδεικνύει μια ενδεχομένως επικίνδυνη κατάσταση, η οποία, εάν δεν αποφευχθεί, **θα μπορούσε να προκαλέσει θάνατο ή σοβαρό τραυματισμό**.



**ΠΡΟΣΟΧΗ:** Υποδεικνύει μια ενδεχομένως επικίνδυνη κατάσταση, η οποία, εάν δεν αποφευχθεί, **ενδέχεται να προκαλέσει τραυματισμό μικρής ή μέτριας σοβαρότητας**.

**ΣΗΜΕΙΩΣΗ:** Υποδεικνύει μια πρακτική που δεν έχει σχέση με προσωπικό τραυματισμό και η οποία, εάν δεν αποφευχθεί, ενδέχεται να προκαλέσει υλική ζημιά.



Υποδηλώνει κίνδυνο ηλεκτροπληξίας.



Υποδηλώνει κίνδυνο πυρκαγιάς.

## Δήλωση Συμμόρφωσης - Ε.Κ.

ΟΔΗΓΙΑ ΠΕΡΙ ΜΗΧΑΝΙΚΟΥ ΕΞΟΠΛΙΣΜΟΥ



DW682

Η εταιρεία DEWALT δηλώνει ότι τα προϊόντα που περιγράφονται στην ενότητα «Τεχνικά δεδομένα» σχεδιάστηκαν σε συμμόρφωση με τα εξής πρότυπα και οδηγίες:

2006/42/EC, EN 60745-1, EN 60745-2-19.

Τα προϊόντα αυτά συμμορφώνονται επίσης με την οδηγία 2004/108/EK. Για περισσότερες πληροφορίες, παρακαλούμε επικοινωνήστε με την DEWALT στην παρακάτω διεύθυνση ή ανατρέξτε στο πίσω μέρος του εγχειριδίου.

Ο κάτωθι υπογράφων είναι υπεύθυνος για τη σύνταξη του τεχνικού φακέλου και πραγματοποιεί την παρούσα δήλωση εκ μέρους της εταιρείας DEWALT.

*H. Grossmann*

Horst Grossmann  
Αντιπρόεδρος του τμήματος Μηχανικής και Ανάπτυξης προϊόντων  
DEWALT, Richard-Klinger-Straße 11,  
D-65510, Idstein, Γερμανία  
04.10.2009



**ΠΡΟΕΙΔΟΠΟΙΗΣΗ:** Για να ελαττώσετε τον κίνδυνο τραυματισμού, διαβάστε το εγχειρίδιο χρήσης.

## Γενικές προειδοποιήσεις ασφαλείας για τα ηλεκτρικά εργαλεία



**ΠΡΟΕΙΔΟΠΟΙΗΣΗ!** Διαβάστε όλες τις προειδοποιήσεις ασφαλείας και όλες τις οδηγίες. Η μη τήρηση όλων των προειδοποιήσεων και των οδηγιών ενδέχεται να οδηγήσει σε ηλεκτροπληξία, πυρκαγιά ή/και σοβαρό τραυματισμό.

### ΔΙΑΤΗΡΗΣΤΕ ΤΙΣ ΠΡΟΕΙΔΟΠΟΙΗΣΕΙΣ ΚΑΙ ΤΙΣ ΟΔΗΓΙΕΣ ΓΙΑ ΜΕΛΛΟΝΤΙΚΗ ΑΝΑΦΟΡΑ

Ο όρος «ηλεκτρικό εργαλείο» σε όλες τις προειδοποιήσεις, αναφέρεται σε εργαλείο που τροφοδοτείται με ρεύμα από το ηλεκτρικό δίκτυο (με καλώδιο) ή σε εργαλείο που λειτουργεί με μπαταρία (ασύρματο).

#### 1) ΑΣΦΑΛΕΙΑ ΧΩΡΟΥ ΕΡΓΑΣΙΑΣ

- Διατηρείτε το χώρο εργασίας καθαρό και καλά φωτισμένο.** Οι μη τακτοποιημένοι ή σκοτεινοί χώροι, αποτελούν αιτία ατυχημάτων.
- Μη λειτουργείτε τα ηλεκτρικά εργαλεία σε εκρηκτικές ατμόσφαιρες, όπως όταν υπάρχουν εύφλεκτα υγρά, αέρια ή σκόνη.** Τα ηλεκτρικά εργαλεία δημιουργούν σπινθήρες που μπορούν να προκαλέσουν ανάφλεξη στη σκόνη ή τις αναθυμιάσεις.
- Απομακρύνετε τα παιδιά και άλλα παρευρισκόμενα άτομα όταν χρησιμοποιείτε ένα ηλεκτρικό εργαλείο.** Η απόσπαση της προσοχής σας μπορεί να έχει ως αποτέλεσμα την απώλεια ελέγχου.

#### 2) ΗΛΕΚΤΡΙΚΗ ΑΣΦΑΛΕΙΑ

- Τα βύσματα των ηλεκτρικών εργαλείων πρέπει να ταιριάζουν με τις πρίζες. Μην τροποποιείτε ποτέ το βύσμα με οποιονδήποτε τρόπο. Μην χρησιμοποιείτε τυχόν βύσματα προσαρμογέα με γειωμένα (με γείωση εδάφους) ηλεκτρικά εργαλεία.** Με μη τροποποιημένα βύσματα και κατάλληλες πρίζες ελαττώνεται ο κίνδυνος ηλεκτροπληξίας.
- Αποφεύγετε την επαφή του σώματός σας με γειωμένες επιφάνειες όπως σωλήνες, καλοριφέρ, εστίες κουζινών και ψυγεία.** Ο κίνδυνος ηλεκτροπληξίας αυξάνεται όταν το σώμα σας είναι γειωμένο.
- Μην εκθέτετε τα ηλεκτρικά εργαλεία στη βροχή ή σε συνθήκες υγρασίας.**

Η είσοδος νερού σε ηλεκτρικό εργαλείο αυξάνει τον κίνδυνο ηλεκτροπληξίας.

- δ) **Μην καταπονείτε υπερβολικά το καλώδιο. Μη χρησιμοποιείτε ποτέ το καλώδιο για τη μεταφορά, το τράβηγμα ή την αποσύνδεση του ηλεκτρικού εργαλείου. Κρατήστε το καλώδιο μακριά από θερμότητα, λάδι, αιχμηρές ακμές και κινούμενα μέρη.** Καλώδια που έχουν υποστεί ζημιά ή περιπλεγμένα καλώδια αυξάνουν τον κίνδυνο ηλεκτροπληξίας.
- ε) **Όταν χρησιμοποιείτε ένα ηλεκτρικό εργαλείο σε εξωτερικό χώρο, να χρησιμοποιείτε μόνο καλώδια προέκτασης που είναι κατάλληλα για χρήση σε εξωτερικό χώρο. Η χρήση καλωδίου κατάλληλου για χρήση σε εξωτερικό χώρο ελαττώνει τον κίνδυνο ηλεκτροπληξίας.**
- στ) **Εάν είναι αναπόφευκτη η λειτουργία ηλεκτρικού εργαλείου σε χώρο με υψηλή υγρασία, χρησιμοποιήστε παροχή ηλεκτροδότησης με προστασία από ρεύματα διαρροής (RCD). Η χρήση μιας διάταξης RCD ελαττώνει τον κίνδυνο ηλεκτροπληξίας.**

### 3) ΠΡΟΣΩΠΙΚΗ ΑΣΦΑΛΕΙΑ

- α) **Παραμείνετε σε εγρήγορση, προσέχετε τι κάνετε και χρησιμοποιείτε την κοινή λογική κατά τη χρήση ενός ηλεκτρικού εργαλείου. Μη χρησιμοποιείτε οποιοδήποτε ηλεκτρικό εργαλείο εάν είστε κουρασμένος(-η) ή υπό την επήρεια ναρκωτικών, αλκοόλ ή φαρμακευτικής αγωγής. Μια μόνο στιγμή απόσπασης της προσοχής σας καθώς χειρίζεστε ηλεκτρικά εργαλεία, μπορεί να προκαλέσει σοβαρό προσωπικό τραυματισμό.**
- β) **Χρησιμοποιείτε ατομικό προστατευτικό εξοπλισμό. Να φοράτε πάντοτε προστατευτικά γυαλιά. Η χρήση προστατευτικού εξοπλισμού όπως μάσκα για τη σκόνη, αντιολισθητικών υποδημάτων, κράνους ή προστατευτικών ακουστικών για τις ανάλογες συνθήκες, θα ελαττώσει τους προσωπικούς τραυματισμούς.**
- γ) **Αποτρέψτε τυχόν ακούσια εκκίνηση του εργαλείου. Βεβαιωθείτε ότι ο διακόπτης βρίσκεται στη θέση Off προτού συνδέσετε το εργαλείο στην πρίζα ή/και στην μπαταρία, καθώς και προτού σηκώσετε ή μεταφέρετε το εργαλείο. Η μεταφορά ηλεκτρικών εργαλείων με το**

δάκτυλό σας στο διακόπτη ή η σύνδεση στην πρίζα εργαλείων με το διακόπτη στη θέση On ενέχουν κίνδυνο ατυχήματος.

- δ) **Αφαιρέστε οποιοδήποτε κλειδί ή ρυθμιστικό κλειδί προτού ενεργοποιήσετε το ηλεκτρικό εργαλείο.** Ένα κλειδί ή ρυθμιστικό κλειδί που έχει αφεθεί προσαρτημένο σε κινητό τμήμα του ηλεκτρικού εργαλείου, μπορεί να προκαλέσει προσωπικό τραυματισμό.
- ε) **Μην προσπαθήσετε να φτάσετε απομακρυσμένα σημεία. Φροντίστε να έχετε πάντοτε την κατάλληλη στάση και να διατηρείτε την ισορροπία σας.** Κατ' αυτόν τον τρόπο θα έχετε καλύτερο έλεγχο του εργαλείου σε απροσδόκητες καταστάσεις.
- στ) **Να είστε ντυμένοι κατάλληλα. Μην φοράτε φαρδιά ενδύματα ή κοσμήματα. Διατηρείτε τα μαλλιά, τα ενδύματα και τα γάντια σας μακριά από κινούμενα μέρη.** Τα φαρδιά ενδύματα, τα κοσμήματα ή τα μακριά μαλλιά μπορεί να εμπλακούν στα κινούμενα μέρη.
- η) **Εάν οι συσκευές παρέχονται με σύνδεση συστημάτων αφαίρεσης και συλλογής σκόνης, φροντίστε τα συστήματα αυτά να είναι συνδεδεμένα και να χρησιμοποιούνται κατάλληλα. Η χρήση συστήματος συλλογής σκόνης μπορεί να ελαττώσει τους κινδύνους που σχετίζονται με τη σκόνη.**
- ### 4) ΧΡΗΣΗ ΚΑΙ ΦΡΟΝΤΙΔΑ ΤΩΝ ΗΛΕΚΤΡΙΚΩΝ ΕΡΓΑΛΕΙΩΝ
- α) **Μη ζορίζετε το ηλεκτρικό εργαλείο. Χρησιμοποιείτε το κατάλληλο εργαλείο ανάλογα με την εφαρμογή. Η εργασία θα πραγματοποιηθεί με καλύτερο και πιο ασφαλή τρόπο όταν εκτελείται από το σωστά επιλεγμένο ηλεκτρικό εργαλείο με τον προβλεπόμενο ρυθμό.**
- β) **Μη χρησιμοποιείτε το εργαλείο εάν ο διακόπτης δεν μεταβαίνει στις θέσεις On (Ενεργοποίηση) και Off (Απενεργοποίηση). Οποιοδήποτε εργαλείο δεν μπορεί να ελεγχθεί μέσω του διακόπτη του, είναι επικίνδυνο και πρέπει να επισκευαστεί.**
- γ) **Αποσυνδέστε το βύσμα από την πρίζα ή και την μπαταρία από το ηλεκτρικό εργαλείο πριν κάνετε οποιοδήποτε ρυθμίσεις, αλλαγές παρελκόμενων**

ή πριν αποθηκεύσετε οποιοδήποτε ηλεκτρικό εργαλείο. Αυτού του είδους τα μέτρα ασφαλείας ελαττώνουν τον κίνδυνο τυχαίας θέσης του ηλεκτρικού εργαλείου σε λειτουργία.

- δ) **Αποθηκεύετε τα ηλεκτρικά εργαλεία που δεν χρησιμοποιείτε μακριά από μέρη όπου μπορούν να τα προσεγγίσουν παιδιά και μην επιτρέπετε τη χρήση του ηλεκτρικού εργαλείου από άτομα που δεν είναι εξοικειωμένα με αυτό ή με τις οδηγίες χρήσης του.** Τα ηλεκτρικά εργαλεία είναι επικίνδυνα όταν χρησιμοποιούνται από μη εκπαιδευμένους χειριστές.

- ε) **Συντηρείτε τα ηλεκτρικά εργαλεία. Ελέγξτε για τυχόν εσφαλμένη ευθυγράμμιση ή ενσφώνωση κινούμενων μερών, για τυχόν θραύση εξαρτημάτων και για τυχόν άλλες καταστάσεις που μπορεί να επηρεάσουν τη λειτουργία του ηλεκτρικού εργαλείου. Εάν το ηλεκτρικό εργαλείο έχει υποστεί ζημιά, φροντίστε για την επισκευή του πριν το χρησιμοποιήσετε.** Πολλά ατυχήματα έχουν προκληθεί από ηλεκτρικά εργαλεία που δεν έχουν συντηρηθεί κατάλληλα.

- στ) **Διατηρείτε τα εργαλεία κοπής αιχμηρά και καθαρά.** Τα κατάλληλα συντηρημένα εργαλεία κοπής με αιχμηρά άκρα κοπής έχουν μικρότερες πιθανότητες λυγίσματος κατά τη λειτουργία και ελέγχονται ευκολότερα.

- η) **Χρησιμοποιείτε το ηλεκτρικό εργαλείο, τα παρελκόμενα και τα τρυπάνια κ.λπ. σύμφωνα με τις παρούσες οδηγίες, λαμβάνοντας υπόψη τις συνθήκες εργασίας και την εργασία που πρόκειται να πραγματοποιηθεί.** Η χρήση ενός ηλεκτρικού εργαλείου για εργασίες διαφορετικές από αυτές για τις οποίες προορίζεται, μπορεί να οδηγήσει σε επικίνδυνη κατάσταση.

#### 5) ΣΥΝΤΗΡΗΣΗ (ΣΕΡΒΙΣ)

- α) **Φροντίζετε η συντήρηση του ηλεκτρικού εργαλείου να πραγματοποιείται από πιστοποιημένο για επισκευές άτομο, με τη χρήση μόνο πανομοιότυπων ανταλλακτικών.** Κατ' αυτό τον τρόπο εξασφαλίζεται η ασφάλεια του ηλεκτρικού εργαλείου.

## Πρόσθετοι ειδικοί κανόνες ασφαλείας για τη φρεζοκαβιλιέρα

- Τα κοπτικά τύπου δίσκου πρέπει να είναι διαβαθμισμένα τουλάχιστον για την ταχύτητα που συνιστάται πάνω στο εργαλείο. Αν τα κοπτικά δίσκου λειτουργήσουν πάνω από την ονομαστική ταχύτητα μπορεί να εκτιναχτούν σε θραύσματα και να προκαλέσουν τραυματισμό.
- Χρησιμοποιείτε πάντα τον προφυλακτήρα. Αυτός προστατεύει το χειριστή από θραύσματα του σπασμένου κοπτικού δίσκου και από αθέλητη επαφή με το κοπτικό δίσκο.
- **Η ΜΕΓΙΣΤΗ** επιτρεπόμενη διάμετρος κοπτικού δίσκου είναι 100 mm.
- **ΜΗ** χρησιμοποιείτε μη αιχμηρά κοπτικά δίσκου ή που έχουν υποστεί ζημιά.
- Πριν τη χρήση ελέγξτε τη σωστή λειτουργία του συστήματος ανάσχυσης του προφυλακτήρα.
- **Φοράτε μάσκα προστασίας από σκόνη.** Η έκθεση σε σωματίδια σκόνης μπορεί να προκαλέσει δυσκολία στην αναπνοή και ενδεχομένως σωματική βλάβη.
- Πάντα να βεβαιώνετε ότι το ηλεκτρικό εργαλείο έχει απενεργοποιηθεί πριν το συνδέσετε στο δίκτυο ρεύματος.
- Μην απενεργοποιήσετε το εργαλείο πριν η λεπίδα κινείται ελεύθερα.
- Πριν αρχίσετε την εργασία, αφαιρέστε όλα τα καρφιά και τα μεταλλικά αντικείμενα από το τεμάχιο εργασίας.
- Μετά την απενεργοποίηση, ποτέ μην επιχειρήσετε να σταματήσετε τη λεπίδα πιέζοντάς την πλευρικά.
- Ποτέ μην αφήσετε το εργαλείο σε τραπέζι ή πάγκο εργασίας αν δεν έχει απενεργοποιηθεί.
- Το εργαλείο πρέπει να χρησιμοποιείται μόνο για κοπή ξύλου ή πλαστικού.
- Να βεβαιώνετε ότι όλες οι διατάξεις που καλύπτουν τη λεπίδα βρίσκονται σε άποψη λειτουργική κατάσταση.
- Ποτέ μην αφήσετε το εργαλείο σε τραπέζι ή πάγκο εργασίας αν δεν έχει απενεργοποιηθεί.
- Επιτρέπεται να χρησιμοποιούνται μόνο λεπίδες που συμμορφώνονται στις προδιαγραφές που περιέχονται στις παρούσες οδηγίες χρήσης.
- Δεν πρέπει να χρησιμοποιούνται λεπίδες από χαλυβδοκράματα υψηλής αντοχής για μεγάλης ταχύτητας εργαλεία (χάλυβα HSS). Τα βέλπιστα



αποτελέσματα επιτυγχάνονται με χρήση λεπίδων με μύτες καρβιδίου ή CrV (χρωμίου βαναδίου).

- Θα πρέπει να χρησιμοποιούνται μόνο κοφτερές λεπίδες σε τέλεια λειτουργική κατάσταση. Οι ραγισμένες ή λυγισμένες λεπίδες θα πρέπει να απορρίπτονται και να αντικαθίστανται άμεσα.
- Βεβαιωθείτε ότι η λεπίδα είναι στερεωμένη καλά και περιστρέφεται στη σωστή κατεύθυνση.
- Ανάδραση προκαλείται όταν το εργαλείο αρχίσει να ακινητοποιείται απότομα και κινηθεί πίσω προς το χειριστή. Ελευθερώστε άμεσα το διακόπτη αν η λεπίδα κολλήσει ή ακινητοποιηθεί το εργαλείο.
- Διατηρείτε τις λεπίδες αιχμηρές.
- Υποστηρίξτε μεγάλης επιφάνειας τεμάχια κοντά στην περιοχή κοπής.
- Όταν εκτελείτε μια κοπή μην αφαιρείτε το εργαλείο από το τεμάχιο εργασίας ενώ η λεπίδα περιστρέφεται. Απελευθερώστε το διακόπτη on/off και περιμένετε πρώτα να σταματήσει τελείως η λεπίδα.

### Υπολειπόμενοι κίνδυνοι

Παρά την εφαρμογή των σχετικών κανονισμών ασφαλείας και την εφαρμογή διατάξεων ασφαλείας, ορισμένοι υπολειπόμενοι κίνδυνοι δεν μπορούν να αποφευχθούν. Αυτοί είναι:

- Βλάβη της ακοής.
- Κίνδυνος τραυματισμού κατά την αλλαγή του δίσκου.
- Κίνδυνος εισπνοής σκόνης από υλικά τα οποία όταν κοπούν μπορεί να είναι επιβλαβή.

### Ενδείξεις επάνω στο εργαλείο

Επάνω στο εργαλείο εμφανίζονται τα παρακάτω εικονογράμματα:



Διαβάστε το εγχειρίδιο οδηγιών πριν από τη χρήση.



Φοράτε προστατευτικά για τα αυτιά.



Φοράτε προστατευτικά για τα μάτια.



Διάμετρος λεπίδας.

### ΘΕΣΗ ΚΩΔΙΚΟΥ ΗΜΕΡΟΜΗΝΙΑΣ (ΕΙΚ. [FIGURE] 1)

Ο κωδικός ημερομηνίας (α), ο οποίος περιλαμβάνει επίσης το έτος κατασκευής, είναι τυπωμένος επάνω στο περίβλημα.

Παράδειγμα:

2010 XX XX

Έτος κατασκευής

### Περιεχόμενα συσκευασίας

Στη συσκευασία περιέχεται:

- 1 Φρεζοκαβιλιέρα
  - 1 Σακούλα σκόνης
  - 2 Προσαρμογείς σκόνης
  - 1 Κλειδί με πείρους
  - 1 καταβίδι εξάγωνης κεφαλής
  - 1 Εγχειρίδιο οδηγιών
  - 1 Αναλυτικό σχέδιο
- Ελέγξτε για τυχόν ζημιές στο εργαλείο, στα τμήματα ή τα παρελκόμενα, οι οποίες μπορεί να συνέβησαν κατά τη διάρκεια της μεταφοράς.
  - Πριν από τη χρήση, αφιερώστε χρόνο για να διαβάσετε προσεκτικά και να κατανοήσετε το παρόν εγχειρίδιο.

### Περιγραφή (εικ. 1)



**ΠΡΟΕΙΔΟΠΟΙΗΣΗ:** Μην τροποποιήσετε ποτέ το ηλεκτρικό εργαλείο ή οποιοδήποτε τμήμα του. Μπορεί να προκληθεί βλάβη ή προσωπικός τραυματισμός.

- Διακόπτης ενεργοποίησης/απενεργοποίησης (on/off)
- Κουμπί ασφάλισης σε λειτουργία
- Πάνω λαβή
- Ρυθμιστής ύψους οδηγού
- Στόμιο εξαγωγής σκόνης
- Ρυθμιζόμενος οδηγός
- Πείροι κατά της ολίσθησης
- Κουμπί ρύθμισης βάθους βύθισης
- Κουμπί ασφάλισης
- Ασφάλεια άξονα
- Κουμπί αστέρα

**ΠΡΟΒΛΕΠΟΜΕΝΗ ΧΡΗΣΗ**

Η φρεζοκαβιλιέρα σας έχει σχεδιαστεί για τη δημιουργία ενώσεων με επίπεδες καβίλιες (μπισκότα) σε ξύλο και προϊόντα ξύλου.

**ΝΑ ΜΗ** χρησιμοποιείται υπό υγρές συνθήκες ή με την παρουσία εύφλεκτων υγρών ή αερίων.

Η φρεζοκαβιλιέρα είναι επαγγελματικό ηλεκτρικό εργαλείο.

**ΜΗΝ** αφήνετε παιδιά να έρχονται σε επαφή με το εργαλείο. Απαιτείται επίβλεψη όταν το εργαλείο το χρησιμοποιούν άπειροι χρήστες.

**Ηλεκτρική ασφάλεια**

Ο ηλεκτρικός κινητήρας έχει σχεδιαστεί για λειτουργία μόνο σε μία τάση. Ελέγχετε πάντοτε εάν η τροφοδοσία ανταποκρίνεται στην τάση που αναγράφεται στην επιγραφή με τα δεδομένα.



Το εργαλείο της DEWALT διαθέτει διπλή μόνωση σύμφωνα με το πρότυπο EN 60745. Κατά συνέπεια, δεν απαιτείται καλώδιο γείωσης.

Εάν το καλώδιο τροφοδοσίας υποστεί βλάβη, πρέπει να αντικατασταθεί από ειδικά διαμορφωμένο καλώδιο που διατίθεται μέσω της υπηρεσίας εξυπηρέτησης της DEWALT.

**Χρήση προέκτασης**

Εάν απαιτείται προέκταση, χρησιμοποιείτε εγκεκριμένη προέκταση κατάλληλη για την είσοδο ρεύματος του εργαλείου (ανατρέξτε στα τεχνικά δεδομένα). Το ελάχιστο μέγεθος του αγωγού είναι 1 mm<sup>2</sup>, ενώ το μέγιστο μήκος είναι 30 m.

Όταν χρησιμοποιείτε καλώδιο σε ρολό, να ξετυλίγετε πάντοτε το καλώδιο εντελώς.

**ΣΥΝΑΡΜΟΛΟΓΗΣΗ ΚΑΙ ΡΥΘΜΙΣΕΙΣ**

**ΠΡΟΕΙΔΟΠΟΙΗΣΗ:** Για να ελαττώσετε τον κίνδυνο τραυματισμού, απενεργοποιείτε το σύστημα και αποσυνδέετε το μηχάνημα από την τροφοδοσία πριν από την τοποθέτηση ή αφαίρεση παρελκόμενων, πριν τη ρύθμιση ή την αλλαγή εξαρτημάτων και κατά την πραγματοποίηση επισκευών. Βεβαιωθείτε ότι ο διακόπτης ενεργοποίησης βρίσκεται στη θέση OFF (Απενεργοποίηση). Η τυχαία εκκίνηση μπορεί να προκαλέσει τραυματισμό.

**Ρυθμιζόμενος οδηγός (εικ. 3a, 3b)**

Ο ρυθμιζόμενος οδηγός (f) σας επιτρέπει να ρυθμίσετε με ακρίβεια το σημείο όπου θα κοπούν οι εντομές για τα μπισκότα. Για να ρυθμίσετε το ύψος του οδηγού:

1. Χαλαρώστε το κουμπί ασφάλισης (i).
2. Ρυθμίστε το ρυθμιστή ύψους (d) όπως απαιτείται. Με τον οδηγό ρυθμισμένο σε 90°, στην κλίμακα κάτω από το κουμπί ασφάλισης διαβάζετε την απόσταση ανάμεσα στο κέντρο του κοπτικού και την επιφάνεια του οδηγού.
3. Σφίξτε το κουμπί ασφάλισης.

**ΓΙΑ ΝΑ ΡΥΘΜΙΣΕΤΕ ΤΗ ΓΩΝΙΑ ΤΟΥ ΟΔΗΓΟΥ**

1. Χαλαρώστε το κουμπί αστέρα (k).
2. Γείρετε τον οδηγό στην επιθυμητή γωνία.
3. Σφίξτε το κουμπί αστέρα.

**Σημάνσεις της βάσης της φρεζοκαβιλιέρας**

Όταν εργάζεστε χωρίς τον οδηγό, για παράδειγμα όταν κάνετε ενώσεις T, μπορείτε να χρησιμοποιήσετε τις σημάνσεις στη βάση της καβιλιέρας για σωστή ευθυγράμμιση του εργαλείου.

1. Ρυθμίστε τον οδηγό στη θέση 0° όπως περιγράφεται πιο πάνω.
2. Για τεμάχια εργασίας με πάχος 19 mm, χρησιμοποιήστε το άκρο της βάσης ως αναφορά για κεντράρισμα.
3. Για άλλα τεμάχια εργασίας, χρησιμοποιήστε την κόκκινη σημάνσεις κεντρικής γραμμής για να ευθυγραμμίσετε το εργαλείο.
4. Δύο από τις σημάνσεις δείχνουν το μήκος της κοπής. Για να αποφευχθεί η διαπέραση του τεμαχίου εργασίας, βεβαιωθείτε ότι το τεμάχιο εργασίας εκτείνεται πέρα από αυτές τις σημάνσεις.

**Ρύθμιση βάθους βύθισης (εικ. 4)**

Το βάθος βύθισης πρέπει να ρυθμιστεί ώστε να συμφωνεί με το μέγεθος του μπισκότου. Οι αριθμοί 0, 10 και 20 στο κουμπί ρύθμισης βάθους αντιστοιχούν στο μέγεθος του μπισκότου. Το M αντιστοιχεί στο μέγιστο βάθος κοπής περ. των 22 mm.

- Γυρίστε το κουμπί ρύθμισης βάθους (h) στην επιθυμητή θέση, ευθυγραμμίζοντας τον κατάλληλο αριθμό με την κόκκινη σήμανση στο εργαλείο.

## Μικρορύθμιση βάθους βύθισης (εικ. 5)

Η μικρορύθμιση χρησιμοποιείται για να εξαλείψει ενδεχόμενες ανοχές στο μέγεθος των εγκοπών μπισκότων.

1. Αнуψώστε τον οδηγό (f) στην πάνω του θέση όπως περιγράφεται πιο πάνω.
2. Εισάγετε το καταβίδι εξαγωνικής κεφαλής όπως δείχνει η εικόνα και ρυθμίστε το βάθος κοπής όπως απαιτείται περιστρέφοντας τη βίδα (περιστρέψτε δεξιόστροφα για να μειώσετε το βάθος βύθισης).
3. Ελέγξτε τη ρύθμιση κάνοντας μια δοκιμαστική κοπή σε ένα κομμάτι άχρηστου ξύλου.

## Πείροι κατά της ολίσθησης (εικ. 6)

Οι πείροι κατά της ολίσθησης (g) βοηθούν στη μείωση της τάσης της φρεζοκαβιλιέρας να ολισθαίνει προς τα δεξιά κατά την κοπή. Όταν εργάζεστε σε ορατά τμήματα του τεμαχίου εργασίας, μπορεί αν θέλετε να τους ανασύρετε για να αποφύγετε τη χάραξη.

1. Για να ανασύρετε τους πείρους, περιστρέψτε τους ελαφρά δεξιόστροφα χρησιμοποιώντας καταβίδι με ίσια μύτη.
2. Για να χρησιμοποιήσετε πάλι τους πείρους, περιστρέψτε τους ελαφρά αριστερόστροφα.

## Αντικατάσταση της λεπίδας (εικ. 7, 8, 9)

1. Αφαιρέστε τις τέσσερις βίδες Άλεν (l) από την πλάκα βάσης και αφαιρέστε το κάλυμμα.
2. Πιέστε την ασφάλεια (j) του άξονα και αφαιρέστε τη φλάντζα στρέφοντάς την αριστερόστροφα.
3. Αλλάξτε τη λεπίδα.
4. Σφίξτε τη φλάντζα καλά στρέφοντάς της δεξιόστροφα ενώ κρατάτε πατημένη την ασφάλεια άξονα.
5. Τοποθετήστε την πλάκα κάλυψης και σφίξτε τις βίδες Άλεν.



### ΠΡΟΕΙΔΟΠΟΙΗΣΗ:

- Βεβαιωθείτε ότι τα δόντια του κοπτικού δείχνουν στην αριστερόστροφη κατεύθυνση όπως φαίνεται στην εικόνα (εικ. 8).
- Μετά την αντικατάσταση της λεπίδας, πάντα ελέγχετε το βάθος κοπής και ρυθμίστε το αν απαιτείται.
- Μη χρησιμοποιείτε λεπίδες μεγαλύτερης ή μικρότερης διαμέτρου από τη συνιστώμενη. Για τα σωστή διαβάθμιση της λεπίδας ανατρέξτε στα τεχνικά χαρακτηριστικά.
- Χρησιμοποιείτε μόνο τις λεπίδες που προβλέπονται στο παρόν εγχειρίδιο οδηγιών, σε συμμόρφωση με το πρότυπο EN 847-1.



## Εξαγωγή σκόνης (εικ. 10a, 10b)

Χρησιμοποιώντας τον κατάλληλο προσαρμογέα, μπορείτε να συνδέσετε είτε μια σακούλα σκόνης ή μια διάταξη εξαγωγής σκόνης.

### ΔΙΑΤΑΞΗ ΕΞΑΓΩΓΗΣ ΣΚΟΝΗΣ

Η μικρορύθμιση χρησιμοποιείται για να εξαλείψει ενδεχόμενες ανοχές στο μέγεθος των εγκοπών μπισκότων.

1. Εισάγετε τον κατάλληλο προσαρμογέα (m) ή (n) στο στόμιο εξαγωγής σκόνης (e).
2. Συνδέστε τη διάταξη εξαγωγής σκόνης στον προσαρμογέα.

### ΣΑΚΟΥΛΑ ΣΚΟΝΗΣ

1. Εισάγετε τον ίσιο προσαρμογέα (m) στο στόμιο εξαγωγής σκόνης (e).
2. Συνδέστε τη σακούλα σκόνης (o) στον προσαρμογέα.
3. Εφόσον είναι εφικτό, συνδέετε σύστημα αφαίρεσης σκόνης που έχει σχεδιαστεί σύμφωνα με τους ισχύοντες κανονισμούς σχετικά με την εκπομπή σκόνης.

## ΛΕΙΤΟΥΡΓΙΑ

### Οδηγίες χρήσης



**ΠΡΟΕΙΔΟΠΟΙΗΣΗ:** Τηρείτε πάντοτε τις οδηγίες ασφαλείας και τους ισχύοντες κανονισμούς.



**ΠΡΟΕΙΔΟΠΟΙΗΣΗ:** Για να μειώσετε τον κίνδυνο σοβαρού τραυματισμού, απενεργοποιήστε το εργαλείο και αποσυνδέστε το από την πηγή ρεύματος πριν κάνετε οποιοδήποτε ρυθμίσεις ή πριν αφαιρέσετε/ τοποθετήσετε προσαρτήματα ή παρελκόμενα.

## Σωστή τοποθέτηση των χεριών (εικ. 21)



**ΠΡΟΕΙΔΟΠΟΙΗΣΗ:** Για να μειώσετε τον κίνδυνο σοβαρής σωματικής βλάβης, **ΠΑΝΤΑ** χρησιμοποιείτε σωστή θέση των χεριών όπως δείχνει η εικόνα.



**ΠΡΟΕΙΔΟΠΟΙΗΣΗ:** Για να μειώσετε τον κίνδυνο σοβαρής σωματικής βλάβης, **ΠΑΝΤΑ** κρατάτε το εργαλείο σταθερά έτοιμοι για τυχόν αιφνίδια αντίδραση.

Για τη σωστή τοποθέτηση των χεριών απαιτείται να έχετε ένα χέρι στην πάνω λαβή (c) και το άλλο χέρι στην κύρια λαβή (p).

## Ενεργοποίηση και απενεργοποίηση (εικ. 2)

1. Για να θέσετε σε λειτουργία το εργαλείο, πατήστε το διακόπτη On/Off (a).
2. Αν χρειάζεται, πιέστε το κουμπί ασφάλισης σε λειτουργία (b) για συνεχή λειτουργία και ελευθερώστε το διακόπτη.
3. Για να σταματήσετε το εργαλείο, αφήστε το διακόπτη.
4. Για να σταματήσετε το εργαλείο όταν είναι σε συνεχή λειτουργία, πιέστε σύντομα το διακόπτη και ελευθερώστε τον. Πάντα απενεργοποιείτε το εργαλείο όταν έχει ολοκληρωθεί η εργασία και πριν το αποσυνδέσετε από το ρεύμα.



**ΠΡΟΕΙΔΟΠΟΙΗΣΗ:** Μην ενεργοποιείτε ή απενεργοποιείτε το εργαλείο όταν η λεπίδα αγγίζει το τεμάχιο εργασίας ή άλλα υλικά.

## Δημιουργία ενώσεων με μπισκότα (εικ. 11, 12)

Μπορούν να χρησιμοποιηθούν διάφορες τεχνικές για τη δημιουργία ενώσεων με μπισκότα που χαρακτηρίζονται από αντοχή και ακρίβεια. Στο

παρόν εγχειρίδιο, θα συζητηθούν οι πιο σημαντικές τεχνικές με περισσότερες λεπτομέρειες (εικ. 11).

### ΕΠΙΛΟΓΗ ΜΕΓΕΘΟΥΣ ΜΠΙΣΚΟΤΟΥ (ΕΙΚ. 12)

Τα τρία μεγέθη μπισκότου είναι #0, #10 και #20. Κανονικά, θα πρέπει να χρησιμοποιήσετε το μεγαλύτερο μπισκότο που θα ταιριάζει στο τεμάχιο εργασίας.

Μετά την επιλογή του μεγέθους του μπισκότου που θα χρησιμοποιηθεί, ρυθμίστε το βάθος βύθισης όπως περιγράφεται πιο πάνω.



**ΠΡΟΕΙΔΟΠΟΙΗΣΗ:** Πάντα κάνετε μια δοκιμαστική κοπή σε ένα κομμάτι άχρηστου ξύλου για να ελέγξετε το βάθος βύθισης. Αν χρειάζεται, εκτελέστε μια μικρορύθμιση όπως περιγράφεται στο τμήμα **Συναρμολόγηση & ρυθμίσεις**.

## Ρύθμιση της θέσης των μπισκότων (εικ. 13a–13d)

Για ενώσεις ακμών, τα μπισκότα κανονικά θα πρέπει να τοποθετούνται κατά διαστήματα 15–25 cm. Τα εξωτερικά μπισκότα θα πρέπει να τοποθετούνται 5–7,5 cm από τα άκρα του τεμαχίου εργασίας (εικ. 13a).

Όταν ενώνετε στενά τεμάχια εργασίας όπως κορνίζες, ακόμα και τα μικρότερα μπισκότα μπορεί να είναι πολύ μεγάλα για την ένωση. Στην περίπτωση αυτή, το εκτεθειμένο άκρο του μπισκότου θα πρέπει να αποκόπτεται αφού έχει κολληθεί η ένωση (εικ. 13b).

Όταν ενώνετε τεμάχια εργασίας μεγαλύτερου πάχους από περ. 2,5 cm, μπορούν να χρησιμοποιηθούν ζεύγη μπισκότων για πρόσθετη αντοχή (εικ. 13c).

Για να σημαδέψετε τα τεμάχια συναρμογής, πρώτα τοποθετήστε τα όπως πρόκειται να συναρμολογηθούν. Χρησιμοποιήστε μια γωνιά για να σχεδιάσετε τη γραμμή σήμανσης κατά πλάτος των τεμαχίων (εικ. 13d).

## Κοπή εντομών για μπισκότα (εικ. 14)

1. Κάνετε τις ρυθμίσεις του εργαλείου όπως περιγράφηκε πιο πάνω.
2. Ευθυγραμμίστε την κεντρική σήμανση της βάσης του εργαλείου με τη γραμμή σήμανσης όπως δείχνει η εικόνα.

3. Ενεργοποιήστε το εργαλείο και περιμένετε ένα δευτερόλεπτα να επιτύχει την πλήρη ταχύτητα το κοπτικό.
4. Πιέστε σταθερά τον οδηγό στο τεμάχιο εργασίας και βυθίστε το κοπτικό έως ότου φθάσει το στοπ.
5. Επιτρέψτε στο εργαλείο να ανασύρει τη λεπίδα από το τεμάχιο εργασίας.
6. Απενεργοποιήστε το εργαλείο.

### Συναρμολόγηση των τεμαχίων εργασίας

1. Προσπαθήστε να συναρμολογήσετε τα τεμάχια εργασίας για να ελέγξετε ότι οι ενώσεις συμφωνούν.
2. Απλώστε ομοίμορφα κατάλληλη κόλλα στις εγκοπές μπισκότων και στις επιφάνειες συναρμογής της ένωσης.
3. Εισάγετε τα μπισκότα στις εγκοπές, εξασφαλίζοντας ότι έρχονται σε επαφή με την κόλλα.
4. Συναρμολογήστε τα τεμάχια εργασίας και συσφίξτε τα έως ότου στεγνώσει η κόλλα.

### Ενώσεις άκρους προς άκρο (εικ. 15a, 15b)

1. Τοποθετήστε τα τεμάχια εργασίας πάνω σε επίπεδη επιφάνεια όπως πρόκειται να συναρμολογηθούν.
2. Σημαδέψτε τα κέντρα των μπισκότων. Τα μπισκότα θα πρέπει να τοποθετούνται σε διαστήματα 15–25 cm. Τα εξωτερικά μπισκότα θα πρέπει να τοποθετούνται 5–7,5 cm από τα άκρα του τεμαχίου εργασίας (εικ. 15a).
3. Ρυθμίστε τον οδηγό σε 90°.
4. Ρυθμίστε το ρυθμιστή ύψους για να τοποθετήσετε το μπισκότο στο κέντρο του τεμαχίου εργασίας.
5. Κάνετε τις άλλες ρυθμίσεις του εργαλείου όπως περιγράφηκε πιο πάνω.
6. Κόψτε τις εγκοπές μπισκότων όπως περιγράφηκε πιο πάνω (εικ. 15b).

### Ενώσεις κορνιζών (εικ. 16a–16c)

1. Τοποθετήστε τα τεμάχια εργασίας πάνω σε επίπεδη επιφάνεια όπως πρόκειται να συναρμολογηθούν (εικ. 16a, 16b).
2. Επιλέξτε το κατάλληλο μέγεθος μπισκότου.
3. Σημαδέψτε τα κέντρα των μπισκότων.
4. Κάνετε τις ρυθμίσεις του εργαλείου όπως περιγράφηκε πιο πάνω.
5. Κόψτε τις εγκοπές μπισκότων όπως περιγράφηκε πιο πάνω (εικ. 16c).

### Γωνιακές ενώσεις (εικ. 17a, 17b)

1. Διευθετήστε τα τεμάχια εργασίας όπως πρόκειται να συναρμολογηθούν (εικ. 17a).
2. Επιλέξτε το κατάλληλο μέγεθος μπισκότου.
3. Σημαδέψτε τα κέντρα των μπισκότων.
4. Για τη μετωπική κοπή, συσφίξτε το τεμάχιο εργασίας και ευθυγραμμίστε το όπως δείχνει η εικόνα (εικ. 17b).
5. Κόψτε τις εγκοπές μπισκότων όπως περιγράφηκε πιο πάνω.

### Ενώσεις εκτός κέντρου (εικ. 18)

Όταν ενώνετε δύο τεμάχια εργασίας διαφορετικού πάχους, προχωρήστε ως εξής:

1. Διευθετήστε τα τεμάχια εργασίας όπως πρόκειται να συναρμολογηθούν.
2. Επιλέξτε το κατάλληλο μέγεθος μπισκότου.
3. Σημαδέψτε τα κέντρα των μπισκότων.
4. Επιλέξτε το τεμάχιο εργασίας που θα μετατοπιστεί πίσω.
5. Ρυθμίστε το ρυθμιστή ύψους για να τοποθετήσετε το μπισκότο στο κέντρο του τεμαχίου εργασίας.
6. Κόψτε τις εγκοπές μπισκότων όπως περιγράφηκε πιο πάνω.
7. Ρυθμίστε τον οδηγό πάνω κατά μία απόσταση ίση με την επιθυμητή μετατόπιση. Χρησιμοποιήστε την κλίμακα για να διαβάσετε τη ρύθμιση.
8. Κόψτε τις εγκοπές μπισκότων όπως περιγράφηκε πιο πάνω.

## Λοξές ενώσεις ακμών (εικ. 19a–19d)

### ΕΞΩΤΕΡΙΚΕΣ ΕΠΙΦΑΝΕΙΕΣ ΕΥΘΥΓΡΑΜΜΙΣΜΕΝΕΣ

1. Διευθετήστε τα τεμάχια εργασίας όπως πρόκειται να συναρμολογηθούν.
2. Σημειώστε τα κέντρα των μπισκότων πάνω στην εξωτερική πλευρά της ένωσης.
3. Ρυθμίστε τη γωνία οδηγού σε 90°.
4. Ρυθμίστε τον οδηγό ώστε να τοποθετηθεί το μπισκότο προς το εσωτερικό της ένωσης όπου το τεμάχιο εργασίας είναι παχύτερο. Επιλέξτε το κατάλληλο μέγεθος μπισκότου (εικ. 19b).
5. Συσφίξτε το τεμάχιο εργασίας και ευθυγραμμίστε το εργαλείο όπως δείχνει η εικόνα (εικ. 19c).
6. Κόψτε τις εγκοπές μπισκότων όπως περιγράφηκε πιο πάνω.

### ΕΣΩΤΕΡΙΚΕΣ ΕΠΙΦΑΝΕΙΕΣ ΕΥΘΥΓΡΑΜΜΙΣΜΕΝΕΣ

1. Διευθετήστε τα τεμάχια εργασίας όπως πρόκειται να συναρμολογηθούν.
2. Σημειώστε τα κέντρα των μπισκότων πάνω στην εσωτερική πλευρά της ένωσης.
3. Ρυθμίστε τη γωνία οδηγού σε 45°.
4. Ρυθμίστε τον οδηγό ώστε να τοποθετηθεί το μπισκότο προς το εσωτερικό της ένωσης όπου το τεμάχιο εργασίας είναι παχύτερο. Επιλέξτε το κατάλληλο μέγεθος μπισκότου.
5. Συσφίξτε το τεμάχιο εργασίας και ευθυγραμμίστε το εργαλείο όπως δείχνει η εικόνα (εικ. 19d).
6. Κόψτε τις εγκοπές μπισκότων όπως περιγράφηκε πιο πάνω.

## Ενώσεις T (εικ. 20a–20e)

Αυτός ο τύπος ένωσης χρησιμοποιείται συνήθως για τη σύνδεση ραφιών σε πλευρικές επιφάνειες (εικ. 20a).

1. Τοποθετήστε τα τεμάχια εργασίας πάνω σε επίπεδη επιφάνεια όπως πρόκειται να συναρμολογηθούν (σαν ανεστραμμένο T).
2. Σημειώστε τα κέντρα των μπισκότων στο τεμάχιο ραφίου.
3. Σημαδέψτε ελαφρά το πάνω μέρος του ραφίου στην πλευρική επιφάνεια (εικ. 20b).

4. Συσφίξτε τον οδηγό στο πάνω μέρος της πλευρικής επιφάνειας, ευθυγραμμίζοντας το άκρο του ραφίου με τη γραμμή (εικ. 20c).
5. Επιλέξτε το κατάλληλο μέγεθος μπισκότου.
6. Ρυθμίστε τον οδηγό σε 0°.
7. Ευθυγραμμίστε το εργαλείο με τα σημάδια μπισκότων χρησιμοποιώντας τις σημάνσεις της βάσης του εργαλείου.
8. Κάνετε μια κάθετη (εικ. 20d) και μια οριζόντια (εικ. 20e) κοπή σε κάθε μία από τις θέσεις μπισκότου.

## ΣΥΝΤΗΡΗΣΗ

Το ηλεκτρικό εργαλείο της DEWALT σχεδιάστηκε για να λειτουργεί επί μεγάλο χρονικό διάστημα με ελάχιστη συντήρηση. Η συνεχής ικανοποιητική λειτουργία εξαρτάται από τη σωστή φροντίδα του εργαλείου και τον τακτικό καθαρισμό.



**ΠΡΟΕΙΔΟΠΟΙΗΣΗ:** Για να ελαττώσετε τον κίνδυνο τραυματισμού, απενεργοποιείτε το σύστημα και αποσυνδέετε το μηχάνημα από την τροφοδοσία ή αφαίρεση παρελκόμενων, πριν τη ρύθμιση ή την αλλαγή εξαρτημάτων και κατά την πραγματοποίηση επισκευών. Βεβαιωθείτε ότι ο διακόπτης ενεργοποίησης βρίσκεται στη θέση OFF (Απενεργοποίηση). Η τυχαία εκκίνηση μπορεί να προκαλέσει τραυματισμό.



## Λίπανση

Το ηλεκτρικό σας εργαλείο δεν απαιτεί επιπλέον λίπανση.



## Καθαρισμός



**ΠΡΟΕΙΔΟΠΟΙΗΣΗ:** Για την αφαίρεση ρύπων και σκόνης, χρησιμοποιήστε ξηρό αέρα κάθε φορά που διαπιστώνετε συγκέντρωση σκόνης εντός και γύρω από τις θυρίδες αερισμού. Όταν εκτελείτε αυτή τη διαδικασία, να φοράτε εγκεκριμένο

προστατευτικό για τα μάτια και εγκεκριμένη μάσκα για τη σκόνη.



**ΠΡΟΕΙΔΟΠΟΙΗΣΗ:** Μην χρησιμοποιείτε ποτέ διαλύτες ή άλλες ισχυρές χημικές ουσίες για τον καθαρισμό των μη μεταλλικών τμημάτων του εργαλείου. Αυτές οι χημικές ουσίες μπορούν να υποβαθμίσουν την ποιότητα των υλικών που χρησιμοποιούνται σε αυτά τα τμήματα. Χρησιμοποιείτε ένα πανί που έχει εμποτιστεί μόνο σε νερό και ήπιο σαπούνι. Μην επιτρέψετε ποτέ την εισροή τυχόν υγρών στο εσωτερικό του εργαλείου. Μην βυθίσετε ποτέ οποιοδήποτε τμήμα του εργαλείου σε υγρό.

### Προαιρετικά παρελκόμενα



**ΠΡΟΕΙΔΟΠΟΙΗΣΗ:** Επειδή με το προϊόν αυτό δεν έχουν δοκιμαστεί άλλα παρελκόμενα εκτός από αυτά που διατίθενται από την DEWALT, η χρήση τυχόν τέτοιων παρελκόμενων με το εργαλείο αυτό μπορεί να είναι επικίνδυνη. Για να ελαττώσετε τον κίνδυνο τραυματισμού, πρέπει να χρησιμοποιείτε μόνο παρελκόμενα που συνιστώνται από την DEWALT.

Για περισσότερες πληροφορίες σχετικά με τα κατάλληλα παρελκόμενα, συμβουλευτείτε τον αντιπρόσωπο με τον οποίο συνεργάζεστε.

### Για την προστασία του περιβάλλοντος



Ξεχωριστή συλλογή. Αυτό το προϊόν δεν πρέπει να απορρίπτεται μαζί με τα συνήθη οικιακά απορρίμματα.

Εάν διαπιστώσετε κάποια μέρα ότι το προϊόν σας της DEWALT χρειάζεται αντικατάσταση, ή εάν δεν το χρειάζεστε πια, μην το απορρίψετε μαζί με τα οικιακά απορρίμματα. Τοποθετήστε αυτό το προϊόν σε ειδικό κάδο για ξεχωριστή συλλογή.



Η ξεχωριστή συλλογή χρησιμοποιημένων προϊόντων και συσκευασιών επιτρέπει την ανακύκλωση και επαναχρησιμοποίηση των υλικών. Η επαναχρησιμοποίηση των ανακυκλωμένων υλικών βοηθά

στην αποφυγή της μόλυνσης του περιβάλλοντος και ελαττώνει τη ζήτηση πρώτων υλών.

Οι τοπικοί κανονισμοί μπορεί να προβλέπουν την ξεχωριστή συλλογή ηλεκτρικών προϊόντων από τα νοικοκυριά σε δημοτικά κέντρα συλλογής απορριμμάτων ή από τον αντιπρόσωπο όταν αγοράζετε ένα νέο προϊόν.

Η DEWALT διαθέτει εγκατάσταση για τη συλλογή και ανακύκλωση των προϊόντων DEWALT όταν φτάσουν στο τέλος του ωφέλιμου χρόνου ζωής τους. Για να εκμεταλλευτείτε αυτή την υπηρεσία, παρακαλούμε επιστρέψτε το προϊόν σας σε οποιοδήποτε εξουσιοδοτημένο αντιπρόσωπο σέρβις, ο οποίος θα το συλλέξει εκ μέρους μας.

Μπορείτε να βρείτε τη διεύθυνση του πλησιέστερου εξουσιοδοτημένου αντιπροσώπου σέρβις μέσω επικοινωνίας με το τοπικό γραφείο της DEWALT, στη διεύθυνση που αναφέρεται στο παρόν εγχειρίδιο. Εναλλακτικά, μια λίστα με τους εξουσιοδοτημένους αντιπροσώπους σέρβις της DEWALT καθώς και πλήρη στοιχεία και πρόσωπα επικοινωνίας με την υπηρεσία εξυπηρέτησης μετά την πώληση που διαθέτουμε, υπάρχουν στο διαδίκτυο στη διεύθυνση: [www.2helpU.com](http://www.2helpU.com).

## ΕΓΓΥΗΣΗ

Η DEWALT έχει εμπιστοσύνη στην ποιότητα των προϊόντων της και προσφέρει μια εξαιρετική εγγύηση για τους επαγγελματίες χρήστες του προϊόντος. Η παρούσα δήλωση εγγύησης αποτελεί προσθήκη και δεν βλάπτει κατά κανέναν τρόπο τα δικαιώματα βάσει σύμβασης που έχετε ως επαγγελματίας χρήστης ή τα νόμιμα δικαιώματά σας ως ιδιώτης, μη επαγγελματίας, χρήστης. Η παρούσα εγγύηση ισχύει εντός των περιοχών δικαιοδοσίας των κρατών μελών της Ευρωπαϊκής Ένωσης και της Ευρωπαϊκής Ζώνης Ελευθέρων Συναλλαγών.

### • ΕΓΓΥΗΣΗ ΙΚΑΝΟΠΟΙΗΣΗΣ 30 ΗΜΕΡΩΝ ΧΩΡΙΣ ΚΙΝΔΥΝΟ •

Εάν δεν μείνετε πλήρως ικανοποιημένοι από την απόδοση του εργαλείου DEWALT, απλώς επιστρέψτε το εντός 30 ημερών, πλήρες όπως αγοράστηκε με όλα τα τμήματα και εξαρτήματά του, στο σημείο αγοράς, για να σας επιστραφεί το σύνολο των χρημάτων ή για ανταλλαγή. Το προϊόν πρέπει να φέρει εύλογη φθορά και πρέπει να υπάρχει απόδειξη αγοράς.

### • ΣΥΜΒΟΛΑΙΟ ΕΝΟΣ ΕΤΟΥΣ ΓΙΑ ΟΛΟΚΛΗΡΩΜΕΝΟ ΣΕΡΒΙΣ •

Εάν χρειαστείτε συντήρηση ή επισκευή για το εργαλείο DEWALT, σε χρονικό διάστημα 12 μηνών από την αγορά, θα πραγματοποιηθεί χωρίς επιβάρυνση σε εξουσιοδοτημένο αντιπρόσωπο σέρβις της DEWALT. Πρέπει να προσκομιστεί απόδειξη αγοράς. Περιλαμβάνεται το κόστος της εργασίας. Δεν περιλαμβάνονται παρελκόμενα και ανταλλακτικά, εκτός και αν η βλάβη παρουσιάστηκε στο χρονικό διάστημα της εγγύησης.

### • ΠΛΗΡΗΣ ΕΓΓΥΗΣΗ ΕΝΟΣ ΕΤΟΥΣ •

Εάν το προϊόν της DEWALT παρουσιάσει ελάττωμα λόγω ελαττωματικών υλικών ή κατασκευής εντός 12 μηνών από την ημερομηνία αγοράς, η DEWALT εγγυάται την αντικατάσταση όλων των ελαττωματικών τμημάτων χωρίς

επιβάρυνση ή, κατά την κρίση μας, τη δωρεάν αντικατάσταση της μονάδας, με την προϋπόθεση ότι:

- Δεν έχει γίνει κακή χρήση του προϊόντος.
- Το προϊόν φέρει εύλογη φθορά.
- Δεν έχουν γίνει προσπάθειες επισκευής από μη εξουσιοδοτημένα άτομα.
- Προσκομίστηκε απόδειξη αγοράς.
- Το προϊόν επιστρέφεται πλήρες με όλα τα τμήματα, όπως παραλήφθηκε.

Εάν θέλετε να υποβάλετε αίτηση αξίωσης, επικοινωνήστε με τον πωλητή ή εντοπίστε τη διεύθυνση του πλησιέστερου εξουσιοδοτημένου αντιπροσώπου σέρβις της DEWALT από τον κατάλογο της DEWALT ή επικοινωνήστε με το τοπικό γραφείο της DEWALT, στη διεύθυνση που αναφέρεται στο παρόν εγχειρίδιο. Μια λίστα με τους εξουσιοδοτημένους αντιπροσώπους σέρβις της DEWALT καθώς και πλήρη στοιχεία επικοινωνίας με την υπηρεσία εξυπηρέτησης μετά την πώληση που διαθέτουμε, υπάρχουν στο διαδίκτυο στη διεύθυνση: [www.2helpU.com](http://www.2helpU.com).









<b>Belgique et Luxembourg België en Luxemburg</b>	Black & Decker - DEWALT Nieuwlandlaan 7, IZ Aarschot B156 B-3200 Aarschot	Tel: +32 (0)015 - 15 47 9211 Fax: +32 (0)015 - 15 47 9210 www.dewalt.be
<b>Danmark</b>	DEWALT Sluseholmen 2-4 2450 København SV	Tlf: 70201511 Fax: 70224910 www.dewalt.dk
<b>Deutschland</b>	DEWALT Richard-Klinger-Straße 65510 Idstein	Tel: 06126-21-1 Fax: 06126-21-2770 www.dewalt.de
<b>Ελλάς</b>	Black & Decker (Hellas) S.A. Στράβωνος 7 & Βουλιαγμένης 159 Γλυφάδα 16674, Αθήνα	Τηλ: (01) 8981-616 Φαξ: (01) 8983-570 Service: (01) 8982-630
<b>España</b>	DEWALT Parque de Negocios "Mas Blau" Edificio Muntadas, c/Bergadá, 1, Of. A6 08820 El Prat de Llobregat (Barcelona)	Tel: 934 797 400 Fax: 934 797 439 www.dewalt.es
<b>France</b>	DEWALT 5, allée des hêtres BP 30084, 69579 Limonest Cedex	Tel: 04 72 20 39 20 Fax: 04 72 20 39 00 www.dewalt.fr
<b>Schweiz Suisse Svizzera</b>	DEWALT In der Luberzen 40 8902 Urdorf	Tel: 01 - 730 67 47 Fax: 01 - 730 70 67 www.dewalt.ch
<b>Ireland</b>	DEWALT Calpe House Rock Hill Black Rock, Co. Dublin	Tel: 00353-2781800 Fax: 00353-2781811 www.dewalt.ie
<b>Italia</b>	DEWALT Viale Elvezia 2 20052 Monza (Mi)	Tel: 800-014353 Fax: 039-2387592 www.dewalt.it
<b>Nederlands</b>	Black & Decker - DEWALT Joulehof 12 4600 AB Bergen Op Zoom	Tel: 0164 283000 Fax: 0164 283100 www.dewalt.nl
<b>Norge</b>	DEWALT Postboks 4814, Nydalen 0422 Oslo	Tel: 22 90 99 00 Fax: 22 90 99 01 www.dewalt.no
<b>Österreich</b>	DEWALT Werkzeugevertriebs GmbH Erlaerstraße 165, Postfach 320,1231 Wien	Tel: 01 - 66116 - 0 Fax: 01 - 66116 - 14 www.dewalt.at
<b>Portugal</b>	DEWALT Rua Egas Moniz 173 João do Estoril, 2766-651 Estoril	Tel: 214 66 75 00 Fax: 214 66 75 75 www.dewalt.pt
<b>Suomi</b>	DEWALT Oy Tekniikantie 12 02150 Espoo, Finland	Puh: 010 400 430 Faksi: 0800 411 340 www.dewalt.fi
	DEWALT Oy Teknikvägen 12 02150 Esbo, Finland	Tel: 010 400 430 Fax: 0800 411 340 www.dewalt.fi
<b>Sverige</b>	DEWALT Box 94 431 22 Mölndal	Tel: 031 68 61 00 Fax: 031 68 60 08 www.dewalt.se
<b>Türkiye</b>	KALE Hırdavat ve Makina A.Ş. Defterdar Mah. Savaklar Cad. No:15 Edirnekapı / Eyüp / İSTANBUL 34050 TÜRKİYE	Tel: 0212 533 52 55 Faks: 0212 533 10 05 www.dewalt.com.tr
<b>United Kingdom</b>	DEWALT 210 Bath Road Slough, Berks SL1 3YD	Tel: 01753-56 70 55 Fax: 01753-57 21 12 www.dewalt.co.uk