

DEWALT®

Dansk (<i>oversat fra original brugsvejledning</i>)	2
Deutsch (<i>Übersetzung der Originalanweisung</i>)	10
English (original instructions)	19
Español (<i>traducido de las instrucciones originales</i>)	26
Français (<i>traduction de la notice d'instructions originale</i>)	34
Italiano (<i>tradotto dalle istruzioni originali</i>)	42
Nederlands (<i>vertaald vanuit de originele instructies</i>)	50
Norsk (<i>oversatt fra de originale instruksjonene</i>)	59
Português (<i>traduzido das instruções originais</i>)	66
Suomi (<i>käännetty alkuperäisestä käyttöohjeesta</i>)	74
Svenska (<i>översatt från de ursprungliga instruktionerna</i>)	81
Türkçe (<i>orijinal talimatlardan çevrilmiştir</i>)	88
Ελληνικά (<i>μετάφραση από τις πρωτότυπες οδηγίες</i>)	96



www.DEWALT.com

DCG421

EU: Stanley Black & Decker Deutschland GmbH | Richard-Klinger-Straße 11 65510, Idstein, Germany
UK: Stanley Black & Decker UK Limited | Meadowfield Avenue, Spennymoor, DL16 6YJ, England

Fig. A

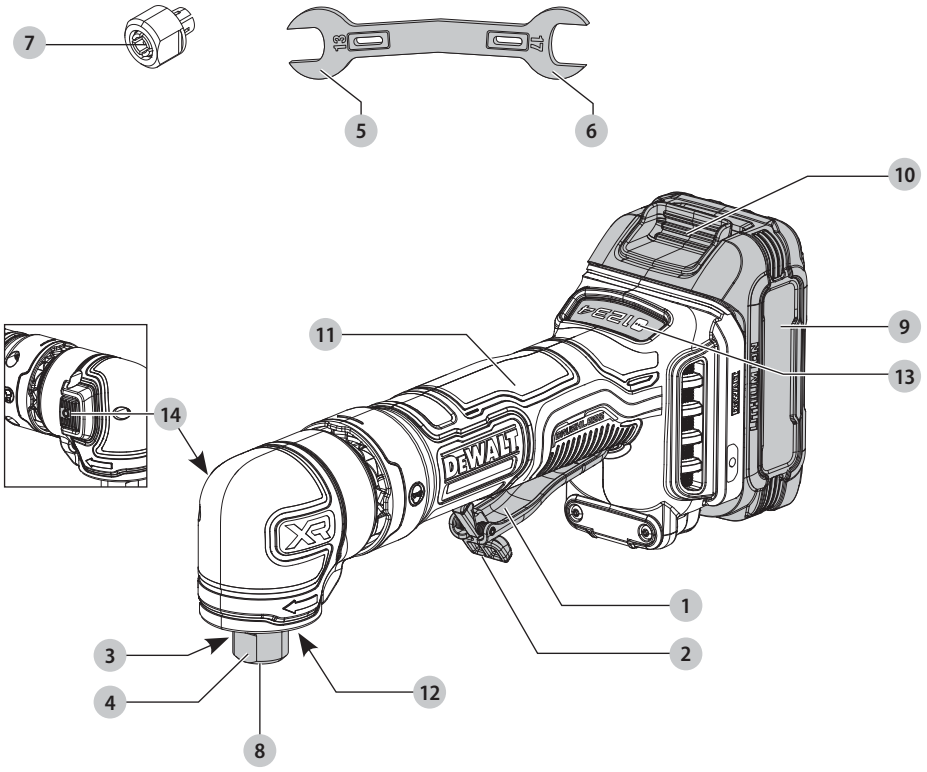

Fig. B

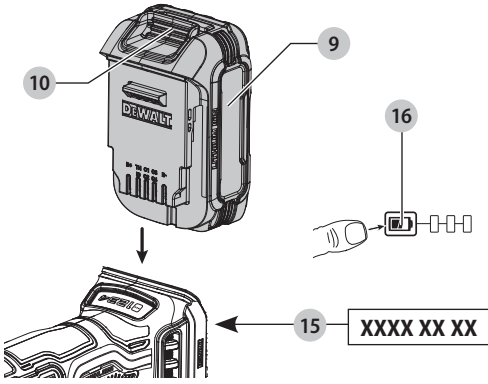

Fig. C

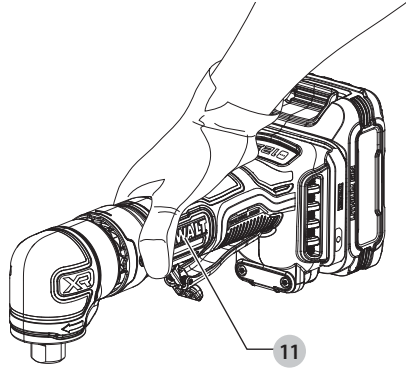

Fig. D

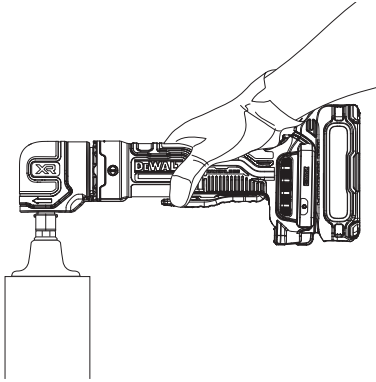
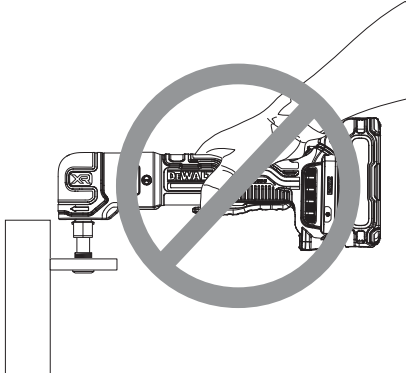

Fig. E



IGESLIBER

DCG421

Dokumenter tilgængelige online

www.2helpU.com/DoC/ eller
www.2helpU.com/DoC/index/xxx*

*For direkte adgang skal du erstatte "xxx" med produktets modelnummer, som er angivet på produktets typeskilt eller emballage.

- Betjeningsvejledning
- Overensstemmelseserklæring (DoC)
- Produktemissionsdata (PED): Information om støj, vibrationer og støv (gælder ikke for alle produkter)

 **ADVARSEL:** Læs alle sikkerhedsadvarsler, instruktioner, illustrationer og specifikationer i denne vejledning, herunder afsnittene om batteri og oplader, som findes i en original værktøjsvejledning, eller den separate vejledning til batterier og opladere. Vejledninger kan fås ved at kontakte kundeservice (se bagsiden af denne vejledning).

Tekniske data

		DCG421
Spænding	V _{DC}	18
Type		1
Ubelastet hastighed		
Tilstand 1	min ⁻¹	0–10000
Tilstand 2	min ⁻¹	0–15000
Tilstand 3	min ⁻¹	0–20000
Tilstand 4	min ⁻¹	0–24500
Maks. hjuldiameter	mm	50
Størrelse spændepatron		6 mm og/eller 1/4"
Vægt (uden batteripakke)	kg	1,01

 **ADVARSEL:** For at reducere risikoen for personskade bør du læse betjeningsvejledningen.

Definitioner: Sikkerhedsråd

Nedenstående definitioner beskriver sikkerhedsniveauer for hvert signalord. Læs vejledningen og læg mærke til disse symboler.

 **FARE:** Angiver en overhængende farlig situation, der - hvis den ikke undgås - vil resultere i dødsfald eller alvorlig personskade.

 **ADVARSEL:** Angiver en mulig farlig situation, der - hvis den ikke undgås - kan resultere i dødsfald eller alvorlig personskade.

 **FORSIGTIG:** Angiver en mulig farlig situation, der - hvis den ikke undgås - kan resultere i mindre eller moderat personskade.

BEMÆRK: Angiver en handling, der ikke er forbundet med personskade, men som - hvis den ikke undgås - kan resultere i ejendomsskade.

 Betyder fare for elektrisk stød.



 Betyder risiko for brand.

GENERELLE SIKKERHEDSADVARSLER FOR ELVÆRKTØJER

 **ADVARSEL:** Læs alle sikkerhedsadvarsler, instruktioner, illustrationer og specifikationer, der følger med dette elværktøj. Manglende overholdelse af alle nedenstående instruktioner kan medføre elektrisk stød, brand og/eller alvorlig personskade.

GEM ALLE ADVARSLER OG INSTRUKTIONER TIL SENERE BRUG

Termen "elværktøj" i advarslerne refererer til dit elektroniske (ledning) eller batteribetjente (trådløse) elværktøj.

1) Sikkerhed i Arbejdsområdet

- Sørg for, at arbejdsområdet er rent og godt oplyst.** Rodede eller mørke områder giver anledning til ulykker.
- Undlad at benytte elektrisk værktøj i en eksplosionsfarlig atmosfære, som f.eks. ved tilstedeværelsen af brændbare væsker, gasser eller støv.** Elværktøj danner gnister, der kan antænde støv eller dampe.
- Hold børn og omkringstående på afstand, når der anvendes elektrisk værktøj.** Distractioner kan medføre, at du mister kontrollen.

2) Elektrisk Sikkerhed

- Stik på elektrisk værktøj skal passe til stikkontakten. Stikket må aldrig modificeres på nogen måde. Undlad at bruge adapterstik sammen med jordforbundet elektrisk værktøj.** Umodificerede stik og dertil passende stikkontakter reducerer risikoen for elektrisk stød.
- Undgå kropskontakt med jordforbundne overflader, såsom rør, radiatorer, komfurer og køleskabe.** Der er øget risiko for elektrisk stød, hvis din krop er jordforbundet.
- Undlad at udsætte elektrisk værktøj for regn eller våde forhold.** Hvis der trænger vand ind i et elektrisk værktøj, øges risikoen for elektrisk stød.
- Undlad at udsætte ledningen for overlast. Brug aldrig ledningen til at bære, trække værktøjet eller trække det ud af stikkontakten. Hold ledningen borte fra varme, olie, skarpe kanter og bevægelige dele.** Beskadigede eller sammenfiltrede ledninger øger risikoen for elektrisk stød.
- Når elektrisk værktøj benyttes udendørs, skal der anvendes en forlængerledning, som er egnet til udendørs brug.** Brug af en ledning, der er egnet til udendørs brug, reducerer risikoen for elektrisk stød.
- Hvis det ikke kan undgås at betjene et elektrisk værktøj i et fugtigt område, benyt en strømforsyning, der er beskyttet af en fejlstrømsafbryder.** Ved at benytte en fejlstrømsafbryder reduceres risikoen for elektrisk stød.

3) Personlig Sikkerhed

- Vær opmærksom, pas på hvad du foretager dig, og brug sund fornuft, når du benytter et elektrisk værktøj. Betjen ikke værktøjet, hvis du er træt, påvirket af narkotika, alkohol eller medicin.** Et øjeblik uopmærksomhed under anvendelse af et elektrisk værktøj kan forårsage alvorlig personskade.

- b) **Brug personligt sikkerhedsudstyr. Bær altid beskyttelsesbriller.** Sikkerhedsudstyr, såsom støvmaske, skridsikre sikkerhedssko, sikkerhedshjelm eller høreværn, brug når omstændighederne foreskriver det, reducerer omfanget af personskader.
- c) **Undgå utilsigtet start. Sørg for, at der er slukket for kontakten, inden værktøjet tilsluttes en strømkilde og/eller batterienhed, samles op eller bæres.** Når elektrisk værktøj bæres med fingern på kontakten eller tilsluttes, når kontakten er tændt, giver det anledning til ulykker.
- d) **Fjern eventuelle justerings- eller skrue nøgler, før det elektriske værktøj startes.** En skrue nøgle eller anden nøgle, der bliver siddende på en roterende del af elektrisk værktøj, kan give anledning til personskade.
- e) **Undlad at række for langt. Hold hele tiden en god fodstilling og balance.** Dette giver bedre kontrol af det elektriske værktøj, når uventede situationer opstår.
- f) **Bær hensigtsmæssig påklædning. Bær ikke løst tøj eller smykker. Hold dit hår og tøj væk fra bevægelige dele.** Løstsiddende tøj, smykker eller langt hår kan blive fanget i bevægelige dele.
- g) **Hvis der anvendes støvudsugnings- eller støvsamlingsudstyr, skal dette tilsluttes og anvendes rigtigt.** Anvendelse af støvsamlingsudstyr kan begrænse farer forårsaget af støv.
- h) **Lad ikke erfaringer fra hyppig brug af værktøjer medføre, at du bliver selvtilfreds og ignorerer sikkerhedsprincipperne for værktøjerne.** En skødesløs handling kan forårsage alvorlig skade i en brøkdelt af et sekund.

4) Anvendelse og Vedligeholdelse af Elektrisk Værktøj

- a) **Undlad at bruge magt over for det elektriske værktøj. Brug det værktøj, der er bedst egnet til det arbejde, der skal udføres.** Værktøjet vil klare opgaven bedre og mere sikkert med den ydelse, som det er beregnet til.
- b) **Undlad at benytte elektrisk værktøj, hvis kontakten ikke tænder og slukker for det.** Alt elektrisk værktøj, der ikke kan kontrolleres med kontakten, er farligt og skal repareres.
- c) **Træk stikket ud af stikkontakten og/eller batterienheden, hvis aftagelig, fra det elektriske værktøj, før det elektriske værktøj justeres, dets tilbehør udskiftes, eller det stilles til opbevaring.** Sådanne forebyggende sikkerhedsforanstaltninger mindsker risikoen for, at værktøjet startes utilsigtet.
- d) **Opbevar elektrisk værktøj uden for rækkevidde af børn, og tillad ikke personer, som ikke er bekendt med dette elektriske værktøj eller disse instruktioner, at betjene værktøjet.** Elektrisk værktøj er farligt i hænderne på personer, som ikke er instrueret i brugen deraf.
- e) **Vedligeholdelse af elektrisk værktøj. Undersøg om bevægelige dele sidder skævt, binder eller er gået itu såvel som andre forhold, der kan påvirke betjeningen af værktøjet. Hvis det elektriske værktøj er beskadiget, skal det repareres før brug.** Mange ulykker er forårsaget af dårligt vedligeholdt værktøj.
- f) **Hold skæreværktøj skarpe og rene.** Ordentligt vedligeholdt skæreværktøj med skarpe skærekanter har mindre tilbøjelighed til at binde og er lettere at styre.
- g) **Brug elektrisk værktøj, tilbehør, bor, osv. i overensstemmelse med disse instruktioner, idet der tages**

hensyn til arbejdsforholdene og den opgave, som skal udføres. Brug af elektrisk værktøj til andre opgaver end dem, det er beregnet til, kan resultere i en farlig situation.

- h) **Hold håndtag og håndtagsflader tørre, rene og fri for olie og smørelse.** Glatte håndtag og gribe flader giver ikke mulighed for sikker håndtering og styring af værktøjet i uventede situationer.

5) Anvendelse og Vedligeholdelse af Batteri

- a) **Må kun genoplades med den oplader, som er angivet af fabrikanten.** En oplader, der er beregnet til en bestemt type batteripakke, kan udgøre en brandsikro, hvis den bruges med en anden type batteripakke.
- b) **Brug kun elektrisk værktøj med de batteripakker, der er beregnet til hver enkelt type.** Brug af andre batteripakker kan skabe risiko for personskade og brand.
- c) **Når en batteripakke ikke er i brug, skal den holdes borte fra andre metalgenstande, såsom papirclips, mønter, nøgler, søm, skruer og andre små metalgenstande, der kan danne forbindelse mellem to elektriske kontaktflader.** Kortslutninger mellem batterikontakter kan forårsage forbrænding eller brand.
- d) **Hvis en batteripakke udsættes for overlast, kan der sive væske ud. Undgå kontakt. Hvis væsken berøres ved et tilfælde, skal der skylles med masser af vand. Hvis der kommer væske i øjnene, skal der desuden søges lægehjælp.** Batterivæske kan forårsage irritation eller forbrænding.
- e) **Anvend ikke en batteripakke eller et værktøj, der er beskadiget eller ændret.** Beskadigede eller ændrede batterier kan udvise uforudsigelig adfærd og resultere i brand, eksplosion eller risiko for skader.
- f) **Udsæt ikke en batteripakke eller et værktøj for ild eller meget varme temperaturer.** Udsættelse for ild eller temperaturer over 130 °C kan medføre en eksplosion.
- g) **Følg alle opladningsinstruktionerne og oplad ikke batteripakken eller værktøjet uden for det temperaturområde, der er anført i instruktionerne.** Forkert opladning eller opladning ved temperaturer uden for det specificerede område kan beskadige batteriet og øge risikoen for brand.

6) Service

- a) **Elektrisk værktøj skal serviceres af en kvalificeret servicetekniker, som udelukkende benytter identiske reservedele.** Derved sikres det, at værktøjets driftssikkerhed opretholdes.
- b) **Udfør aldrig service på beskadigede batteripakker.** Service på batteripakker bør kun udføres af producenten eller autoriserede serviceudbydere.

SIKKERHEDSINSTRUKTIONER TIL AL BRUG

Fælles sikkerhedsadvarsler til slibning, stålborstning, polering, udskæring eller slibeskæring

- a) **Dette elværktøj er beregnet til at fungere som slibemaskine, til slibning med sandpapir, som stålborste, polerings-, skære- og afskæringsværktøj. Læs alle sikkerhedsadvarsler, instruktioner, illustrationer og specifikationer, der følger med dette elværktøj.** Manglende overholdelse af alle nedenstående instruktioner kan medføre elektrisk stød, brand og/eller alvorlige kvæstelser.

- b) **Anvend ikke tilbehør, der ikke er specielt designet til værktøjet og anbefalet af producenten.** Blot fordi tilbehøret kan påsættes værktøjet, garanterer det ikke sikker betjening.
- c) **Tilbehørets nominelle hastighed skal mindst svare til den maksimale hastighed, der er markeret på elværktøjet.** Tilbehør, der kører hurtigere end dets nominelle hastighed, kan gå itu og flyve væk.
- d) **Tilbehørets udvendige diameter og tykkelse skal ligge inden for elværktøjets nominelle kapacitet.** Tilbehør med forkeret størrelse kan ikke styres korrekt.
- e) **Dornstørrelsen på skiver, slibetromler eller andet tilbehør skal passe i værktøjets spindel eller spændepatron.** Tilbehør, der ikke matcher med el-værktøjets monterede hardware, vil køre ud af balance, vibrere for meget og kan medføre tab af kontrol.
- f) **Dornmonterede skiver, slibetromler, fræsere eller andet tilbehør skal helt ind i spændepatronen eller borepatronen.** Hvis døren ikke holdes korrekt og/eller hjulets overhæng er for langt, kan det monterede hjul gå løs og blive skubbet ud ved høj hastighed.
- g) **Brug ikke beskadiget tilbehør. Før brug af tilbehør undersøges f.eks. slibehjul for skår og revner, slibetromler for revner eller slid og stålbørste for løse eller revnede tråde.** Hvis elværktøjet eller tilbehøret tabes, bør det undersøges for skade, eller der bør monteres ubeskadiget tilbehør. **Efter undersøgelse og montering af tilbehør placeres du og tilskuere væk fra tilbehørets rotationsplan, og elværktøjet køres ved maksimal tomgangshastighed i et minut.** Beskadiget tilbehør vil normalt gå i stykker under denne testkørsel.
- h) **Brug personlige værnemidler. Afhængigt af bruken bør du anvende ansigtsskærm eller beskyttelsesbriller.** Hvis det er nødvendigt, skal du anvende støvmaske, hørebekyttelse, handsker og et arbejdsforklæde, der kan modstå småt slibemateriale eller arbejdsnefremfragmenter. Øjenbeskyttelsen skal kunne stoppe flyvende fremmedlegemer, der opstår som følge af de forskellige betjening. Støvmasken eller åndedrætsværnet skal kunne filtrere partikler produceret af din betjening. Forlænget eksponering for høj, intens støj kan forårsage høreskader.
- i) **Hold omkringstående på sikker afstand af arbejdsområdet. Folk, der befinder sig i arbejdsområdet, skal anvende personligt beskyttelsesudstyr.** Fragmenter af arbejdsområdet eller ødelagt tilbehør kan flyve afsted og forårsage kvæstelser uden for det umiddelbare arbejdsområde.
- j) **Hold kun fast i det elektriske værktøj på de isolerede håndtagsflader, når der skal saves i emner, hvor afstikkerværktøjet kan berøre skjulte ledninger.** Hvis skæretilbehøret rammer en strømførende ledning, bliver elværktøjets blotlagte dele strømførende, så brugeren får stød.
- k) **Hold altid godt fast ved værktøjet med din(e) hånd(hænder) under opstart.** Motorens reaktionsmoment kan få værktøjet til at vride sig, når det accelererer til fuld hastighed.
- l) **Brug klemmer til understøtte arbejdsområdet, når det er praktisk. Hold aldrig et lille arbejdsområde i den ene hånd og værktøjet i den anden hånd, når det er i brug. Fastspænding af et lille arbejdsområde giver dig mulighed for at bruge dine hænder til at styre værktøjet. Runde materialer som f.eks. dyvelstænger, rør eller slanger har en tendens til at rulle, mens der skæres, og det kan få boret til at binde eller springe imod dig.**

m) **Læg aldrig el-værktøjet fra dig, før tilbehøret er helt stoppet.** Det roterende tilbehør kan gribe fast i overfladen, og du kan miste kontrollen over elværktøjet.

n) **Efter udskiftning af bor eller foretagne justeringer, kontrollér at spændemøtrikken, borepatronen eller andre justeringsanordninger er spændt korrekt.** Løse justeringsanordninger kan uventet skifte og medføre tab af kontrol, løse roterende komponenter vil blive kastet med voldsom kraft.

o) **Start ikke elværktøjet, mens du bærer det på dig.** Utilsigtet kontakt med det roterende tilbehør kan hænge fast i dit tøj og efterfølgende ind i huden.

p) **Rengør værktøjets lufthuller med jævne mellemrum.** Motorens ventilator vil trække støv ind i kabinettet, og for megen akkumulering af metalstykker kan udgøre en elektrisk fare.

q) **Betjen ikke elværktøjet nær brændbare materialer.** Gnister kan antænde disse materialer.

r) **Anvend ikke tilbehør, der kræver kølevæske.** Brug af vand eller anden kølevæske kan resultere i livsfarligt elektrisk stød.

YDERLIGERE SIKKERHEDSFORSKRIFTER FOR ALLE OPERATIONER

Tilbageslag og relaterede advarsler

Tilbageslag er en pludselig reaktion på et fastklemt eller blokeret slibehjul, slibepude, børste eller andet tilbehør. Fastklemning eller blokering forårsager hurtig bremsning af det roterende tilbehør, som derefter tvinger det ukontrollerede elværktøj i modsat retning af tilbehørets rotation.

Hvis et slibehjul f.eks. bliver fanget eller klemt af arbejdsområdet, kan kanten af hjulet, der trænger ind i klempunktet, grave sig ind i materialets overflade, hvilket får hjulet til at kravle ud eller slå tilbage. Hjulet kan enten gå i mod eller væk fra operatøren, afhængigt af hjulets bevægelsesretning ved fastklemningspunktet. Slibeskiver kan også gå i stykker under disse forhold.

Et tilbageslag opstår som følge af forkert brug eller ved misbrug af værktøjet. Det kan undgås ved at følge nedenstående forholdsregler:

a) **Hold godt fast om elværktøjet, og placer kroppen og armen, så du kan modstå tilbageslagskraften.**

Operatøren kan kontrollere tilbageslagsstyrke, hvis der tages korrekte forholdsregler.

b) **Vær særlig opmærksom ved arbejde på hjørner, skarpe kanter osv. Undgå at tilbehøret hopper eller blokeres.**

Hjørner, skarpe kanter eller bump har en tendens til at blokere det roterende tilbehør og kan forårsage mangel på kontrol eller tilbageslag.

c) **Fastgør ikke en savklinge med tænder.** Sådanne klinger forårsager ofte tilbageslag og mangel på kontrol.

d) **Før altid boret ind i materialet i den samme retning som skærelinjen forlader materialet (hvilket er den samme retning, som spånerne kastes).** Indføring af værktøjet i den forkerte retning kan få borets skærelinje til kravle ud af arbejdet og trække værktøjet i retning af denne indføring.

e) **Når du bruger roterende filer, afskæringshjul, højhastighedsfræsere eller hårdmetalfræsere sørg altid for, at arbejdet er forsvarligt fastspændt.** Disse skiver vil gribe fast, hvis de bliver skrånstillede i rillen og kan give tilbageslag. Når et afskæringshjul griber fast, vil hjulet normalt knække. Når en roterende fil, højhastighedsfræsere eller hårdmetalfræsere griber fast, kan den springe fra rillen, og du kan tabe kontrollen over værktøjet.

Sikkerhedsadvarsler, der er specifikke for slibnings- og afskæringsfunktioner

- a) **Brug kun hjul typer, der er anbefalet til dit elværktøj og kun til anbefalede anvendelser. For eksempel: slib ikke med siden af en afskæringssskive. Slibeskæringssskiver er beregnet til perifer slibning.** Sidekraft på disse skiver kan ødelægge dem.
- b) **For gevindskårne slibeogler og stik brug kun ubeskadigede hjuldorne med en ikke løsnet ansatsflange med den korrekte størrelse og længde.** Korrekte dorne vil nedsætte muligheden for brud.
- c) **Bloker ikke afskæringshullet, og tryk ikke for kraftigt. Forsøg ikke at foretage et for dybt snit.** Overbelastning af hjulet øger belastningen og følsomheden for drejning eller binding af hjulet i snittet og muligheden for tilbageslag eller hjulskade.
- d) **Placer ikke hånden på linje med eller bag det roterende hjul.** Når hjulet bevæger sig væk fra hånden, kan det mulige tilbageslag drive hjulet og elværktøjet direkte mod dig.
- e) **Sluk for elværktøjet, og hold det stille, indtil hjulet er helt stoppet, hvis hjulet bliver klemt eller sætter sig fast, eller hvis et snit afbrydes. Forsøg aldrig at fjerne hjulet fra snittet, mens hjulet er i bevægelse, da der ellers kan forekomme et tilbageslag.** Find ud af, hvorfor skiven er fastklemt eller blokeret, og træf passende forholdsregler, så det ikke kan ske igen.
- f) **Genstart ikke snittet i arbejdsemnet. Lad hjulet nå fuld hastighed og sæt det derefter forsigtigt ind i snittet.** Skiven kan eventuelt binde, arbejde sig ud af arbejdsemnet eller forårsage tilbageslag, hvis elværktøjet startes i arbejdsemnet.

- g) **Støttepaneler eller andet arbejdsemne af overdreven størrelse for at minimere risikoen for hjulfastklemmelse og tilbageslag.** Store arbejdsemner har en tendens til at synke under deres egen vægt. Arbejdsemnet skal afstøttes på begge sider af skiven, både i nærheden af skærelinjen og ved arbejdsemnets kant.
- h) **Vær især forsigtig, hvis der skal udføres et "lommensnit" i et uoverskueligt område, f.eks. i en eksisterende væg.** Skiver, som rager frem, kan skære i gas- eller vandrør, elektriske ledninger eller genstande, der kan forårsage tilbageslag.

Sikkerhedsadvarsler, som er specifikke for stålborstning

- a) **Vær opmærksom på, at ståltråde slynges ud af børsten selv under almindelig funktion. Overbelast ikke ståltrådene ved at lægge for meget tryk på børsten.** Stålhårene kan nemt trænge gennem tyndt tøj og/eller hud.
- b) **Lad børster køre ved driftshastighed i mindst ét minut, inden de bruges. I løbet af denne tid må ingen stå foran eller på linje med børsten.** Løse tråde vil blive slynget ud under kørselstiden.
- c) **Ret udslyningen fra den roterende stålborste væk fra dig.** Små partikler og bittesmå trådfragmenter kan blive slynget ud ved høj hastighed under brugen af disse børster og kan blive indlejret i din hud.
- d) **Operatøren og alle, der befinder sig inden for 15,2 meter under produktets brug, SKAL bære sikkerhedsbriller med sidebeskyttelse og et fuldt ansigtsvisir.**

Restrisici

På trods af overholdelsen af de relevante sikkerhedsregler og brug af sikkerhedsudstyr kan visse restrisici ikke undgås. Disse omfatter:

- Hørenedsættelse.
- Risiko for personskade som følge af flyvende partikler.
- Risiko for forbrænding ved at røre ved tilbehør, der bliver varmt under betjening.
- Risiko for personskade som følge af forlænget brug.

Reduktion af eksponering for støv

Inden du påbegynder arbejdet, skal du kontrollere fareklassen for støv, der vil blive produceret under arbejdet.

▲ ADVARSEL: Undgå at røre ved eller indånde støv, da det kan være sundhedsskadeligt. Støv skabt under brug af et elværktøj og under udførelsen af andre konstruktionsaktiviteter kan indeholde kemikalier, mineraler eller partikler, som er kendt for at forårsage luftvejsinfektioner, allergiske reaktioner, kræft, fødselsdefekter eller andre reproduktive skader hos brugeren eller omkringstående.

- Dette støv kan f.eks. dannes, når der arbejdes på hårdt træ såsom bøg eller eg, blybaseret maling, på beton, murværk eller kvartsholdige sten.
- Materiale, der indeholder asbest, må kun håndteres af specialister.
- Overhold de relevante bestemmelser i dit land for de materialer, der skal arbejdes på.
- Brug en støvsuger eller et udsugningssystem med en officielt godkendt beskyttelsesklasse i overensstemmelse med de lokalt gældende bestemmelser om støvbeskyttelse, og som er egnet til det materiale, der skal arbejdes på.
- Opfang de opståede støvpartikler direkte ved kilden, og undgå at de aflejres i det omkringliggende område. Brug passende udsugningstilbehør til dette formål.

Yderligere foranstaltninger:

- Sørg for, at arbejdsområdet er godt ventileret.
- Bær et åndedrætsværn, der er passende til den type støv, som produceres.

Batteritype

Disse batteripakker kan bruges:

Batteri	(kg)	Batteri	(kg)
DCB181	0,35	DCB188	0,95
DCB182	0,61	DCB189	0,54
DCB183/B/G	0,40	DCBP034/G	0,32
DCB184/B/G	0,62	DCBP518/G	0,75
DCB185	0,35	DCB1880	0,98
DCB187	0,54	DCBP318	0,50

Se batteri-/opladermanualen for mere information.

Følgende opladere kan bruges: DCB104, DCB107, DCB112, DCB113, DCB115, DCB116, DCB117, DCB118, DCB132, DCB1102, DCB1104.

Pakkens indhold

Pakken indeholder:

- 1 Ligesliber
- 1 Skruenøgle
- 1 1/4" spændetang
- 1 6 mm spændetang (fastgjort på værktøjet)
- 1 Li-Ion-batteripakke (modellerne C1, D1, L1, M1, P1, S1, T1, X1)
- 2 Li-Ion-batteripakker (modellerne C2, D2, L2, M2, P2, S2, T2, X2)

3 Li-Ion-batteripakker (modellerne C3, D3, L3, M3, P3, S3, T3, X3)

1 Brugsanvisning

- *Kontroller for eventuelle skader på værktøjet, dele og tilbehør, der kan være opstået under transport.*
- *Tag dig god tid til grundigt at læse og forstå denne brugsanvisning før brug.*

Afmærkninger på værktøjet

Brugeren skal følge følgende instruktioner, der vises på værktøjet, for at reducere risikoen for kvæstelser:



Læs brugsanvisningen før brug.



Brug høreværn.



Bær beskyttelsesbriller.



Synlig stråling. Kig ikke ind i lyset

Datokodeposition (Fig. B)

Produktionsdatokoden **15** består af et 4-cifret år efterfulgt af en 2-cifret uge og forlænges af en 2-cifret fabrikskode.

Beskrivelse (Fig. A)

▲ ADVARSEL: Du skal aldrig modificere elværktøjet eller dele af det. Det kan medføre skade eller personskade.

- 1 Paddle kontakt
- 2 Låseknop
- 3 Spindel
- 4 Spændepatronmøtrik
- 5 Lille skruenøgle (13 mm)
- 6 Stor skruenøgle (17 mm)
- 7 Spændtang 1/4"
- 8 Spændepatron (6 mm)
- 9 Batteri
- 10 Batteriudløserknop
- 11 Slibekrop
- 12 LED-arbejdslys
- 13 Hastighedsvælgerknop
- 14 Spindellåseknop

Tilsligtet anvendelse

Din ligestiber er designet til professionel slibning, pudsning, børstning, polering, udskæring og slibeskæring. Værktøjet kan bruges sammen med en række DEWALT-slibetilbehør med en maksimal diameter på 50 mm og en minimal nominel hastighed på 24500/min.

Må **IKKE** anvendes under våde forhold eller i nærheden af brændbare væsker eller gasser.

Denne slibemaskine er en professionel værktøjsmaskine.

Lad **IKKE** børn komme i kontakt med værktøjet. Overvågning er påkrævet, når uerfarne brugere anvender dette værktøj.

• **Små børn og svagelige personer.** Dette værktøj er ikke beregnet til at blive brugt af små børn eller svagelige personer uden opsyn.

• Dette produkt er ikke beregnet til at blive brugt af personer (inklusive børn) med nedsatte fysiske, sensoriske eller mentale evner, eller som mangler erfaring, kendskab eller færdigheder, medmindre de er under opsyn af en person, der er ansvarlig for deres sikkerhed. Børn må aldrig efterlades alene med dette produkt.

Funktioner

E-Switch Protection™

ON/OFF paddle kontakten har en udløserfunktion ved manglende strøm. I tilfælde af en uventet slukning skal paddle kontakten først slippes og derefter trykkes ned igen for at genstarte værktøjet.

DEWALT ANTI-ROTATION-system

Denne funktion stopper hurtigt tilbehøret, når der registreres en fastklemning, fastkørsel eller blokering, hvilket reducerer reaktionsmomentet. Afbryderen skal skiftes (tændes og slukkes) for at genstarte værktøjet.

Power-OFF™ overbelastningsbeskyttelse

Motorens strømforsyning vil blive reduceret i tilfælde af overbelastning af motoren. Med fortsat overbelastning af motoren vil værktøjet slå fra. Paddle kontakten skal slippes og derefter trykkes ind for at genstarte værktøjet. Værktøjet vil slå fra, hver gang den aktuelle belastning når den aktuelle overbelastningsværdi (motorens sammenbrændingspunkt). Hvis der fortsat er nedlukninger på grund af overbelastning, skal du anvende mindre kraft/vægt på værktøjet, indtil værktøjet virker uden aktivering af overbelastningen.

Elektronisk blød start

Denne funktion begrænser det indledende startmomentum, hvor hastigheden kan opbygges gradvist gennem en periode på 1 sekund.

SAMLING OG JUSTERINGER

▲ ADVARSEL: For at nedsætte risikoen for alvorlig personskade skal du slå værktøjet fra og frakoble batteripakken inden du foretager eventuelle justeringer eller fjerner/installerer fastgørelser eller tilbehør. En utilsigtet start kan forårsage kvæstelser.

▲ ADVARSEL: Anvend kun DEWALT batterier og opladere.

Isætning og udtagning af batteripakke fra værktøjet (Fig. B)

BEMÆRK: Kontrollér, at din batteripakke **9** er helt opladet.

Sådan installeres batteripakken i værktøjets håndtag

1. Batteripakken skal udrettes ift. skinnerne inde i værktøjets håndtag (Fig. B).
2. Skub den ind i håndtaget, indtil batteripakken sidder godt fast i værktøjet, og sørg for, at du hører låsen klikke på plads.

Sådan fjernes batteripakken fra værktøjet

1. Tryk på batteriets udløserknop **10** og træk batteripakken ud af værktøjets håndtag med en fast bevægelse.
2. Indsæt batteripakken i opladeren.

Batteripakker til indikator (Fig. B)

Nogle DeWALT batteripakker har en indikator **16**, som består af tre LED-lamper, der angiver niveauet for den resterende opladning i batteripakken.

Du aktiverer brændstofmåleren ved at trykke på og holde brændstofmålerknappen nede. En kombination af de tre LED-lamper vil lyse og angive niveauet for den resterende opladning. Når niveauet for opladning i batteriet ligger under den brugbare grænse, lyser indikatoren ikke, og batteriet skal genoplades.

BEMÆRK: Brændstofmåleren giver kun en indikation af den opladning, der rester i batteripakken. Den angiver ikke værktøjets funktionalitet og varierer afhængigt af produktkomponenter, temperatur og slutbrugeranvendelse.

Montering af tilbehør (Fig. A)

▲ ADVARSEL: Tilbehørets nominelle hastighed skal mindst svare til den maksimale hastighed, der er markeret på værktøjet. Tilbehør, der kører hurtigere end dets nominelle hastighed, kan gå itu og flyve væk.

▲ ADVARSEL: Tilbehør skal være inden for den kapacitetsydelse, der er markeret på værktøjet. Tilbehør af ukorrekt størrelse kan ikke styres korrekt.

▲ ADVARSEL: Brug ikke tilbehør med en dornlængde på over 50 mm (2,0"). Sørg for, at den eksponerede dornlængde ikke er over 1,0" (25 mm), efter tilbehøret er blevet indsat i spændetangen.

▲ ADVARSEL: Fare for projektil. Brug kun tilbehør med skafter, der passer til den installerede spændetang. Mindre skafter vil ikke være sikre og kan løse sig under drift.

▲ FORSIGTIG: Stram aldrig spændetangen uden først at installere et tilbehør i den. Stramning af en tom spændepatron selv manuelt kan beskadige spændepatronen.

Dette værktøj kommer med en spændetang på 1/4" **7** og en spændetang på 6 mm **8**.

1. Tryk ned på spindellåsen **14**.
2. Løs spændetangsmøtrikken **4** ved at dreje den imod uret.
3. Indsæt skaftet på tilbehøret i spændetangen på 1/4" **7** eller spændetangen på 6 mm **8**.
4. Spænd spændetangen godt fast ved hjælp af den leverede større skruenøgle **6**.

Sådan fjernes tilbehøret

1. Tryk ned på spindellåsen.
2. Løs spændetangsmøtrikken **4** ved at dreje den imod uret.
3. Fjern skaftet fra spændetangen på 1/4" **7** eller spændetangen på 6 mm **8**.

Når værktøjet startes (med et nyt hjul eller et udskiftningshjul installeret), skal du holde værktøjet i et godt beskyttet område. Hvis hjulet har en skjult revne eller brist, vil den eksplodere på mindre end et minut. Start aldrig værktøjet, hvis en person opholder sig på linje med hjulet. Dette gælder også operatøren.

BETJENING

Brugsvejledning

▲ ADVARSEL: Overhold altid sikkerhedsvejledningen og de gældende regler.

▲ ADVARSEL: For at reducere risikoen for personskade, sluk og tag batteripakken af, inden der foretages justeringer eller afmontering/installation af udstyr eller tilbehør. Utilsigtet start kan medføre kvæstelser.

Korrekt håndposition (Fig. C)

▲ ADVARSEL: For at reducere risikoen for alvorlige kvæstelser skal du **ALTD** anvende den rette håndposition som vist.

▲ ADVARSEL: For at reducere risikoen for alvorlig personskade skal du **ALTD** holde godt fast i tilfælde af en pludselig reaktion. Korrekt håndposition kræver en hånd på værktøjsskroppen **11**.

Skydekontakt (Fig. A)

▲ FORSIGTIG: Hold godt fast værktøjets krop for at have kontrol over værktøjet ved opstart og under brug, indtil hjulet eller tilbehøret holder op med at dreje. Sørg for, at hjulet står helt stille, før du lægger værktøjet fra dig.

BEMÆRK: For at reducere uventet værktøjsbevægelse bør du ikke tænde og slukke for værktøjet under belastningsforhold. Lad sliberen køre op til fuld hastighed, før den rører arbejdsoverfladen. Løft værktøjet fra overfladen, før du slukker for værktøjet. Lad værktøjet holde helt op med at dreje, før du lægger det fra dig.

1. For at tænde for værktøjet skal du skubbe spærrekontakten **2** mod forsiden (gearkassen) af værktøjet og derefter trykke på afbryderkontakten **1**. Værktøjet vil køre, mens der trykkes på kontakten.
2. Sluk for værktøjet ved at slippe afbryderkontakten.

Vælger med fire hastigheder (Fig. A)

▲ ADVARSEL: Uanset hastighedsindstillingen, skal tilbehørets nominelle hastighed mindst svare til den maksimale hastighed, der er markeret på elværktøjet.

Dit værktøjs vælger med fire hastigheder gør det muligt for dig at vælge hastighedsintervaller baseret på anvendelsen og det anvendte tilbehør. Du vælger den laveste hastighedsindstilling ved at slå værktøjet fra og få det til at stoppe. Tryk på vælgerknappen med fire hastigheder **13** for at skifte mellem de fire hastigheder, hvor 1 er den laveste og 4 den højeste.

BEMÆRK: Hastighedsintervaller kan ikke ændres under brug. Slip paddle kontakten og lad værktøjet standse helt, inden du skifter til et nyt valg af hastighedsinterval.

LED arbejdslys (Fig. A)

▲ FORSIGTIG: Kig ikke ind i arbejdslyset. Det kan resultere i alvorlige øjenskader.

Arbejdslyset **12** placeret omkring spændetangen aktiveres, når der trykkes på paddle kontakten. Når kontakten slippes, vil arbejdslyset stadig lyse i op til 20 sekunder.

BEMÆRK: Arbejdslysene er til belysning af den aktuelle arbejdsoverflade og er ikke beregnet til brug som en lommelygte.

Instruktioner til brug (Fig. D, E)

▲ ADVARSEL:

- Sørg for, at alle materialer, der skal slibes eller skæres, sidder godt fast.
- Brug klemmer eller en skruestik til at holde og understøtte arbejdsområdet på et stabilt underlag. Det er vigtigt at klemme og understøtte arbejdsområdet godt for at forebygge, at arbejdsområdet bevæger sig, så du mister kontrollen over det. Bevægelse af arbejdsområdet eller tab af kontrol kan skabe en fare og forårsage personskade.
- Fastgør arbejdsområdet. Et arbejdsområde, der er fastgjort med fastgøringsanordninger eller i en skruestik, holdes mere sikkert end med hånden.

- Støttepaneler eller andet arbejdsmedne af overdreven størrelse for at minimere risikoen for hjulfastklemmelse og tilbageslag. Store arbejdsmedner har en tendens til at synke under deres egen vægt. Arbejdsmednet skal afstøttes på begge sider af skiven, både i nærheden af skærelinjen og ved arbejdsmednets kant.
- Bær altid almindelige arbejdshandsker, når du arbejder med dette værktøj.
- Gearkassen bliver meget varm under brug.
- Anvend kun et let tryk på værktøjet. Anvend ikke sidepres på skiven.
- Undgå overstyring. Bliver værktøjet varmt, skal du lade det køre i tomgang nogle få minutter.
- De bedste slibningsresultater opnås, når maskinen indstilles til en vinkel på 90°. Flyt maskinen frem og tilbage med et moderat tryk. På denne måde bliver arbejdsmednet ikke for varmt, bliver ikke misfarvet, og der dannes ingen riller.

▲ ADVARSEL: Hold godt fast om værktøjets krop for at bibeholde kontrollen over værktøjet ved opstart og under brug, indtil skiven eller tilbehøret holder op med at dreje. Sørg for, at hjulet står helt stille, før du lægger værktøjet fra dig. Sæt arbejdet i en skruestik eller klem det fast. Brug en ansigtsmaske over næse og mund, hvis arbejdet rejser støv. Behandl hjulet med respekt. Pres ikke hjulet ind i arbejdet eller anvend unødvendigt tryk. Slib kun på forsiden af hjulet, med mindre du har et særligt hjul specielt egnet til at tillade slibning på siden af hjulet.

Forholdsregler der skal tages ved slibning af maling

1. Slibning af blybaseret maling ANBEFALES IKKE på grund af vanskeligheden ved at styre det forurenede støv. Faren i forbindelse med blyforgiftning er størst for børn og gravide personer.
2. Da det kan være vanskeligt at finde ud af, hvorvidt en maling indeholder bly uden en kemisk analyse, anbefaler vi de følgende forholdsregler ved slibning af alle malinger:

Personsikkerhed

1. Ingen børn eller gravide kvinder må opholde sig i arbejdsområdet, når der foretages slibning af maling, før al rengøring er afsluttet.
 2. Alle personer, som kommer ind i arbejdsområdet, skal bære en støvmaske eller en respirator. Filteret skal udskiftes dagligt, eller når bæreren af masken har svært ved at trække vejret.
- BEMÆRK:** Du bør udelukkende anvende støvmasker, der er beregnet til arbejde med blybaseret malingsstøv og dampe. Almindelige malingsmasker tilbyder ikke denne beskyttelse. Find den korrekte godkendte støvmaske hos din forhandler.
3. Der bør IKKE SPISES, DRIKES eller RYGES i arbejdsområdet for at undgå at indtage forurenede malingspartikler. Arbejdere skal vaske sig og rydde op, FØR de spiser, drikker eller ryger. Der må ikke efterlades føde-, drikke- eller rygevarer i arbejdsområdet, hvor der kan falde støv på dem.

Miljø sikkerhed

1. Maling skal fjernes på en sådan måde, at mængden af genereret støv minimeres.
2. Områder, hvor der foregår fjernelse af maling, skal forsegles med plastiktildækninger på 4 mils tykkelse.
3. Slibning skal foregå på en sådan måde, at sporing af malingsstøv uden for arbejdsområdet reduceres.

Rengøring og bortskaffelse

1. Alle overflader i arbejdsområdet skal støvsuges og rengøres grundigt hver dag, mens slibningen foregår. Støvsugerfilterposer skal hyppigt udskiftes.
2. Plastikklude skal samles sammen og bortskaffes sammen med alle støvskår eller andre bortskaffelsesrester. De skal anbringes i forseglede affaldsbeholdere og bortskaffes ved almindelig afhentning af skrald. Under rengøring skal børn og gravide personer holdes på afstand af arbejdsområdet.
3. Al legetøj, vaskbare møbler og redskaber, der bruges af børn, skal vaskes omhyggeligt, før de bruges igen.

VEDLIGEHOLDELSE

Dit elværktøj er beregnet til langvarig brug med minimal vedligeholdelse. Værktøjets fortsatte tilfredsstillende drift afhænger af korrekt vedligeholdelse og rengøring af værktøjet.

▲ ADVARSEL: For at reducere risikoen for personskade, sluk og tag batteripakken af, inden der foretages justeringer eller afmontering/installation af udstyr eller tilbehør. Utilsigtet start kan medføre kvæstelser.

Der kan ikke udføres service på opladeren eller batteripakken. Se bagsiden af denne vejledning for kontaktoplysninger til servicecentre, eller gå ind på www.2helpU.com.

Smøring

Dette elektriske værktøj skal ikke smøres yderligere.

Rengøring

▲ ADVARSEL: Fare for elektrisk stød og mekanisk fare. Træk stikket ud af stikkontakten fra strømkilden og/eller fjern batteripakken, hvis den er aftagelig, fra produktet før rengøring.

▲ ADVARSEL: For at sikre sikker og effektiv drift skal du altid holde produktet og ventilationsåbningerne (hvis relevant) rene. Ventilationsåbninger kan rengøres med en tør, blød ikke-metallisk børste og/eller en egnet støvsuger. Brug ikke vand eller rengøringsmidler.

▲ ADVARSEL: Blæs støv og snavs ud af hovedhuset med tør luft, lige så snart der samler sig snavs i og omkring ventilationsåbningerne. Bær godkendte beskyttelsesbriller og godkendt støvmaske ved udførelse af denne procedure.

▲ ADVARSEL: Brug aldrig opløsningsmidler eller andre kraftige kemikalier til at rengøre produktets ikke-metalliske dele. Disse kemikalier kan svække de materialer, der anvendes i disse dele. Brug en klud, der kun er fugtet med vand og mild sæbe. Lad aldrig væske komme ind i produktet. Nedsænk aldrig nogen del af produktet i væske.

Valgfrigt tilbehør

▲ ADVARSEL: Eftersom andet tilbehør, end det, der tilbydes af DEWALT, ikke blevet testet med dette produkt, kan det være farligt at bruge sådant tilbehør med dette værktøj. For at reducere risikoen for tilskadekomst bør kun tilbehør anbefalet af DEWALT bruges sammen med dette produkt.

▲ ADVARSEL: Brug ikke en limet slibeskive, hvor udløbsdatoen er overskredet (EXP), som markeret nær midten af hjulet (hvis det medfølger). Skiver, som er udløbet, er mere tilbøjelige til at briste og forårsage alvorlig personskade. Opbevar limede slibeskiver på et tørt sted uden ekstreme temperaturer eller fugtighed. Ødelæg skiver, der er udløbet eller beskadiget, så de ikke kan bruges. Ret henvendelse til din forhandler vedr. yderligere oplysninger mhp. det passende tilbehør.

Miljøbeskyttelse



Produkter/batterier kan genbruges, men hvis de er markeret med den overstregede skraldespand, må de ikke bortskaffes sammen med almindeligt husholdningsaffald. Lad batterierne aflade helt og adskil dem, og adskil eventuelle lyskilder fra produktet, hvis det er muligt. Det er brugerens ansvar at slette personlige oplysninger fra produktet. Aflever derefter affaldet på et officielt affaldsindsamlingsanlæg eller hos en deltagende forhandler, som ofte tager imod det gratis. Emballagen skal bortskaffes baseret på den markerede materialekode. Brugs- og sikkerhedsinstruktioner bør kun bortskaffes, når det relevante produkt ikke længere er i brug.

Kontakt din kommune for at få vejledning i affaldshåndtering. Få yderligere oplysninger på www.2helpU.com og ved at scanne ovenstående QR-kode.

STABSCHLEIFER

DCG421

Online verfügbare Dokumente

www.2helpU.com/DoC/ oder

www.2helpU.com/DoC/index/xxx*

*Ersetzen Sie für den direkten Zugriff „xxx“ durch die Modellnummer des Produkts, die auf dem Typenschild oder der Verpackung angegeben ist.

- Betriebsanleitung
- Konformitätserklärung (DoC)
- Emissionsdaten des Produkts (PED): Angaben zur Emission von Lärm, Vibrationen und Staub (nicht für alle Produkte anwendbar)



! WARNUNG: Beachten Sie alle Sicherheitshinweise, Anleitungen und Spezifikationen in diesem Handbuch. Das umfasst auch die Angaben in den Kapiteln zu Akkus und Ladegeräten, die im Handbuch eines Originalwerkzeugs oder in einem separaten

Handbuch für Akkus und Ladegeräte enthalten sind.

Handbücher sind über den Kundendienst erhältlich. (Kontaktadressen finden Sie auf der Rückseite dieses Handbuchs.)

Technische Daten

		DCG421
Spannung	V _{oc}	18
Typ		1
Leerlaufdrehzahl		
Modus 1	min ⁻¹	0–10000
Modus 2	min ⁻¹	0–15000
Modus 3	min ⁻¹	0–20000
Modus 4	min ⁻¹	0–24500
Maximaler Scheibendurchmesser	mm	50
Spannzangengröße		6 mm und/oder 1/4"
Gewicht (ohne Akku)	kg	1,01

! WARNUNG: Zur Reduzierung der Verletzungsgefahr bitte die Bedienungsanleitung lesen.

Definitionen: Sicherheitsrichtlinien

Im Folgenden wird die Relevanz der einzelnen Warnhinweise erklärt. Bitte lesen Sie das Handbuch und achten Sie auf diese Symbole.

! GEFAHR: Weist auf eine unmittelbar drohende gefährliche Situation hin, die, sofern nicht vermieden, zu tödlichen oder schweren Verletzungen führt.

! WARNUNG: Weist auf eine möglicherweise gefährliche Situation hin, die, sofern nicht vermieden, zu tödlichen oder schweren Verletzungen führen kann.

! VORSICHT: Weist auf eine möglicherweise gefährliche Situation hin, die, sofern nicht vermieden, u. U. zu leichten oder mittelschweren Verletzungen führen kann.

HINWEIS: Weist auf ein Verhalten hin, das nichts mit Verletzungen zu tun hat, aber, wenn es nicht vermieden wird, zu Sachschäden führen kann.

! ! Weist auf ein Stromschlagrisiko hin.

! ! Weist auf eine Brandgefahr hin.

ALLGEMEINE SICHERHEITSWARNHINWEISE FÜR ELEKTROWERKZEUGE

! WARNUNG: Beachten Sie alle Sicherheitshinweise, Anweisungen, Darstellungen und Daten, die Sie mit dem Gerät erhalten. Wenn Sie die folgenden Anweisungen nicht beachten, kann es zu elektrischem Schlag, Feuer und/oder schweren Verletzungen kommen.

BEWAHREN SIE ALLE WARNHINWEISE UND ANWEISUNGEN ZUM SPÄTEREN NACHSCHLAGEN AUF

Der Begriff „Elektrowerkzeug“ in den Warnhinweisen bezieht sich auf Ihr netzbetriebenes Elektrowerkzeug (mit Kabel) oder auf Ihr akkubetriebenes (kabelloses) Elektrowerkzeug.

1) Sicherheit im Arbeitsbereich

a) Halten Sie den Arbeitsbereich sauber und gut ausgeleuchtet. Unaufgeräumte oder dunkle Bereiche begünstigen Unfälle.

b) Betreiben Sie das Elektrowerkzeug nicht in explosionsgefährdeten Umgebungen, in denen sich z. B. brennbare Flüssigkeiten, Gase oder Staub befinden. Elektrowerkzeuge erzeugen Funken, die den Staub oder die Dämpfe entzünden können.

c) Halten Sie Kinder und Zuschauer fern, während Sie ein Elektrogerät betreiben. Ablenkung kann dazu führen, dass Sie die Kontrolle über das Gerät verlieren.

2) Elektrische Sicherheit

a) Der Stecker des Elektrogerätes muss in die Steckdose passen. Ändern Sie niemals den Stecker in irgendeiner Form. Verwenden Sie keinerlei Adapterstecker an geerdeten Elektrogeräten. Unveränderte Stecker und passende Steckdosen mindern die Gefahr eines elektrischen Schlages.

b) Vermeiden Sie Körperkontakt mit geerdeten Flächen, wie Rohre, Radiatoren, Herde und Kühlgeräte. Es besteht eine erhöhte Gefahr für einen elektrischen Schlag, wenn Ihr Körper geerdet ist.

c) Setzen Sie Elektrogeräte keinem Regen oder feuchter Umgebung aus. Wenn Wasser in das Elektrogerät eindringt, erhöht sich die Gefahr eines elektrischen Schlages.

d) Überlasten Sie das Kabel nicht. Verwenden Sie niemals das Kabel, um das Elektrogerät zu tragen oder durch Ziehen vom Netz zu trennen. Halten Sie das Kabel fern von Hitze, Öl, scharfen Kanten oder beweglichen Teilen. Beschädigte oder verhedderte Kabel erhöhen die Gefahr eines elektrischen Schlages.

e) Wenn Sie ein Elektrogerät im Freien betreiben, verwenden Sie ein für den Außeneinsatz geeignetes Verlängerungskabel. Die Verwendung von für den Außeneinsatz geeigneten Kabeln mindert die Gefahr eines elektrischen Schlages.

f) Wenn der Betrieb eines Elektrogerätes in feuchter Umgebung unumgänglich ist, verwenden Sie eine durch einen Fehlerstromschutzschalter (FI-Schalter oder Rcd) geschützte Stromversorgung. Der Einsatz

eines Fehlerstromschutzschalters mindert die Gefahr eines elektrischen Schlages.

3) Sicherheit von Personen

a) **Seien Sie aufmerksam, achten Sie darauf, was Sie tun, und gehen Sie mit Vernunft an die Arbeit mit einem Elektrowerkzeug. Benutzen Sie kein Elektrowerkzeug, wenn Sie müde sind oder unter dem Einfluss von Drogen, Alkohol oder Medikamenten stehen.** Ein Moment der Unachtsamkeit beim Betrieb eines Elektrogerätes kann zu schweren Verletzungen führen.

b) **Tragen Sie persönliche Schutzausrüstung und immer eine Schutzbrille.** Das Tragen persönlicher Schutzausrüstung, wie Staubmaske, rutschfeste Sicherheitsschuhe, Schutzhelm oder Gehörschutz, je nach Art und Einsatz des Elektrowerkzeuges, verringert das Risiko von Verletzungen.

c) **Vermeiden Sie unbeabsichtigtes Starten. Vergewissern Sie sich, dass der Schalter in der AUS-Position ist, bevor Sie das Gerät an die Stromversorgung und/oder an den Akku anschließen oder wenn Sie das Gerät aufnehmen oder tragen.** Wenn Sie beim Tragen des Elektrowerkzeuges den Finger am Schalter haben oder das Gerät eingeschaltet an die Stromversorgung anschließen, kann dies zu Unfällen führen.

d) **Entfernen Sie alle Einstellschlüssel oder Werkzeuge, bevor Sie das Elektrogerät einschalten.** Werkzeuge oder Schlüssel, die an rotierenden Teilen des Elektrogerätes angebracht sind, können zu Verletzungen führen.

e) **Vermeiden Sie eine abnormale Körperhaltung. Sorgen Sie für einen sicheren Stand und halten Sie jederzeit das Gleichgewicht.** Dadurch können Sie das Elektrowerkzeug in unerwarteten Situationen besser kontrollieren.

f) **Tragen Sie geeignete Kleidung. Tragen Sie keine weite Kleidung und keinen Schmuck. Halten Sie Ihre Haare und Kleidung von beweglichen Teilen fern.** Lose sitzende Kleidung, Schmuck oder lange Haare können sich in den beweglichen Teilen verfangen.

g) **Wenn Geräte für den Anschluss an eine Staubabsaugung und Staubsammlung vorgesehen sind, vergewissern Sie sich, dass diese richtig angeschlossen sind und verwendet werden.** Der Einsatz von Staubsaugern kann staubbedingte Gefahren mindern.

h) **Vermeiden Sie, durch die häufige Nutzung des Werkzeugs in einen Trott zu verfallen und Prinzipien für die Werkzeugsicherheit zu ignorieren.** Eine unachtsame Aktion kann im Bruchteil einer Sekunde zu schweren Verletzungen führen.

4) Verwendung und Pflege des Elektrogerätes

a) **Überlasten Sie das Elektrogerät nicht. Verwenden Sie das für Ihre Arbeit passende Elektrogerät.** Das richtige Gerät wird die Aufgabe besser und sicherer erledigen, wenn es bestimmungsgemäß verwendet wird.

b) **Benutzen Sie kein Elektrowerkzeug, dessen Schalter defekt ist.** Ein Elektrowerkzeug, das sich nicht mehr ein- oder ausschalten lässt, ist gefährlich und muss repariert werden.

c) **Trennen Sie den Stecker vom Netz und/ oder den Akku (sofern abnehmbar) vom Elektrowerkzeug, bevor Sie Einstellungen am Gerät vornehmen, Zubehör wechseln oder es aufbewahren.** Diese Vorbeugemaßnahmen mindern die Gefahr, dass das Elektrogerät unbeabsichtigt startet.

d) **Bewahren Sie nicht verwendete Elektrogeräte für Kinder unerschikbaar auf und lassen Sie nicht zu, dass Personen**

ohne Erfahrung mit dem Elektrogerät oder mit diesen Anweisungen das Elektrogerät bedienen. Elektrogeräte sind in den Händen nicht geschulter Personen gefährlich.

e) **Warten Sie die Elektrogeräte. Prüfen Sie, ob bewegliche Teile verzogen oder ausgeschlagen, ob Teile gebrochen oder in einem Zustand sind, der den Betrieb des Elektrogerätes beeinträchtigen kann. Bei Beschädigungen lassen Sie das Elektrogerät reparieren, bevor Sie es verwenden.** Viele Unfälle entstehen wegen mangelnder Wartung der Elektrogeräte.

f) **Halten Sie Schneidwerkzeuge scharf und sauber.** Richtig gewartete Schneidwerkzeuge mit scharfen Klingen blockieren seltener und sind leichter unter Kontrolle zu halten.

g) **Verwenden Sie Elektrogeräte, Zubehör und Einsätze (Bits) usw. gemäß diesen Anweisungen und unter Berücksichtigung der Arbeitsbedingungen und der Aufgabe.** Wenn Sie das Elektrogerät für Aufgaben verwenden, die nicht bestimmungsgemäß sind, kann dies zu gefährlichen Situationen führen.

h) **Halten Sie die Griffe trocken, sauber und frei von Öl und Fett.** Rutschige Griffe und Oberflächen unterbinden die sichere Bedienbarkeit und Kontrolle über das Werkzeug in unerwarteten Situationen.

5) Verwendung und Pflege von Akkugeräten

a) **Laden Sie die Akkus nur in Ladegeräten auf, die vom Hersteller empfohlen werden.** Ein Ladegerät, das für einen bestimmten Akkutyp geeignet ist, kann zu Brandgefahr führen, wenn es mit einem anderen Akku verwendet wird.

b) **Verwenden Sie Elektrogeräte nur mit den speziell vorgesehenen Akkus.** Der Einsatz anderer Akkus kann zu Verletzungs- und Brandgefahr führen.

c) **Wenn Akkus nicht verwendet werden, halten Sie sie von anderen Metallteilen, z. B. Büroklammern, Münzen, Schlüsseln, Nägeln, Schrauben oder anderen kleinen Metallteilen fern, die eine Verbindung zwischen den Polen verursachen können.** Wenn die Akkupole kurzgeschlossen werden, kann dies zu Verbrennungen oder einem Brand führen.

d) **Bei falscher Anwendung kann Flüssigkeit aus dem Akku austreten. Vermeiden Sie den Kontakt damit. Bei zufälligem Kontakt mit Wasser abspülen. Wenn die Flüssigkeit in die Augen kommt, nehmen Sie zusätzlich ärztliche Hilfe in Anspruch.** Austretende Akkufflüssigkeit kann zu Hautreizungen oder Verbrennungen führen.

e) **Verwenden Sie kein Akkupack oder Werkzeug, das beschädigt ist oder modifiziert wurde.** Beschädigte oder modifizierte Akkus können unvorhersehbare Reaktionen auslösen und zu Bränden, Explosionen oder Verletzungen führen.

f) **Setzen Sie das Akkupack oder Werkzeug keinem Feuer oder übermäßig hohen Temperaturen aus.** Die Belastung durch Feuer oder Temperaturen über 130 °C kann zur Explosion führen.

g) **Befolgen Sie alle Ladeanweisungen und laden Sie das Akkupack oder Werkzeug nicht außerhalb des in den Anweisungen festgelegten Temperaturbereichs auf.** Ein unsachgemäßer Ladevorgang oder Temperaturen außerhalb des festgelegten Bereichs können den Akku schädigen und die Brandgefahr erhöhen.

6) Service

a) **Lassen Sie Ihr Elektrowerkzeug nur von qualifiziertem Fachpersonal und nur mit Original- Ersatzteilen reparieren.**

Damit wird sichergestellt, dass die Sicherheit des Gerätes erhalten bleibt.

b) **Führen Sie niemals Wartungsarbeiten an beschädigten Akkus durch.** Die Wartung von Akkupacks darf nur vom Hersteller selbst oder autorisierten Dienstleistern durchgeführt werden.

SICHERHEITSVORSCHRIFTEN FÜR ALLE BETRIEBSARTEN

Allgemeine Sicherheitshinweise für Schleif-, Schmirgel-, Drahtbürst-, Polier-, Fräs- oder Trennschleifarbeiten

a) **Dieses Elektrowerkzeug kann zum Grob- und Feinschleifen, Bürsten, Polieren, Fräsen oder Trennen verwendet werden. Beachten Sie alle Sicherheitshinweise, Anweisungen, Darstellungen und Daten, die Sie mit dem Gerät erhalten.** Wenn Sie die folgenden Anweisungen nicht beachten, kann es zu elektrischem Schlag, Feuer und/oder schweren Verletzungen kommen.

b) **Verwenden Sie kein Zubehör, das vom Hersteller nicht speziell für dieses Elektrowerkzeug vorgesehen und empfohlen wurde.** Nur weil Sie das Zubehör an Ihrem Elektrowerkzeug befestigen können, garantiert dies keine sichere Verwendung.

c) **Die zulässige Drehzahl des Einsatzwerkzeugs muss mindestens so hoch sein wie die auf dem Elektrowerkzeug angegebene Höchstdrehzahl.** Zubehör, das sich schneller als zulässig dreht, kann zerbrechen und umherfliegen.

d) **Der Außendurchmesser und die Dicke des Einsatzwerkzeugs müssen den Maßangaben Ihres Elektrowerkzeugs entsprechen.** Falsch bemessene Einsatzwerkzeuge können nicht ausreichend kontrolliert werden.

e) **Schleifscheiben, Schleifteller oder anderes Zubehör müssen genau auf die Spindel oder in die Spannzange Ihres Elektrowerkzeugs passen.** Zubehör, das nicht genau auf die Schleifspindel des Elektrowerkzeugs passt, dreht sich ungleichmäßig, vibriert sehr stark und kann zum Verlust der Kontrolle führen.

f) **Dornmontierte Scheiben, Schleiftrommeln, Fräser oder anderes Zubehör muss vollständig in die Spannzange oder das Spannfutter eingesetzt werden.** Wenn der Dorn nicht ausreichend gehalten wird und/oder der Überhang der Scheibe zu groß ist, kann sich die montierte Scheibe lösen und mit hoher Geschwindigkeit weggeschleudert werden.

g) **Verwenden Sie kein beschädigtes Zubehör. Kontrollieren Sie vor jeder Verwendung Einsatzwerkzeuge wie Schleifscheiben auf Absplinterungen und Risse, Schleiftrommel auf Risse, Verschleiß oder starke Abnutzung, Drahtbürsten auf lose oder gebrochene Drähte. Wenn das Elektrowerkzeug oder das Einsatzwerkzeug heruntergefallen ist, überprüfen Sie, ob es beschädigt ist, oder verwenden Sie ein unbeschädigtes Einsatzwerkzeug. Wenn Sie das Einsatzwerkzeug kontrolliert und eingesetzt haben, positionieren Sie sich und in der Nähe befindliche Personen außerhalb der Ebene des rotierenden Einsatzwerkzeugs und lassen Sie das Gerät eine Minute lang mit Höchstdrehzahl laufen.** Beschädigte Einsatzwerkzeuge brechen meist in dieser Testzeit.

h) **Verwenden Sie eine geeignete Schutzausrüstung. Verwenden Sie je nach Anwendung Vollgesichtsschutz, Augenschutz oder Schutzbrille. Soweit angemessen, tragen Sie Staubmaske, Gehörschutz, Schutzhandschuhe oder Spezialschürze, die kleine Schleif- und Materialpartikel**

von Ihnen fernhält. Die Augen sollen vor herumfliegenden Fremdkörpern geschützt werden, die bei verschiedenen Anwendungen entstehen. Staub- oder Atemschutzmaske müssen den bei der Anwendung entstehenden Staub filtern. Wenn Sie lange lautem Lärm ausgesetzt sind, können Sie einen Hörverlust erleiden.

i) **Halten Sie andere Personen vom Arbeitsbereich fern. Jeder, der den Arbeitsbereich betritt, muss persönliche Schutzausrüstung tragen.** Bruchstücke des Werkstücks oder gebrochener Einsatzwerkzeuge können wegfliegen und Verletzungen auch außerhalb des direkten Arbeitsbereichs verursachen.

j) **Halten Sie das Elektrowerkzeug nur an den isolierten Griffflächen, wenn Arbeiten durchgeführt werden, bei denen das Schneidgerät versteckte Leitungen berühren könnte.** Der Kontakt mit stromführenden Leitungen kann auch offen liegende Metallteile am Gerät unter Strom setzen und zu einem Stromschlag führen.

k) **Halten Sie das Werkzeug beim Anlaufen immer gut fest.** Wenn das Werkzeug auf die volle Geschwindigkeit beschleunigt wird, kann das Reaktionsmoment des Motors bewirken, dass sich das Werkzeug verdreht.

l) **Verwenden Sie nach Möglichkeit Klemmen, um das Werkstück zu halten. Halten Sie niemals während der Arbeit kleine Werkstücke mit einer Hand fest und das Werkzeug in der anderen Hand. Durch Einspannen von kleinen Werkstücken können Sie das Tool mit der Hand bzw. den Händen kontrollieren.** Runde Materialien wie Dübelstangen, Rohre oder Schläuche haben die Tendenz, beim Schneiden wegzurollen, was dazu führen kann, dass das Bit steckenbleibt oder in Ihre Richtung springt.

m) **Warten Sie stets, bis das Zubehör vollständig zum Stillstand gekommen ist, bevor Sie das Gerät ablegen.** Das sich drehende Einsatzwerkzeug kann in Kontakt mit der Ablagefläche geraten, wodurch Sie die Kontrolle über das Elektrowerkzeug verlieren können.

n) **Nach dem Austauschen der Bits oder wenn Sie Einstellungen vorgenommen haben, stellen Sie sicher, dass die Spannzangenmutter, das Spannfutter oder andere Einstellvorrichtungen fest angezogen sind.** Lockere Einstellvorrichtungen können sich unerwartet verschieben, was zu Kontrollverlust führen kann, und lockere Drehkomponenten können heftigen Bewegungen unterworfen werden.

o) **Tragen Sie niemals ein laufendes Gerät seitlich am Körper.** Ihre Kleidung kann durch zufälligen Kontakt mit der sich drehenden Trennscheibe erfasst werden, und die Trennscheibe kann in Richtung Ihres Körpers gezogen werden.

p) **Reinigen Sie regelmäßig die Lüftungsschlitze Ihres Elektrowerkzeugs.** Das Motorgebläse zieht Staub in das Gehäuse, und eine starke Ansammlung von Metallstaub kann elektrische Gefahren verursachen.

q) **Betreiben Sie das Gerät nicht in der Umgebung von brennbaren Materialien.** Funken können diese Materialien entzünden.

r) **Verwenden Sie kein Zubehör, für das flüssiges Kühlmittel erforderlich ist.** Die Verwendung von Wasser oder anderen flüssigen Kühlmitteln kann zu einem elektrischen Schlag führen.

WEITERE SICHERHEITSVORSCHRIFTEN FÜR ALLE ANWENDUNGEN

Rückschlag und damit verbundene Sicherheitshinweise

Rückschlag ist die plötzliche Reaktion infolge eines hakenden oder blockierten drehenden Einsatzwerkzeugs, wie Schleifteller, Drahtbürste usw. Durch das daraus folgende unmittelbare Stoppen des Zubehörs wird das Gerät in die Richtung bewegt, die der Drehrichtung des Zubehörs entgegengesetzt ist.

Wenn z. B. eine Schleifscheibe im Werkstück hakt oder blockiert, kann sich die Kante der Schleifscheibe, die in das Werkstück eintaucht, verfangen und dadurch die Schleifscheibe ausbrechen oder einen Rückschlag verursachen. Die Schleifscheibe bewegt sich dann auf die Bedienperson zu oder von ihr weg, je nach Drehrichtung der Scheibe an der Blockierstelle. Hierbei können Schleifscheiben auch brechen.

Ein Rückschlag ist das Resultat eines Missbrauchs und/oder einer falschen Bedienung des Geräts oder falscher Arbeitsbedingungen. Er kann durch die entsprechenden unten angegebenen Vorsichtsmaßnahmen vermieden werden:

- a) **Halten Sie das Gerät stets fest im Griff, und nehmen Sie eine Körper- und Armhaltung ein, in der Sie Rückschläge auffangen können.** Der Bediener kann die Rückschlagkräfte durch geeignete Vorsichtsmaßnahmen kontrollieren.
- b) **Beim Bearbeiten von Ecken, scharfen Kanten usw. ist besondere Aufmerksamkeit erforderlich. Verhindern Sie ein Springen und Verkanten des Geräts. Das rotierende Zubehör neigt bei Ecken, scharfen Kanten, oder wenn es abprallt, dazu, sich zu verklemmen.** Dies verursacht einen Kontrollverlust oder Rückschlag.
- c) **Kein gezahntes Sägeblatt anbringen.** Solche Zubehörteile verursachen häufig einen Rückschlag oder den Verlust der Kontrolle über das Elektrowerkzeug.
- d) **Bewegen Sie das Bit immer in die gleiche Richtung in das Material, in welche die Schneidkante aus dem Material austritt (d.h. in die gleiche Richtung, in welche die Späne ausgeworfen werden).** Wenn das Werkzeug in die falsche Richtung bewegt wird, kann die Schneidkante aus dem Werkstück herauskommen und das Werkzeug in Richtung dieser Bewegung ziehen.
- e) **Wenn Fräser, Trennscheiben, Hochgeschwindigkeitsschneider oder Hartmetallschneider verwendet werden, muss das Werkstück immer sicher eingespannt werden.** Diese Schneider bleiben stecken, wenn sie etwas schräg in der Nut liegen, was zu Rückschlägen führen kann. Wenn eine Trennscheibe steckenbleibt, zerbricht die Scheibe normalerweise. Wenn ein Fräser, Hochgeschwindigkeitsschneider oder Hartmetallschneider steckenbleibt, kann er aus der Nut springen und Sie können die Kontrolle über das Werkzeug verlieren.

Spezifische Sicherheitswarnhinweise für Schleif- und Trennarbeiten

- a) **Verwenden Sie ausschließlich die für Ihr Elektrowerkzeug empfohlenen Schleifkörper und führen Sie nur die empfohlenen Anwendungen durch. Zum Beispiel: Schleifen Sie nie mit der Seitenfläche einer Trennscheibe. Trennscheiben sind zum Materialabtrag mit der Kante der Scheibe bestimmt.** Seitliche Krafteinwirkung auf diese Schleifkörper kann sie zerbrechen.
- b) **Verwenden Sie für Gewindeschleifkegel und -stopfen nur unbeschädigte Raddorne mit einem nicht hinterschliffenen**

Schulterflansch, der die richtige Größe und Länge hat. Korrekte Dorne reduzieren die Möglichkeit von Brüchen.

- c) **Rammen Sie die Scheibe nicht in das Werkstück und üben Sie keinen übermäßigen Druck aus. Führen Sie keine übermäßig tiefen Schnitte aus.** Eine Überlastung der Trennscheibe erhöht deren Beanspruchung und die Anfälligkeit zum Verkanten oder Blockieren und damit die Möglichkeit eines Rückschlags oder Schleifkörperbruchs.
- d) **Positionieren Sie Ihre Hand niemals in einer Linie mit und hinter der sich drehenden Scheibe.** Wenn Sie die Trennscheibe im Werkstück von Ihrer Hand wegbewegen, kann im Falle eines Rückschlags das Elektrowerkzeug mit der sich drehenden Scheibe direkt auf Sie zu geschleudert werden.
- e) **Wenn die Scheibe verkantet oder blockiert ist oder Sie die Arbeit unterbrechen möchten, schalten Sie das Gerät aus, und halten Sie es bewegungslos, bis die Scheibe vollständig zum Stillstand kommt. Versuchen Sie nie, die noch laufende Trennscheibe aus dem Schnitt zu ziehen, sonst kann ein Rückschlag erfolgen.** Ermitteln und beheben Sie die Ursache für das Verhaken oder Verkanten.
- f) **Starten Sie den Arbeitsvorgang nicht im Werkstück. Lassen Sie die Trennscheibe erst ihre volle Drehzahl erreichen, bevor Sie den Schnitt vorsichtig fortsetzen.** Anderenfalls kann die Scheibe verklemmen, aus dem Werkstück springen oder einen Rückschlag verursachen.
- g) **Stützen Sie Platten oder große Werkstücke ab, um das Risiko eines Rückschlags durch eine eingeklemmte Trennscheibe zu vermindern.** Große Werkstücke können sich unter ihrem eigenen Gewicht durchbiegen. Das Werkstück muss auf beiden Seiten der Scheibe abgestützt werden, und zwar sowohl in der Nähe des Trennschnitts als auch an der Kante.
- h) **Gehen Sie besonders vorsichtig vor, wenn ein "Einstechschnitt" in vorhandene Wände oder andere blinde Bereiche durchgeführt wird.** Die eintauchende Trennscheibe kann beim Schneiden in Gas- oder Wasserleitungen, elektrische Leitungen oder andere Objekte einen Rückschlag verursachen.

Spezifische Sicherheitswarnhinweise für Drahtbürstarbeiten

- a) **Beachten Sie, dass sich auch während des normalen Betriebs Drahtborsten lösen und umhergeschleudert werden. Überlasten Sie die Drähte nicht durch zu hohen Anpressdruck.** Wegfliegende Drahtstücke können sehr leicht durch dünne Kleidung und/oder die Haut dringen.
- b) **Lassen Sie die Bürsten mindestens eine Minute lang bei Betriebsgeschwindigkeit laufen, bevor Sie sie verwenden. Während dieser Zeit darf niemand vor oder in einer Reihe mit der Bürste stehen.** Lockere Borsten oder Drähte werden während der Einlaufzeit gelöst.
- c) **Richten Sie die rotierende Drahtbürste von sich weg, um nicht von solchen Teilen getroffen zu werden.** Kleine Partikel und winzige Drahtfragmente können bei der Verwendung dieser Bürsten mit hoher Geschwindigkeit gelöst werden und sich in Ihrer Haut festsetzen.
- d) **Der Bediener und andere Personen, die sich in einem Umkreis von 15,2 m um dieses Produkt aufhalten, MÜSSEN einen Augenschutz oder eine Schutzbrille mit Seitenschutz und einem vollständigen Gesichtsschutz tragen.**

Restrisiken

Trotz Beachtung der geltenden Sicherheitsvorschriften und des Einsatzes von Schutzvorrichtungen können bestimmte Risiken

nicht vermieden werden. Diese sind:

- *Schwerhörigkeit.*
- *Verletzungsgefahr durch umherfliegende Teilchen.*
- *Verbrennungsgefahr durch während des Betriebes heiß werdende Zubehörteile.*
- *Verletzungsgefahr durch andauernden Gebrauch.*

Reduzierung der Staubbelastung

Prüfen Sie vor Arbeitsbeginn die Gefahrenklasse des Staubs, der bei der Arbeit entsteht.

▲ WARNUNG: Das Berühren und Einatmen von Staub ist zu vermeiden, da es zu Gesundheitsschäden führen kann. Staub, der bei der Arbeit mit einem Elektrowerkzeug oder bei anderen Baustellentätigkeiten entsteht, enthält Chemikalien, Mineralien oder Partikel, die dafür bekannt sind, dass sie bei dem Anwender selbst oder bei Umstehenden Atemwegsinfektionen, allergische Reaktionen, Krebs, Geburtsdefekte oder andere Reproduktionsschäden verursachen.

- *Solcher Staub kann beispielsweise entstehen, wenn mit Harthölzern wie Buche oder Eiche, Lacken auf Bleibasis, Beton, Mauerwerk oder quarzhaltigen Steinen gearbeitet wird.*
- *Asbesthaltiges Material darf nur von Fachleuten gehandhabt werden.*
- *Beachten Sie die geltenden Vorschriften in Ihrem Land für die zu bearbeitenden Materialien.*
- *Verwenden Sie einen Staubsauger oder ein Absaugsystem, der bzw. das eine offiziell anerkannte Schutzklasse hat, mit den lokal geltenden Vorschriften für den Schutz vor Stäuben übereinstimmt und für das zu bearbeitende Material geeignet ist.*
- *Sammeln Sie Staubpartikel direkt an der Entstehungsquelle auf und verhindern Sie, dass sie sich im Arbeitsumfeld ablagern. Nutzen Sie dazu geeignete Absaugvorrichtungen.*

Weitere Maßnahmen:

- *Sorgen Sie für eine gute Belüftung des Arbeitsbereichs.*
- *Tragen Sie ein Atemschutzgerät, das für die Art des erzeugten Staubs geeignet ist.*

Akkutyp

Diese Akkus können verwendet werden:

Akkus	(kg)	Akkus	(kg)
DCB181	0,35	DCB188	0,95
DCB182	0,61	DCB189	0,54
DCB183/B/G	0,40	DCBP034/G	0,32
DCB184/B/G	0,62	DCBP518/G	0,75
DCB185	0,35	DCB1880	0,98
DCB187	0,54	DCBP318	0,50

Weitere Informationen finden Sie im Handbuch zum Akku/ Ladegerät.

Folgende Ladegeräte können verwendet werden: DCB104, DCB107, DCB112, DCB113, DCB115, DCB116, DCB117, DCB118, DCB132, DCB1102, DCB1104.

Packungsinhalt

Die Verpackung enthält:

- 1 Stabschleifer
- 1 Schraubenschlüssel
- 1 1/4"-Spannzange
- 1 6-mm-Spannzange (am Werkzeug angebracht)

- 1 Li-Ion-Akku (Modelle C1, D1, L1, M1, P1, S1, T1, X1)
- 2 Li-Ion-Akkus (Modelle C2, D2, L2, M2, P2, S2, T2, X2)
- 2 Li-Ion-Akkus (Modelle C3, D3, L3, M3, P3, S3, T3, X3)

- 1 Betriebsanleitung
- *Prüfen Sie das Gerät, die Teile oder Zubehörteile auf Beschädigungen, die beim Transport entstanden sein könnten.*
- *Nehmen Sie sich Zeit, die Betriebsanleitung vor Inbetriebnahme sorgfältig zu lesen.*

Bildzeichen am Werkzeug

Beachten Sie zur Vermeidung von Verletzungsgefahren stets die folgenden Hinweise auf dem Werkzeug:



Vor der Verwendung die Betriebsanleitung lesen.



Tragen Sie Gehörschutz.



Tragen Sie Augenschutz.



Sichtbare Strahlung. Blicken Sie nicht in den Lichtstrahl

Lage des Datumscodes (Abb. [Fig.] B)

Der Code für das Herstellungsdatum **15** besteht aus einer 4-stelligen Jahresangabe, gefolgt von einer 2-stelligen Wochenangabe und einem 2-stelligen Werkscode.

Beschreibung (Abb. A)

▲ WARNUNG: Nehmen Sie niemals Änderungen am Elektrowerkzeug oder seinen Teilen vor. Dies könnte zu Schäden oder Verletzungen führen.

- 1 Drückerschalter
- 2 Entriegelungsschalter
- 3 Spindel
- 4 Spannzangenmutter
- 5 Kleiner Schlüssel (13 mm)
- 6 Großer Schlüssel (17 mm)
- 7 Spannzange 1/4"
- 8 Spannzange 6 mm
- 9 Akku
- 10 Akku-Löseknopf
- 11 Schleifmaschinengehäuse
- 12 LED-Arbeitsleuchte
- 13 Geschwindigkeitsauswahltaste
- 14 Spindelarretierungstaste

Verwendungszweck

Ihr Stabschleifer wurde für professionelle Schleif-, Schmirgel-, Drahtbürst-, Polier-, Fräs- oder Trennschleifarbeiten entwickelt. Das Werkzeug kann mit DEWALT-Schleifzubehör verwendet werden, das einen maximalen Durchmesser von 50 mm und eine Mindestnennrehzahl von 24500 U/min hat.

NICHT verwenden in nasser Umgebung oder in der Nähe von entflammaren Flüssigkeiten oder Gasen.

Diese Schleifmaschine ist ein Elektrowerkzeug für den professionellen Gebrauch.

Lassen Sie **NICHT** zu, dass Kinder in Kontakt mit dem Werkzeug kommen. Wenn unerfahrene Personen dieses Gerät verwenden, sind diese zu beaufsichtigen.

- **Kleinkinder und gebrechliche Personen.** Dieses Gerät ist nicht zur Verwendung durch kleine Kinder oder behinderte Personen ohne Aufsicht gedacht.
- Dieses Produkt darf nicht von Personen (einschließlich Kindern) mit eingeschränkten physischen, sensorischen oder mentalen Fähigkeiten oder ohne ausreichende Erfahrung oder Kenntnisse verwendet werden, außer wenn diese Personen von einer Person, die für ihre Sicherheit verantwortlich ist, bei der Verwendung des Geräts beaufsichtigt werden. Lassen Sie nicht zu, dass Kinder mit diesem Produkt allein gelassen werden.

Merkmale

E-Switch Protection™

Der EIN-/AUS-Drückerschalter verfügt über eine Nullspannungsauslösung. Bei einer unerwarteten Abschaltung muss der Drückerschalter losgelassen und dann wieder gedrückt werden, um das Werkzeug neu zu starten.

DEWALT ANTI-ROTATIONSSYSTEM

Diese Funktion stoppt das Zubehör schnell, wenn ein Einklemmen, Stehenbleiben oder Verklammern erkannt wird, und reduziert so das Reaktionsmoment. Der Schalter muss zyklisch ein- und ausgeschaltet werden, um das Werkzeug neu zu starten.

Power-OFF™ Überlastungsschutz

Bei Überlastung des Motors wird die Stromzufuhr zum Motor reduziert. Bleibt die Überlastung des Motors bestehen, schaltet sich das Gerät aus. Der Drückerschalter muss losgelassen und dann wieder gedrückt werden, um das Werkzeug neu zu starten. Das Gerät schaltet sich jedes Mal aus, wenn die Stromlast den Überlastwert erreicht (Durchbrennpunkt des Motors). Falls weiterhin Überlastabschaltungen auftreten, wenden Sie weniger Kraft/Gewicht auf das Werkzeug an, bis das Werkzeug funktioniert, ohne dass der Überlastschutz aktiviert wird.

Elektronischer Soft-Start

Diese Funktion begrenzt den anfänglichen Anlaufimpuls, so dass sich die Geschwindigkeit allmählich über einen Zeitraum von 1 Sekunde aufbaut.

ZUSAMMENBAUEN UND EINSTELLEN

▲ WARNUNG: Zur Reduzierung der Gefahr schwerer Verletzungen das Gerät ausschalten und den Akku herausnehmen, bevor Sie Einstellungen vornehmen oder Anbauteile oder Zubehör montieren/demontieren. Ungewolltes Anlaufen kann Verletzungen verursachen.

▲ WARNUNG: Verwenden Sie ausschließlich DEWALT-Akkus und -Ladegeräte.

Einsetzen und Entfernen des Akkus aus dem Werkzeug (Abb. B)

HINWEIS: Vergewissern Sie sich, dass Ihr Akku **9** vollständig geladen ist.

Einsetzen des Akkus in den Werkzeuggriff

1. Richten Sie den Akku an der Aussparung im Inneren des Werkzeuggriffs (Abb. B) aus.
2. Schieben Sie ihn in den Griff, bis der Akku fest im Werkzeug sitzt, und stellen Sie sicher, dass die Sperre hörbar einrastet.

Entfernen des Akkus aus dem Werkzeug

1. Drücken Sie Akkulöseknopf **10** und ziehen Sie den Akku kräftig aus dem Werkzeuggriff.
2. Setzen Sie den Akku in das Ladegerät ein.

Akku-Ladestandsanzeige (Abb. B)

Einige DEWALT-Akkus besitzen eine Ladestandsanzeige **16** mit drei LEDs, die den verbleibenden Ladestand des Akkus anzeigen. Zum Betätigen der Ladestandsanzeige halten Sie die Taste für die Ladestandsanzeige gedrückt. Eine Kombination der drei LEDs leuchtet auf und zeigt den verbleibenden Ladestand an. Wenn der Ladezustand unterhalb des Grenzwerts liegt, bei dem das Werkzeug noch nutzbar ist, leuchtet die Anzeige nicht mehr und der Akku muss aufgeladen werden.

HINWEIS: Die Ladestandsanzeige ist nur eine Schätzung des verbleibenden Akku-Ladestands. Sie zeigt nicht die Funktionsfähigkeit des Werkzeugs an und unterliegt Unterschieden, die auf Bauteilen, Temperatur und Anwendungsart des Endbenutzers basieren.

Anbringen von Zubehör (Abb. A)

▲ WARNUNG: Zubehör muss mindestens für die maximale Geschwindigkeit ausgelegt sein, die auf dem Werkzeug angegeben ist. Zubehör, das sich schneller als zulässig dreht, kann zerbrechen und umherfliegen.

▲ WARNUNG: Zubehör muss innerhalb der Nennkapazität liegen, die auf dem Werkzeug angegeben ist. Falsch bemessene Einsatzwerkzeuge können nicht ausreichend kontrolliert werden.

▲ WARNUNG: Verwenden Sie kein Zubehör mit einer Dornlänge von mehr als 2,0" (50 mm). Achten Sie darauf, dass die freiliegende Dornlänge nach dem Einsetzen des Zubehörs in die Spannzange nicht mehr als 1,0" (25 mm) beträgt.

▲ WARNUNG: Gefahr von umherfliegenden Teilen. Nur Zubehör verwenden, dessen Schaft zu der angebrachten Spannzange passt. Kleinere Schäfte sind nicht sicher und könnten sich während des Betriebs lösen.

▲ VORSICHT: Ziehen Sie die Spannzange niemals an, wenn sich kein Zubehör darin befindet. Das Festziehen einer leeren Spannzange, auch wenn dies von Hand geschieht, kann die Spannzange beschädigen.

Dieses Werkzeug wird mit Spannzangen von 1/4" **7** und 6 mm **8** geliefert.

1. Drücken Sie den Spindelarretierknopf **14** herein.
2. Lösen Sie die Spannzangenmutter **4**, indem Sie sie gegen den Uhrzeigersinn drehen.
3. Stecken Sie den Schaft des Zubehörs in die 1/4"-Spannzange **7** oder in die 6-mm-Spannzange **8**.
4. Ziehen Sie die Spannzange mit dem mitgelieferten größeren Schlüssel **6** sicher an.

Entfernen des Zubehörteils

1. Drücken Sie den Spindelarretierknopf herein.
2. Lösen Sie die Spannzangenmutter **4**, indem Sie sie gegen den Uhrzeigersinn drehen.
3. Entfernen Sie den Schaft aus der 1/4"-Spannzange **7** oder der 6-mm-Spannzange **8**.

Betreiben Sie das Werkzeug (mit einer neuen Scheibe oder einer Ersatzscheibe) zunächst nur in einem geschützten Bereich. Wenn die Scheibe einen nicht sichtbaren Riss oder einen anderen Fehler hat, wird sie wahrscheinlich in weniger als einer Minute brechen. Starten Sie das Werkzeug niemals, wenn sich

eine Person in der Rotationsebene der Scheibe befindet. Das schließt den Anwender ein.

BETRIEB

Betriebsanweisungen

▲ WARNUNG: Beachten Sie immer die Sicherheitsanweisungen und die geltenden Vorschriften.

▲ WARNUNG: Um die Gefahr ernsthafter Verletzungen zu reduzieren, muss vor jeder Einstellung und jedem Abnehmen/Installieren von Zubehör das Werkzeug ausgeschaltet und der Akku entfernt werden. Ein unbeabsichtigtes Starten kann zu Verletzungen führen.

Richtige Haltung der Hände (Abb. C)

▲ WARNUNG: Zur Reduzierung des Risikos schwerer Verletzungen muss **IMMER** die richtige Handstellung eingehalten werden, wie in der Abbildung gezeigt.

▲ WARNUNG: Zur Reduzierung des Risikos schwerer Verletzungen muss das Gerät **IMMER** fest in den Händen gehalten werden, damit jederzeit richtig reagiert werden kann. Bei der korrekten Handposition liegt eine Hand auf dem Werkzeuggehäuse **11**.

Druckschalter (Abb. A)

▲ VORSICHT: Halten das Gerätegehäuse fest, um die Kontrolle über das Gerät beim Start und während des Betriebs zu haben, bis die Scheibe oder das Zubehör aufhört, sich zu drehen. Vergewissern Sie sich, dass die Scheibe vollständig zum Stillstand gekommen ist, bevor Sie das Werkzeug ablegen.

HINWEIS: Um unerwartete Bewegungen des Gerätes zu vermeiden, schalten Sie das Gerät nicht unter Last ein und aus. Lassen Sie die Schleifmaschine auf volle Drehzahl beschleunigen, bevor sie in Kontakt mit dem Werkstück gelangt. Heben Sie das Gerät von der Oberfläche ab, bevor Sie es ausschalten. Lassen Sie das Gerät zum Stillstand bekommen, bevor Sie es ablegen.

1. Um das Gerät einzuschalten, drücken Sie den Arretierhebel **2** zum vorderen Teil (Getriebegehäuse) des Geräts. Drücken Sie dann den Druckschalter **1**. Die Maschine läuft, solange der Schalter gedrückt ist.
2. Durch Lösen des Druckschalters schalten Sie die Maschine aus.

Vier-Gang-Geschwindigkeitsregler (Abb. A)

▲ WARNUNG: Unabhängig von der Drehzahleinstellung muss die zulässige Drehzahl des Einsatzwerkzeugs mindestens so hoch sein wie die auf dem Elektrowerkzeug angegebene Höchstdrehzahl.

Dank der Vier-Gang-Regelfunktion Ihres Werkzeugs können Sie die Geschwindigkeitsbereiche basierend auf der Anwendung und dem verwendeten Zubehör wählen. Zur Auswahl der niedrigsten Geschwindigkeit schalten Sie das Gerät aus und lassen es auslaufen. Drücken Sie die Vier-Gang-Geschwindigkeitsauswahltaste **13**, um zwischen den vier Geschwindigkeiten zu wechseln. Dabei ist 1 die langsamste und 4 die schnellste Geschwindigkeit.

HINWEIS: Die Geschwindigkeitsbereiche können während des Gebrauchs nicht geändert werden. Lassen Sie den Drückerschalter los und das Werkzeug vollständig auslaufen, bevor Sie auf einen neuen Geschwindigkeitsbereich umschalten.

LED-Arbeitsleuchte (Abb. A)

▲ VORSICHT: **Blicken Sie nicht in den Strahl der Arbeitsleuchte.** Dies könnte zu schweren Augenverletzungen führen.

Die Arbeitsleuchte **12** an der Spannzange wird durch Drücken des Drückerschalters aktiviert. Wenn der Schalter losgelassen wird, bleibt die Arbeitsleuchte bis zu 20 Sekunden an.

HINWEIS: Die Arbeitsleuchte soll die unmittelbare Arbeitsfläche ausleuchten und ist nicht dazu bestimmt, als Taschenlampe zu fungieren.

Gebrauchsanweisungen (Abb. D, E)

▲ WARNUNG:

- Vergewissern Sie sich, dass das gesamte zu schleifende oder trennende Material fest gesichert ist.
- Sichern Sie das Werkstück mit Einspannvorrichtungen oder einem Schraubstock auf einer stabilen Plattform. Das Werkstück muss sicher eingespannt und gestützt werden, damit es sich nicht bewegen kann und man die Kontrolle darüber behält. Das Bewegen des Werkstücks oder ein Kontrollverlust stellen eine Gefahr dar und können zu Verletzungen führen.
- Sichern Sie das Werkstück. Ein Werkstück, das mit Spannvorrichtungen oder einem Schraubstock festgespannt ist, wird sicherer gehalten als mit der Hand.
- Stützen Sie Platten oder große Werkstücke ab, um das Risiko eines Rückschlags durch eine eingeklemmte Trennscheibe zu vermindern. Große Werkstücke können sich unter ihrem eigenen Gewicht durchbiegen. Das Werkstück muss auf beiden Seiten der Scheibe abgestützt werden, und zwar sowohl in der Nähe des Trennschnitts als auch an der Kante.
- Tragen Sie bei der Arbeit mit diesem Werkzeug immer ordnungsgemäße Arbeitshandschuhe.
- Das Getriebegehäuse wird bei der Verwendung sehr heiß.
- Üben Sie nur einen vorsichtigen Druck auf das Gerät aus. Üben Sie keinen seitlichen Druck auf die Scheibe aus.
- Vermeiden Sie eine Überlastung. Sollte sich das Elektrowerkzeug überhitzen, so lassen Sie es einige Minuten lang im Leerlauf laufen.
- Beim Schleifen werden die besten Ergebnisse erzielt, wenn die Maschine auf einen Winkel von 90 ° eingestellt ist. Bewegen Sie die Maschine mit mäßigem Druck hin und her. Auf diese Weise kann das Werkstück nicht zu heiß werden, es verfärbt sich nicht und es werden keine Nuten gebildet.

▲ WARNUNG: Halten Sie das Gerät gut fest, um die Kontrolle über das Gerät beim Start und während des Betriebs zu haben, bis die Scheibe oder das Zubehör aufhört, sich zu drehen. Vergewissern Sie sich, dass die Scheibe vollständig zum Stillstand gekommen ist, bevor Sie das Werkzeug ablegen.

Befestigen Sie das Werkstück in einem Schraubstock oder klemmen Sie es sicher fest. Verwenden Sie eine Gesichtsmaske über Mund und Nase, wenn bei der Arbeit Staub erzeugt wird. Behandeln Sie die Scheibe mit Sorgfalt. Lassen Sie die Scheibe nicht im Werkstück festkleben und wenden Sie keinen unnötigen Druck auf. Schleifen Sie nur mit der Fläche der Scheibe, sofern Sie nicht über eine Spezialscheibe verfügen, die das Schleifen an der Seite erlaubt.

Vorsichtsmaßnahmen beim Schleifen von Farbe

1. Das Abschleifen von Farben auf Bleibasis wird NICHT EMPFOHLEN, da der entstehende kontaminierte Staub kaum kontrollierbar ist. Die größte Gefahr einer Bleivergiftung besteht für Kinder und Schwangere.

2. Da es ohne chemische Analyse nur schwer feststellbar ist, ob eine Farbe Blei enthält, empfehlen wir beim Abschleifen aller Farben folgende Vorsichtsmaßnahmen:

Sicherheit von Personen

1. Kinder und Schwangere dürfen den Arbeitsplatz erst wieder betreten, wenn das Abschleifen der Farbe beendet wurde und der gesamte Arbeitsbereich gesäubert wurde.

2. Alle Personen, die den Arbeitsplatz betreten, müssen eine spezielle Maske zum Schutz vor Bleifarbstaub und -dämpfen tragen. Der Filter muss täglich ausgetauscht werden, oder sobald der Träger Atemprobleme bemerkt.

HINWEIS: Es sollten nur solche Staubmasken benutzt werden, die für Arbeiten mit Bleifarbestaub und -dämpfe geeignet sind. Gewöhnliche Farbmasken bieten diesen Schutz nicht. Besorgen Sie sich im Baumarkt geeignete zugelassene Masken.

3. Im Arbeitsbereich sind ESSEN, TRINKEN und RAUCHEN verboten, um die Aufnahme kontaminierter Farbteilchen zu vermeiden. Personen müssen sich waschen und säubern, BEVOR sie essen, trinken oder rauchen. Lebensmittel, Getränke und Zigaretten etc. dürfen nicht an Stellen im Arbeitsbereich aufbewahrt werden, wo sich Staub auf ihnen ablagern könnte.

Umweltsicherheit

1. Farbe muss so entfernt werden, dass dabei möglichst wenig Staub erzeugt wird.

2. Bereiche, in denen Farbe entfernt wird, müssen mit Plastikplanen von 4 mils (0,1 mm) Dicke abgetrennt werden.

3. Das Schleifen muss so erfolgen, dass möglichst wenig Farbstaub außerhalb des Arbeitsbereichs gelangt.

Reinigung und Entsorgung

1. Alle Oberflächen im Arbeitsbereich müssen täglich abgesaugt und gründlich gesäubert werden, solange Schleifarbeiten durchgeführt werden. Die Staubsaugerfilter müssen häufig gewechselt werden.

2. Plastikplanen zum Auffangen von Staub, Spänen und anderen Rückständen müssen aufgenommen und entsorgt werden. Die Planen müssen in dichten Abfallbehältern aufbewahrt und zusammen mit der regelmäßigen Abfallentsorgung abgeholt werden.

Kinder und Schwangere sind während der Reinigungsarbeiten aus dem unmittelbaren Arbeitsbereich fernzuhalten.

3. Alle Spielsachen, waschbare Möbel und andere Gegenstände, die von Kindern benutzt werden, müssen vor der Wiederverwendung gründlich gereinigt werden.

WARTUNG

Ihr Elektrowerkzeug wurde für langfristigen Betrieb mit minimalem Wartungsaufwand konstruiert. Ein kontinuierlicher, zufriedenstellender Betrieb hängt von der geeigneten Pflege des Elektrowerkzeugs und seiner regelmäßiger Reinigung ab.

▲ WARNUNG: Um die Gefahr ernsthafter Verletzungen zu reduzieren, muss vor jeder Einstellung und jedem Abnehmen/Installieren von Zubehör das Werkzeug ausgeschaltet und der Akku entfernt werden. Ein unbeabsichtigtes Starten kann zu Verletzungen führen. Das Ladegerät und der Akku können nicht gewartet werden. Die Kontaktdaten der Kundendienststelle finden Sie auf der Rückseite dieses Handbuchs oder auf www.2helpU.com.

Schmierung

Ihr Elektrogerät benötigt keine zusätzliche Schmierung.

Reinigung

▲ WARNUNG: Stromschlag und mechanische Gefahren. Trennen Sie den Stecker vom Netz und/oder, falls abnehmbar, den Akku von dem Produkt, bevor Sie das Gerät reinigen.

▲ WARNUNG: Zur Gewährleistung eines sicheren und effizienten Betriebs sind das Produkt und die Lüftungsschlitze (falls vorhanden) stets sauber zu halten. Die Lüftungsschlitze können mit einer trockenen, weichen, nicht-metallischen Bürste und/oder einem geeigneten Staubsauger gereinigt werden. Keinesfalls Wasser oder irgendwelche Reinigungslösungen verwenden.

▲ WARNUNG: Blasen Sie mit Trockenluft immer dann Schmutz und Staub aus dem Hauptgehäuse, wenn sich Schmutz sichtbar in und um die Lüftungsschlitze angesammelt hat. Tragen Sie bei diesen Arbeiten zugelassenen Augenschutz und eine zugelassene Staubmaske.

▲ WARNUNG: Verwenden Sie niemals Lösungsmittel oder andere scharfe Chemikalien für die Reinigung der nichtmetallischen Teile des Produkts. Diese Chemikalien können das in diesen Teilen verwendete Material aufweichen. Verwenden Sie ein nur mit Wasser und einer milden Seife befeuchtetes Tuch. Es darf keine Flüssigkeit ins Innere des Produkts gelangen. Tauchen Sie keinen Teil des Produkts in Flüssigkeiten ein.

Optionales Zubehör

▲ WARNUNG: Da Zubehör, das nicht von DEWALT angeboten wird, nicht mit diesem Produkt geprüft worden ist, kann die Verwendung von solchem Zubehör an diesem Gerät gefährlich sein. Zum Verringern des Verletzungsrisikos dürfen nur von DEWALT empfohlene Zubehörteile für dieses Produkt verwendet werden.

▲ WARNUNG: Verwenden Sie keine gebundene Schleifscheibe, deren in der Mitte der Scheibe angegebenes Verfallsdatum (EXP) überschritten ist (falls vorhanden). Schleifscheiben mit abgelaufenem Verfallsdatum können leichter brechen und schwere Verletzungen verursachen. Lagern Sie gebundene Schleifscheiben an einem trockenen Ort ohne extreme Temperatur- oder Feuchtigkeitsschwankungen. Vernichten Sie abgelaufene oder beschädigte Schleifscheiben, damit sie nicht verwendet werden können.

Fragen Sie Ihren Händler nach weiteren Informationen zu geeignetem Zubehör.

Umweltschutz



Die Produkte/Akkus können recycelt werden. Wenn sie jedoch mit einem durchgestrichenen Müllimer gekennzeichnet sind, dürfen sie nicht als normaler Hausmüll entsorgt werden. Entladen Sie die Batterien vollständig und trennen Sie sie. Trennen Sie zudem nach Möglichkeit alle Lichtquellen vom Produkt. Es liegt in der Verantwortung des Benutzers, personenbezogene Daten vom Produkt zu entfernen. Bringen Sie den Abfall dann zu einer offiziellen Abfallsammelstelle oder zu einer Entsorgungsstelle, wo die Entsorgung häufig kostenfrei ist. Die Entsorgung der Verpackung muss entsprechend dem Materialcode erfolgen. Betriebs- und Sicherheitshinweise sollten

DEUTSCH

erst entsorgt werden, wenn das entsprechende Produkt endgültig nicht mehr verwendet wird.

Bitte informieren Sie sich bei Ihrer Gemeinde/Stadt über die Verfahren zur richtigen Abfallentsorgung. Besuchen Sie für weitere Informationen **www.2helpU.com** und scannen Sie den obigen QR-Code.

DIE GRINDER

DCG421

Documents Available Online

www.2helpU.com/DoC/ or
www.2helpU.com/DoC/index/xxx*

*For direct access, replace "xxx" with the product's model number given on the product rating label or packaging.

- Instruction Manual
- Declaration of Conformity (DoC)
- Product Emission Data (PED): Information about Noise, Vibration and Dust (not applicable for all products)

 **WARNING: Read all safety warnings, instructions, illustrations, and specifications in this manual, including the battery and charger sections provided in an original tool manual or the separate Batteries and Chargers manual. Manuals can be obtained by contacting Customer Service (refer to the back page of this manual).**





Technical Data

		DCG421
Voltage	V _{DC}	18
Type		1
No load speed		
Mode 1	min ⁻¹	0–10000
Mode 2	min ⁻¹	0–15000
Mode 3	min ⁻¹	0–20000
Mode 4	min ⁻¹	0–24500
Maximum wheel diameter	mm	50
Collet size		6 mm and/or 1/4"
Weight (without battery pack)	kg	1.01

 **WARNING:** To reduce the risk of injury, read the instruction manual.

Definitions: Safety Guidelines

The definitions below describe the level of severity for each signal word. Please read the manual and pay attention to these symbols.

-  **DANGER:** Indicates an imminently hazardous situation which, if not avoided, **will result in death or serious injury.**
-  **WARNING:** Indicates a potentially hazardous situation which, if not avoided, **could result in death or serious injury.**
-  **CAUTION:** Indicates a potentially hazardous situation which, if not avoided, **may result in minor or moderate injury.**
- NOTICE:** Indicates a practice **not related to personal injury** which, if not avoided, **may result in property damage.**
-  Denotes risk of electric shock.
-  Denotes risk of fire.

GENERAL POWER TOOL SAFETY WARNINGS

 **WARNING:** Read all safety warnings, instructions, illustrations and specifications provided with this power tool. Failure to follow all instructions listed below may result in electric shock, fire and/or serious injury.

SAVE ALL WARNINGS AND INSTRUCTIONS FOR FUTURE REFERENCE

The term "power tool" in the warnings refers to your mains-operated (corded) power tool or battery-operated (cordless) power tool.

Work Area Safety

- Keep work area clean and well lit.** Cluttered or dark areas invite accidents.
- Do not operate power tools in explosive atmospheres, such as in the presence of flammable liquids, gases or dust.** Power tools create sparks which may ignite the dust or fumes.
- Keep children and bystanders away while operating a power tool.** Distractions can cause you to lose control.

Electrical Safety

- Power tool plugs must match the outlet. Never modify the plug in any way. Do not use any adapter plugs with earthed (grounded) power tools.** Unmodified plugs and matching outlets will reduce risk of electric shock.
- Avoid body contact with earthed or grounded surfaces, such as pipes, radiators, ranges and refrigerators.** There is an increased risk of electric shock if your body is earthed or grounded.
- Do not expose power tools to rain or wet conditions.** Water entering a power tool will increase the risk of electric shock.
- Do not abuse the cord. Never use the cord for carrying, pulling or unplugging the power tool. Keep cord away from heat, oil, sharp edges or moving parts.** Damaged or entangled cords increase the risk of electric shock.
- When operating a power tool outdoors, use an extension cord suitable for outdoor use.** Use of a cord suitable for outdoor use reduces the risk of electric shock.
- If operating a power tool in a damp location is unavoidable, use a residual current device (RCD) protected supply.** Use of an RCD reduces the risk of electric shock.

Personal Safety

- Stay alert, watch what you are doing and use common sense when operating a power tool. Do not use a power tool while you are tired or under the influence of drugs, alcohol or medication.** A moment of inattention while operating power tools may result in serious personal injury.
- Use personal protective equipment. Always wear eye protection.** Protective equipment such as a dust mask, non-skid safety shoes, hard hat or hearing protection used for appropriate conditions will reduce personal injuries.
- Prevent unintentional starting. Ensure the switch is in the off position before connecting to power source and/or battery pack, picking up or carrying the tool.** Carrying power tools with your finger on the switch or energising power tools that have the switch on invites accidents.
- Remove any adjusting key or wrench before turning the power tool on.** A wrench or a key left attached to a rotating part of the power tool may result in personal injury.
- Do not overreach. Keep proper footing and balance at all times.** This enables better control of the power tool in unexpected situations.

- f) **Dress properly. Do not wear loose clothing or jewellery. Keep your hair and clothing away from moving parts.** Loose clothes, jewellery or long hair can be caught in moving parts.
- g) **If devices are provided for the connection of dust extraction and collection facilities, ensure these are connected and properly used.** Use of dust collection can reduce dust-related hazards.
- h) **Do not let familiarity gained from frequent use of tools allow you to become complacent and ignore tool safety principles.** A careless action can cause severe injury within a fraction of a second.

Power Tool Use and Care

- a) **Do not force the power tool. Use the correct power tool for your application.** The correct power tool will do the job better and safer at the rate for which it was designed.
- b) **Do not use the power tool if the switch does not turn it on and off.** Any power tool that cannot be controlled with the switch is dangerous and must be repaired.
- c) **Disconnect the plug from the power source and/or remove the battery pack, if detachable, from the power tool before making any adjustments, changing accessories, or storing power tools.** Such preventive safety measures reduce the risk of starting the power tool accidentally.
- d) **Store idle power tools out of the reach of children and do not allow persons unfamiliar with the power tool or these instructions to operate the power tool.** Power tools are dangerous in the hands of untrained users.
- e) **Maintain power tools and accessories. Check for misalignment or binding of moving parts, breakage of parts and any other condition that may affect the power tool's operation. If damaged, have the power tool repaired before use.** Many accidents are caused by poorly maintained power tools.
- f) **Keep cutting tools sharp and clean.** Properly maintained cutting tools with sharp cutting edges are less likely to bind and are easier to control.
- g) **Use the power tool, accessories and tool bits, etc. in accordance with these instructions, taking into account the working conditions and the work to be performed.** Use of the power tool for operations different from those intended could result in a hazardous situation.
- h) **Keep handles and grasping surfaces dry, clean and free from oil and grease.** Slippery handles and grasping surfaces do not allow for safe handling and control of the tool in unexpected situations.

Battery Tool Use and Care

- a) **Recharge only with the charger specified by the manufacturer.** A charger that is suitable for one type of battery pack may create a risk of fire when used with another battery pack.
- b) **Use power tools only with specifically designated battery packs.** Use of any other battery packs may create a risk of injury and fire.
- c) **When battery pack is not in use, keep it away from other metal objects, like paper clips, coins, keys, nails, screws or other small metal objects, that can make a connection from one terminal to another.** Shorting the battery terminals together may cause burns or a fire.
- d) **Under abusive conditions, liquid may be ejected from the battery; avoid contact. If contact accidentally occurs, flush with water. If liquid contacts eyes, additionally seek**

medical help. Liquid ejected from the battery may cause irritation or burns.

- e) **Do not use a battery pack or tool that is damaged or modified.** Damaged or modified batteries may exhibit unpredictable behaviour resulting in fire, explosion or risk of injury.
- f) **Do not expose a battery pack or tool to fire or excessive temperature.** Exposure to fire or temperature above 130 °C may cause explosion.
- g) **Follow all charging instructions and do not charge the battery pack or tool outside the temperature range specified in the instructions.** Charging improperly or at temperatures outside the specified range may damage the battery and increase the risk of fire.

Service

- a) **Have your power tool serviced by a qualified repair person using only identical replacement parts.** This will ensure that the safety of the power tool is maintained.
- b) **Never service damaged battery packs.** Service of battery packs should only be performed by the manufacturer or authorised service providers.

SAFETY INSTRUCTIONS FOR ALL OPERATIONS

Safety Warnings Common for Grinding, Sanding, Wire Brushing, Polishing, Carving or Abrasive Cutting-Off Operations

- a) **This power tool is intended to function as a grinder, sander, wire brush, polisher, carving or cut-off tool. Read all safety warnings, instructions, illustrations and specifications provided with this power tool.** Failure to follow all instructions listed below may result in electric shock, fire and/or serious injury.
- b) **Do not use accessories which are not specifically designed and recommended by the tool manufacturer.** Just because the accessory can be attached to your power tool, it does not assure safe operation.
- c) **The rated speed of the grinding accessories must be at least equal to the maximum speed marked on the power tool.** Grinding accessories running faster than their rated speed can break and fly apart.
- d) **The outside diameter and the thickness of your accessory must be within the capacity rating of your power tool.** Incorrectly sized accessories cannot be adequately controlled.
- e) **The arbour size of wheels, sanding drums or any other accessory must properly fit the spindle or collet of the power tool.** Accessories that do not match the mounting hardware of the power tool will run out of balance, vibrate excessively and may cause loss of control.
- f) **Mandrel mounted wheels, sanding drums, cutters or other accessories must be fully inserted into the collet or chuck.** If the mandrel is insufficiently held and/or the overhang of the wheel is too long, the mounted wheel may become loose and be ejected at high velocity.
- g) **Do not use a damaged accessory. Before each use inspect the accessory such as abrasive wheels for chips and cracks, sanding drum for cracks, tear or excess wear, wire brush for loose or cracked wires. If power tool or accessory is dropped, inspect for damage or install an undamaged accessory. After inspecting and installing an accessory, position yourself and bystanders away from the plane of the rotating accessory and run the power tool at maximum**

no-load speed for one minute. Damaged accessories will normally break apart during this test time.

h) Wear personal protective equipment. Depending on application, use face shield, safety goggles or safety glasses. As appropriate, wear dust mask, hearing protectors, gloves and workshop apron capable of stopping small abrasive or workpiece fragments. The eye protection must be capable of stopping flying debris generated by various operations. The dust mask or respirator must be capable of filtering particles generated by your operation. Prolonged exposure to high intensity noise may cause hearing loss.

i) Keep bystanders a safe distance away from work area. Anyone entering the work area must wear personal protective equipment. Fragments of workpiece or of a broken accessory may fly away and cause injury beyond immediate area of operation.

j) Hold the power tool by insulated gripping surfaces only, when performing an operation where the cutting accessory may contact hidden wiring. Cutting accessory contacting a "live" wire may make exposed metal parts of the power tool "live" and could give the operator an electric shock.

k) Always hold the tool firmly in your hand(s) during the start-up. The reaction torque of the motor, as it accelerates to full speed, can cause the tool to twist.

l) Use clamps to support workpiece whenever practical. Never hold a small workpiece in one hand and the tool in the other hand while in use. Clamping a small workpiece allows you to use your hand(s) to control the tool. Round material such as dowel rods, pipes or tubing have a tendency to roll while being cut, and may cause the bit to bind or jump toward you.

m) Never lay the power tool down until the accessory has come to a complete stop. The spinning accessory may grab the surface and pull the power tool out of your control.

n) After changing the bits or making any adjustments, make sure the collet nut, chuck or any other adjustment devices are securely tightened. Loose adjustment devices can unexpectedly shift, causing loss of control, loose rotating components will be violently thrown.

o) Do not run the power tool while carrying it at your side. Accidental contact with the spinning accessory could snag your clothing, pulling the accessory into your body.

p) Regularly clean the power tool's air vents. The motor's fan will draw the dust inside the housing and excessive accumulation of powdered metal may cause electrical hazards.

q) Do not operate the power tool near flammable materials. Sparks could ignite these materials.

r) Do not use accessories that require liquid coolants. Using water or other liquid coolants may result in electrocution or shock.

FURTHER SAFETY INSTRUCTIONS FOR ALL OPERATIONS

Kickback and Related Warnings

Kickback is a sudden reaction to a pinched or snagged rotating wheel, sanding band, brush or any other accessory. Pinching or snagging causes rapid stalling of the rotating accessory which in turn causes the uncontrolled power tool to be forced in the direction opposite of the accessory's rotation.

For example, if an abrasive wheel is snagged or pinched by the workpiece, the edge of the wheel that is entering into the pinch point can dig into the surface of the material causing the wheel to climb out or kick out. The wheel may either jump toward or away from the operator, depending on direction of the wheel's

movement at the point of pinching. Abrasive wheels may also break under these conditions.

Kickback is the result of power tool misuse and/or incorrect operating procedures or conditions and can be avoided by taking proper precautions as given below.

a) Maintain a firm grip on the power tool and position your body and arm to allow you to resist kickback forces.

The operator can control kickback forces, if proper precautions are taken.

b) Use special care when working corners, sharp edges etc. Avoid bouncing and snagging the accessory. Corners, sharp edges or bouncing have a tendency to snag the rotating accessory and cause loss of control or kickback.

c) Do not attach a toothed saw blade. Such blades create frequent kickback and loss of control.

d) Always feed the bit into the material in the same direction as the cutting edge is exiting from the material (which is the same direction as the chips are thrown).

Feeding the tool in the wrong direction causes the cutting edge of the bit to climb out of the work and pull the tool in the direction of this feed.

e) When using rotary files, cut-off wheels, high-speed cutters or tungsten carbide cutters, always have the work securely clamped. These wheels will grab if they become slightly canted in the groove, and can kickback. When a cut-off wheel grabs, the wheel itself usually breaks. When a rotary file, high-speed cutter or tungsten carbide cutter grabs, it may jump from the groove and you could lose control of the tool.

Safety Warnings Specific for Grinding and Abrasive Cutting-Off Operations

a) Use only wheel types that are recommended for your power tool and only for recommended applications. For example: do not grind with the side of a cut-off wheel.

Abrasive cut-off wheels are intended for peripheral grinding, side forces applied to these wheels may cause them to shatter.

b) For threaded abrasive cones and plugs use only undamaged wheel mandrels with an unrelieved shoulder flange that are of correct size and length. Proper mandrels will reduce the possibility of breakage.

c) Do not "jam" the cut-off wheel or apply excessive pressure. Do not attempt to make an excessive depth of cut. Overstressing the wheel increases the loading and susceptibility to twisting or snagging of the wheel in the cut and the possibility of kickback or wheel breakage.

d) Do not position your hand in line with and behind the rotating wheel. When the wheel, at the point of operation, is moving away from your hand, the possible kickback may propel the spinning wheel and the power tool directly at you.

e) When wheel is pinched, snagged or when interrupting a cut for any reason, switch off the power tool and hold the power tool motionless until the wheel comes to a complete stop. Never attempt to remove the cut-off wheel from the cut while the wheel is in motion otherwise kickback may occur. Investigate and take corrective action to eliminate the cause of wheel pinching or snagging.

f) Do not restart the cutting operation in the workpiece. Let the wheel reach full speed and carefully re-enter the cut. The wheel may bind, walk up or kickback if the power tool is restarted in the workpiece.

g) **Support panels or any oversized workpiece to minimize the risk of wheel pinching and kickback.** Large workpieces tend to sag under their own weight. Supports must be placed under the workpiece near the line of cut and near the edge of the workpiece on both sides of the wheel.

h) **Use extra caution when making a “pocket cut” into existing walls or other blind areas.** The protruding wheel may cut gas or water pipes, electrical wiring or objects that can cause kickback.

Safety Warnings Specific for Wire Brushing Operations

a) **Be aware that wire bristles are thrown by the brush even during ordinary operation. Do not overstress the wires by applying excessive load to the brush.** The wire bristles can easily penetrate light clothing and/or skin.

b) **Allow brushes to run at operating speed for at least one minute before using them. During this time no one is to stand in front or in line with the brush.** Loose bristles or wires will be discharged during the run-in time.

c) **Direct the discharge of the spinning wire brush away from you.** Small particles and tiny wire fragments may be discharged at high velocity during the use of these brushes and may become imbedded in your skin.

d) **Safety goggles or safety glasses with side shields and a full face shield MUST be worn by the operator and others that are within 15.2 m of the use of this product.**

Residual Risks

In spite of the application of the relevant safety regulations and the implementation of safety devices, certain residual risks cannot be avoided. These are:

- Impairment of hearing.
- Risk of personal injury due to flying particles.
- Risk of burns due to accessories becoming hot during operation.
- Risk of personal injury due to prolonged use.

Reducing Dust Exposure

Before starting work, check the hazard class of the dust that will be produced when working.

- ▲ WARNING:** Avoid touching or breathing dust as it can be harmful to health. Dust created when using a power tool and when conducting other construction activities can contain chemicals, minerals, or particles known to cause respiratory infections, allergic reactions, cancer, birth defects, or other reproductive harm of the user or bystanders.
- Such dust can be generated, for example, when working on hardwoods such as beech or oak, lead-based paint, concrete, masonry, or stones containing quartz.
 - Material containing asbestos may be handled only by specialists.
 - Observe the relevant regulations in your country for the materials to be worked on.
 - Use a dust extractor or extraction system with an officially approved protection class in compliance with the locally applicable dust protection regulations and suitable for the material to be worked on.
 - Capture the resulting dust particles directly at the source and avoid deposits in the surrounding area. Use suitable extraction accessories for this purpose.

Additional measures:

- Make sure that the workplace is well ventilated.
- Wear a respirator appropriate for the type of dust generated.

Battery Type

These battery packs may be used:

Battery	(kg)	Battery	(kg)
DCB181	0.35	DCB188	0.95
DCB182	0.61	DCB189	0.54
DCB183/B/G	0.40	DCBP034/G	0.32
DCB184/B/G	0.62	DCBP518/G	0.75
DCB185	0.35	DCB1880	0.98
DCB187	0.54	DCBP318	0.50

Refer to the battery/charger section or manual for more information.

These chargers may be used: DCB104, DCB107, DCB112, DCB113, DCB115, DCB116, DCB117, DCB118, DCB132, DCB1102, DCB1104.

Package Contents

The package contains:

- 1 Die grinder
 - 1 Wrench
 - 1 1/4" collet
 - 1 6 mm collet (attached to the tool)
 - 1 Li-Ion battery pack (C1, D1, L1, M1, P1, S1, T1, X1 models)
 - 2 Li-Ion battery packs (C2, D2, L2, M2, P2, S2, T2, X2 models)
 - 3 Li-Ion battery packs (C3, D3, L3, M3, P3, S3, T3, X3 models)
 - 1 Instruction manual
- Check for damage to the tool, parts or accessories which may have occurred during transport.
 - Take the time to thoroughly read and understand this manual prior to operation.

Markings on Tool

To reduce the risk of injury, user must follow the following instructions shown on the tool:



Read instruction manual before use.



Wear ear protection.



Wear eye protection.



Visible radiation. Do not stare into light

Date Code Position (Fig. B)

The production date code **15** consists of a 4-digit year followed by a 2-digit week and is extended by a 2-digit factory code.

Description (Fig. A)

▲ WARNING: Never modify the power tool or any part of it. Damage or personal injury could result.

- 1 Paddle switch
- 2 Lock-off switch

- 3 Spindle
- 4 Collet nut
- 5 Small spanner (13 mm)
- 6 Large spanner (17 mm)
- 7 Collet 1/4"
- 8 Collet 6 mm
- 9 Battery
- 10 Battery release button
- 11 Grinder body
- 12 LED Worklight
- 13 Speed selector button
- 14 Spindle lock button

Intended Use

Your die grinder has been designed for professional grinding, sanding, wire brushing, polishing, carving, and abrasive cutting off applications. The tool can be used with a range of DeWALT grinding accessories with a maximum diameter of 50 mm and minimum rated speed of 24500/min.

DO NOT use under wet conditions or in the presence of flammable liquids or gases.

This grinder is a professional power tool.

DO NOT let children come into contact with the tool. Supervision is required when inexperienced operators use this tool.

- **Young children and the infirm.** This appliance is not intended for use by young children or infirm persons without supervision.
- This product is not intended for use by persons (including children) suffering from diminished physical, sensory or mental abilities; lack of experience, knowledge or skills unless they are supervised by a person responsible for their safety. Children should never be left alone with this product.

Features

E-Switch Protection™

The ON/OFF paddle switch has a no-volt release function. In the event of an unexpected shut down, the paddle switch will need to be released then depressed to restart tool.

DeWALT ANTI-ROTATION System

This feature quickly stops the accessory when a pinch, stall, or bind-up event is sensed, reducing reactionary torque. The switch needs to be cycled (turned on and off) to restart the tool.

Power-OFF™ Overload Protection

The power supply to the motor will be reduced in case of motor overload. With continued motor overload, the tool will shut off. The paddle switch will need to be released then depressed to restart tool. The tool will power off each time the current load reaches the overload current value (motor burn-up point). If continued overload shutdowns occur, apply less force/weight on the tool until the tool will function without the overload engaging.

Electronic Soft Start

This feature limits the initial start-up momentum, allowing the speed to build up gradually over a 1-second period.

ASSEMBLY AND ADJUSTMENTS

▲ WARNING: To reduce the risk of serious personal injury, turn tool off and disconnect battery pack before making

any adjustments or removing/installing attachments or accessories. An accidental start-up can cause injury.

▲ WARNING: Use only DeWALT batteries and chargers.

Inserting and Removing the Battery Pack from the Tool (Fig. B)

NOTE: Make sure your battery pack **9** is fully charged.

To Install the Battery Pack into the Tool Handle

1. Align the battery pack with the rails inside the tool's handle (Fig. B).
2. Slide it into the handle until the battery pack is firmly seated in the tool and ensure that you hear the lock snap into place.

To Remove the Battery Pack from the Tool

1. Press the battery release button **10** and firmly pull the battery pack out of the tool handle.
2. Insert battery pack into the charger.

Fuel Gauge Battery Packs (Fig. B)

Some DeWALT battery packs include a fuel gauge **16**, which consists of three LED lights that indicate the level of charge remaining in the battery pack.

To actuate the fuel gauge, press and hold the fuel gauge button. A combination of the three LED lights will illuminate, designating the level of charge left. When the level of charge in the battery is below the usable limit, the fuel gauge will not illuminate and the battery will need to be recharged.

NOTE: The fuel gauge is only an indication of the charge left on the battery pack. It does not indicate tool functionality and is subject to variation based on product components, temperature and end-user application.

Mounting an Accessory (Fig. A)

▲ WARNING: Accessories must be rated at least equal to the maximum speed marked on the tool. Accessories running faster than their rated speed can break and fly apart.

▲ WARNING: Accessories must be within the capacity rating marked on the tool. Incorrectly sized accessories cannot be adequately controlled.

▲ WARNING: Do not use accessories with a mandrel length exceeding 2.0" (50 mm). Ensure that the exposed mandrel length is no more than 1.0" (25 mm) after inserting accessory into collet.

▲ WARNING: Projectile hazard. Only use accessories with shanks that match the installed collet. Smaller shanks will not be secure and could become loose during operation.

▲ CAUTION: Never tighten the collet without first installing an accessory in it. Tightening an empty collet, even by hand, can damage the collet.

This tool comes with a 1/4" collet **7** and a 6 mm collet **8**.

1. Depress the spindle lock **14**.
2. Loosen the collet nut **4** by turning it counterclockwise.
3. Insert the shank of the accessory into the 1/4" collet **7** or 6 mm collet **8**.
4. Securely tighten the collet using the larger spanner **6** provided.

To remove the accessory

1. Depress the spindle lock.
2. Loosen the collet nut **4** by turning it counterclockwise.
3. Remove the shank from the 1/4" collet **7** or 6 mm collet **8**.

When starting the tool (with a new or replacement wheel installed) hold the tool in a well protected area. If the wheel has an undetected crack or flaw, it should burst in less than one minute. Never start tool with a person in line with the wheel. This includes the operator.

OPERATION

Instructions for Use

▲ WARNING: Always observe the safety instructions and applicable regulations.

▲ WARNING: To reduce the risk of serious personal injury, turn tool off and disconnect battery pack before making any adjustments or removing/installing attachments or accessories. An accidental start-up can cause injury.

Proper Hand Position (Fig. C)

▲ WARNING: To reduce the risk of serious personal injury, ALWAYS use proper hand position as shown.

▲ WARNING: To reduce the risk of serious personal injury, ALWAYS hold securely in anticipation of a sudden reaction. Proper hand position requires one hand on the tool body **11**.

Paddle Switch (Fig. A)

▲ CAUTION: Hold the body of the tool firmly to maintain control of the tool at start up and during use and until the wheel or accessory stops rotating. Make sure the wheel has come to a complete stop before laying the tool down.

NOTE: To reduce unexpected tool movement, do not switch the tool on or off while under load conditions. Allow the grinder to run up to full speed before touching the work surface. Lift the tool from the surface before turning the tool off. Allow the tool to stop rotating before putting it down.

1. To turn the tool on, push the lock-off lever **2** toward the front (gear case) of the tool, then depress the paddle switch **1**. The tool will run while the switch is depressed.
2. Turn the tool off by releasing the paddle switch.

Four Speed Selector (Fig. A)

▲ WARNING: Regardless of the speed setting, the rated speed of the accessory must be at least equal to the maximum speed marked on the power tool.

The four speed selector feature of your tool allows you to select speed ranges based on the application and accessory used. To select lowest speed setting, turn the tool off and permit it to stop. Press the four speed selector button **13** to cycle through the four speeds, 1 being the slowest and 4 being the fastest.

NOTE: Speed ranges cannot be changed while in use. Release the paddle switch and allow the tool to come to a complete stop before switching to a new speed range selection.

LED Worklight (Fig. A)

▲ CAUTION: Do not stare into worklight. Serious eye injury could result.

The worklight **12** located around the collet is activated when the paddle switch is depressed. When the switch is released, the worklight will stay illuminated for up to 20 seconds.

NOTE: The worklight is for lighting the immediate work surface and is not intended to be used as a flashlight.

Instructions for Use (Fig. D, E)

▲ WARNING:

- Ensure all materials to be ground or cut are secured in place.
- Use clamps or a vise to hold and support the workpiece to a stable platform. It is important to clamp and support the workpiece securely to prevent the movement of the workpiece and loss of control. Movement of the workpiece or loss of control may create a hazard and cause personal injury.
- Secure the workpiece. A workpiece clamped with clamping devices or in a vise is held more secure than by hand.
- Support panels or any oversized workpiece to minimize the risk of wheel pinching and kickback. Large workpieces tend to sag under their own weight. Supports must be placed under the workpiece near the line of cut and near the edge of the workpiece on both sides of the wheel.
- Always wear regular working gloves while operating this tool.
- The gear case becomes very hot during use.
- Apply only a gentle pressure to the tool. Do not exert side pressure on the disc.
- Avoid overloading. Should the tool become hot, let it run a few minutes under no load condition.
- The best grinding results are achieved when setting the machine at an angle of 90°. Move the machine back and forth with moderate pressure. In this manner, the workpiece will not become too hot, does not discolour and no grooves are formed.

▲ WARNING: Grasp the tool firmly to maintain control of the tool at start up and during use and until the wheel or accessory stops rotating. Make sure the wheel has come to a complete stop before laying the tool down.

Put the work in a vise or clamp it securely. Use a face mask over the nose and mouth if the operation raises dust. Treat the wheel with respect. Do not jam the wheel into the work or use unnecessary pressure. Grind only on the face of the wheel unless you have a special wheel specifically made to permit grinding on the side of the wheel.

Precautions To Take When Sanding Paint

1. Sanding of lead based paint is NOT RECOMMENDED due to the difficulty of controlling the contaminated dust. The greatest danger of lead poisoning is to children and pregnant women.
2. Since it is difficult to identify whether or not a paint contains lead without a chemical analysis, we recommend the following precautions when sanding any paint:

Personal Safety

1. No children or pregnant women should enter the work area where the paint sanding is being done until all clean up is completed.
2. A dust mask or respirator should be worn by all persons entering the work area. The filter should be replaced daily or whenever the wearer has difficulty breathing.
NOTE: Only those dust masks suitable for working with lead paint dust and fumes should be used. Ordinary painting masks do not offer this protection. See your local hardware dealer for the proper approved mask.
3. NO EATING, DRINKING or SMOKING should be done in the work area to prevent ingesting contaminated paint particles. Workers should wash and clean up BEFORE eating, drinking or smoking. Articles of food, drink, or smoking should not be left in the work area where dust would settle on them.

Environmental Safety

1. Paint should be removed in such a manner as to minimize the amount of dust generated.
2. Areas where paint removal is occurring should be sealed with plastic sheeting of 4 mils thickness.
3. Sanding should be done in a manner to reduce tracking of paint dust outside the work area.

Cleaning And Disposal

1. All surfaces in the work area should be vacuumed and thoroughly cleaned daily for the duration of the sanding project. Vacuum filter bags should be changed frequently.
2. Plastic drop cloths should be gathered up and disposed of along with any dust chips or other removal debris. They should be placed in sealed refuse receptacles and disposed of through regular trash pick-up procedures. During clean up, children and pregnant women should be kept away from the immediate work area.
3. All toys, washable furniture and utensils used by children should be washed thoroughly before being used again.

MAINTENANCE

Your power tool has been designed to operate over a long period of time with a minimum of maintenance. Continuous satisfactory operation depends upon proper tool care and regular cleaning.

▲ WARNING: To reduce the risk of serious personal injury, turn tool off and disconnect battery pack before making any adjustments or removing/installing attachments or accessories. An accidental start-up can cause injury.

The charger and battery pack are not serviceable.

Please refer to the back page of this manual for service centre contact information, or visit www.2helpU.com.

Lubrication

Your power tool requires no additional lubrication.

Cleaning

▲ WARNING: Electrical shock and mechanical hazard.

Disconnect the plug from the power source and/or remove the battery pack, if detachable, from the product before cleaning.

▲ WARNING: To ensure safe and efficient operation, always keep the product and the ventilation slots (if applicable) clean. Ventilation slots can be cleaned using a dry, soft non-metallic brush and/or a suitable vacuum cleaner. Do not use water or any cleaning solutions.

▲ WARNING: Blow dirt and dust out of the main housing with dry air as often as dirt is seen collecting in and around the ventilation slots. Wear approved eye protection and approved dust mask when performing this procedure.

▲ WARNING: Never use solvents or other harsh chemicals for cleaning the non-metallic parts of the product. These chemicals may weaken the materials used in these parts. Use a cloth dampened only with water and mild soap. Never let any liquid get inside the product. Never immerse any part of the product into a liquid.

Optional Accessories

▲ WARNING: Since accessories, other than those offered by DeWALT, have not been tested with this product, use of such accessories with this tool could be hazardous. To reduce the risk of injury, only DeWALT recommended accessories should be used with this product.

▲ WARNING: Do not use a bonded abrasive wheel that is past its expiration (EXP) date as marked near center of wheel (if provided). Expired wheels are more likely to burst and cause serious injury. Store bonded abrasive wheels in dry location without temperature or humidity extremes. Destroy expired or damaged wheels so they cannot be used.

Consult your dealer for further information on the appropriate accessories.

Protecting the Environment



Products/batteries are recyclable, but if marked with the crossed-out bin, they must not be disposed of with normal household waste.

Run the batteries down completely and separate them, and separate any light sources from the product if possible. It is the user's responsibility to delete personal data from the product. Then take the waste to an official waste collection centre or a participating retailer who will often accept it free of charge. Packaging should be discarded based on the marked material code. Operating and safety instructions should only be discarded once the applicable product is no longer in use.

Please check with your local community/municipality for waste management guidance. For further information, visit www.2helpU.com and scan the above QR code.

RECTIFICADORA DE MATRICES

DCG421

Documentos disponibles en internet

www.2helpU.com/DoC/ o

www.2helpU.com/DoC/index/xxx*

*Para el acceso directo, sustituya "xxx" con el número de modelo del producto que se encuentra en la etiqueta de clasificación del producto o en el embalaje.

- Manual de instrucciones
- Declaración de conformidad (DoC)
- Datos de emisión del producto (PED): Información sobre ruido, vibración y polvo (no aplicable a todos los productos)



⚠️ ADVERTENCIA: Lea todas las advertencias de seguridad, instrucciones, ilustraciones y especificaciones contenidas en este manual, incluidos los apartados sobre la batería y el cargador del manual original de la herramientas o de los manuales separados de las baterías y los cargadores. Puede obtener los manuales contactando con el Servicio al Cliente (consulte la página trasera de este manual).

Datos técnicos

		DCG421
Voltaje	V _{cc}	18
Tipo		1
Velocidad en vacío		
Modo 1	min ⁻¹	0–10000
Modo 2	min ⁻¹	0–15000
Modo 3	min ⁻¹	0–20000
Modo 4	min ⁻¹	0–24500
Diámetro máximo de la muela	mm	50
Tamaño de la pinza		6 mm y/o 1/4"
Peso (sin la batería)	kg	1,01

⚠️ ADVERTENCIA: Para reducir el riesgo de lesiones, lea el manual de instrucciones.

Definiciones: normas de seguridad

Las siguientes definiciones describen el nivel de gravedad de las señales. Lea el manual y preste atención a estos símbolos.

⚠️ PELIGRO: Indica una situación de peligro inminente, que si no se evita, **provocará la muerte o lesiones graves.**

⚠️ ADVERTENCIA: Indica una situación de posible peligro que, si no se evita, **podría provocar la muerte o lesiones graves.**

⚠️ ATENCIÓN: Indica una situación de posible peligro que, si no se evita, **puede provocar lesiones leves o moderadas.**

AVISO: Indica una práctica **no relacionada con las lesiones personales** que, de no evitarse, **puede ocasionar daños materiales.**

⚠️ Indica riesgo de descarga eléctrica.

⚠️ Indica riesgo de incendio.

ADVERTENCIAS DE SEGURIDAD GENERALES PARA HERRAMIENTAS ELÉCTRICAS

⚠️ ADVERTENCIA: Lea todas las advertencias de seguridad, instrucciones, ilustraciones y especificaciones suministradas con esta herramienta eléctrica. El incumplimiento de las instrucciones que se indican a continuación puede causar descargas eléctricas, incendios y/o lesiones graves.

CONSERVE TODAS LAS ADVERTENCIAS E INSTRUCCIONES PARA FUTURAS CONSULTAS

El término "herramienta eléctrica" que aparece en las advertencias se refiere a la herramienta eléctrica que funciona a través de la red eléctrica (con cable) o a la herramienta eléctrica que funciona con batería (sin cable).

1) Seguridad en el Área de Trabajo

a) **Mantenga el área de trabajo limpia y bien iluminada.** Las áreas en desorden u oscuras pueden provocar accidentes.

b) **No utilice herramientas eléctricas en atmósferas explosivas, como ambientes donde haya polvo, gases o líquidos inflamables.** Las herramientas eléctricas originan chispas que pueden inflamar el polvo o los gases.

c) **Mantenga alejados a los niños y a las personas que estén cerca mientras utiliza una herramienta eléctrica.** Las distracciones pueden ocasionar que pierda el control.

2) Seguridad Eléctrica

a) **Los enchufes de las herramientas eléctricas deben corresponderse con la toma de corriente. No modifique nunca el enchufe de ninguna forma. No utilice ningún enchufe adaptador con herramientas eléctricas conectadas a tierra.** Los enchufes no modificados y las tomas de corriente correspondientes reducirán el riesgo de descarga eléctrica.

b) **Evite el contacto del cuerpo con superficies conectadas a tierra como tuberías, radiadores, cocinas económicas y frigoríficos.** Existe un mayor riesgo de descarga eléctrica si tiene el cuerpo conectado a tierra.

c) **No exponga las herramientas eléctricas a la lluvia ni a condiciones húmedas.** Si entra agua a una herramienta eléctrica aumentará el riesgo de descarga eléctrica.

d) **No someta el cable de alimentación a presión innecesaria. No use nunca el cable para transportar, tirar de la herramienta eléctrica o desenchufarla. Mantenga el cable alejado del calor, aceite, bordes afilados y piezas en movimiento.** Los cables dañados o enredados aumentan el riesgo de descarga eléctrica.

e) **Cuando esté utilizando una herramienta eléctrica al aire libre, use un cable alargador adecuado para uso en exteriores.** La utilización de un cable adecuado para el uso en exteriores reduce el riesgo de descarga eléctrica.

f) **Si no puede evitar utilizar una herramienta eléctrica en un lugar húmedo, use un suministro protegido con un dispositivo de corriente residual.** El uso de un dispositivo de corriente residual reduce el riesgo de descarga eléctrica.

3) Seguridad Personal

a) **Manténgase alerta, esté atento a lo que hace y use el sentido común cuando utilice una herramienta**

eléctrica. No maneje una herramienta eléctrica cuando esté cansado o bajo los efectos de drogas, medicamentos o alcohol. Un momento de falta de atención cuando se manejan las herramientas eléctricas puede ocasionar lesiones personales graves.

b) **Use un equipo protector personal. Utilice siempre protección ocular.** El uso del equipo protector como mascarillas antipolvo, calzado antideslizante, casco o protección auditiva para condiciones apropiadas reducirá las lesiones personales.

c) **Evite la puesta en funcionamiento involuntaria. Asegúrese de que el interruptor esté en posición de apagado antes de conectar con la fuente de alimentación y/o la batería, de levantar o transportar la herramienta.** El transportar herramientas eléctricas con el dedo puesto en el interruptor o herramientas eléctricas activadoras que tengan el interruptor encendido puede provocar accidentes.

d) **Saque toda llave de ajuste o llave inglesa antes de encender la herramienta eléctrica.** Una llave inglesa u otra llave que se deje puesta en una pieza en movimiento de la herramienta eléctrica pueden ocasionar lesiones personales.

e) **No intente extender las manos demasiado. Mantenga un apoyo firme sobre el suelo y conserve el equilibrio en todo momento.** Esto permite un mejor control de la herramienta eléctrica en situaciones inesperadas.

f) **Vístase debidamente. No se ponga ropa suelta o joyas. Mantenga el cabello y la ropa alejados de las piezas móviles.** La ropa suelta, las joyas y el pelo largo pueden quedar atrapados en las piezas en movimiento.

g) **Si se suministran dispositivos para la conexión del equipo de extracción y recogida de polvo, asegúrese de que estén conectados y de que se usen adecuadamente.** El uso de equipo de recogida de polvo puede reducir los riesgos relacionados con el polvo.

h) **No deje que la familiaridad adquirida con el uso frecuente de las herramientas le lleve a fiarse demasiado y a descuidar las principales normas de seguridad de la herramienta.** Los descuidos pueden causar lesiones graves en una fracción de segundo.

4) Uso y cuidado de las herramientas Eléctricas

a) **No fuerce la herramienta eléctrica. Use la herramienta eléctrica correcta para su trabajo.** La herramienta eléctrica correcta funcionará mejor y con mayor seguridad si se utiliza de acuerdo con sus características técnicas.

b) **No utilice la herramienta eléctrica si no puede encenderse y apagarse con el interruptor.** Toda herramienta eléctrica que no pueda controlarse con el interruptor es peligrosa y debe ser reparada.

c) **Desconecte el enchufe de la fuente de alimentación y/o extraiga la batería de la herramienta eléctrica, si es desmontable, antes de realizar cualquier ajuste, cambiar accesorios o guardar las herramientas eléctricas.** Dichas medidas de seguridad preventivas reducen el riesgo de poner en marcha accidentalmente la herramienta eléctrica.

d) **Guarde las herramientas eléctricas que no esté utilizando fuera del alcance de los niños y no permita que utilicen la herramienta eléctrica las personas que no estén familiarizadas con ella o con estas instrucciones.** Las herramientas eléctricas son peligrosas en manos de personas no capacitadas.

e) **Ocúpese del mantenimiento de las herramientas eléctricas. Compruebe si hay desalineación o bloqueo**

de las piezas en movimiento, rotura de piezas y otras condiciones que puedan afectar el funcionamiento de la herramienta eléctrica. Si la herramienta eléctrica está dañada, llévela para que sea reparada antes de utilizarla. Se ocasionan muchos accidentes por el mal mantenimiento de las herramientas eléctricas.

f) **Mantenga las herramientas para cortar afiladas y limpias.** Hay menos probabilidad de que las herramientas para cortar con bordes afilados se bloqueen y son más fáciles de controlar.

g) **Use la herramienta eléctrica, los accesorios y las brocas de la herramienta etc., conforme a estas instrucciones teniendo en cuenta las condiciones de trabajo y el trabajo que vaya a realizarse.** El uso de la herramienta eléctrica para operaciones que no sean las previstas puede ocasionar una situación peligrosa.

h) **Mantenga todas las empuñaduras y superficies de agarre secas, limpias y libres de aceite y grasa.** Las empuñaduras y superficies de agarre resbaladizas impiden el agarre y el control seguro de la herramienta en situaciones imprevistas.

5) Uso y cuidado de las herramientas que funcionan con batería

a) **Recárguelas sólo con el cargador especificado por el fabricante.** Un cargador que sea adecuado para un tipo de batería puede ocasionar un riesgo de incendio si se utiliza con otra batería.

b) **Use herramientas eléctricas sólo con las baterías designadas específicamente.** El uso de cualquier otro tipo de batería puede crear un riesgo de lesión o de incendio.

c) **Cuando no se esté utilizando la batería, manténgala alejada de otros objetos de metal, como los clips, monedas, llaves, clavos, tornillos u otros objetos pequeños de metal que pueden hacer una conexión de un terminal a otro.** El provocar un cortacircuito en los terminales de la batería puede causar quemaduras o un incendio.

d) **En condiciones de abuso, el líquido puede salirse de la batería, evite el contacto. Si se produce un contacto de forma accidental, enjuague con agua. Si el líquido entra en contacto con los ojos, busque atención médica.** El líquido que sale de la batería puede causar irritación o quemaduras.

e) **No utilice paquetes de baterías o herramientas dañadas o modificadas.** Las baterías dañadas o modificadas pueden presentar un funcionamiento imprevisto y provocar incendios, explosiones o riesgos de lesiones.

f) **No exponga el paquete de baterías o la herramienta al fuego o a temperaturas excesivas.** La exposición al fuego o a una temperatura superior a 130 °C puede causar explosión.

g) **Siga todas las instrucciones de carga y no cargue la batería o la herramienta fuera del rango de temperatura indicado en las instrucciones.** La carga incorrecta o a temperaturas fuera del rango especificado puede dañar la batería y aumentar el riesgo de incendio.

6) Servicio

a) **Lleve su herramienta eléctrica para que sea reparada por una persona calificada para realizar las reparaciones que use sólo piezas de recambio idénticas.** Así se asegurará que se mantenga la seguridad de la herramienta eléctrica.

b) **No repare nunca los paquetes de baterías dañados.** La reparación de paquetes de baterías debe ser realizada únicamente por el fabricante o los proveedores de servicios autorizados.

INSTRUCCIONES DE SEGURIDAD PARA TODAS LAS OPERACIONES

Advertencias de seguridad comunes para operaciones de amolado, lijado, cepillado, pulido, labrado o corte abrasivo

a) **Esta herramienta eléctrica ha sido concebida para funcionar como amoladora, lijadora, pulidora, cinceladora o herramienta de corte.** Lea todas las advertencias de seguridad, instrucciones, ilustraciones y especificaciones suministradas con esta herramienta eléctrica. El incumplimiento de las instrucciones que se indican a continuación puede causar descargas eléctricas, incendios y/o lesiones graves.

b) **No utilice accesorios que no sean los diseñados y recomendados específicamente por el fabricante de la herramienta.** El hecho de que el accesorio pueda acoplarse a la herramienta eléctrica no garantiza un funcionamiento sin riesgos.

c) **La velocidad nominal de los accesorios debe ser como mínimo igual a la velocidad máxima marcada en la herramienta eléctrica.** Los accesorios que funcionen más rápido que la velocidad nominal pueden romperse y salir disparados.

d) **El diámetro exterior y el espesor del accesorio deben encontrarse dentro de los límites de la capacidad nominal de la herramienta eléctrica.** Los accesorios de tamaño inadecuado no puede controlarse adecuadamente.

e) **El tamaño del eje de los discos, cilindros de lijado u otros accesorios debe estar bien colocado en el husillo o portabrocas de la herramienta eléctrica.** Los accesorios que no se corresponden con las piezas de montaje de la herramienta eléctrica se desequilibrarán, vibrarán excesivamente y pueden causar pérdida de control.

f) **Los discos con montaje de mandril, los cilindros de lijado, las cuchillas y otros accesorios deben estar totalmente insertados en el portabrocas o el portaherramientas.** Si el mandril no está bien sujeto o la parte expuesta del disco es demasiado larga, el disco montado podría aflojarse y salir despedido a alta velocidad.

g) **No utilice un accesorio dañado.** Antes de cada uso inspeccione los accesorios, por ejemplo, los discos abrasivos, para verificar si tienen muescas o grietas; el tambor de lijado, para verificar si tiene grimas o roturas o si está muy desgastado, y el cepillo de metal, para verificar si tiene alambres sueltos o quebrados. Si la herramienta eléctrica o un accesorio se caen, compruebe que no estén dañados y, en su caso, instale un accesorio no dañado. Después de inspeccionar e instalar un accesorio, usted y otras personas que estuviesen cerca deben alejarse del plano del accesorio en movimiento, solo entonces ponga la herramienta eléctrica en funcionamiento a velocidad máxima en vacío durante un minuto. Por lo general, los accesorios dañados se rompen durante la prueba.

h) **Utilice equipo de protección individual.** Dependiendo de la aplicación, use un protector facial y gafas protectoras o con protección lateral. Si es necesario, póngase una mascarilla antipolvo, protectores para el oído, guantes y un delantal de trabajo que pueda detener pequeños fragmentos abrasivos o de la pieza de trabajo. La protección ocular debe poder detener las partículas volantes que se producen

con varias operaciones. La mascarilla antipolvo o el respirador deben poder filtrar las partículas generadas por la operación que esté realizando. La exposición prolongada al ruido de intensidad elevada puede causar pérdida auditiva.

i) **Mantenga a otras personas a una distancia de seguridad de la zona de trabajo.** Todas las personas que accedan al área de trabajo deben llevar puesto un equipo de protección individual. Los fragmentos de una pieza de trabajo o de un accesorio roto pueden salir volando y ocasionar una lesión más allá del área inmediata de operación.

j) **Sujete la herramienta eléctrica únicamente por las superficies de agarre aisladas cuando realice una operación en la que el accesorio de corte pueda entrar en contacto con cables ocultos.** El contacto de los accesorios de corte con un cable con tensión puede transmitir la tensión a las partes metálicas expuestas de la herramienta eléctrica y producir una descarga eléctrica al operario.

k) **Sujete siempre la herramienta de manera firme en su(s) mano(s) durante el arranque.** El par contrario del motor, al acelerar a máxima velocidad, podría hacer que la herramienta se tuerza.

l) **Utilice mordazas para apoyar a la pieza cuando sea práctico.** No sujete nunca una pieza pequeña con una mano y la herramienta con la otra durante el uso. Sujetar una pieza pequeña le permitirá usar la(s) mano(s) para controlar la herramienta. Los materiales curvos, como varillas, tubos o tuberías tienen tendencia a girar mientras se cortan, y puede causar que salten o se giren hacia usted.

m) **Nunca pose la herramienta eléctrica hasta que el accesorio se haya parado por completo.** El accesorio giratorio puede agarrarse a la superficie y hacer que usted pierda el control de la herramienta.

n) **Después de cambiar fresas o realizar ajustes, asegúrese de que la tuerca del portabrocas, el mandril o cualquier otro dispositivo de ajuste estén apretados de manera segura.** Los dispositivos de ajuste flojos pueden girar inesperadamente causando la pérdida de control, y los componentes flojos pueden salir despedidos de modo violento.

o) **No ponga en funcionamiento la herramienta eléctrica mientras la transporte a su lado.** El contacto accidental con el accesorio giratorio podría hacer que se enganche la ropa y que el accesorio le toque el cuerpo.

p) **Limpie periódicamente los orificios de ventilación de la herramienta eléctrica.** El ventilador del motor atrae el polvo hacia dentro de la carcasa y la acumulación excesiva de polvo metálico puede ocasionar riesgos eléctricos.

q) **No utilice la herramienta eléctrica cerca de materiales inflamables.** Las chispas pueden encender estos materiales.

r) **No utilice accesorios que requieran líquidos refrigerantes.** El uso de agua u otros refrigerantes líquidos puede ocasionar electrocución o descarga eléctrica.

INSTRUCCIONES DE SEGURIDAD ADICIONALES PARA TODAS LAS OPERACIONES

Contragolpe y advertencias relacionadas

El contragolpe es una reacción repentina al quedar enganchados o atrapados un disco, una almohadilla de lijado, un cepillo u otro accesorio giratorio. El enganche o atrapamiento hace que el accesorio giratorio se detenga rápidamente, lo que a su vez puede provocar que la herramienta eléctrica fuera de control funcione en dirección opuesta a la rotación del accesorio.

Por ejemplo, si un disco abrasivo se engancha o queda presionado por la pieza de trabajo, el borde del disco que entra en el punto de presión puede incrustarse en la superficie del material haciendo que el disco se salga o se trabé. El disco puede saltar hacia el operador o en sentido contrario, dependiendo de la dirección del movimiento de la muela en el punto de presión. Los discos abrasivos también pueden romperse en estas condiciones.

El contragolpe se debe a la utilización inadecuada y/o a procedimientos o condiciones de trabajo incorrectos, y puede evitarse tomando las precauciones que se detallan a continuación:

- Sujete firmemente la empuñadura de la herramienta eléctrica y coloque el cuerpo y el brazo de modo que puedan soportar los rebotes.** El operador puede controlar las fuerzas de contragolpe si toma las precauciones adecuadas
- Tenga especial cuidado cuando trabaje esquinas, bordes afilados, etc. Evite hacer rebotar o enganchar el accesorio.** Las esquinas, los bordes afilados o los rebotes suelen enganchar el accesorio giratorio y ocasionar pérdida de control o contragolpes.
- No monte una hoja de sierra dentada.** Tales hojas ocasionan frecuentes contragolpes y pérdida de control.
- Alimente siempre la fresa en el material en la misma dirección en la que el filo de corte sale del material (la misma dirección en la que saltan los astillas).** Alimentar la herramienta en la dirección contraria causa que el filo de corte de la fresa se salga de la pieza de trabajo y mueva la herramienta en la dirección de esta alimentación.
- Cuando use limas rotatorias, discos de corte, cuchillas de alta velocidad o cuchillas de tungsteno, fije siempre la pieza de trabajo.** Estos discos se atascan si se inclinan ligeramente en la ranura y pueden producir un contragolpe. Cuando una muela de corte se atasca, la propia muela a menudo se rompe. Cuando se atasca una lima giratoria, una cuchilla de alta velocidad o una cuchilla de carburo de tungsteno, pueden saltar de la ranura haciendo que usted pierda el control de la herramienta.

Advertencias de seguridad específicas para operaciones de amolado y corte abrasivo

- Utilice solo discos del tipo recomendado para su herramienta eléctrica y solo para las aplicaciones recomendadas. Por ejemplo, no amole con el lado de un disco de corte.** Los discos de corte abrasivo están previstos para el amolado periférico, y si se les aplican fuerzas laterales pueden romperse.
- Para conos abrasivos roscados y tapones, utilice exclusivamente mandriles de disco sin daños, con bridas con rebordes sin rebajes, que tengan el tamaño y la longitud correctos.** Los mandriles adecuados minimizan la posibilidad de roturas.
- No "atasque" el disco de corte ni aplique una presión excesiva. No intente hacer un corte de profundidad excesiva.** Si ejerce demasiada presión sobre el disco, la carga y la posibilidad de giro o enganche del disco en el corte aumentan, así como la posibilidad de contragolpe o rotura del disco.
- No coloque su mano en la línea de corte y detrás del disco giratorio.** Cuando el disco, en el punto de operaciones, se aleje de su mano, el posible contragolpe puede impulsar el disco en movimiento y la herramienta eléctrica directamente hacia usted.
- Si el disco pellizca o se engancha o si, por algún motivo, se interrumpe el corte, apague la herramienta y no la mueva hasta que el disco se haya detenido por completo. No intente nunca sacar del corte el disco de corte mientras**

este se encuentre en movimiento pues puede producirse un contragolpe. Investigue y tome medidas correctivas para eliminar la causa de enganche o atascamiento del disco.

- No reinicie la operación de corte en la pieza de trabajo. Deje que el disco alcance la velocidad máxima y vuelva a introducirlo en el corte con cuidado.** El disco puede bloquearse, saltar o rebotar si la herramienta eléctrica vuelve a ponerse en marcha en la pieza de trabajo.
- Apoye los paneles o cualquier otra pieza de trabajo de tamaño grande, para minimizar el riesgo de presión o contragolpe del disco.** Las piezas de trabajo grandes tienden a combarse por su propio peso. Se deben colocar soportes bajo la pieza de trabajo cerca de la línea de corte y cerca del borde de la pieza de trabajo a ambos lados del disco.
- Tenga mucho cuidado cuando realice «cortes de inmersión» en paredes existentes u otras zonas ciegas.** Si el disco sobresale puede cortar las tuberías de gas o de agua, la instalación eléctrica u objetos que pueden ocasionar un contragolpe.

Advertencias de seguridad específicas para operaciones de cepillado con escobilla de alambre

- Tenga en cuenta que el cepillo expulsa cerdas metálicas incluso durante las operaciones normales. No ejerza demasiada presión en los alambres aplicando una carga excesiva al cepillo.** Las cerdas de alambre pueden penetrar fácilmente la ropa ligera o la piel.
- Deje funcionar los cepillos a la velocidad de operación durante por lo menos un minuto antes de usarlos. Durante este tiempo nadie debe estar delante o en línea con el cepillo.** Las cerdas o alambres sueltos se descargarán durante el tiempo de inicio.
- Dirija la descarga del cepillo de alambre giratorio en dirección contraria a usted.** Las partículas y los fragmentos diminutos de alambre pueden descargarse a alta velocidad durante el uso de estos cepillos y pueden incrustarse en la piel.
- El operario y las personas que estén a menos de 15,2 m de este producto cuando se esté utilizando, DEBEN utilizar gafas de seguridad con pantallas laterales y una máscara facial completa**

Riesgos residuales

A pesar del cumplimiento de las normas de seguridad pertinentes y del uso de dispositivos de seguridad, existen determinados riesgos residuales que no pueden evitarse. Dichos riesgos son los siguientes:

- Deterioro auditivo.
- Riesgo de lesiones personales por partículas flotantes en el aire.
- Riesgo de quemaduras producidas por los accesorios que se calientan durante el funcionamiento.
- Riesgo de lesiones personales debidas al uso prolongado.

Reducción de la exposición al polvo

Antes de empezar a trabajar, compruebe la clase de riesgo del polvo que se producirá al trabajar.

▲ ADVERTENCIA: Evite tocar o respirar el polvo pues puede ser perjudicial para la salud. El polvo generado al usar una herramienta eléctrica y realizando otras actividades de construcción contiene sustancias químicas, minerales o partículas conocidas por causar infecciones respiratorias, reacciones

alérgicas, cáncer, defectos congénitos u otros daños reproductivos al usuario o a otras personas que se encuentren en el lugar.

- Este polvo puede generarse, por ejemplo, cuando se trabaja en maderas duras tales como haya o roble, pintura a base de plomo, hormigón, mampostería o piedras que contengan cuarzo.

- El material que contiene amianto puede ser manipulado solo por especialistas.

- Respete las normas vigentes en su país para los materiales con los que vaya a trabajar.

- Use un extractor de polvo o un sistema de extracción con una clase de protección aprobada oficialmente de conformidad con las normas de protección contra el polvo aplicables localmente y adecuado para el material en el que se vaya a trabajar.

- Capture las partículas de polvo resultantes directamente en la fuente y evite que se acumulen en el área circundante. Utilice accesorios de extracción adecuados para esta finalidad.

Medidas adicionales:

- Asegúrese de que el lugar de trabajo esté bien ventilado.
- Use un respirador apropiado para el tipo de polvo generado.

Tipo de baterías

Se pueden usar estas baterías:

Batería	(kg)	Batería	(kg)
DCB181	0,35	DCB188	0,95
DCB182	0,61	DCB189	0,54
DCB183/B/G	0,40	DCBP034/G	0,32
DCB184/B/G	0,62	DCBP518/G	0,75
DCB185	0,35	DCB1880	0,98
DCB187	0,54	DCBP318	0,50

Consulte el manual de batería/cargador para obtener más información.

Se pueden utilizar los siguientes cargadores: DCB104, DCB107, DCB112, DCB113, DCB115, DCB116, DCB117, DCB118, DCB132, DCB1102, DCB1104.

Contenido de la caja

La caja contiene:

- Amoladora
- Llave
- Portabrocas de 1/4"
- Portabrocas de 6 mm (fijado a la herramienta)
- Batería de iones de litio (modelos C1, D1, L1, M1, P1, S1, T1, X1)
- Baterías de iones de litio (modelos C2, D2, L2, M2, P2, S2, T2, X2)
- Baterías de iones de litio (modelos C3, D3, L3, M3, P3, S3, T3, X3)
- Manual de instrucciones

- Compruebe que la herramienta, las piezas y los accesorios no hayan sufrido daños durante el transporte.

- Tómese el tiempo necesario para leer íntegramente y comprender este manual antes de utilizar el producto.

Marcas en la herramienta

Para reducir el riesgo de lesiones, el usuario debe seguir las siguientes instrucciones que se muestran en la herramienta:



Antes del uso, lea el manual de instrucciones.



Use protección auditiva.



Use protección ocular.



Radiación visible. No fije la vista en la luz.

Posición del código de fecha (Fig. B)

El código de fecha de fabricación **15** está compuesto por los 4 dígitos del año, seguidos por los 2 dígitos de la semana, más los 2 dígitos del código de la fábrica.

Descripción (Fig. A)

⚠ ADVERTENCIA: No modifique nunca la herramienta eléctrica ni ninguna de sus piezas. Podrían producirse lesiones personales o daños.

- Interruptor tipo paleta
- Interruptor de bloqueo
- Husillo
- Tuerca del portabrocas
- Llave pequeña para tuercas (13 mm)
- Llave grande para tuercas (17 mm)
- Portabrocas de 1/4"
- Portabrocas de 6 mm
- Batería
- Botón de liberación de la batería
- Cuerpo de la amoladora
- Luz de trabajo de LED
- Botón selector de velocidad
- Botón de bloqueo del husillo

Uso previsto

Su amoladora se ha diseñado para el amolado, lijado, cepillado, pulido, tallado y corte abrasivo. La herramienta puede usarse con una gama de accesorios para amoladora de DEWALT con un diámetro máximo de 50 mm y una velocidad nominal mínima de 24500/min.

NO debe usarse en lugares húmedos ni en presencia de líquidos o gases inflamables.

Esta amoladora es una herramienta eléctrica profesional.

NO permita que los niños toquen la herramienta. El uso de la herramienta por parte de usuarios inexpertos requiere supervisión.

- Niños pequeños y personas con discapacidad.** Este aparato no está previsto para ser usado, sin supervisión, por niños pequeños o personas con discapacidad.

- Este producto no ha sido diseñado para ser utilizado por personas (niños incluidos) con discapacidades físicas, sensoriales o mentales, o que carezcan de la experiencia, conocimiento o destrezas necesarias, a menos que estén supervisados por una persona que se haga responsable de su seguridad. No deje nunca a los niños solos con este producto.

Características

E-Switch Protection™

El interruptor basculante de encendido/apagado tiene una función de desconexión por falta de corriente. En caso de un apagado inesperado, el interruptor basculante deberá soltarse y después accionarse para reiniciar la herramienta.

Sistema ANTIRROTACIÓN de DeWALT

Esta característica detiene rápidamente el accesorio cuando se detecta un estrechamiento, obstáculo o unión, reduciendo el par reactivo. El interruptor deberá pulsarse varias veces (encendido y apagado) para reiniciar la herramienta.

Protección contra sobrecargas Power- OFF™

Ante una sobrecarga del motor, se reducirá la alimentación al motor. Con una sobrecarga del motor continua, la herramienta se apagará. Hay que soltar el interruptor basculante y volver a apretarlo para reiniciar la herramienta. La herramienta se apaga cada vez que la carga actual alcanza el valor de sobrecarga (punto de quemado del motor). Si los apagados continuos por sobrecarga se repiten, aplique menos fuerza/peso en la herramienta hasta que la herramienta funcione sin engranar la sobrecarga.

Arranque electrónico suave

Esta función limita el momento del arranque inicial, permitiendo que la velocidad aumente gradualmente durante 1 segundo.

MONTAJE Y AJUSTES

▲ ADVERTENCIA: Para reducir el riesgo de lesiones personales graves, apague la unidad y desconecte la batería antes de hacer cualquier ajuste o de extraer o colocar complementos o accesorios. El encendido accidental puede causar lesiones.

▲ ADVERTENCIA: Utilice exclusivamente baterías y cargadores de DeWALT.

Introducir y extraer la batería de la herramienta (Fig. B)

NOTA: Compruebe que la batería 9 esté completamente cargada.

Instale la batería en la empuñadura de la herramienta

1. Alinee la batería en las guías ubicadas del interior de la empuñadura de la herramienta (Fig. B).
2. Introduzca la batería en la asa hasta que quede bien colocada en la herramienta y compruebe que haga un chasquido al encajar en su lugar.

Retire la batería de la herramienta

1. Pulse el botón de liberación de la batería 10 y tire firmemente de la batería para sacarla de la empuñadura de la herramienta.
2. Introduzca la batería en el cargador.

Baterías con indicador de carga (Fig. B)

Algunas baterías DeWALT incluyen un indicador de combustible 16 que consiste en tres luces de LED que indican el nivel de carga restante de la batería.

Para accionar el indicador de carga, pulse y mantenga pulsado el botón del indicador de carga. Un grupo de tres luces LED se iluminará, indicando el nivel de carga restante. Cuando el nivel de carga de la batería está por debajo del límite mínimo

de uso, el indicador de carga no se iluminará y deberá recargar la batería.

NOTA: El indicador de carga da solo una indicación de la carga que queda en la batería. No indica ninguna funcionalidad de la herramienta y está sujeto a variaciones en función de los componentes del producto, la temperatura y la aplicación del usuario final.

Montaje de un accesorio (Fig. A)

▲ ADVERTENCIA: Los accesorios deben tener una clasificación al menos igual a la velocidad máxima indicada en la herramienta. Los accesorios que funcionen más rápido que la velocidad nominal pueden romperse y salir disparados.

▲ ADVERTENCIA: Los accesorios deben encontrarse dentro del rango de capacidad señalado en la herramienta. Los accesorios de tamaño incorrecto no pueden controlarse adecuadamente.

▲ ADVERTENCIA: No utilice accesorios con un mandril mayor de 2,0" (50 mm) de longitud. Compruebe que la longitud expuesta del mandril no sea mayor de 1,0" (25 mm) después de insertar el accesorio en el portabrocas.

▲ ADVERTENCIA: Riesgo de proyección. Use solo accesorios con espigas que se adapten al portabrocas instalado. Las espigas más pequeñas no quedan bien sujetas y podrían alojarse durante el funcionamiento.

▲ ATENCIÓN: Nunca apriete el portabrocas sin instalar primero un accesorio. Apretar el portabrocas vacío, aunque sea a mano, puede dañarlo.

Esta herramienta incluye un portabrocas de 1/4" 7 y un portabrocas de 6 mm 8.

1. Presione el bloqueo del husillo 14.
2. Afloje la tuerca del portabrocas 4 girándola en sentido antihorario.
3. Introduzca la espiga del accesorio en el portabrocas de 1/4" 7 o el portabrocas de 6 mm 8.
4. Apriete bien el portabrocas utilizando la llave más grande 6 suministrada.

Para retirar el accesorio

1. Presione el bloqueo del husillo.
2. Afloje la tuerca del portabrocas 4 girándola en sentido antihorario.
3. Retire la espiga del portabrocas de 1/4" 7 o del portabrocas de 6 mm 8.

Cuando arranque la herramienta (con un nuevo disco o uno de sustitución) sostenga la herramienta en una zona bien protegida y deje que funcione durante un minuto. Si el disco tiene grietas o defectos no detectados, debería quemarse en menos de un minuto. No arranque nunca la herramienta con una persona en línea con el disco. Ello incluye al operador.

FUNCIONAMIENTO

Instrucciones de uso

▲ ADVERTENCIA: Respete siempre las instrucciones de seguridad y las normas aplicables.

▲ ADVERTENCIA: Para reducir el riesgo de lesiones personales graves, apague la herramienta y desconecte la batería antes de hacer cualquier ajuste o de extraer o instalar accesorios o complementos. El encendido accidental puede causar lesiones.

Posición correcta de las manos (Fig. C)

▲ ADVERTENCIA: Para reducir el riesgo de lesiones personales graves, tenga **SIEMPRE** las manos en una posición adecuada como la que se muestra.

▲ ADVERTENCIA: Para reducir el riesgo de sufrir lesiones personales graves, sujete **SIEMPRE** la herramienta con firmeza para anticiparse a cualquier reacción repentina.

La posición correcta de las manos consiste en tener una mano apoyada en el cuerpo de la herramienta **11**.

Interruptor tipo paleta (Fig. A)

▲ ATENCIÓN: Sujete el cuerpo de la herramienta firmemente para mantener el control de la herramienta durante la puesta en marcha y durante el uso de la misma y hasta que el disco o el accesorio deje de girar. Asegúrese de que el disco se haya parado por completo antes de dejar apoyada la herramienta.

NOTA: Para reducir el movimiento inesperado de la herramienta, no la encienda ni la apague mientras esté en condiciones de carga. Deje que la amoladora alcance la velocidad máxima antes de tocar la superficie de trabajo. Levante la herramienta de la superficie antes de apagarla. Deje que la herramienta deje de rotar antes de soltarla.

1. Para encender la herramienta, empuje la palanca de bloqueo **2** hacia la parte delantera (caja de transmisión) de la herramienta, después apriete el interruptor de paleta **1**. La herramienta funciona al apretar el interruptor.
2. Apague la herramienta soltando el interruptor de paleta.

Selector de cuatro velocidades (Fig. A)

▲ ADVERTENCIA: Independientemente de la velocidad establecida, la velocidad nominal del accesorio debe ser como mínimo igual a la velocidad máxima marcada en la herramienta eléctrica.

La función del selector de cuatro velocidades le permite seleccionar los rangos de velocidades según el uso y el accesorio utilizado. Para seleccionar la velocidad más baja, apague la herramienta y deje que se detenga. Pulse el botón selector de cuatro velocidades **13** para desplazarse por las distintas velocidades, siendo 1 la más lenta y 4 la más rápida.

NOTA: Los intervalos de velocidad no pueden cambiarse durante el uso. Suelte el interruptor basculante y deje que la herramienta se detenga completamente antes de cambiar la selección a un nuevo intervalo de velocidad.

Luz de trabajo de LED (Fig. A)

▲ ATENCIÓN: No fije la vista en la luz de trabajo. Pueden producirse lesiones oculares graves.

La luz de trabajo **12** situada alrededor del portabrocas se activa al apretar el interruptor basculante. Al soltar el interruptor, las luces de trabajo permanecen encendidas hasta 20 segundos.

NOTA: La luz de trabajo sirve para iluminar la superficie de trabajo inmediata y no puede utilizarse como luz de iluminación.

Instrucciones de uso (Fig. D, E)

▲ ADVERTENCIA:

- Asegúrese de fijar en su posición todos los materiales que vaya a amolar o cortar.
- Utilice fijaciones o un torno para sostener y apoyar la pieza de trabajo en una plataforma estable. Es importante fijar y soportar la pieza de trabajo con seguridad para evitar el movimiento de

la pieza de trabajo y perder el control. El movimiento de la pieza de trabajo o la pérdida de control pueden crear peligros y daños personales graves.

- Fije la pieza de trabajo. Las piezas sujetas con dispositivos de sujeción o con un tornillo de banco quedan mejor bloqueadas que a mano.
- Apoye los paneles o cualquier otra pieza de trabajo de tamaño grande, para minimizar el riesgo de presión o contragolpe del disco. Las piezas de trabajo grandes tienden a combarse por su propio peso. Se deben colocar soportes bajo la pieza de trabajo cerca de la línea de corte y cerca del borde de la pieza de trabajo a ambos lados del disco.
- Lleve siempre los guantes de protección habituales cuando utilice esta herramienta.
- La caja de engranaje alcanza temperaturas muy altas durante el uso.
- Aplique sólo una presión suave a la herramienta. No ejerza presión lateral sobre el disco.
- Evite las sobrecargas. Si la herramienta se calienta, hágala funcionar unos minutos sin carga.
- Los mejores resultados de desbastado se consiguen cuando se configura la máquina en un ángulo de 90°. Hacer avanzar y retroceder la máquina ejercitando una moderada presión. De esta manera, la pieza de trabajo no se calentará demasiado, no se descolorará ni se formarán surcos.

▲ ADVERTENCIA: Sujete la herramienta firmemente para mantener el control de la herramienta durante la puesta en marcha y durante el uso de la misma, y hasta que el disco o el accesorio deje de girar. Asegúrese de que el disco se haya parado por completo antes de dejar apoyada la herramienta.

Coloque la pieza de trabajo en una prensa de tornillo o sujétela en modo seguro. Use una mascarilla que cubra la nariz y la boca si la operación levanta polvo. Trate la muela con cuidado. No atasque la muela en la pieza de trabajo ni use presión innecesaria. Amole únicamente con la cara de la muela, a menos que tenga una muela especial específicamente diseñada para permitir el amolado con la parte lateral de la muela.

Precauciones a adoptar al lijar pintura

1. El lijado de pintura a base de plomo NO SE RECOMIENDA debido a la dificultad de controlar el polvo contaminado. Los niños y las mujeres embarazadas están más expuestos al riesgo de intoxicación por plomo.
2. Como resulta difícil identificar si una pintura incluye o no plomo sin análisis químicos, le aconsejamos que adopte las siguientes precauciones a la hora de lijar cualquier pintura:

Seguridad personal

1. Ningún niño ni mujer embarazada deberá acceder a la zona de trabajo cuando se realice el lijado de pintura, hasta que se haya finalizado su limpieza.
2. Todas las personas que accedan a la zona de trabajo deberán llevar una máscara de protección anti polvo o un respirador. El filtro deberá sustituirse a diario o cuando resulte difícil respirar. **NOTA:** Deberá utilizar solo máscaras antipolvo adecuadas para trabajar con polvo y humos derivados de la pintura a base de plomo. Las máscaras de pintura ordinarias no ofrecen esta protección. Consulte a su ferretería local sobre de una máscara antipolvo aprobada.
3. NO INGIERA ALIMENTOS O BEBIDAS NI FUME en la zona de trabajo para evitar ingerir partículas de pintura contaminadas. Los trabajadores deben lavarse y limpiarse ANTES de comer,

beber o fumar. Los artículos de comida, bebidas o tabaco no deberán dejarse en la zona de trabajo ya que puede depositarse polvo sobre los mismos.

Seguridad medioambiental

1. Deberá retirar la pintura en modo de reducir al máximo la cantidad de polvo emitido.
2. Las zonas en las que se retire la pintura deberán señalizarse con una hoja de plástico de un grosor de 0,1 mm.
3. El lijado deberá realizarse de forma tal que se reduzca el arrastre de polvo de pintura fuera de la zona de trabajo.

Limpieza y eliminación

1. Todas las superficies de la zona de trabajo deberán ser aspiradas y limpiadas por completo a diario durante el periodo del proyecto de lijado. Las bolsas de filtro de las aspiradoras deberán cambiarse frecuentemente.
2. Los paños de plástico deberán reunirse y eliminarse junto con cualquier resto de polvo u otros restos de la eliminación. Deben colocarse en recipientes de desecho sellados y tirarse utilizando los procedimientos de recogida de residuos habituales. Durante la limpieza, los niños y las mujeres embarazadas deberán mantenerse alejados de la zona de trabajo.
3. Todos los juguetes, mobiliario y utensilios lavables utilizados por los niños deberán limpiarse completamente antes de volver a utilizarlos.

MANTENIMIENTO

Su herramienta eléctrica ha sido diseñada para funcionar mucho tiempo con un mínimo de mantenimiento. Que siga funcionando satisfactoriamente depende del buen cuidado de la herramienta y de su limpieza periódica.

⚠ ADVERTENCIA: Para disminuir el riesgo de lesiones personales graves, apague la herramienta y desconecte la batería antes de realizar ajuste alguno o de quitar o instalar acoplamientos o accesorios. La puesta en marcha accidental puede causar lesiones.

El cargador y el paquete de pilas no pueden ser reparados. Consulte en la parte trasera de este manual la información de contacto del centro de servicio o visite el sitio www.2helpU.com.

Lubricación

Su herramienta eléctrica no requiere lubricación adicional.

Limpieza

⚠ ADVERTENCIA: Descarga eléctrica y peligro mecánico. Desconecte el enchufe de la fuente de alimentación y/o saque la batería del producto, si es extraíble, antes de realizar la limpieza.

⚠ ADVERTENCIA: Para garantizar un funcionamiento seguro y eficiente, mantenga el producto y las ranuras de ventilación (si las tiene) siempre limpias. Las ranuras de ventilación pueden limpiarse con un cepillo no metálico suave y seco y/o una aspiradora adecuada. No use agua ni otros líquidos limpiadores.

⚠ ADVERTENCIA: Elimine con aire seco la suciedad y el polvo de la carcasa principal tan pronto como advierta que se acumulan en las ranuras de ventilación o alrededor de ellas. Cuando lleve a cabo este procedimiento, póngase una protección ocular y una mascarilla contra el polvo homologadas.

⚠ ADVERTENCIA: Nunca use disolventes ni otros productos químicos fuertes para limpiar las piezas no metálicas del

producto. Estos productos químicos pueden debilitar los materiales usados en estas piezas. Use únicamente un paño humedecido con agua y jabón suave. No deje que penetren líquidos en el producto. Nunca sumerja ninguna parte del producto en ningún líquido.

Accesorios opcionales

⚠ ADVERTENCIA: Puesto que los accesorios que no sean los suministrados por DEWALT no han sido probados con este producto, el uso de tales accesorios con esta herramienta puede resultar peligroso. Para reducir el riesgo de lesiones, use solo los accesorios recomendados por DEWALT con este producto.

⚠ ADVERTENCIA: No utilice discos abrasivos aglomerados que hayan superado la fecha de caducidad (EXP) estampada cerca del centro del disco (si se proporciona). Los discos caducados tienen más probabilidades de reventar y causar lesiones graves. Guarde los discos abrasivos aglomerados en un lugar seco, donde no haya temperatura ni humedad extremas. Destruya los discos caducados o dañados para que no sean reutilizados. Consulte a su distribuidor para obtener más información acerca de los accesorios adecuados.

Protección del medioambiente



Los productos y las baterías son reciclables, pero si están marcadas con el símbolo del cubo de basura tachado, no deben tirarse junto con los residuos domésticos normales. Haga agotar totalmente las baterías y sáquelas, y separe toda fuente de luz del producto si es posible. Es responsabilidad del usuario eliminar los datos personales del producto. Después, lleve el residuo a un centro oficial de recogida de residuos o a un minorista que participe en el programa de recogida, que, por lo general, lo aceptará gratis. El embalaje debe desecharse según el código de material indicado. Las instrucciones de uso y seguridad deberían eliminarse solo después de dejar de usar el producto al que se refieren.

Consulte a su comunidad/municipio local para obtener información sobre la gestión de residuos. Para más información, visite www.2helpU.com y escanee el código QR anterior.

MEULEUSE DE MATRICE

DCG421

Documents disponibles en ligne

www.2helpU.com/DoC/ or
www.2helpU.com/DoC/index/xxx*

*Pour un accès direct, remplacez « xxx » par le numéro de modèle du produit figurant sur l'étiquette ou l'emballage.

- Notice d'utilisation
- Déclaration de conformité (DoC)
- Données d'émission du produit (PED) : Informations sur le bruit, les vibrations et la poussière (ne s'applique pas à tous les produits)

 **AVERTISSEMENT : veuillez à lire tous les avertissements sur la sécurité, les instructions, les illustrations et les spécifications de la présente notice, dont les sections concernant la batterie et le chargeur qui figurent dans la notice d'origine du produit ou qui sont fournies dans la notice séparée "Batteries et chargeurs". Il est possible de se procurer les notices en contactant le service client (consultez le dos de la présente notice).**

Caractéristiques techniques

		DCG421
Tension	V _{cc}	18
Type		1
Régime à vide		
Mode 1	min ⁻¹	0–10000
Mode 2	min ⁻¹	0–15000
Mode 3	min ⁻¹	0–20000
Mode 4	min ⁻¹	0–24500
Diamètre maximum du disque	mm	50
Taille du mandrin		6 mm et/ou 1/4"
Poids (sans bloc-batterie)	kg	1,01

 **AVERTISSEMENT : afin de réduire le risque de blessure, lisez le manuel d'instruction.**

Définitions : consignes de sécurité

Les définitions ci-dessous décrivent le niveau de gravité de chaque mot signalétique. Lisez le manuel de l'utilisateur et soyez attentif à ces symboles.

 **DANGER** : indique une situation de risque imminent qui, si elle n'est pas évitée, entraînera des blessures graves ou mortelles.

 **AVERTISSEMENT** : indique une situation potentiellement dangereuse qui, si elle n'est pas évitée, pourrait entraîner des blessures graves ou mortelles.

 **ATTENTION** : indique une situation potentiellement dangereuse qui, si elle n'est pas évitée, pourrait entraîner des blessures légères ou modérées.

AVIS : indique une pratique ne posant aucun risque de blessures, mais qui par contre, si rien n'est fait pour l'éviter, pourrait poser des risques de dommages matériels.

 Indique un risque de choc électrique.

 Indique un risque d'incendie.



CONSIGNES DE SÉCURITÉ GÉNÉRALES PROPRES AUX OUTILS ÉLECTRIQUES

 **AVERTISSEMENT** : veuillez lire tous les avertissements de sécurité, toutes les instructions, illustrations et spécifications fournies avec cet outil électrique. Le non respect des instructions listées ci-dessous peut conduire à des chocs électriques, des incendies et/ou de graves blessures.

CONSERVER TOUTES CES DIRECTIVES ET CONSIGNES À TITRE DE RÉFÉRENCE

Le terme « outil électrique » mentionné dans les avertissements ci-après se rapporte aux outils alimentés sur secteur (avec fil) ou par piles (sans fil).

1) Sécurité – Aire de Travail

- Maintenir l'aire de travail propre et bien éclairée.** Les lieux sombres ou encombrés sont propices aux accidents.
- Ne pas utiliser un outil électrique dans un milieu déflagrant, comme en présence de liquides, gaz ou poussières inflammables.** Les outils électriques peuvent produire des étincelles qui pourraient enflammer toute émanation ou poussière ambiante.
- Maintenir à l'écart les enfants, ou toute autre personne, lors de l'utilisation d'un outil électrique.** Toute distraction pourrait faire perdre la maîtrise de l'appareil.

2) Sécurité – Électricité

- La fiche électrique de l'outil doit correspondre à la prise murale. Ne modifier la fiche en aucune façon. Ne pas utiliser de fiche d'adaptation avec un outil électrique mis à la terre (masse).** L'utilisation de fiches d'origine et de prises appropriées réduira tout risque de décharges électriques.
- Éviter tout contact corporel avec des éléments mis à la terre comme : tuyaux, radiateurs, cuisinières ou réfrigérateurs.** Les risques de décharges électriques augmentent lorsque le corps est mis à la terre.
- Ne pas exposer les outils électriques à la pluie ou à l'humidité.** Tout contact d'un outil électrique avec un liquide augmente les risques de décharges électriques.
- Ne pas utiliser le cordon de façon abusive. Ne jamais utiliser le cordon pour transporter, tirer ou débrancher un outil électrique. Protéger le cordon de toute source de chaleur, de l'huile, et de tout bord tranchant ou pièce mobile.** Les cordons endommagés ou emmêlés augmentent les risques de décharges électriques.
- En cas d'utilisation d'un outil électrique à l'extérieur, utiliser systématiquement une rallonge conçue à cet effet.** Cela diminuera tout risque de décharges électriques.
- Si on ne peut éviter d'utiliser un outil électrique en milieu humide, utiliser un circuit protégé par un dispositif de courant résiduel (RCD).** Cela réduira tout risque de décharges électriques.

3) Sécurité Individuelle

- Rester systématiquement vigilant et faire preuve de jugement lorsqu'on utilise un outil électrique. Ne pas utiliser d'outil électrique en cas de fatigue ou sous l'influence**

de drogues, d'alcool ou de médicaments. Tout moment d'inattention pendant l'utilisation d'un outil électrique comporte des risques de dommages corporels graves.

b) Porter un équipement de protection individuel. Porter systématiquement un dispositif de protection oculaire.

Le fait de porter un masque anti-poussières, des chaussures antidérapantes, un casque de sécurité ou un dispositif de protection auditive, lorsque la situation le requiert, réduira les risques de dommages corporels.

c) Prévenir tout démarrage accidentel. S'assurer que l'interrupteur est en position d'arrêt avant de brancher l'outil sur le secteur et/ou à la batterie, ou de le ramasser ou le transporter. Transporter un outil le doigt sur l'interrupteur ou brancher un outil électrique alors que l'interrupteur est en position de marche invite les accidents.

d) Retirer toute clé de réglage avant de démarrer l'outil. Une clé laissée sur une pièce rotative d'un outil électrique comporte des risques de dommages corporels.

e) Ne pas se précipiter. Garder une position et un équilibre adaptés à tout moment. Cela permet un meilleur contrôle de l'outil électrique dans des situations inattendues.

f) Porter des vêtements appropriés. Ne porter aucun vêtement ample ou bijou. Gardez vos cheveux et vos vêtements à l'écart des pièces mobiles. Les vêtements amples, les bijoux ou les cheveux longs peuvent être happés par les pièces mobiles.

g) Lorsqu'un dispositif de connexion à un système de dépoussiérage ou d'élimination est fourni, s'assurer qu'il est branché et utilisé correctement. L'utilisation de ces dispositifs peut réduire les risques engendrés par les poussières.

h) Ne pensez pas être à ce point familiarisé avec l'outil après l'avoir utilisé à de nombreuses reprises, au point de ne plus rester vigilant et d'en oublier les consignes de sécurité. Toute action imprudente peut engendrer de graves blessures en une fraction de seconde.

4) Utilisation et Entretien des Outils Électriques

a) Ne pas forcer un outil électrique. Utiliser l'outil approprié au travail en cours. L'outil approprié effectuera un meilleur travail, de façon plus sûre et à la vitesse pour laquelle il a été conçu.

b) Ne pas utiliser l'outil électrique si l'interrupteur ne permet pas de passer de l'état de marche à arrêt et inversement. Tout outil électrique qui ne peut pas être commandé par l'interrupteur est dangereux et il faut le réparer.

c) Débranchez la prise du secteur et/ou retirez le bloc-batterie, s'il est amovible, de l'outil électrique avant d'effectuer tout réglage, de changer un accessoire ou de ranger l'outil électrique. Ces mesures de sécurité préventives réduisent le risque de démarrage accidentel de l'outil électrique.

d) Après utilisation, ranger les outils électriques hors de portée des enfants et ne permettre à aucune personne non familière avec son fonctionnement (ou sa notice d'instructions) de l'utiliser. Les outils peuvent être dangereux entre des mains inexpérimentées.

e) Entretien les outils électriques. Vérifier les pièces mobiles pour s'assurer qu'elles sont bien alignées et tournent librement, qu'elles sont en bon état et ne sont affectées d'aucune condition susceptible de nuire au bon fonctionnement de l'outil. En cas de dommage, faire

réparer l'outil électrique avant toute nouvelle utilisation. De nombreux accidents sont causés par des outils mal entretenus.

f) Maintenir tout organe de coupe propre et bien affûté. Les outils de coupe bien entretenus et affûtés sont moins susceptibles de se coincer et sont plus faciles à contrôler.

g) Utiliser un outil électrique, ses accessoires, mèches, etc., conformément aux présentes directives et suivant la manière prévue pour ce type particulier d'outil électrique, en tenant compte des conditions de travail et de la tâche à effectuer. L'utilisation d'un outil électrique à des fins autres que celles prévues est potentiellement dangereuse.

h) Maintenez toutes les poignées et surfaces de préhension sèches, propres et exemptes d'huile et de graisse. Des poignées et des surfaces de préhension glissantes ne permettent pas de manipuler et de contrôler l'outil correctement en cas de situations inattendues.

5) Utilisation et entretien de la batterie

a) Recharger la batterie uniquement avec le chargeur spécifié par le fabricant. Un chargeur propre à un certain type de batterie peut créer des risques d'incendie lorsqu'utilisé avec d'autres batteries.

b) Utiliser les outils électriques uniquement avec leur batterie spécifique. L'utilisation d'autres batteries comporte des risques de dommages corporels ou d'incendie.

c) Après utilisation, ranger la batterie à l'écart d'objets métalliques, tels que trombones, pièces de monnaie, clés, clous, vis ou autres petits objets métalliques susceptibles de conduire l'électricité entre les bornes, car cela pose des risques de brûlures ou d'incendie.

d) Si utilisée de façon abusive, la batterie pourra perdre du liquide. Éviter alors tout contact. En cas de contact accidentel, rincer abondamment à l'eau claire. En cas de contact oculaire, rincer puis consulter immédiatement un médecin. Le liquide de la batterie peut engendrer irritation ou brûlures.

e) N'utilisez jamais un bloc-batterie ou un outil qui est endommagé ou qui a été modifié. Une batterie endommagée ou altérée peut avoir un comportement imprévisible qui peut conduire à un incendie, une explosion ou un risque de blessure.

f) N'exposez pas le bloc-batterie ou l'outil au feu ou à des températures excessives. L'exposition au feu ou à des températures dépassant 130 °C peut provoquer une explosion.

g) Respectez toutes les consignes de mise en charge et ne rechargez pas le bloc-batterie ou l'outil en dehors de la plage de températures spécifiée dans les instructions. Une mise en charge inappropriée ou à des températures hors de la plage spécifiée peut endommager la batterie et augmenter le risque d'incendie.

6) Réparation

a) Faire entretenir les outils électriques par un réparateur qualifié en n'utilisant que des pièces de rechange identiques. Cela permettra de préserver l'intégrité de l'outil électrique et la sécurité de l'utilisateur.

b) Ne réparez jamais un bloc-batterie endommagé. Les réparations sur les blocs-batteries ne doivent être effectuées que le fabricant ou l'un de ses prestataires de services agréés.

CONSIGNES DE SÉCURITÉ POUR TOUTES LES OPÉRATIONS

Avertissements de sécurité courants pour les opérations de meulage, de ponçage, de broissage métallique, de polissage, de modelage ou de découpe abrasive

- a) **Cet outil électrique peut être utilisé comme meuleuse, ponceuse, brosse métallique, polisseuse, outil de modelage ou outil de découpe. Veillez à lire tous les avertissements, toutes les consignes et toutes les illustrations liées à la sécurité ainsi que toutes les spécifications fournies avec cet outil électrique.** Le non-respect de toutes les instructions listées ci-dessous peut occasionner des chocs électriques, des incendies et/ou de graves blessures.
- b) **N'utilisez que les accessoires spécifiquement conçus et recommandés par le fabricant de l'outil.** Le fait que l'accessoire puisse être fixé à votre outil électrique ne veut pas forcément dire que son utilisation est sans risque.
- c) **La vitesse nominale des accessoires doit être au moins équivalente à la vitesse maximum indiquée sur l'outil électrique.** Les accessoires qui fonctionnent plus vite que leur vitesse nominale peuvent rompre et voler en éclats.
- d) **Le diamètre extérieur et l'épaisseur de votre accessoire doivent correspondre à la capacité nominale de votre outil électrique.** Les accessoires mal dimensionnés ne peuvent pas être correctement contrôlés.
- e) **La taille de l'alésage des disques, des cylindres de ponçage ou de tout autre accessoire doit parfaitement correspondre à la taille de l'arbre ou de la bague de serrage de l'outil électrique.** Les accessoires qui ne correspondent pas aux éléments de fixation de l'outil électrique tournent de façon déséquilibrée, ils vibrent de façon excessive et peuvent provoquer la perte de contrôle de l'outil.
- f) **Les disques montés sur tiges, les cylindres de ponçage, les outils de découpe et les autres accessoires doivent être complètement insérés dans la bague de serrage ou le mandrin.** Si la tige n'est pas suffisamment maintenue et/ou si le porte à faux du disque est trop long, le disque peut se desserrer et être éjecté à très haute vitesse.
- g) **N'utilisez aucun accessoire qui soit endommagé. Avant toute utilisation, contrôlez sur tous les accessoires, comme les disques abrasifs, par exemple, l'absence d'ébréchantures ou de fissures, l'absence de fissures ou d'usure excessive sur les rouleaux de ponçage, et l'absence de brins mal tenus ou cassés sur les brosses métalliques.** Si l'outil électrique ou l'accessoire chutent, vérifiez l'absence de dommages ou installez un accessoire en bon état. Après avoir inspecté et installé l'accessoire, éloignez-vous ainsi que toutes les personnes à proximité du plan de rotation de l'accessoire et laissez tourner l'outil électrique à vide et à plein régime pendant une minute. Les accessoires endommagés se brisent généralement au cours de cette durée de test.
- h) **Portez des équipements de protection individuelle. En fonction de l'intervention, utilisez un écran facial ou des lunettes de protection. Le cas échéant, portez un masque à poussière, des protections auditives, des gants et un tablier d'atelier capables de stopper tout fragment d'abrasif ou provenant de l'ouvrage.** La protection oculaire doit être capable d'arrêter les débris générés par les diverses opérations. Le masque à poussière ou le dispositif d'aide respiratoire doivent pouvoir

filtrer les particules générées par votre intervention. Les expositions prolongées à un niveau de bruit élevé peuvent provoquer une perte de l'audition.

- i) **Maintenez toutes les personnes à proximité à une distance sûre de la zone d'intervention. Toute personne qui pénètre dans la zone de travail doit porter des équipements de protection individuelle.** Des débris provenant de l'ouvrage ou d'un accessoire brisé peuvent être éjectés et occasionner des blessures au-delà de la zone de travail immédiate.
- j) **Ne tenez l'outil électrique que par ses surfaces de préhension isolées lorsque vous effectuez des opérations au cours desquelles l'organe de coupe pourrait entrer en contact avec des fils électriques cachés.** Tout contact de l'organe de coupe avec un fil sous tension peut mettre les parties métalliques exposées de l'outil sous tension et provoquer une décharge électrique à l'utilisateur.
- k) **Tenez toujours l'outil fermement dans votre/vos main(s) au démarrage.** Le couple de réaction du moteur, lorsqu'il accélère à pleine vitesse, peut provoquer la torsion de l'outil.
- l) **Utilisez des dispositifs de fixation pour maintenir l'ouvrage lorsque c'est possible. Ne tenez jamais les petites pièces à la main et l'outil de l'autre pour travailler. La fixation des petits ouvrages vous permet d'utiliser vos mains pour contrôler l'outil.** Les matériaux ronds, comme les tiges cylindriques, les tuyaux ou les tubes ont tendance à rouler pendant la découpe et à ainsi provoquer le coincement ou l'éjection de l'accessoire dans votre direction.
- m) **Ne reposez jamais l'outil électrique avant que l'accessoire ne soit complètement arrêté.** L'accessoire en rotation pourrait sinon accrocher la surface et rendre l'outil électrique incontrôlable.
- n) **Après avoir remplacé un accessoire ou après avoir effectué des réglages, veillez à ce que l'écrou du mandrin, le mandrin ou les autres dispositifs de réglage soient parfaitement resserrés. Si les dispositifs de réglage sont mal verrouillés, ils peuvent bouger de façon inattendue et provoquer la perte de contrôle.** Les éléments rotatifs mal fixés peuvent alors être violemment éjectés.
- o) **Ne faites pas fonctionner l'outil électrique en le tenant contre votre flan.** Tout contact accidentel avec l'accessoire en rotation pourrait accrocher vos vêtements, et attirer l'accessoire vers votre corps.
- p) **Nettoyez régulièrement les orifices d'aération de l'outil électrique.** Le ventilateur du moteur attire la poussière à l'intérieur du boîtier et une accumulation excessive de poussières métalliques peut conduire à un risque électrique.
- q) **Ne faites pas fonctionner l'outil électrique à proximité de matières inflammables.** Des étincelles pourraient enflammer ces matières.
- r) **N'utilisez pas d'accessoires nécessitant l'utilisation de fluides de refroidissement.** L'utilisation d'eau ou de tout autre fluide de refroidissement peut occasionner une électrocution ou une décharge électrique.

AUTRES CONSIGNES DE SÉCURITÉ POUR TOUTES LES OPÉRATIONS

Rebond et avertissements s'y rapportant

Les rebonds sont la conséquence du pincement ou du grippage d'un disque, d'un patin de ponçage, d'une brosse ou de tout autre accessoire en rotation. Le pincement ou le grippage provoque le calage de l'accessoire en rotation, entraînant alors l'outil électrique

non contrôlé dans la direction opposée au sens de rotation de l'accessoire au niveau du point de grippage.

Par exemple, si un disque abrasif reste grippé ou pincé dans l'ouvrage, le bord du disque engagé au niveau du point de grippage peut creuser la surface du matériau et provoquer le soulèvement ou le rebond du disque. Le disque peut être projeté vers l'utilisateur ou à l'opposé, selon le sens du mouvement du disque au point de pincement. Dans ces conditions, il peut aussi arriver que les disques abrasifs se brisent.

Les rebonds sont le résultat d'une utilisation inappropriée de l'outil et/ou de conditions ou de procédures d'exécution incorrectes et ils peuvent être évités en prenant les précautions adéquates énoncées ci-dessous :

a) **Maintenez fermement l'outil électrique en plaçant votre corps et votre bras de manière à pouvoir résister à la force d'un rebond.** Il est possible pour l'utilisateur de maîtriser la force d'un rebond en prenant des précautions adaptées.

b) **Soyez particulièrement vigilant lorsque vous travaillez dans des coins, sur les arêtes, etc. Évitez de faire tressauter ou de faire accrocher l'accessoire.** Les angles, les arêtes ou les tressautements de l'outil ont tendance à retenir l'accessoire en rotation et à provoquer la perte de contrôle de l'outil ou des rebonds.

c) **N'installez pas de lame de scie à dents sur l'outil.** Ces lames provoquent de fréquents rebonds et des pertes de contrôle.

d) **Insérez toujours l'accessoire dans la matière dans le même sens que celui par lequel le tranchant quitte la matière (le même sens que celui vers lequel les copeaux sont évacués).** L'insertion de l'outil dans le mauvais sens entraîne le tranchant de l'accessoire à ressortir de l'ouvrage et à entraîner l'outil dans le sens où il avance.

e) **Lorsque vous utilisez des limes rotatives, des disques de tronçonnage, des accessoires de découpe à grande vitesse ou en carbure de tungstène, fixez toujours correctement l'ouvrage.** Ces disques peuvent se coincer s'ils sont légèrement inclinés dans la rainure et ils peuvent alors rebondir vers l'arrière. Il est fréquent qu'un disque de découpe casse lorsqu'il se coince. Il est possible qu'une lime rotative, un accessoire de découpe à grande vitesse ou en carbure de tungstène, saute hors de la rainure lorsqu'il se coince. Vous pourriez alors perdre le contrôle de l'outil.

Avertissements de sécurité spécifiques propres aux opérations de meulage et de découpe

a) **N'utilisez que les types de disques recommandés pour votre outil électrique et aux seules fins préconisées. Ne meulez par exemple pas avec le côté d'un disque à tronçonner.** Les disques de découpe abrasifs sont prévus pour le meulage périphérique, toute force latérale appliquée sur ces disques peut les faire voler en éclats.

b) **Pour les cônes abrasifs et les bouchons filetés, n'utilisez que des tiges pour disques en parfait état avec brbide épaulée sans détalonnage, de la bonne taille et de la bonne longueur.** Des tiges pour disques appropriés permettent de réduire les risques de casses.

c) **Ne bloquez pas les disques de découpe et n'exercez pas trop de pression dessus. Ne tentez pas de réaliser des découpes trop profondes.** Une pression excessive sur le disque augmente la charge imposée à l'outil et les possibilités de torsion ou de grippage du disque dans la coupe et, par conséquent, les risques de rebonds ou de casses.

d) **Ne placez pas vos mains dans l'alignement ou derrière le disque en rotation.** Lorsque le disque, au point d'intervention,

s'éloigne de votre main, le rebond possible peut le propulser directement vers vous, avec l'outil électrique.

e) **Si le disque se coince ou se grippe ou si la coupe est interrompue pour une raison quelconque, éteignez l'outil électrique et gardez-le immobile jusqu'à ce que le disque soit complètement arrêté. Ne tentez jamais de retirer un disque à tronçonner de la coupe tant qu'il est en mouvement, un rebond pourrait sinon se produire.** Cherchez la cause du grippage du disque et appliquez les actions correctives afin de la supprimer.

f) **Ne recommencez pas la coupe dans l'ouvrage. Laissez le disque atteindre sa pleine vitesse avant de le réentrer prudemment dans la coupe.** Le disque pourrait se coincer, sortir de la coupe ou rebondir si l'outil électrique était remis en marche à l'intérieur de l'ouvrage.

g) **Soutenez les panneaux ou les grandes pièces afin de réduire le risque de coincement ou de grippage du disque.** Les ouvrages de grande taille ont tendance à s'affaisser sous leur propre poids. Des supports doivent être placés sous l'ouvrage, près de la ligne de coupe et sur les bords de l'ouvrage, des deux côtés du disque.

h) **Soyez particulièrement vigilant lorsque vous effectuez des "découpes de cavités" dans des murs existants ou que vous procédez à des coupes à l'aveugle.** La saillie du disque peut sectionner des canalisations de gaz ou d'eau, des fils électriques ou des objets pouvant provoquer des rebonds.

Consignes de sécurité spécifiques, propres au brossage métallique

a) **N'oubliez pas que des fils de brosse sont éjectés même aux cours d'opérations ordinaires. Ne contraignez pas trop les fils métalliques en appliquant une pression excessive sur la brosse.** Les fibres métalliques peuvent facilement pénétrer dans les vêtements légers et/ou la peau.

b) **Laissez la brosse tourner à vide pendant au moins une minute avant de les utiliser. Pendant ce délai, personne ne doit se trouver devant ou dans l'alignement de la brosse.** Des brins ou des fils métalliques sont généralement éjectés pendant ce délai.

c) **Dirigez l'évacuation des brins de la brosse métallique en rotation loin de vous.** De petites particules ou de petits fragments de métal peuvent être éjectés à grande vitesse et pénétrer dans votre peau pendant l'utilisation de ces brosses.

d) **Le port de lunettes de protection ou de lunettes de sécurité avec des écrans latéraux et un écran facial complet est IMPÉRATIF pour l'opérateur et les autres personnes se trouvant à moins de 15,2 m du produit utilisé.**

Risques résiduels

Malgré la mise en œuvre des normes de sécurité applicables et la présence de dispositifs de sécurité, certains risques résiduels ne peuvent pas être évités. Ils comprennent :

- les troubles de l'ouïe.
- Les risques de blessures dus à la projection de particules.
- Les risques de brûlures dus à des accessoires ayant chauffé pendant leur fonctionnement.
- Les risques de blessures dus à une utilisation prolongée.

Réduire l'exposition à la poussière

Avant de commencer à travailler, contrôlez la classe de risque de la poussière que votre intervention pourrait générer.

▲ AVERTISSEMENT : évitez de toucher ou de respirer la poussière car elle peut être nocive. La poussière générée par l'utilisation d'un outil électrique ou par d'autres activités peut contenir des substances chimiques, des minéraux ou des particules, connus pour provoquer des infections respiratoires, des réactions allergiques, des cancers, des anomalies congénitales ou d'autres troubles de l'appareil reproducteur, à l'utilisateur et aux personnes à proximité.

• Cette poussière peut, par exemple, être générée en travaillant sur des bois durs comme le hêtre ou le chêne, sur de la peinture au plomb, du béton, des matériaux de maçonnerie ou de la pierre contenant du quartz.

• Les matériaux contenant de l'amiante ne peuvent être manipulés que par des spécialistes.

• Respectez la réglementation relative aux matières sur lesquelles vous intervenez et pertinente dans votre pays.

• Utilisez un extracteur de poussière ou un système d'aspiration avec le bon indice de protection, conformes votre réglementation sur la protection contre la poussière locale et adaptés pour la matière sur laquelle vous travaillez.

• Capturez les particules de poussière directement à la source et évitez qu'elles ne se dispersent. Utilisez des accessoires d'extraction adaptés.

Mesures supplémentaires :

– veillez à ce que l'espace de travail soit correctement aéré.

– Portez un appareil respiratoire adapté au type de poussière générée.

Type de batterie

Ces blocs-batteries peuvent être utilisés:

Batterie	(kg)	Batterie	(kg)
DCB181	0,35	DCB188	0,95
DCB182	0,61	DCB189	0,54
DCB183/B/G	0,40	DCBP034/G	0,32
DCB184/B/G	0,62	DCBP518/G	0,75
DCB185	0,35	DCB1880	0,98
DCB187	0,54	DCBP318	0,50

Consultez le manuel de la batterie/du chargeur pour plus d'informations.

Les chargeurs suivants peuvent être utilisés : DCB104, DCB107, DCB112, DCB113, DCB115, DCB116, DCB117, DCB118, DCB132, DCB1102, DCB1104.

Contenu de l'emballage

L'emballage contient :

1 Meuleuse droite

1 Clé

1 Bague de serrage 1/4"

1 Bague de serrage 6 mm (fixée sur l'outil)

1 Bloc-batterie Li-Ion (modèles C1, D1, L1, M1, P1, S1, T1, X1)

2 Blocs-batteries Li-Ion (modèles C2, D2, L2, M2, P2, S2, T2, X2)

3 Blocs-batteries Li-Ion (modèles C3, D3, L3, M3, P3, S3, T3, X3)

1 Notice d'utilisation

• Vérifiez que l'outil et ses pièces ou accessoires n'ont pas été endommagés pendant le transport.

• Prenez le temps de lire intégralement cette notice et de parfaitement la comprendre avant l'utilisation.

Marquages apposés sur l'outil

Afin de réduire le risque de blessure, l'utilisateur doit respecter les consignes suivantes :



Lisez la notice avant l'utilisation.



Portez des protections auditives.



Portez une protection oculaire.



Rayonnement visible. Ne regardez pas la lumière directement

Emplacement du code date (Fig. B)

Le code de la date de fabrication **15** est composé de l'année en 4 chiffres, suivie de la semaine en 2 chiffres, suivie de 2 chiffres représentant le code de l'usine.

Présentation (Fig. A)

▲ AVERTISSEMENT : ne modifiez jamais l'outil électrique ni aucune de ses pièces. Il existe sinon un risque de blessures ou de dommages.

- 1 Interrupteur à palette
- 2 Bouton de déverrouillage
- 3 Arbre
- 4 Écrou de la douille de serrage
- 5 Petite clé (13 mm)
- 6 Grande clé (17 mm)
- 7 Bague de serrage 1/4"
- 8 Bague de serrage 6 mm
- 9 Batterie
- 10 Bouton de libération de la batterie
- 11 Corps de la meuleuse
- 12 Éclairage de travail à LED
- 13 Sélecteur de vitesse
- 14 Bouton de blocage de l'arbre

Utilisation prévue

Votre meuleuse droite a été conçue pour les opérations professionnelles de meulage, de ponçage, de broissage, de polissage, de modelage et de découpe abrasive. L'outil peut être utilisé avec une certaine gamme d'accessoires de meulage DeWALT d'un diamètre maximum de 50 mm et d'une vitesse nominale minimum de 24 500/min.

N'UTILISEZ PAS l'équipement dans un environnement humide ou en présence de liquides ou de gaz inflammables.

Cette meuleuse est un outil électrique professionnel.

NE LAISSEZ PAS les enfants entrer en contact avec l'outil. Les utilisateurs inexpérimentés doivent être surveillés quand ils utilisent cet outil.

• **Jeunes enfants et personnes infirmes.** Cet appareil n'est pas destiné à être utilisé par de jeunes enfants ou des personnes infirmes sans surveillance.

• Ce produit n'est pas destiné à être utilisé par des personnes (y compris les enfants) aux capacités physiques, sensorielles ou intellectuelles réduites ou qui manquent d'expérience, de connaissances ou d'aptitudes, à moins qu'elles ne soient

surveillées par une personne responsable de leur sécurité. Ne laissez jamais les enfants seuls avec ce produit.

Caractéristiques

E-Switch Protection™

Le commutateur à palette MARCHE/ARRÊT a une fonction de déclenchement en cas de manque de tension. Si l'outil s'éteint de façon inattendue, vous devrez relâcher et appuyer sur l'interrupteur à palette pour le redémarrer.

Système DEWALT anti-rotation

Cette fonction arrête rapidement l'accessoire lorsqu'un événement de pincement, de blocage ou d'adhérence est détecté, réduisant le couple réactionnel. Pour redémarrer l'outil, une séquence (arrêt/marche) doit être effectuée sur le commutateur.

Protection de surcharge Power-OFF™

L'alimentation électrique du moteur sera réduite en cas de surcharge du moteur. Si la surcharge du moteur persiste, l'outil s'éteint. Vous devrez relâcher et appuyer sur l'interrupteur à palette pour le redémarrer. L'outil s'éteint chaque fois que la charge de courant atteint la valeur de surcharge de courant (point de combustion du moteur). Lorsque des arrêts pour surcharge répétitifs se produisent, appliquez moins de force/poids sur l'outil jusqu'à ce qu'il fonctionne sans déclencher de surcharge.

Démarrage progressif électronique

Cette caractéristique limite l'élan initial au démarrage, permettant à la vitesse d'augmenter progressivement pendant une période d'une seconde.

MONTAGE ET RÉGLAGES

▲ AVERTISSEMENT : afin de réduire tout risque de blessure grave, éteignez l'outil et retirez le bloc-batterie avant d'effectuer toute opération de réglage ou de retirer/installer un équipement ou un accessoire. Un démarrage accidentel peut occasionner des blessures.

▲ AVERTISSEMENT : n'utilisez que des batteries et des chargeurs DEWALT.

Insérer et retirer le bloc-batterie de l'outil (Fig. B)

REMARQUE : veillez à ce que le bloc-batterie 9 soit complètement rechargé.

Pour installer le bloc-batterie dans la poignée de l'outil

1. Alignez le bloc-batterie avec les rails à l'intérieur de la poignée de l'outil (Fig. B).
2. Glissez le bloc-batterie dans la poignée jusqu'à ce qu'il repose fermement dans l'outil et veillez à bien entendre le clic de verrouillage.

Pour retirer le bloc-batterie de l'outil

1. Enfoncez le bouton de libération de la batterie 10 et tirez fermement le bloc-batterie hors de la poignée de l'outil.
2. Insérez le bloc-batterie dans le chargeur.

Blocs-batteries avec jauge de puissance (Fig. B)

Certains blocs-batteries DEWALT intègrent une jauge de puissance 16 composée de trois voyants qui indiquent le niveau de charge restant dans le bloc-batterie.

Pour activer la jauge de puissance, maintenez enfoncé le bouton de la jauge de puissance. Une certaine combinaison des

trois voyants s'allume pour indiquer le niveau de charge restant. Lorsque le niveau de charge de la batterie est inférieur à la limite permettant son utilisation, la jauge de puissance ne s'allume plus et la batterie doit être rechargée.

REMARQUE : la jauge de puissance ne donne qu'une indication de la charge restant dans le bloc-batterie. Elle n'indique pas la fonctionnalité de l'outil et elle peut être sujette à des variations en fonction des composants du produit, de la température et de l'intervention réalisée par l'utilisateur final.

Installer un accessoire (Fig. A)

▲ AVERTISSEMENT : les accessoires utilisés doivent être calibrés pour fonctionner au moins à la vitesse maximale mentionnée sur l'outil. Les accessoires qui fonctionnent plus vite que leur vitesse nominale peuvent rompre et voler en éclats.

▲ AVERTISSEMENT : la capacité des accessoires doit correspondre à la capacité nominale de l'outil. Les accessoires mal dimensionnés ne peuvent pas être contrôlés correctement.

▲ AVERTISSEMENT : n'utilisez aucun accessoire dont la longueur de la tige de fixation dépasse 2,0" (50 mm). Veillez à ce que la longueur à nu de la tige n'excede pas 1,0" (25 mm) après avoir inséré l'accessoire dans la bague de serrage.

▲ AVERTISSEMENT : risque de projections. N'utilisez que des accessoires dont la tige correspond à la bague de serrage. Les tiges plus petites ne permettent pas de correctement sécuriser l'accessoire qui peut se desserrer pendant l'utilisation.

▲ ATTENTION : ne serrez jamais la bague de serrage sans y avoir avant inséré un accessoire. Le fait de serrer une pince à fraise vide, même à la main, peut l'endommager.

Cet outil est livré avec une bague de serrage mandrin 1/4" 7 et une bague de serrage de 6 mm 8.

1. Libérez le dispositif de verrouillage de l'arbre 14.
2. Desserrez l'écrou de la bague de serrage 4 en la tournant dans le sens inverse des aiguilles d'une montre.
3. Insérez la tige de l'accessoire dans la bague de serrage 1/4" 7 ou la bague de serrage 6 mm 8.
4. Serrez fermement la bague de serrage à l'aide de la plus grande des clés 6 fournies.

Pour retirer l'accessoire

1. Libérez le dispositif de verrouillage de l'arbre.
2. Desserrez l'écrou de la bague de serrage 4 en la tournant dans le sens inverse des aiguilles d'une montre.
3. Retirez la tige de l'accessoire dans la bague de serrage 1/4" 7 ou de la bague de serrage 6 mm 8.

Au moment de démarrer l'outil (quand le disque vient d'être remplacé), placez l'outil dans une zone bien protégée. Si le disque est fissuré ou s'il a un défaut non détecté, il peut éclater en moins d'une minute. Ne mettez jamais l'outil en marche si quelqu'un se trouve dans l'alignement du disque. Ceci concerne également l'utilisateur.

FONCTIONNEMENT

Instructions pour l'utilisation

▲ AVERTISSEMENT : respectez toujours les consignes de sécurité et la réglementation applicable.

▲ AVERTISSEMENT : afin de réduire tout risque de blessure grave, éteignez l'outil et retirez le bloc-batterie avant d'effectuer toute opération de réglage ou de retirer/installer un équipement ou un accessoire. Un démarrage accidentel peut occasionner des blessures.

Position correcte des mains (Fig. C)

▲ AVERTISSEMENT : afin de réduire tout risque de graves blessures, veillez à **TOUJOURS** respecter la position des mains recommandée et illustrée.

▲ AVERTISSEMENT : afin de réduire tout risque de blessures graves, maintenez **TOUJOURS** l'outil fermement afin de pouvoir anticiper toute réaction soudaine.

La position correcte des mains nécessite d'avoir une main sur le corps de l'outil **11**.

Interrupteur à palette (Fig. A)

▲ ATTENTION : maintenez le corps de l'outil fermement pour en garder le contrôle, au démarrage, pendant l'utilisation et jusqu'à l'arrêt complet du disque ou de l'accessoire. Avant de poser l'outil, veillez à ce que le disque soit parfaitement immobile.

REMARQUE : afin de prévenir tout mouvement intempestif de l'outil, ne l'allumez pas et ne l'éteignez pas s'il est en contact avec une quelconque surface. Laissez la meuleuse tourner à plein régime avant d'entrer en contact avec la surface de l'ouvrage. Soulevez l'outil de la surface avant de l'éteindre. Laissez l'outil s'arrêter complètement de tourner avant de le poser.

1. Pour mettre l'outil en marche, poussez le levier de verrouillage **2** vers l'avant de l'outil (carter d'engrenages), puis enfoncez l'interrupteur à palette **1**. L'outil tourne tant que l'interrupteur est enfoncé.

2. Pour arrêter l'outil, relâchez l'interrupteur à palette.

Sélecteur 4 vitesses (Fig. A)

▲ AVERTISSEMENT : quelle que soit la vitesse choisie, la vitesse nominale des accessoires doit être au moins équivalente à la vitesse maximum indiquée sur l'outil électrique.

Le sélecteur 4 vitesses de votre outil vous permet de choisir une plage de vitesse en fonction de l'intervention et de l'accessoire utilisé. Pour sélectionner la vitesse la plus lente, éteignez l'outil et laissez-le s'immobiliser. Appuyez sur le sélecteur 4 vitesses **13** pour passer d'une vitesse à l'autre, 1 étant la vitesse la plus lente et 4 la plus rapide.

REMARQUE : la plage de vitesse ne peut pas être changée en cours d'utilisation. Relâchez l'interrupteur à palette et laissez l'outil s'arrêter complètement avant de changer le réglage de la plage de vitesse.

Éclairage de travail à LED (Fig. A)

▲ ATTENTION : ne regardez pas directement la lumière. Vous risquez sinon de graves lésions oculaires.

L'éclairage de travail **12** situé autour de la bague de serrage est allumé lorsque l'interrupteur à palette est enfoncé. Lorsque l'interrupteur est relâché, l'éclairage de travail reste encore allumé pendant 20 secondes.

REMARQUE : l'éclairage de travail sert à éclairer la surface de travail immédiate et il ne doit pas être utilisé comme lampe torche.

Consignes pou l'utilisation (Fig. D, E)

▲ AVERTISSEMENT :

• veillez à ce que tous les éléments à meuler ou à découper soient parfaitement sécurisés en place.

• Utilisez des pinces ou un étau pour fixer et soutenir l'ouvrage sur une plateforme stable. Il est important pour serrer et soutenir l'ouvrage de manière sûre afin d'éviter le mouvement de l'ouvrage

et la perte de contrôle. Le mouvement de l'ouvrage ou la perte de contrôle peuvent créer un risque et entraîner des blessures.

• Sécurisez l'ouvrage. Une pièce tenue par des dispositifs de serrage ou dans un étau est mieux sécurisée que tenue à la main.

• Soutenez les panneaux ou les grandes pièces afin de réduire le risque de coincement ou de grippage du disque. Les ouvrages de grande taille ont tendance à s'affaisser sous leur propre poids. Des supports doivent être placés sous l'ouvrage, près de la ligne de coupe et sur les bords de l'ouvrage, des deux côtés du disque.

• Portez toujours des gants de travail appropriés pour utiliser cet outil.

• Le carter d'engrenage devient très chaud pendant l'utilisation.

• N'appuyez pas trop sur l'outil. N'exercez aucune pression latérale sur le disque.

• Évitez toute surcharge. Si l'outil devient trop chaud, laissez-le tourner à vide quelques minutes.

• Le meilleur meulage peut être obtenu en plaçant la machine à un angle de 90°. Déplacez la machine d'avant en arrière en appuyant modérément. De cette manière, l'ouvrage ne chauffe pas trop, ne se décolore pas et aucune rainure n'apparaît.

▲ AVERTISSEMENT : tenez l'outil fermement pour en garder la maîtrise, au démarrage, pendant son utilisation et jusqu'à ce que le disque ou l'accessoire ait cessé de tourner. Avant de poser l'outil, veillez à ce que le disque soit parfaitement immobile.

Placez l'ouvrage dans un étau ou fixez-le solidement. Utilisez un masque pour couvrir votre nez et votre bouche si l'opération génère de la poussière. N'abusez pas de la meule. Ne bloquez pas la meule dans l'ouvrage et ne forcez pas trop dessus. Ne meulez qu'avec la face du disque, sauf si vous possédez un disque spécial, spécifiquement conçu pour permettre le meulage avec le côté du disque.

Précautions à prendre pour poncer de la peinture

1. Le ponçage de peintures à base de plomb N'EST PAS RECOMMANDÉ en raison de la difficulté à contrôler la poussière contaminée. Ce sont les enfants et les femmes enceintes qui courent le plus grand risque d'empoisonnement par le plomb.
2. La difficulté à déterminer la teneur en plomb d'une peinture sans analyse chimique impose le respect des précautions suivantes pour poncer toutes les peintures :

sécurité des personnes

1. Les enfants et les femmes enceintes ne doivent pas pénétrer dans la zone de travail si des opérations de ponçage de peintures ont lieu et tant que le nettoyage n'est pas terminé.
2. Toutes les personnes qui pénètrent dans la zone de travail doivent porter un masque à poussière ou un appareil respiratoire. Le filtre doit être remplacé tous les jours ou dès que l'utilisateur a du mal à respirer.

REMARQUE : il est indispensable de n'utiliser que des masques homologués pour les poussières et les fumées de peinture au plomb. Les masques pour peinture ordinaires n'offrent pas une telle protection. Prenez conseil auprès de votre quincaillier pour savoir quels masques à poussière sont homologués.

3. NE MANGEZ, NE BUVEZ et NE FUMEZ pas dans la zone de travail afin d'éviter d'ingérer des particules de peinture contaminées. Les utilisateurs doivent se laver et procéder au nettoyage AVANT de manger, de boire ou de fumer. Les aliments et les cigarettes ne doivent pas être laissés dans la zone de travail si la poussière peut s'y déposer.

Sécurité de l'environnement

1. La peinture doit être retirée de manière à réduire au minimum la quantité de poussière générée.
2. Les zones où le retrait de peinture a lieu doivent être scellées avec des bâches en plastique d'une épaisseur de 0,1 millimètres.
3. Le ponçage doit être effectué de manière à réduire l'entraînement de poussière de peinture hors de la zone de travail.

Nettoyage et mise au rebut

1. Toutes les surfaces de la zone de travail doivent être aspirées et nettoyées à fond, chaque jour et pendant toute la durée du travail de ponçage. Les sacs filtrants des aspirateurs doivent être remplacés fréquemment.
 2. Les bâches de protection en plastique doivent être rassemblées et jetées avec les poussières, copeaux et autres débris. Elles doivent être placées dans des contenants étanches et jetées en respectant les procédures habituelles de collecte des déchets.
- Pendant le nettoyage, les enfants et les femmes enceintes doivent être tenus à l'écart de la zone de travail.
3. Tous les jouets, meubles lavables et ustensiles utilisés par les enfants doivent être lavés à fond avant de pouvoir être réutilisés.

MAINTENANCE

Votre outil électrique a été conçu pour fonctionner longtemps avec un minimum de maintenance. Le fonctionnement continu et satisfaisant de l'outil dépendra d'une maintenance adéquate et d'un nettoyage régulier.

⚠ AVERTISSEMENT : pour réduire tout risque de dommages corporels graves, arrêter et déconnecter la batterie avant tout réglage ou avant de retirer ou installer toute pièce ou tout accessoire. Tout démarrage accidentel pourrait causer des dommages corporels.

Le chargeur et le bloc batterie ne peuvent pas être réparés.

Consultez la dernière page de cette notice pour obtenir les coordonnées des centres d'assistance ou visitez le site www.2helpU.com.

Lubrification

Votre outil électrique ne requiert aucune lubrification additionnelle.

Nettoyage

⚠ AVERTISSEMENT : risque de chocs électriques et de chocs mécaniques. Débranchez la prise de la source d'alimentation et/ou retirez le bloc-batterie de l'outil électrique, s'il est amovible, avant d'effectuer le nettoyage.

⚠ AVERTISSEMENT : afin de garantir un fonctionnement sûr et efficace, veillez à ce que le produit et les aérations, le cas échéant, restent propres. Vous pouvez nettoyer les aérations à l'aide d'une brosse souple non-métallique sèche et/ou un aspirateur adapté. N'utilisez ni eau, ni solution de nettoyage.

⚠ AVERTISSEMENT : soufflez les saletés et la poussière hors du boîtier avec de l'air sec dès que des saletés s'accumulent dans et autour des aérations. Portez des lunettes de protection et un masque à poussière homologués pour réaliser cette opération.

⚠ AVERTISSEMENT : n'utilisez jamais de solvants ou d'autres produits chimiques décapants pour nettoyer les pièces non métalliques du produit. Ces produits chimiques pourraient attaquer la matière de ces pièces. Utilisez un chiffon humidifié avec de l'eau et un savon doux. Ne laissez aucun liquide pénétrer à

l'intérieur du produit. Ne plongez jamais aucune partie du produit dans aucun liquide.

Accessoires en option

⚠ AVERTISSEMENT : les accessoires, autres que ceux proposés par DeWALT n'ayant pas été testés avec ce produit, leur utilisation avec cet outil pourrait être dangereuse. Afin de réduire les risques de blessures, n'utilisez que les accessoires DeWALT recommandés avec ce produit.

⚠ AVERTISSEMENT : n'utilisez pas de disques abrasifs liés dont la date d'expiration (indiquée au centre du disque) est dépassée (EXP). Les disques dont la date a expiré sont plus susceptibles d'éclater et de provoquer de graves blessures. Stockez les disques abrasifs liés dans un endroit sec, sans température ou humidité excessives. Détruisez les disques endommagés ou dont la date a expiré pour être sûr de ne pas les utiliser.

Contactez votre revendeur pour obtenir plus de précisions sur les accessoires appropriés.

Protection de l'environnement



Les produits et les piles/batteries sont recyclables mais s'ils sont marqués du symbole d'une poubelle barrée d'une croix, ils ne doivent pas être jetés avec les déchets ménagers.

Videz complètement les batteries et retirez-les et retirez, si possible, toute source d'éclairage du produit. Il est de la responsabilité de l'utilisateur de supprimer ses données personnelles du produit. Apportez ensuite le produit à jeter dans un centre de récupération des déchets ou chez un revendeur qui, le plus souvent, l'accepte gratuitement. Les emballages doivent être jetés en fonction du code matière qui Fig.e dessus. Les notices et les consignes de sécurité ne doivent être jetées que lorsque le produit qu'elles concernent n'est plus en service. Veillez à vérifier auprès de votre collectivité/municipalité locale, les directives en matière de gestion des déchets. Pour plus d'informations, visitez le site www.2helpU.com et scannez le code QR ci-dessous.



SMERIGLIATRICE

DCG421

Documenti disponibili online

www.2helpU.com/DoC/ o

www.2helpU.com/DoC/index/xxx*

*Per un accesso diretto, sostituire "xxx" con il numero del modello del prodotto riportato sull'etichetta di classificazione del prodotto sulla confezione.

- Manuale di istruzioni
- Dichiarazione di conformità (DoC)
- Dati sulle emissioni del prodotto (PED): Informazioni su rumore, vibrazioni e polvere (non applicabili a tutti i prodotti)

AVVERTENZA: leggere tutte le avvertenze di sicurezza, le istruzioni, le illustrazioni e le specifiche contenute in questo manuale, comprese le sezioni relative al pacco batteria e al caricabatterie riportate nel manuale originale dell'elettroutensile o nel manuale Batterie e caricabatterie separato. È possibile ottenere i manuali contattando il Servizio clienti (per i recapiti, consultare l'ultima di copertina di questo manuale).

Dati tecnici

		DCG421
Tensione	V _{DC}	18
Tipo		1
Velocità a vuoto		
Modalità 1	min ⁻¹	0-10000
Modalità 2	min ⁻¹	0-15000
Modalità 3	min ⁻¹	0-20000
Modalità 4	min ⁻¹	0-24500
Diametro massimo della mola		
	mm	50
Dimensioni pinza del mandrino		
		6 mm e/o 1/4"
Peso (senza pacco batteria)		
	kg	1,01

AVVERTENZA: per ridurre il rischio di lesioni, leggere attentamente il manuale di istruzioni.

Definizioni: linee guida per la sicurezza

Le definizioni seguenti descrivono il livello di criticità di ciascuna indicazione. Leggere il manuale e prestare attenzione ai seguenti simboli.

▲ PERICOLO: indica una situazione di pericolo imminente che, se non viene evitata, **provoca il decesso o lesioni personali gravi**.

▲ AVVERTENZA: indica una situazione potenzialmente pericolosa che, se non viene evitata, **può provocare il decesso o lesioni personali gravi**.

▲ ATTENZIONE: indica una situazione potenzialmente pericolosa che, se non viene evitata, **può provocare lesioni personali di entità lieve o moderata**.

AVVISO: indica una situazione **non in grado di causare lesioni personali** ma che, se non evitata, **potrebbe provocare danni materiali**.

▲ Segnala il pericolo di scosse elettriche.

▲ Segnala rischio di incendi.

42



AVVERTENZE GENERALI DI SICUREZZA PER APPARATI ELETTRICI

▲ AVVERTENZA: leggere attentamente tutte le avvertenze, istruzioni, illustrazioni e specifiche fornite con l'apparato. La mancata osservanza delle istruzioni seguenti può dar luogo a scossa elettrica, incendio e/o lesioni gravi.

CONSERVARE LE AVVERTENZE E LE ISTRUZIONI PER RIFERIMENTI FUTURI

Il termine "apparatto elettrico" utilizzato nelle avvertenze fa riferimento sia agli apparati alimentati a corrente (con cavo elettrico), sia a quelli a batteria (senza cavo).

1) Sicurezza Dell'area di Lavoro

- Mantenere l'area di lavoro pulita e ben illuminata.** Gli ambienti disordinati o scarsamente illuminati favoriscono gli incidenti.
- Non azionare gli apparati in ambienti con atmosfera esplosiva, come quelli in presenza di liquidi, gas o polveri infiammabili.** Gli apparati elettrici creano scintille che possono incendiare le polveri o i fumi.
- Durante l'uso di un apparato elettrico, tenere lontani i bambini e chiunque si trovi nelle vicinanze.** Le distrazioni possono provocare la perdita di controllo.

2) Sicurezza Elettrica

- Le spine dell'apparato elettrico devono essere adatte alla presa di alimentazione. Non modificare la spina in alcun modo. Non collegare un adattatore alla spina di un apparato elettrico dotato di scarico a terra.** Per ridurre il rischio di scossa elettrica evitare di modificare le spine e utilizzare sempre le prese appropriate.
- Evitare il contatto con superfici collegate con la terra, quali tubature, termosifoni, fornelli e frigoriferi.** Se il proprio corpo è collegato con la terra, il rischio di scossa elettrica aumenta.
- Non esporre gli apparati elettrici alla pioggia o all'umidità.** Se l'acqua entra nell'apparato elettrico aumenta il rischio di scossa elettrica.
- Non utilizzare il cavo elettrico in modo improprio. Non utilizzare mai il cavo per spostare, tirare o scollegare l'apparato elettrico. Tenere il cavo elettrico lontano da fonti di calore, olio, bordi taglienti o parti in movimento.** Se il cavo è danneggiato o impigliato, il rischio di scossa elettrica aumenta.
- Quando l'apparato elettrico viene impiegato all'aperto, utilizzare unicamente cavi di prolunga previsti per esterni.** L'uso di un cavo elettrico adatto ad ambienti esterni riduce il rischio di scossa elettrica.
- Se è non è possibile evitare l'uso di un apparato elettrico in ambienti umidi, usare una fonte di corrente protetta da un interruttore differenziale (salvavita).** L'uso di un interruttore differenziale riduce il rischio di scossa elettrica.

3) Sicurezza Personale

- Quando si utilizza un apparato elettrico evitare di distrarsi. Prestare attenzione a quello che si sta facendo e utilizzare il buon senso. Non utilizzare l'apparato elettrico quando si è stanchi o sotto l'effetto di droghe, alcool o medicinali.** Un solo attimo di distrazione durante l'uso di tali apparati potrebbe provocare gravi lesioni personali.

b) **Indossare abbigliamento di protezione adeguato. Utilizzare sempre protezioni oculari.** L'uso di abbigliamento di protezione quali mascherine antipolvere, scarpe antinfortunistiche antiscivolo, caschi di sicurezza o protezioni uditive, in condizioni opportune consente di ridurre le lesioni personali.

c) **Evitare avvii involontari. Assicurarsi che l'interruttore sia in posizione di spento prima inserire l'alimentazione elettrica e/o il blocco batteria e prima di afferrare o trasportare l'apparato.** Il trasporto di apparati elettrici tenendo il dito sull'interruttore o quando sono collegati alla rete elettrica con l'interruttore nella posizione di accesso provoca incidenti.

d) **Prima di accendere l'apparato elettrico, rimuovere eventuali chiavi o utensili di regolazione.** Un utensile di regolazione o una chiave fissati su una parte rotante dell'apparato elettrico possono provocare lesioni personali.

e) **Non sporgersi. Mantenere sempre una buona stabilità al suolo ed equilibrio.** Ciò consente un migliore controllo dell'apparato nelle situazioni impreviste.

f) **Indossare vestiario adeguato. Non indossare abiti lenti o gioielli. Tenere capelli e indumenti lontano dalle parti mobili.** Abiti lenti, gioielli o capelli lunghi possono impigliarsi nelle parti in movimento.

g) **Se i dispositivi sono forniti di collegamento con l'attrezzatura di aspirazione e raccolta delle polveri, assicurarsi che siano collegati e utilizzati correttamente.** La raccolta delle polveri può ridurre i pericoli legati a queste ultime.

h) **Non lasciare che la familiarità acquisita dall'uso frequente degli utensili induca a cedere alla tentazione di ignorare i principi di utilizzo sicuro degli stessi.** Un'azione imprudente potrebbe provocare lesioni gravi in una frazione di secondo.

4) Uso e Manutenzione Dell'apparato Elettrico

a) **Non forzare l'apparato. Utilizzare un apparato adatto al lavoro da eseguire.** L'apparato lavora meglio e con maggior sicurezza se utilizzato secondo quanto è stato previsto.

b) **Non utilizzare l'apparato se l'interruttore non permette l'accensione o lo spegnimento.** Qualsiasi apparato elettrico che non possa essere controllato tramite l'interruttore è pericoloso e deve essere riparato.

c) **Scollegare la spina dalla presa di corrente e/o la batteria dall'elettrotensile, se staccabile, prima di effettuare qualsiasi tipo di regolazione, cambiare gli accessori o riporlo.** Queste misure di sicurezza preventive riducono il rischio di azionare l'apparato accidentalmente.

d) **Riporre gli apparati non utilizzati fuori dalla portata dei bambini ed evitarne l'uso da parte di persone che hanno poca familiarità con l'apparato elettrico e con le presenti istruzioni.** Gli apparati elettrici sono pericolosi in mano a persone inesperte.

e) **Eeguire una manutenzione adeguata degli apparati elettrici. Verificare il cattivo allineamento e inceppamento di parti mobili, la rottura di componenti e ogni altra condizione che possa influire sul funzionamento degli apparati. Se danneggiato, far riparare l'apparato elettrico prima dell'uso.** Molti incidenti sono provocati da apparati elettrici su cui non è stata effettuata la corretta manutenzione.

f) **Tenere gli utensili da taglio affilati e puliti.** La manutenzione corretta degli utensili da taglio con bordi affilati riduce le probabilità di inceppamento e ne facilita il controllo.

g) **Utilizzare l'apparato elettrico, gli accessori, le punte ecc., rispettando le presenti istruzioni e tenendo in considerazione**

le condizioni di funzionamento e il lavoro da eseguire. L'utilizzo dell'apparato elettrico per impieghi diversi da quelli previsti può provocare situazioni di pericolo.

h) **Mantenere le impugnature e le superfici di presa asciutte, pulite e senza tracce di olio o grasso.** Impugnature e superfici di presa scivolose non consentono di maneggiare e controllare in modo sicuro l'utensile nel caso di imprevisti.

5) Uso e Manutenzione Della Batteria

a) **Ricaricare l'apparato esclusivamente con il caricabatteria specificato dal produttore.** Un caricabatteria adatto a un determinato tipo di batteria può provocare il rischio di incendio se utilizzato con un pacco batteria differente.

b) **Gli apparati elettrici vanno usati esclusivamente con i pacchi batteria specificatamente indicati.** L'utilizzo di ogni altro pacco batteria crea rischio di lesioni e d'incendio.

c) **Se il pacco batteria non è utilizzato tenerlo lontano da oggetti di metallo come fermagli, monete, chiavi, chiodi, viti o altri piccoli oggetti metallici che possono provocare un contatto dei terminali.** Il corto circuito dei terminali della batteria può provocare ustioni o un incendio.

d) **In condizioni di uso eccessivo è possibile che la batteria espella del liquido; evitarne il contatto. In caso di contatto, sciacquare abbondantemente con acqua. Se il liquido viene a contatto con gli occhi, consultare un medico.** Il liquido emesso dalla batteria può causare irritazioni o ustioni.

e) **Non utilizzare un pacco batteria o un utensile danneggiati o modificati.** Le batterie danneggiate o modificate potrebbero manifestare un comportamento imprevedibile, con la possibilità di causare un'esplosione o un incendio.

f) **Non esporre una batteria o un utensile al fuoco o a temperature elevate.** L'esposizione al fuoco o a una temperatura superiore a 130 °C potrebbe provocare un'esplosione.

g) **Seguire tutte le istruzioni per la carica e non caricare la batteria o l'utensile a una temperatura che non rientri nell'intervallo di valori specificato nelle istruzioni.** Una ricarica effettuata in maniera scorretta o a una temperatura che non rientra nell'intervallo di valori specificato potrebbe danneggiare la batteria aumentando il rischio d'incendio.

6) Assistenza

a) **L'apparato elettrico deve essere riparato da personale qualificato, che utilizzi ricambi originali identici alle parti da sostituire.** In questo modo viene garantita la sicurezza dell'apparato elettrico.

b) **Non riparare le batterie danneggiate.** Gli interventi di riparazione sulle batterie devono essere eseguiti dal costruttore o da fornitori di assistenza autorizzati.

ISTRUZIONI DI SICUREZZA PER TUTTE LE OPERAZIONI

Avvertenze di sicurezza comuni per operazioni di smerigliatura, spazzolatura metallica, lucidatura, intaglio o taglio abrasivo

a) **Questo elettrotensile è stato progettato per funzionare come smerigliatrice, levigatrice, spazzola in acciaio, lucidatrice, intagliatrice o utensile da taglio.** Leggere tutte le avvertenze, le istruzioni, le illustrazioni e le specifiche fornite con questo elettrotensile. La mancata osservanza di tutte le istruzioni elencate di seguito potrebbe dar luogo a scosse elettriche, incendi e/o lesioni personali gravi.

b) **Non utilizzare accessori non progettati appositamente o non consigliati dal fabbricante.** Il fatto che un accessorio possa

essere montato sull'elettrotensile non ne garantisce la sicurezza di utilizzo.

c) **La velocità nominale dell'accessorio deve essere almeno pari a quella massima riportata sull'elettrotensile.** Gli accessori fatti funzionare a una velocità superiore alla velocità nominale possono rompersi e disintegrarsi.

d) **Il diametro esterno e lo spessore dell'accessorio devono rientrare nel valore della capacità nominale dell'elettrotensile.** Non è possibile controllare adeguatamente gli accessori di dimensioni errate.

e) **La misura dell'albero di mole, flange, tamburi per levigatura o di qualsiasi altro accessorio deve corrispondere esattamente a quella del mandrino o della bussola dell'elettrotensile.** Gli accessori che non corrispondono alla struttura di montaggio dell'elettrotensile non mantengono l'equilibrio, vibrano eccessivamente e possono causare la perdita di controllo.

f) **Le mole fissate sul mandrino, i tamburi per levigatura, le taglierine o gli altri accessori devono essere completamente inseriti nella bussola o nel mandrino.** Se il mandrino non è tenuto a sufficienza e/o la sporgenza della mola è troppo lunga, la mola montata potrebbe staccarsi ed essere espulsa ad alta velocità.

g) **Non usare accessori danneggiati. Prima di ogni utilizzo controllare gli accessori, verificando che le mole abrasive non siano scheggiate e lesionate, che le mole a tazza cilindrica non presentino crepe o segni di usura eccessivi o che la spazzola metallica non abbia filamenti staccati o spezzati. Se l'elettrotensile o l'accessorio è caduto, verificare se abbia subito dei danni o installare un accessorio integro. Dopo aver ispezionato o installato un accessorio, verificare che l'operatore e le altre persone siano lontane dal piano dell'accessorio in rotazione e far girare a vuoto l'elettrotensile alla massima velocità per un minuto.** Normalmente durante questa fase di verifica gli eventuali accessori danneggiati si rompono.

h) **Usare dispositivi di protezione individuale. A seconda della lavorazione da eseguire, indossare una visiera di protezione od occhiali di sicurezza. Se opportuno, indossare una maschera antipolvere, protezioni per l'udito, guanti e un grembiule da lavoro in grado di arrestare frammenti abrasivi o di lavorazione di piccole dimensioni.** Il dispositivo di protezione per gli occhi deve essere in grado di impedire ai detriti generati durante l'esecuzione delle varie lavorazioni e proiettati in aria di raggiungere gli occhi. La maschera antipolvere o il respiratore devono essere in grado di filtrare le particelle generate durante il lavoro. L'esposizione prolungata a rumori molto forti può causare la perdita dell'udito.

i) **Mantenere le altre persone presenti a distanza di sicurezza dall'area di lavoro. Chiunque acceda all'area di lavoro deve indossare dispositivi di protezione individuale adeguati.** Frammenti del pezzo in lavorazione o di un accessorio rotto potrebbero essere scagliati via e causare lesioni al di là dell'immediata area di lavoro.

j) **Sostenere l'elettrotensile afferrando solo le superfici isolate se vi è la possibilità che l'accessorio da taglio venga a contatto con cavi elettrici nascosti.** Se un accessorio di taglio dovesse venire a contatto con un cavo sotto tensione trasmetterebbe la corrente elettrica anche alle parti metalliche esposte dell'elettrotensile, con il pericolo di provocare la folgorazione dell'operatore.

k) **Tenere sempre saldamente l'utensile con la/e mano/i durante l'avvio.** La coppia di reazione del motore, nel momento in cui accelera alla massima velocità, può causare la torsione dell'utensile.

l) **Utilizzare dei morsetti per sostenere il pezzo da lavorare per praticità. Non tenere mai un pezzo in lavorazione di piccole dimensioni in una mano e l'elettrotensile nell'altra durante l'uso. Il fissaggio di un pezzo da lavorare di piccole dimensioni consente di usare le mani per controllare l'utensile.** I materiali tondi come i perni dei tasselli, i tubi o le tubature hanno la tendenza a rotolare durante il taglio, e possono provocare l'inceppamento della punta o il rimbalzo della stessa verso l'operatore.

m) **Non appoggiare mai l'elettrotensile finché l'accessorio non si è completamente arrestato.** L'accessorio che gira potrebbe fare presa sulla superficie e trascinare l'elettrotensile facendone perdere il controllo.

n) **Dopo aver sostituito le frese o effettuato le regolazioni, assicurarsi che il dado stringipinza, il mandrino o qualsiasi altro dispositivo di regolazione sia fissato saldamente.** L'allentamento dei dispositivi di regolazione può causare uno spostamento improvviso, provocando la perdita di controllo dell'utensile e scagliando via con violenza i componenti in rotazione allentati.

o) **Non azionare l'elettrotensile mentre lo si trasporta tenendolo lungo il fianco.** Un contatto accidentale con l'accessorio che gira potrebbe farlo impigliare agli indumenti e trascinarlo verso il corpo dell'operatore.

p) **Pulire regolarmente le prese d'aria dell'elettrotensile.** La ventola di raffreddamento del motore può attirare le polveri all'interno del corpo macchina e l'accumulo eccessivo di polveri di metallo può causare pericoli di natura elettrica.

q) **Non utilizzare l'elettrotensile in prossimità di materiali infiammabili.** Le scintille potrebbero far incendiare i materiali.

r) **Non utilizzare accessori che richiedono l'uso di liquidi refrigeranti.** L'utilizzo di acqua o altri liquidi refrigeranti può provocare elettrocuzione o scosse elettriche.

ISTRUZIONI DI SICUREZZA AGGIUNTIVE PER TUTTE LE LAVORAZIONI

Contraccollo e avvertenze correlate

Il contraccollo è una reazione improvvisa provocata da una mola, un platello, una spazzola o qualsiasi altro accessorio rotante che rimanga pinzato o impigliato. L'inceppamento o l'impigliamento causano il blocco immediato dell'accessorio che ruota, il quale, a sua volta, spinge l'elettrotensile, non più controllato, nella direzione opposta a quella di rotazione dell'accessorio.

Ad esempio, se un disco abrasivo si impiglia o si inceppa nel pezzo in lavorazione, il bordo del disco penetrato nel punto di inceppamento può scavare il materiale e causare lo scavalcamento o il contraccollo del disco. Il disco può saltare sia verso l'operatore che in direzione opposta, a seconda della direzione del suo movimento nel punto di inceppamento. In queste condizioni è possibile che i dischi abrasivi si frantumino.

Un contraccollo è la conseguenza di un utilizzo non appropriato e/o non corretto dell'elettrotensile, evitabile solamente mediante l'adozione delle misure di sicurezza corrette, descritte di seguito:

a) **Mantenere una presa calda sull'elettrotensile e posizionare il corpo e il braccio in un modo tale da poter resistere alle forze di contraccollo.** Adottando le appropriate

precauzioni l'operatore può riuscire controllare le forze di contraccolpo.

b) **Prestare particolare attenzione quando si lavora negli angoli, su bordi aguzzi e così via, evitando di far saltellare e di incastrare l'accessorio.** Angoli, estremità appuntite o rimbalzi tendono a fare impigliare l'accessorio che ruota e a causare la perdita di controllo o il contraccolpo dell'elettrotensile.

c) **Non installare una lama di sega dentata.** Queste lame creano rimbalzi e perdite di controllo frequenti.

d) **Inserire sempre la fresa nel materiale nella stessa direzione in cui l'estremità tagliente esce dal materiale (che è la stessa in cui vengono proiettati i trucioli).** L'inserimento della punta dell'elettrotensile nella direzione errata provoca la fuoriuscita dell'estremità tagliente della punta dal pezzo in lavorazione e tira l'elettrotensile nella direzione di inserimento.

e) **Quando si utilizzano lime rotanti, mole di taglio, frese ad alta velocità o frese al carburo di tungsteno, bloccare sempre saldamente il pezzo da lavorare.** Tali mole tendono a restare intrappolate se si inclinano leggermente nella scanalatura, rischiando di subire un contraccolpo. Quando una mola di taglio si blocca, di solito si spezza. Quando lime rotanti, mole di taglio, frese ad alta velocità o frese al carburo di tungsteno si bloccano, possono saltare dalla scanalatura e far perdere il controllo all'operatore.

Avvertenze di sicurezza specifiche per operazioni di smerigliatura e taglio abrasivo

a) **Usare esclusivamente i tipi di mola raccomandati per il proprio elettrotensile ed esclusivamente per le applicazioni raccomandate.** Per esempio: non eseguire operazioni di smerigliatura con il fianco di una mola da taglio. I dischi da taglio abrasivi sono progettati per la smerigliatura periferica. Forze laterali applicate a questi dischi potrebbero causarne la frantumazione.

b) **Per coni e tappi abrasivi utilizzare esclusivamente mandrini di mole integri, con una flangia di battuta continua di dimensioni e lunghezza corrette.** I mandrini corretti riducono la possibilità di rottura.

c) **Evitare che la mola di taglio si inceppi e non esercitare una pressione eccessiva. Non tentare di eseguire tagli troppo profondi.** Il sovraccarico della mola aumenta il carico e la suscettibilità alla torsione o all'inceppamento della mola nel taglio, con la possibilità di contraccolpo o di rottura della stessa.

d) **Non mettersi con le mani allineate alla mola in rotazione, né dietro di essa.** Se nel punto d'impiego la mola si sposta in direzione opposta alla mano dell'utilizzatore, il possibile contraccolpo della mola in rotazione potrebbe proiettare la mola stessa e l'elettrotensile direttamente verso l'utilizzatore.

e) **Se il disco si impiglia, inceppa, oppure quando, per una qualsiasi ragione, si interrompe l'operazione di taglio, spegnere l'utensile e tenerlo fermo nel pezzo fino a quando il disco di arresta del tutto. Non tentare mai di rimuovere la mola da taglio mentre è in movimento perché potrebbe verificarsi un contraccolpo.** Compiere indagini e intraprendere azioni correttive per eliminare le cause dell'inceppamento o impigliamento della mola.

f) **Non riprendere l'operazione di taglio nel pezzo. Far raggiungere la massima velocità alla mola e poi rientrare con attenzione nel taglio. Il disco potrebbe incepparsi, balzare fuori dal pezzo in lavorazione o provocare un contraccolpo.** Se l'elettrotensile viene riavviato quando esso è ancora dentro al pezzo.

g) **Pannelli o altri pezzi di grandi dimensioni vanno sorretti per minimizzare il rischio che il disco sia pinzato o che rimbalzi.** I pezzi più grandi tendono a incurvarsi sotto il loro stesso peso. Devono essere collocati dei supporti sotto al pezzo da lavorare vicino alla linea di taglio e all'estremità del pezzo, su entrambi i lati del disco.

h) **Prestare ancora più attenzione quando si eseguono "tagli a tuffo" all'interno di pareti o di altre aree cieche.** La parte sporgente del disco potrebbe tagliare tubi del gas o dell'acqua, cavi elettrici o altri oggetti che possono provocare un contraccolpo.

Avvertenza di sicurezza specifici che per lavorazioni di spazzolatura

a) **Essere consapevoli del fatto che dalla spazzola metallica potrebbero staccarsi ed essere proiettati filamenti di metallo anche durante l'uso normale. Non forzare i filamenti di metallo con un carico eccessivo sulla spazzola.** I filamenti metallici penetrano facilmente gli abiti leggeri e/o la pelle.

b) **Lasciare funzionare a vuoto le spazzole alla velocità di esercizio per almeno un minuto prima di utilizzarle. Durante tale periodo non sostare davanti o in posizione allineata alla spazzola.** In questa fase potrebbero staccarsi setole o fili metallici lenti.

c) **Allontanare da sé la direzione di scarico della spazzola in rotazione.** Durante l'uso, piccole particelle e frammenti di filo metallico potrebbero staccarsi dalla spazzola e andare a conficcarsi nella pelle dell'operatore.

d) **L'operatore e le altre persone che si trovano entro 15,2 m dal luogo di utilizzo di questo prodotto DEVONO indossare occhiali di sicurezza o occhiali di sicurezza con protezioni laterali e una visiera completa.**

Rischi residui

Malgrado l'applicazione delle principali regole di sicurezza e l'implementazione di dispositivi di sicurezza, alcuni rischi residui non possono essere evitati. Essi sono:

- menomazioni uditive.
- Rischio di lesioni personali dovuti a particelle volatili.
- Rischio di bruciature causate da componenti che si arrovantano durante l'uso.
- Rischio di lesioni personali causate dall'uso prolungato.

Riduzione dell'esposizione alle polveri

Prima di iniziare a lavorare verificare la classe di pericolosità delle polveri che saranno generate durante la lavorazione.

▲ AVVERTENZA: evitare di toccare o inalare le polveri perché possono essere dannose per la salute. Le polveri generate durante l'impiego di un elettrotensile e quando si svolgono altre attività di costruzione possono contenere sostanze chimiche, minerali o particelle note per causare infezioni respiratorie, reazioni allergiche, tumori, difetti congeniti o danni all'apparato riproduttivo all'operatore o alle persone che si trovano lì.

- Tali polveri possono essere generate, ad esempio, quando si lavora su legni duri, come il legno di faggio o di quercia, vernici a base di piombo, calcestruzzo, muratura o pietre contenenti quarzo.
- Il materiale contenente amianto può essere maneggiato esclusivamente da personale specializzato.

- Osservare le norme pertinenti in vigore nel proprio Paese per i materiali da lavorare.
- Utilizzare un aspirapolvere o un sistema di aspirazione con una classe di protezione ufficialmente approvata in conformità con le normative locali sulla protezione dalla polvere e adatto al materiale su cui lavorare.
- Catturare le particelle di polvere risultanti direttamente alla fonte ed evitare i depositi nell'area circostante. Utilizzare a tale scopo accessori per l'aspirazione adeguati.

Misure aggiuntive:

- assicurarsi che il luogo di lavoro sia ben ventilato.
- Indossare un respiratore idoneo per il tipo di polveri generate.

Tipo di batteria

È possibile utilizzare i seguenti modelli di pacchi batteria:

Batteria	(kg)	Batteria	(kg)
DCB181	0,35	DCB188	0,95
DCB182	0,61	DCB189	0,54
DCB183/B/G	0,40	DCBP034/G	0,32
DCB184/B/G	0,62	DCBP518/G	0,75
DCB185	0,35	DCB1880	0,98
DCB187	0,54	DCBP318	0,50

Per ulteriori informazioni, consultare al manuale della batteria/caricabatterie.

Possono essere utilizzati i seguenti caricabatterie: DCB104, DCB107, DCB112, DCB113, DCB115, DCB116, DCB117, DCB118, DCB132, DCB1102, DCB1104.

Contenuto della confezione

La confezione contiene:

- 1 Fresatrice
 - 1 Chiave
 - 1 Pinza da 1/4"
 - 1 Pinza da 6 mm (fissata all'utensile)
 - 1 Pacco batteria agli ioni di litio (modelli C1, D1, L1, M1, P1, S1, T1, X1)
 - 2 Pacchi batteria agli ioni di litio (modelli C2, D2, L2, M2, P2, S2, T2, X2)
 - 3 Pacchi batteria agli ioni di litio (modelli C3, D3, L3, M3, P3, S3, T3, X3)
 - 1 Manuale di istruzioni
- Controllare se lo strumento e i relativi componenti o gli accessori presentino dei danni che potrebbero avere subito durante il trasporto.
 - Prima dell'uso, prendersi il tempo per leggere e comprendere a fondo questo manuale.

Riferimenti sul prodotto

Per ridurre il rischio di lesioni personali, l'operatore deve attenersi alle istruzioni seguenti riportate sull'elettrostrumento:



Leggere il manuale di istruzioni prima dell'uso.



Indossare dispositivi di protezione per l'udito.



Indossare un dispositivo di protezione per gli occhi.



Radiazioni visibili. Non fissare direttamente la luce.

Posizione del codice data (Fig. B)

Il codice data di produzione **15** consiste in un anno a 4 cifre seguito da una settimana a 2 cifre ed è esteso da un codice di fabbrica a 2 cifre.

Descrizione (Fig. A)

▲ AVVERTENZA: non modificare mai il prodotto né alcuna sua parte. Ne potrebbero derivare danni materiali o lesioni a persone.

- 1 Interruttore a leva
- 2 Interruttore di blocco di sicurezza
- 3 Alberino
- 4 Dado stringipinza
- 5 Chiave piccola (13 mm)
- 6 Chiave grande (17 mm)
- 7 Pinza per punte di 1/4"
- 8 Pinza 6 mm
- 9 Batteria
- 10 Pulsante di rilascio del pacco batteria
- 11 Corpo della fresatrice
- 12 Luce di lavoro a LED
- 13 Pulsante di selezione della velocità
- 14 Pulsante di blocco alberino

Uso previsto

La smerigliatrice angolare è stata progettata per applicazioni professionali di molatura, levigatura, spazzolatura, lucidatura, intaglio e taglio abrasivo. L'utensile può essere utilizzato con una gamma di smerigliatrici DEWALT con un diametro massimo di 50 mm e una velocità nominale minima di 24500/min.

NON utilizzarlo in ambienti umidi o in presenza di liquidi o gas infiammabili.

Questa fresatrice è un apparato elettrico professionale.

NON consentire ai bambini di venire a contatto con l'elettrostrumento. L'impiego di questo elettrostrumento da parte di persone inesperte deve avvenire sotto sorveglianza.

- **Bambini piccoli e persone inferme.** Questo elettrostrumento non è destinato all'uso da parte di bambini piccoli o persone inferme in assenza non sorvegliati.

- Questo prodotto non è destinato all'uso da parte di persone di qualsiasi età con capacità fisiche, sensoriali o mentali ridotte o prive di esperienza e conoscenza, a meno che siano sorvegliate o abbiano ottenuto istruzioni riguardo all'uso dell'elettrostrumento da parte di una persona responsabile della loro sicurezza. I bambini non devono mai essere lasciati da soli con questo prodotto.

Caratteristiche

E-Switch Protection™

L'interruttore a leva ON/OFF possiede la funzione No-volt di rilascio in mancanza di corrente. In caso di uno spegnimento inaspettato, l'interruttore a leva dovrà essere rilasciato e premuto di nuovo per riavviare l'elettrostrumento.

SISTEMA ANTIROTAZIONE DEWALT

Questa funzione arresta rapidamente l'accessorio quando viene rilevato un evento di schiacciamento, stallo o

inceppamento, riducendo la coppia di reazione. L'interruttore deve essere acceso e spento (ciclo dell'interruttore) per riavviare l'elettrotensile.

Protezione contro i sovraccarichi Power-OFF™

L'alimentazione fornita al motore viene ridotta in caso di sovraccarico del motore. In caso di sovraccarico continuo del motore, l'elettrotensile si spegne. L'interruttore a leva dovrà essere rilasciato e premuto di nuovo per riavviare l'elettrotensile. L'elettrotensile si spegnerà ogni volta che il carico di corrente raggiunge il valore della corrente di sovraccarico (punto di bruciatura del motore). Qualora si verificano spegnimenti continui dovuti a sovraccarico, applicare meno forza/peso sull'elettrotensile, finché esso non funzionerà senza che si innesti il sovraccarico.

Avviamento elettronico progressivo

Questa funzione limita la quantità di moto iniziale all'avviamento dell'utensile, consentendo alla velocità di aumentare gradualmente in un tempo di oltre 1 secondo.

ASSEMBLAGGIO E REGOLAZIONI

▲ AVVERTENZA: per ridurre il rischio di lesioni gravi alle persone, spegnere l'utensile e scollegarlo dall'alimentazione elettrica pacco batteria prima di effettuare qualsiasi regolazione o rimozione/installazione di dotazioni o accessori. Un avvio accidentale può provocare lesioni alle persone.

▲ AVVERTENZA: utilizzare esclusivamente batterie e caricabatterie DEWALT.

Installazione e rimozione del pacco batteria dall'elettrotensile (Fig. B)

NOTA: assicurarsi che il pacco batteria 9 sia completamente carico.

Come installare il pacco batteria nell'impugnatura dell'elettrotensile

1. Allineare il pacco batteria alle guide all'interno dell'impugnatura dell'elettrotensile (Fig. B).
2. Farlo scorrere nell'impugnatura fin quando il pacco batteria sarà saldamente in sede nell'utensile e prestare attenzione a udire lo scatto di blocco in sede.

Rimozione del pacco batteria dall'elettrotensile

1. Premere il pulsante di rilascio batteria 10 ed estrarre con decisione il pacco batteria dall'impugnatura dell'elettrotensile.
2. Inserire il pacco batteria nel caricabatterie.

Pacchi batteria con indicatore di carica (Fig. B)

Alcuni pacchi batteria DEWALT comprendono un indicatore del livello di carica 16, costituito da tre spie a LED, che si illuminano mostrando il livello di carica residua.

Per azionare l'indicatore di carica, premere e tenere premuto il relativo pulsante. Una combinazione di tre spie a LED si illuminerà, indicando il livello di carica residua. Se il livello di carica del pacco batteria scende al di sotto del limite utilizzabile, le spie dell'indicatore non si illuminano e sarà necessario ricaricare il pacco batteria.

NOTA: l'indicatore del livello di carica mostra solamente il livello di carica residua del pacco batteria. Esso non indica la funzionalità dell'elettrotensile ed è soggetto a variazioni in base ai componenti del prodotto, alla temperatura e all'applicazione da parte dell'utilizzatore finale.

Montaggio di un accessorio (Fig. A)

▲ AVVERTENZA: gli accessori devono presentare specifiche almeno pari alla massima velocità contrassegnata sull'apparato. Gli accessori fatti funzionare a una velocità superiore alla velocità nominale possono rompersi e disintegrarsi.

▲ AVVERTENZA: la capacità nominale degli accessori deve essere pari a quella contrassegnata sull'apparato. Non è possibile controllare adeguatamente gli accessori di dimensioni errate.

▲ AVVERTENZA: non utilizzare accessori con un mandrino di lunghezza superiore a 50 mm (2.0"). Assicurarsi che la parte esposta del mandrino non sia più lunga di 25 mm (1.0") dopo avere inserito l'accessorio nella bussola.

▲ AVVERTENZA: pericolo di proiezione di oggetti. Usare solo accessori con codoli conformi alla pinza installata.

I codoli di dimensioni più piccole non sono sicuri e potrebbero allentarsi durante il funzionamento.

▲ ATTENZIONE: non serrare mai la pinza senza che vi sia inserito prima un accessorio. Serrare una pinza portafresce vuota, anche manualmente, può danneggiare la pinza.

Questo utensile viene fornito con una pinza da 1/4" 7 e una pinza da 6 mm 8.

1. Rilasciare il blocco dell'alberino 14.
2. Allentare il dado stringipinza 4 ruotandolo in senso antiorario.
3. Inserire il codolo dell'accessorio nella pinza da 1/4" 7 o nella pinza da 6 mm 8.
4. Serrare bene la pinza utilizzando la chiave più grande in dotazione 6.

Per rimuovere l'accessorio

1. Rilasciare il blocco dell'alberino.
2. Allentare il dado stringipinza 4 ruotandolo in senso antiorario.
3. Rimuovere dalla pinza da 1/4" 7 o dalla pinza da 6 mm 8.

Quando si avvia l'utensile (con una mola nuova o di ricambio installata) tenerlo in un'area ben protetta. Se la mola dovesse essere crepata o presentare un difetto impercettibile, dovrebbe scoppiare in meno di un minuto. Non avviare mai l'utensile se c'è una persona posizionata in linea con la mola. Questo vale anche per l'operatore.

UTILIZZO

Istruzioni per l'uso

▲ AVVERTENZA: attenersi sempre alle istruzioni di sicurezza e alle normative in vigore.

▲ AVVERTENZA: per ridurre il rischio di lesioni gravi alle persone, spegnere la macchina e disconnettere i pacchi batteria prima di effettuare qualsiasi regolazione o rimozione/installazione di dotazioni o accessori. Un avvio accidentale può provocare lesioni alle persone.

Posizione corretta delle mani (Fig. C)

▲ AVVERTENZA: per ridurre il rischio di gravi lesioni alle persone, tenere SEMPRE le mani nella posizione corretta, illustrata in figura.

▲ AVVERTENZA: per ridurre il rischio di gravi lesioni personali, tenere SEMPRE saldamente l'utensile in previsione di una reazione improvvisa.

La posizione corretta delle mani prevede una mano sul corpo dell'utensile 11.

Interruttore a leva (Fig. A)

▲ ATTENZIONE: stringere saldamente il corpo della levigatrice per mantenere il controllo all'avvio e durante l'uso, fino a quando il disco o l'accessorio non sia completamente fermo. Assicurarsi che il disco sia completamente fermo prima di appoggiare la smerigliatrice.

NOTA: per ridurre i movimenti imprevisti, non accendere o spegnere la smerigliatrice mentre è sottoposta a carico. Far girare la smerigliatrice alla massima velocità prima di toccare la superficie da lavorare. Sollevare la smerigliatrice dalla superficie prima di spegnere. Attendere che il disco abbia smesso di girare del tutto prima di appoggiare la smerigliatrice.

1. Per accendere la smerigliatrice, premere la levetta di blocco accensione **2** verso la parte anteriore dell'elettrotensile (corpo macchina), quindi premere l'interruttore a leva **1**. La smerigliatrice entra in funzione quando l'interruttore a leva è premuto.
2. Spegnere la smerigliatrice rilasciando l'interruttore a leva.

Selettore di quattro velocità (Fig. A)

▲ AVVERTENZA: indipendentemente dalla regolazione della velocità, la velocità nominale dell'accessorio deve essere almeno pari alla velocità massima indicata sull'utensile.

La funzionalità a quattro velocità dell'apparato consente di selezionare gli intervalli di velocità in base all'applicazione e all'accessorio utilizzato. Per selezionare la regolazione della velocità più bassa, spegnere l'apparato e consentirne l'arresto. Premere il pulsante di selezione delle quattro velocità **13** per scorrere le quattro velocità, dove 1 è la più lenta e 4 la più veloce.

NOTA: gli intervalli della velocità non possono essere modificati durante l'uso. Rilasciare l'interruttore a leva e consentire l'arresto totale dell'apparato prima di passare a un nuovo intervallo di velocità.

Torcia LED (Fig. A)

▲ ATTENZIONE: non fissare la luce. Ne potrebbero derivare gravi lesioni agli occhi.

La torcia **12** situata attorno alla pinza si accende quando viene premuto l'interruttore a bilanciere. Quando l'interruttore viene rilasciato la torcia rimarrà illuminata per un massimo di 20 secondi.

NOTA: la luce di lavoro è intesa per l'illuminazione della superficie di lavoro immediata e non deve essere usata come torcia.

Istruzioni per l'uso (Fig. D, E)

▲ AVVERTENZA:

- assicurarsi che tutti i materiali da smerigliare o tagliare siano fissati saldamente.
- Usare una morsa o dei morsetti per tenere fermo e sostenere il pezzo da lavorare su un piano stabile. È importante fissare e sostenere il pezzo saldamente per impedire che si sposti e di perdere il controllo della smerigliatrice angolare. L'eventuale spostamento del pezzo o perdita di controllo della smerigliatrice angolare possono costituire un pericolo e provocare lesioni alle persone.
- Fissare il pezzo da lavorare. Un pezzo tenuto con dispositivi di bloccaggio o in una morsa viene tenuto fermo più saldamente che con le mani.

- Pannelli o altri pezzi di grandi dimensioni vanno sorretti per minimizzare il rischio che il disco sia inceppi o generi un contraccolpo. I pezzi più grandi tendono a incurvarsi sotto il loro stesso peso. Devono essere collocati dei supporti sotto al pezzo da lavorare vicino alla linea di taglio e all'estremità del pezzo, su entrambi i lati del disco.

- Indossare sempre guanti da lavoro a norma durante l'uso di questo elettrotensile.
- La scatola del cambio diventa bollente durante l'uso.
- Applicare solo una leggera pressione sull'elettrotensile. Non esercitare pressioni laterali sul disco.
- Evitare di sovraccaricare l'elettrotensile. Se l'apparato si surriscalda, farlo girare a vuoto per qualche minuto.
- I risultati ottimali di smerigliatura sono ottenuti impostando la macchina a un'angolazione di 90°. Spostare la macchina avanti e indietro con una pressione moderata. In tal modo, il pezzo da lavorare non si scalderà eccessivamente, non si scolorirà e non si formeranno scanalature.

▲ AVVERTENZA: afferrare saldamente il corpo macchina per mantenere il controllo all'avvio e durante l'uso, fino a quando la mola o l'accessorio non sia completamente fermo/o. Assicurarsi che il disco sia completamente fermo prima di appoggiare la smerigliatrice.

Mettere il pezzo da lavorare in una morsa o fissarlo in modo sicuro. Utilizzare una maschera per il viso sul naso e sulla bocca se la lavorazione solleva polvere. Trattare la mola con la dovuta cura. Non far inceppare la mola nel pezzo da lavorare e non esercitare una pressione eccessiva. Effettuare l'operazione di smerigliatura soltanto sul davanti della mola a meno che non si disponga di una mola speciale che permette di effettuare la smerigliatura sul lato della mola.

Precauzioni da prendere durante la carteggiatura di superfici verniciate

1. La carteggiatura di vernici a base di piombo NON È CONSIGLIATA per via delle difficoltà che presenta il controllo delle polveri contaminate. I bambini e le donne in gravidanza sono i soggetti più a rischio di avvelenamento da piombo.
2. Siccome è difficile determinare se una vernice contiene piombo senza un'analisi chimica, consigliamo di attenersi alle seguenti precauzioni per la levigatura di superfici verniciate:

sicurezza delle persone

1. Laddove vengano effettuate operazioni di carteggiatura di vernici non consentire l'accesso all'area di lavoro a bambini e donne in gravidanza finché tutte le operazioni di pulizia non saranno completate.
2. Tutte le persone che entrano nell'area di lavoro devono indossare una maschera anti-polvere o un respiratore. Il filtro deve essere sostituito ogni giorno o ogniqualvolta il soggetto che lo indossa presenti difficoltà respiratorie.
NOTA: utilizzare esclusivamente maschere anti-polvere adatte per la lavorazione con le polveri e i fumi delle vernici a base di piombo. Le maschere per verniciatura comuni non offrono questa protezione. Consultare il proprio rivenditore locale per una maschera omologata.
3. NON MANGIARE, BERE o FUMARE nell'area di lavoro per impedire l'ingestione di particelle di vernice contaminata. Gli operai devono lavarsi e cambiarsi PRIMA di mangiare, bere o fumare. Non lasciare generi alimentari, bevande o articoli per il fumo nell'area di lavoro, dove è possibile che si accumulino la polvere.

Sicurezza ambientale

1. La vernice deve essere rimossa in modo tale da minimizzare la quantità di polvere generata.
2. Le aree dove vengono effettuate operazioni di asportazione della vernice devono essere sigillate con rivestimenti in plastica dello spessore di 0,1 mm.
3. La carteggiatura deve essere eseguita in modo tale da ridurre le tracce di polvere di vernice al di fuori dell'area di lavoro.

Pulizia e smaltimento

1. È necessario aspirare e pulire accuratamente ogni giorno tutte le superfici nell'area di lavoro per tutta la durata del progetto di levigatura o carteggiatura. I sacchetti del filtro dell'aspirapolvere devono essere cambiati con una certa frequenza.
2. Gli stracci utilizzati durante la lavorazione devono essere raccolti e smaltiti insieme ai residui della polvere o a qualsiasi altro detrito prodotto dall'asportazione. Tali residui devono essere riposti in contenitori sigillati e smaltiti tramite le regolari procedure di raccolta dei rifiuti. Durante le operazioni di pulizia, è necessario tenere bambini e donne in stato interessante a distanza dall'area di lavoro.
3. Tutti i giocattoli, i mobili lavabili e gli utensili utilizzati dai bambini devono essere lavati accuratamente prima di essere riutilizzati.

MANUTENZIONE

Questo apparato è stato progettato per funzionare a lungo con una manutenzione minima. Per avere prestazioni sempre soddisfacenti occorre avere cura dell'apparato e sottoporlo a pulizia periodica.

▲ AVVERTENZA: *per ridurre il rischio di gravi lesioni personali, spegnere l'apparato e staccare il pacco batteria prima di eseguire qualsiasi regolazione o rimozione/ installazione di dotazioni o accessori. Un avvio accidentale può causare lesioni.*

Il caricabatteria e il pacco batteria non sono parti riparabili. Per informazioni sui contatti dei centri di assistenza, consultare il retro di questo manuale o visitare il sito web www.2helpU.com.

Lubrificazione

L'apparato non richiede alcuna ulteriore lubrificazione.

Pulizia

▲ AVVERTENZA: *pericolo di scosse elettriche e rischio meccanico. Scollegare la spina dalla presa di corrente e/o rimuovere il pacco batteria, se estraibile, dal prodotto prima di pulirlo.*

▲ AVVERTENZA: *per garantire un funzionamento sicuro ed efficiente, mantenere sempre puliti il prodotto e le feritoie di ventilazione (se del caso). Le feritoie di ventilazione possono essere pulite con una spazzolina asciutta con setole morbide non di metallo e/o con un aspirapolvere adatto. Non utilizzare acqua né soluzioni detergenti di alcun tipo.*

▲ AVVERTENZA: *soffiare via la polvere dal corpo motore dell'apparecchio con aria compressa asciutta, appena si rileva sporco visibile all'interno e attorno alle feritoie di ventilazione. Quando si esegue questa procedura, indossare un dispositivo di protezione per gli occhi e una maschera antipolvere omologati.*

▲ AVVERTENZA: *non utilizzare mai solventi o altri prodotti chimici aggressivi per pulire le parti non metalliche del prodotto.*

Tali sostanze chimiche possono indebolire i materiali utilizzati per questi componenti. Usare un panno inumidito solamente con acqua e sapone neutro. Evitare la penetrazione di liquidi all'interno del prodotto. Non immergere mai alcuna parte del prodotto in un liquido.

Accessori opzionali

▲ AVVERTENZA: *poiché accessori diversi da quelli offerti da DEWALT non sono stati testati con questo prodotto, l'utilizzo di tali accessori potrebbe essere pericoloso. Per ridurre il rischio di lesioni alle persone, utilizzare soltanto gli accessori raccomandati da DEWALT con questo prodotto.*

▲ AVVERTENZA: *non utilizzare una mola a legante abrasivo che ha superato la data di scadenza (EXP) indicata vicino al centro della mola (se fornita). Le mole che hanno superato la scadenza hanno più probabilità di scoppiare e causare lesioni gravi. Conservare le ruote con legante abrasivo in un luogo asciutto senza sbalzi di temperatura o umidità. Distruggere le mole scadute o danneggiate in modo che non possano essere utilizzate.*

Rivolgersi al proprio rivenditore per ulteriori informazioni sugli accessori più adatti.

Protezione dell'ambiente



I prodotti/Le batterie sono riciclabili, ma, se sono contrassegnati con il simbolo del cassonetto barrato, non devono essere smaltiti con i normali rifiuti domestici.

Lasciare scaricare completamente le batterie e separarle e, se possibile, separare le fonti luminose dal prodotto. È responsabilità dell'utilizzatore provvedere all'eliminazione di tutti i dati personali dal prodotto da smaltire. A quel punto sarà possibile conferirlo presso un centro di raccolta ufficiale o presso un rivenditore aderente all'iniziativa, che nella maggior parte dei casi lo ritirerà a titolo gratuito. L'imballaggio deve essere scartato in base al codice del materiale contrassegnato su di esso. Le istruzioni per l'uso e la sicurezza devono essere smaltite solo quando il prodotto non è più in uso.

Per informazioni sulla gestione dei rifiuti, rivolgersi alla propria comunità locale/al proprio comune di residenza. Per ulteriori informazioni, visitare il sito web www.2helpU.com e scansionare il codice QR riportato sopra.

RECHTE SLIJPMACHINE

DCG421

Documenten beschikbaar online

www.2helpU.com/DoC/ of

www.2helpU.com/DoC/index/xxx*

*Vervang, voor rechtstreekse toegang, "xxx" door het op het productclassificatielabel of de verpakking opgegeven modelnummer van het product.

- Instructiehandleiding
- Conformiteitsverklaring (DoC)
- Productemissiegegevens (PED): Informatie over geluid, trillingen en stof (niet van toepassing op alle producten)



WAARSCHUWING: Lees alle veiligheidswaarschuwingen, instructies, illustraties en specificaties in deze handleiding, met inbegrip van de delen over de geleverde accu en lader in een originele gereedschapshandleiding of de afzonderlijke Accu's en laders-handleidingen. Handleidingen kunnen verkregen worden door contact op te nemen met de klantendienst (raadpleeg de laatste pagina van deze handleiding).

Technische gegevens

		DCG421
Spanning	V _{DC}	18
Type		1
Snelheid onbelast		
Stand 1	min ⁻¹	0–10000
Stand 2	min ⁻¹	0–15000
Stand 3	min ⁻¹	0–20000
Stand 4	min ⁻¹	0–24500
Maximale wieldiameter	mm	50
Spantangdiameter		6 mm en/of 1/4"
Gewicht (zonder accu)	kg	1,01

WAARSCHUWING: Lees de instructiehandleiding om het risico op letsel te verminderen.

Definities: Veiligheidsrichtlijnen

De definities hieronder beschrijven de ernstgraad voor elk signaalwoord. Gelieve de handleiding te lezen en op deze symbolen te letten.

▲ GEVAAR: Wijst op een dreigende gevaarlijke situatie die, indien niet vermeden, zal leiden tot de dood of ernstige verwondingen.

▲ WAARSCHUWING: Wijst op een mogelijk gevaarlijke situatie die, indien niet vermeden, zou kunnen leiden tot de dood of ernstige letsels.

▲ VOORZICHTIG: Wijst op een mogelijk gevaarlijke situatie die, indien niet vermeden, kan leiden tot kleine of matige letsels.

OPMERKING: Geeft een handeling aan waarbij geen persoonlijk letsel optreedt die, indien niet voorkomen, schade aan goederen kan veroorzaken.

▲ Wijst op risico van een elektrische schok.

▲ Wijst op brandgevaar.

ALGEMENE VEILIGHEIDSWAARSCHUWINGEN VOOR ELEKTRISCH GEREEDSCHAP

▲ WAARSCHUWING: Lees alle veiligheidswaarschuwingen, instructies, illustraties en specificaties die bij dit gereedschap zijn meegeleverd. Het niet opvolgen van alle onderstaande instructies kan leiden tot een elektrische schok, brand en/of ernstig persoonlijk letsel.

BEWAAR ALLE WAARSCHUWINGEN EN INSTRUCTIES ALS TOEKOMSTIG REFERENTIEMATERIAAL

De term „elektrisch gereedschap“ in de waarschuwingen verwijst naar uw (met een snoer) op de netspanning aangesloten elektrische gereedschap of naar (draadloos) elektrisch gereedschap met een accu.

1) Veiligheid Werkplaats

- Houd het werkgebied schoon en goed verlicht.** Rommelige of donkere gebieden zorgen voor ongelukken.
- Bedien elektrische gereedschappen niet in een explosieve omgeving, zoals in de nabijheid van ontvlambare vloeistoffen, gassen of stof.** Elektrische gereedschappen veroorzaken vonken die het stof of de dampen kunnen doen ontbranden.
- Houd kinderen en omstanders op een afstand terwijl u een elektrisch gereedschap bedient.** Als u wordt afgeleid kunt u de controle over het gereedschap verliezen.

2) Elektrische Veiligheid

- Stekkers van elektrisch gereedschap moeten in het stopcontact passen. Pas de stekker nooit op enige manier aan. Gebruik geen adapterstekkers samen met geaard elektrisch gereedschap.** Niet aangepaste stekkers en passende contactdozen verminderen het risico op een elektrische schok.
- Vermijd lichamelijk contact met geaarde oppervlaktes zoals buizen, radiatoren, fornuizen en ijskasten.** Er bestaat een verhoogd risico op een elektrische schok als uw lichaam geaard is.
- Stel elektrisch gereedschap niet bloot aan regen of natte omstandigheden.** Als er water in een elektrisch gereedschap terecht komt, verhoogt dit het risico op een elektrische schok.
- Behandel het stroomsnoer voorzichtig. Gebruik het stroomsnoer nooit om het elektrische gereedschap te dragen of te trekken, of de stekker uit het stopcontact te halen. Houd het snoer uit de buurt van warmte, olie, scherpe randen, of bewegende onderdelen.** Beschadigde snoeren of snoeren die in de war zijn verhogen het risico op een elektrische schok.
- Als u een elektrisch gereedschap buitenshuis gebruikt, gebruikt u een verlengsnoer dat geschikt is voor gebruik buitenshuis.** Het gebruik van een verlengsnoer dat geschikt is voor buitenshuis, vermindert het risico op een elektrische schok.
- Als het gebruik van een elektrisch gereedschap op een vochtige locatie onvermijdelijk is, gebruik u een stroomvoorziening die beveiligd is met een aardlekschakelaar.** Het gebruik van een aardlekschakelaar vermindert het risico op een elektrische schok.

3) Persoonlijke Veiligheid

a) **Blijf alert, kijk wat u doet en gebruik uw gezonde verstand als u een elektrisch gereedschap bedient. Gebruik het gereedschap niet als u vermoeid bent of onder de invloed van drugs, alcohol of medicatie bent.** Een moment van onoplettendheid tijdens het bedienen van elektrische gereedschappen kan leiden tot ernstig persoonlijk letsel.

b) **Gebruik een beschermende uitrusting. Draag altijd oogbescherming.** Beschermende uitrusting zoals een stofmasker, antislip veiligheidsschoenen, een helm, of gehoorbescherming gebruikt in de juiste omstandigheden zal het risico op persoonlijk letsel verminderen.

c) **Vermijd onbedoeld starten. Zorg ervoor dat de schakelaar in de „off“ (uit) stand staat voordat u het gereedschap aansluit op de stroombron en/of accu, het oppakt of rondraagt.** Het rondragen van elektrische gereedschappen met uw vinger op de schakelaar of het aanzetten van elektrische gereedschappen waarvan de schakelaar aan staat, zorgt voor ongelukken.

d) **Verwijder alle stelsleutels of moersleutels voordat u het elektrische gereedschap aan zet.** Een moersleutel of stelsleutel die in een ronddraaiend onderdeel van het elektrische gereedschap is achtergelaten kan leiden tot persoonlijk letsel.

e) **Rek u niet te ver uit. Blijf altijd stevig en in balans op de grond staan.** Dit zorgt voor betere controle van het elektrische gereedschap in onverwachte situaties.

f) **Draag geschikte kleding. Draag geen loszittende kleding of sieraden. Houd uw haar en kleding uit de buurt van bewegende onderdelen.** Loszittende kleding, sieraden of lang haar kunnen door bewegende delen worden gegrepen.

g) **Als er in apparaten wordt voorzien voor het aansluiten van stofverwijdering- of verzamelapparatuur, zorg er dan voor dat deze correct worden aangesloten en gebruikt.** Het gebruik van een stofverzamelaar kan aan stof gerelateerde gevaren verminderen.

h) **Denk niet dat u, doordat u het gereedschap veel hebt gebruikt, het allemaal wel weet en dat u de veiligheidsbeginselen kunt negeren.** Een onvoorzichtige actie kan in een fractie van een seconde ernstig letsel tot gevolg hebben.

4) Gebruik en Verzorging van Elektrisch Gereedschap

a) **Forceer het gereedschap niet. Gebruik het juiste elektrische gereedschap voor uw toepassing.** Het juiste elektrische gereedschap voert de werkzaamheden beter en veiliger uit waarvoor het is ontworpen.

b) **Gebruik het gereedschap niet als de schakelaar het niet aan en uit kan zetten.** Leder gereedschap dat niet met de schakelaar kan worden bediend is gevaarlijk en moet worden gerepareerd.

c) **Trek de stekker uit het stopcontact en/of neem de accu, als deze kan worden losgenomen, uit het elektrisch gereedschap en voer daarna pas aanpassingen uit, wissel daarna pas accessoires of berg daarna pas het gereedschap op.** Dergelijke preventieve veiligheidsmaatregelen verminderen het risico dat het elektrisch gereedschap per ongeluk opstart.

d) **Bewaars gereedschap dat niet wordt gebruikt buiten het bereik van kinderen en laat niet toe dat personen die onbekend zijn met het elektrische gereedschap of deze instructies het gereedschap bedienen.**

Elektrische gereedschappen zijn gevaarlijk in handen van ongetrainde gebruikers.

e) **Onderhoud elektrische gereedschappen. Controleer op verkeerde uitlijning en het grijpen van bewegende onderdelen, breuk van onderdelen en andere omstandigheden die de werking van het gereedschap nadelig kunnen beïnvloeden. Zorg dat het gereedschap voor gebruik wordt gerepareerd als het beschadigd is.** Veel ongelukken worden veroorzaakt door slecht onderhouden gereedschap.

f) **Houd snijgereedschap scherp en schoon.** Correct onderhouden snijgereedschappen met scherpe snijdranden lopen minder snel vast en zijn gemakkelijker te beheersen.

g) **Gebruik het elektrische gereedschap, de accessoires en gereedschapsonderdelen enz. in overeenstemming met deze instructies, waarbij u rekening houdt met de werkomstandigheden en de werkzaamheden die dienen te worden uitgevoerd.** Gebruik van het elektrische gereedschap voor werkzaamheden die anders zijn dan het bedoelde gebruik, kunnen leiden tot een gevaarlijke situatie.

h) **Houd de handgrepen en oppervlakken die u beet pakt, droog, schoon en vrij van olie en vet.** Door gladde handgrepen en oppervlakken die u beet pakt, kan veilig werken en bedienen van het gereedschap in onverwachte situaties onmogelijk worden.

5) Gebruik en Verzorging van Gereedschap op Accu

a) **Gebruik alleen de lader die door de fabrikant wordt opgegeven.** Een lader die geschikt is voor één accutype, kan een risico op brand veroorzaken indien gebruikt met een andere accu.

b) **Gebruik elektrische gereedschappen uitsluitend met speciaal omschreven accu's.** Gebruik van andere accu's kan leiden tot letsel en brandgevaar.

c) **Als de accu niet in gebruik is, dient u deze uit de buurt te houden van andere metalen voorwerpen zoals paperclips, munten, sleutels, spijkers, schroeven of andere kleine metalen voorwerpen die een verbinding van het ene contactpunt met het andere kunnen maken.** Het kortsluiten van de accucontactpunten samen kan brandwonden of brand veroorzaken.

d) **Als het gereedschap te zwaar wordt belast, kan er vloeistof uit de accu lekken; vermijd contact hiermee. Als u per ongeluk hier toch mee in contact komt, spoelt u met water. Als de vloeistof in contact met de ogen komt, dient u daarnaast medische hulp in te roepen.** Vloeistof afkomstig uit de accu kan irritatie of brandwonden veroorzaken.

e) **Werk niet met een accu of met gereedschap dat beschadigd is of waaraan wijzigingen zijn aangebracht.** Beschadigde of gemodificeerde accu's kunnen onvoorspelbaar gedrag vertonen dat kan leiden tot brand, explosie of een risico van letsel.

f) **Stel een accu of gereedschap niet bloot aan open vuur of uitzonderlijk hoge temperatuur.** Brand of een temperatuur boven de 130 °C kunnen de accu doen exploderen.

g) **Volg alle instructies voor het opladen en laad de accu of het gereedschap niet op buiten het temperatuurbereik dat in de instructies wordt opgegeven.** Door op onjuiste wijze opladen of opladen bij een temperatuur buiten het opgegeven bereik kan de accu beschadigd raken en het risico van brand toenemen.

6) Service

- a) *Zorg dat u gereedschap wordt onderhouden door een erkende reparateur die uitsluitend identieke vervangende onderdelen gebruikt. Dit zorgt ervoor dat de veiligheid van het gereedschap blijft gegarandeerd.*
- b) *Probeer nooit beschadigde accu's te repareren. De reparaties aan accu's mogen alleen worden uitgevoerd door de fabrikant of door geautoriseerde servicecentra.*

VEILIGHEIDSVOORSCHRIFTEN VOOR ALLE HANDELINGEN

Algemene veiligheidswaarschuwingen voor slijpen, schuren, staalborstelen, polijsten, snijwerk of schurende afkortactiviteiten

- a) *Dit elektrisch gereedschap is bedoeld als gereedschap voor slijpen, schuren, werken met een staalborstel, polijsten of afkorten. Lees alle veiligheidswaarschuwingen, instructies, illustraties en specificaties die bij dit gereedschap worden verstrekt. Het niet opvolgen van alle onderstaande instructies kan leiden tot een elektrische schok, brand en/of ernstig persoonlijk letsel.*
- b) *Gebruik geen accessoires die niet speciaal zijn ontworpen en worden aanbevolen zijn door de fabrikant van het gereedschap. Omdat u een accessoire op uw gereedschap kunt bevestigen, betekent dat nog niet dat u er gegarandeerd veilig mee kunt werken.*
- c) *Het nominaal toerental van het accessoire moet tenminste gelijk zijn aan het maximaal toerental zoals dit op het gereedschap staat vermeld. Accessoires die sneller draaien dan hun nominale toerental, kunnen in stukken breken en deze stukken kunnen worden weggeslingerd.*
- d) *De buitendiameter en dikte van het hulpstuk mogen niet groter zijn dan de maximale capaciteit van uw elektrische gereedschap. Accessoires van onjuiste grootte kunnen niet afdoende onder controle gehouden worden.*
- e) *De asgatgrootte van schijven, schuurtrommels en ieder ander accessoire moet goed passen bij de as of de kraag van het elektrisch gereedschap. Accessoires die niet passen op de bevestigingshardware van het gereedschap zullen uit balans raken en/of extreem trillen en kunnen u de controle over het gereedschap doen verliezen.*
- f) *Op een draadstift gemonteerde schijven, schuurtrommels, frezen of andere accessoires moeten volledig in de houder of boorkop worden gezet. Als de draadstift niet voldoende is vastgezet en/of de overhang van de schijf te groot is, kan de gemonteerde schijf losraken en met hoge snelheid worden weggeslingerd.*
- g) *Gebruik een hulpstuk niet als dit beschadigd is. Controleer accessoires zoals schuurschijven voor gebruik op schilfers en barstjes, slijptrommel op barstjes, scheurtjes of excessieve slijtage, staalborstels op losse of gespleten draden. Als het gereedschap of het accessoire is gevallen, inspecteer het dan op schade of plaats een onbeschadigd accessoire. Na het controleren en plaatsen van een accessoire zorgt u dat u en omstanders uit de buurt van het bereik van het ronddraaiende accessoire blijft en zet u het gereedschap gedurende een minuut aan op maximale snelheid zonder weerstand. Beschadigde accessoires breken gewoonlijk af tijdens deze testperiode.*
- h) *Draag persoonlijke beschermende uitrusting. Gebruik afhankelijk van de toepassing gezichtsbedekking of*

- bescherming van de ogen, zoals een veiligheidsbril. Draag, zo nodig, een stofmasker, gehoorbescherming, handschoenen en een werkschort die kleine afgeschuurde deeltjes of deeltjes van het werkstuk tegenhouden. De bescherming van de ogen moet rondvliegende deeltjes die door de diverse werkzaamheden vrijkomen, tegen kunnen houden. Het stofmasker moet in staat zijn deeltjes die door uw werkzaamheden vrijkomen te filteren. Langdurige blootstelling aan intense geluiden kan gehoorverlies veroorzaken.*
- i) *Houd omstanders op veilige afstand van de werkomgeving. Iedereen die het werkgebied betreedt, moet persoonlijke beschermende kleding dragen. Brokstukken van het werkstuk of van een afgebroken accessoire kunnen worden weggeslingerd en letsel buiten het directe werkgebied veroorzaken.*
- j) *Houd het gereedschap alleen vast bij de geïsoleerde greepoppervlakken wanneer u een handeling uitvoert waarbij het zaagaccessoire in aanraking kan komen met verborgen bedrading. Accessoires van elektrisch gereedschap die in contact komen met bedrading waar spanning op staat, kunnen metalen onderdelen van het gereedschap onder stroom zetten en de gebruiker een elektrische schok geven.*
- k) *Houd het gereedschap altijd stevig in uw hand(en) tijdens het opstarten. Het reactiekoppel van de motor kan, naarmate het toerental van de motor toeneemt tot maximaal, maken dat het gereedschap draait.*
- l) *Ondersteun het werkstuk met klemmen wanneer dat praktisch mogelijk is. Houd een klein werkstuk nooit met één hand vast terwijl u met de andere hand met het gereedschap werkt. U kunt, wanneer u een klein werkstuk met klemmen vastzet, het gereedschap met uw hand(en) bedienen. Rond materiaal, zoals geleidingsstangen, leidingen of buizen zijn geneigd weg te rollen wanneer ze worden gezaagd, en hierdoor kan het bit vastlopen of naar u toe springen.*
- m) *Nooit het gereedschap neerleggen voordat het accessoire volledig tot stilstand is gekomen. Het ronddraaiende accessoire kan mogelijk in contact met het oppervlak komen waardoor u de controle over het gereedschap verliest.*
- n) *Wanneer u de bits hebt gewisseld of aanpassingen hebt gedaan, is het belangrijk dat u de spantangmoer, de boorhouder of om het even welke andere uitrusting voor aanpassing, stevig vastzet. Losse instelapparaten kunnen onverwacht verschuiven, verlies van controle veroorzaken, losse draaiende onderdelen zullen met grote snelheid worden weggeslingerd.*
- o) *Laat het gereedschap niet draaien terwijl u het aan uw zijde draagt. Wanneer uw kleding per ongeluk bekneld raakt in het ronddraaiende accessoire, kan het accessoire tegen uw lichaam aan worden getrokken.*
- p) *Maak de ventilatieopeningen van het gereedschap regelmatig schoon. De ventilator van de motor zuigt het stof in de behuizing en extreme ophoping van metaaldeeltjes kan een elektrische schok veroorzaken.*
- q) *Werk niet met het gereedschap in de buurt van ontvlambare materialen. Vonken kunnen deze materialen doen ontbranden.*
- r) *Gebruik geen accessoires waarvoor vloeibare koelmiddelen nodig zijn. Het gebruik van water of andere vloeibare koelmiddelen kan elektrocutie of een elektrische schok tot gevolg hebben.*

OVERIGE VEILIGHEIDSLINSTRUCTIES VOOR ALLE HANDELINGEN

Terugslag en gerelateerde waarschuwingen

Terugslag is een plotselinge reactie op een ronddraaiende schijf, schuurkussen, borstel of ander accessoire dat bekneld raakt of vastloopt. Bekneld raken of vastlopen stopt het draaien van het accessoire plotseling waardoor de draaiing wordt overgebracht op het gereedschap zelf dat vervolgens naar achteren klapt in een richting tegengesteld aan de draaiing van het accessoire.

Als bijvoorbeeld een slijpschijf vastloopt of bekneld raakt in het werkstuk, kan de rand van de schijf die bij het knelpunt in het oppervlak van het materiaal dringt, de schijf omhoog doen komen en op de gebruiker afsturen. De schijf kan naar de gebruiker toe of van hem vandaan springen, afhankelijk van de richting van de schijfbeweging op het beknellingspunt. Schuurschijven kunnen onder deze omstandigheden ook breken.

Terugslag is het gevolg van verkeerd gebruik of onjuiste gebruiksomstandigheden van het gereedschap. Met geschikte voorzorgsmaatregelen, zoals hieronder worden beschreven, kan terugslag worden voorkomen:

- a) **Blijf het gereedschap stevig met beide handen vasthouden en plaats uw lichaam en armen zo dat u een eventuele terugslag kunt tegenhouden.** De gebruiker kan de terugslagkrachten onder controle houden als de juiste voorzorgsmaatregelen worden genomen.
- b) **Wees extra voorzichtig bij het werken aan of in hoeken. Voorkom dat het gereedschap gaat 'springen' en bekneld raakt in het werkstuk.** In hoeken, op scherpe randen en bij terugspringen kan het ronddraaiende accessoire bekneld raken en kunnen zich verlies van controle of terugslag voordoen.
- c) **Bevestig geen getand zaagblad.** Dergelijke zaagbladen veroorzaken vaak terugslag en verlies van controle.
- d) **Voer het bitje altijd in dezelfde richting in het materiaal in omdat de snijrand uit het materiaal komt (dat is dezelfde richting waarin de spaanders worden uitgeworpen).** Als u het gereedschap in de verkeerde richting in het materiaal invoert, zal de snijrand van de boor uit het materiaal omhoogkomen en het gereedschap in de richting van deze invoer trekken.

e) **Klem het werkstuk altijd stevig vast, wanneer u roterende vijlen, afkortschijven, high-speed frezen of tungsten-carbide frezen gebruikt.** Deze schijven zullen vastlopen, als ze onder een lichte hoek in de groef komen te zitten en terugslagen. Als een afkortschijf vastloopt, zal de schijf zelf gewoonlijk breken. Als een roterende vijl, hogesnelheidsfrees of tungsten-carbide afkortwiel vastlopen, kunnen ze uit de groef komen, met mogelijk verlies van de controle over het gereedschap als gevolg.

Veiligheidswaarschuwingen speciaal voor slijp- en schuur-afkortwerkzaamheden

- a) **Gebruik uitsluitend schijftypen die voor uw elektrisch gereedschap worden aanbevolen, en uitsluitend voor aanbevolen toepassingen. Bijvoorbeeld: slijp niet met de zijkant van een afkortschijf.** Schurende afkortschijven zijn bedoeld voor perifeer slijpen, zijwaartse krachten kunnen ertoe leiden dat deze schijven uit elkaar spatten.
- b) **Gebruik voor schuurkegels en pluggen met schroefdraad alleen onbeschadigde schijfassen met een vaste schouderflens, met de juiste afmeting en lengte.** De juiste draadstiften zullen de kans op breken verkleinen.

c) **'Duw' niet te hard met de afkortschijf en zet niet te veel druk. Probeer niet een al te grote zaagdiepte te bereiken.** Het overbelasten van de schijf verhoogt de belasting en ontvankelijkheid voor het blokkeren of vastklemmen van de schijf in de zaagsnede en de kans op terugslag of schijfbreuk.

d) **Plaats uw hand niet in één lijn is met de draaiende schijf en ga zo staan dat u niet recht achter de draaiende schijf staat.** Als de schijf op het punt van de werking van het gereedschap van uw hand weg beweegt, kan de mogelijke terugslag de draaiende schijf en het elektrisch gereedschap recht naar u toe slingeren.

e) **Wanneer de schijf vast komt te zitten, of wanneer u het zagen om welke reden dan ook wilt onderbreken, schakel dan het gereedschap uit en houd het zonder te bewegen in het materiaal tot de schijf volledig tot stilstand is gekomen. Probeer nooit een afkortschijf uit de zaagsnede te verwijderen terwijl de schijf in beweging is, anders kan terugslag optreden.** Zoek naar de oorzaak van het bekneld raken of vastlopen van de schijf en voer de corrigerende actie uit om dit te verhelpen.

f) **Hervat de werkzaamheden niet als de schijf nog in het werkstuk zit. Laat de schijf volledig op snelheid komen en steek de schijf voorzichtig nogmaals in de zaagsnede.** De schijf kan blokkeren, weglopen of terugslaan als het gereedschap opnieuw wordt opgestart in het werkstuk.

g) **Ondersteun panelen of een ander groot werkstuk zodat het risico van vastlopen of terugslaan van de schijf minder groot is.** Grote werkstukken kunnen onder hun eigen gewicht doorzakken. De ondersteuning moeten aan beide zijden worden geplaatst onder het werkstuk, dicht bij de zaaglijn en aan beide zijden van de schijf.

h) **Ga extra voorzichtig te werk wanneer u "invallend" zaagt in bestaande muren of andere niet-zichtbare gedeelten.** De uitstekende schijf kan in gas- of waterleidingen of elektrische bedrading zagen of in objecten die terugslag kunnen veroorzaken.

Veiligheidswaarschuwingen speciaal voor metaalborstelen

- a) **Houd er rekening mee dat ook bij gewone werkzaamheden borstelharen los kunnen raken uit de draadborstel. Zet niet teveel kracht op de borstelharen door een te grote druk op de borstel uit te oefenen.** De draden van de borstel kunnen gemakkelijk door dunne kleding en/of de huid dringen.
- b) **Laat draadborstels ten minste één minuut op bedrijfssnelheid draaien voordat u ze gebruikt. Gedurende die tijd mag niemand voor of op één lijn met de borstel staan.** Tijdens het indraaien kunnen losse delen of draden van de borstel worden weggeslingerd.
- c) **Richt de weggeslingerde delen van de draadborstel van u weg.** Kleine deeltjes en zeer kleine delen van draden kunnen tijdens het gebruik van deze draadborstels op hoge snelheid worden weggeslingerd en in uw huid dringen.
- d) **Een veiligheidsbril of veiligheidsbril mij zijkapjes en een volgelaatsmasker MOETEN gedragen worden door de gebruiker en anderen die zich op een afstand van minder dan 15,2 m van het gebruik van dit product bevinden.**

Overige risico's

Ondanks het toepassen van de relevante veiligheidsvoorschriften en het implementeren van

veiligheidsvoorzieningen kunnen sommige overige risico's niet worden vermeden. Dit zijn:

- *Gehoorschadiging.*
- *Risico op persoonlijk letsel door deeltjes die worden weggeslingerd.*
- *Risico van brandwonden omdat accessoires tijdens het gebruik heet worden.*
- *Risico van persoonlijk letsel als gevolg van langdurig gebruik.*

De blootstelling aan stof verminderen

Controleer, vóór aanvang van het werk, de gevarenklasse van het stof dat tijdens het werk geproduceerd zal worden.

- ▲ **WAARSCHUWING:** *Vermijd het aanraken of inademen van stof, omdat dit de gezondheid kan schaden. Stof dat wordt gevormd tijdens het gebruiken van elektrisch gereedschap en andere constructieactiviteiten, kan chemicaliën, mineralen of deeltjes bevatten die bekend staan om infecties van de luchtwegen, allergische reacties, kanker, geboortefwijkingen of andere vruchtbaarheidsproblemen te veroorzaken bij de gebruiker of omstanders.*
- *Zulk stof kan bijvoorbeeld gegenereerd worden tijdens het werken op hardhout, zoals beuk of eik, verf op loodbasis, beton, metselwerk of stenen die kwarts bevatten.*
- *Materiaal dat asbest bevat mag alleen door specialisten worden verwerkt.*
- *Bekijk de in uw land relevante regelgeving voor de materialen waar op gewerkt moet worden.*
- *Gebruik een stofzuiger of stofafzuigstelsel met een officieel goedgekeurde beschermingsklasse, om de plaatselijk geldende regelgeving inzake bescherming tegen stof en geschikt voor het materiaal waar op gewerkt moet worden na te leven.*
- *Vang de resterende stofdeeltjes direct bij de bron op en vermijd afzetting in de omliggende omgeving. Gebruik gepaste afzuigaccessoires voor dit doelinde.*

Aanvullende maatregelen:

- *Verzekert dat de werkplaats goed geventileerd is.*
- *Draagt adembescherming die geschikt is voor het soort stof dat wordt gegenereerd.*

Accutype

Deze accu's kunnen worden gebruikt:

Accu	(kg)	Accu	(kg)
DCB181	0,35	DCB188	0,95
DCB182	0,61	DCB189	0,54
DCB183/B/G	0,40	DCBP034/G	0,32
DCB184/B/G	0,62	DCBP518/G	0,75
DCB185	0,35	DCB1880	0,98
DCB187	0,54	DCBP318	0,50

Raadpleeg de handleiding van de batterij/oplader voor meer informatie.

De volgende opladers kunnen gebruikt worden: DCB104, DCB107, DCB112, DCB113, DCB115, DCB116, DCB117, DCB118, DCB132, DCB1102, DCB1104.

Inhoud van de verpakking

De verpakking bevat:

- 1 Rechte slijpmachine
- 1 Steeksleutel
- 1 1/4" kraag

- 1 6 mm kraag (bevestigd aan het gereedschap)
- 1 Li-Ion accu (modellen C1, D1, L1, M1, P1, S1, T1, X1)
- 2 Li-Ion-accu's (modellen C2, D2, L2, M2, P2, S2, T2, X2)
- 3 Li-Ion-accu's (modellen C3, D3, L3, M3, P3, S3, T3, X3)

- 1 Gebruikershandleiding
- *Controleer het gereedschap, de onderdelen of accessoires op eventuele beschadiging tijdens het transport.*
- *Neem de tijd om deze handleiding grondig door te lezen en te begrijpen voordat u het apparaat in gebruik neemt.*

Markeringen op het gereedschap

De gebruiker moet de volgende instructies op het gereedschap lezen om het risico op letsel te verkleinen:



Lees de gebruiksaanwijzing vóór gebruik.



Draag gehoorbescherming.



Draag oogbescherming.



Zichtbare straling. Staar niet in de lamp

Positie datumcode (Afb. [Fig.] B)

De productiedatumcode **15** bestaat uit een 4-cijferig jaar gevolgd door een 2-cijferige week en wordt uitgebreid met een 2-cijferige fabriekscode.

Beschrijving (Afb. A)

▲ **WAARSCHUWING:** *Breng nooit wijzigingen in het gereedschap of een onderdeel ervan aan. Beschadiging of persoonlijk letsel kan daarvan het gevolg zijn.*

- 1 Kantelschakelaar
- 2 Schakelaar voor vergrendeling in de uit-stand
- 3 As
- 4 Spankopmoer
- 5 Kleine steeksleutel (13 mm)
- 6 Grote steeksleutel (17 mm)
- 7 Kraag 1/4"
- 8 Kraag 6 mm
- 9 Accu
- 10 Accuvrijgaveknop
- 11 Behuizing van de slijper
- 12 LED-werkklamp
- 13 Snelheidskeuzeknop
- 14 Asvergrendelknop

Bedoeld gebruik

Uw haakse slijpmachine is ontworpen voor professioneel slijpen, schuren, borstelen, polijsten, graveren en schurende afkorttoepassingen. Het gereedschap kan worden gebruikt met een bereik van DeWALT slijpaccessoires met een maximale diameter van 50 mm en een minimaal nominaal toerental van 24500/min.

NIET gebruiken onder natte omstandigheden of in de aanwezigheid van ontvlambare vloeistoffen of gassen.

Deze slijpmachine is professioneel elektrisch gereedschap. Laat kinderen **NIET** met het gereedschap in contact komen. Toezicht is vereist als onervaren gebruikers met dit product werken.

- **Kinderen en zieken.** Dit apparaat is niet bedoeld voor gebruik door jonge kinderen en personen met een zwakke gezondheid, zonder toezicht.
- Dit product is niet bedoeld voor gebruik door personen (waaronder kinderen) die verminderde fysieke, sensorische of psychische vermogens hebben of die het ontbreekt aan ervaring, kennis of bekwaamheden, mis zij onder toezicht staan van een persoon die verantwoordelijk is voor hun veiligheid. Kinderen mogen nooit alleen gelaten worden met dit product.

Functies

E-Switch Protection™

De AAN/UIT-kantelschakelaar heeft een geen- spanning vrijgavefunctie. In geval van onverwachte uitschakeling, moet de kantelschakelaar vrijgegeven en daarna opnieuw ingedrukt worden om het gereedschap opnieuw te starten.

DeWALT ANTI-ROTATIESYSTEEM

Deze functie stopt het accessoire snel als blokkage, vastlopen of vastknellen gedetecteerd wordt en verlaagd het reactionair koppel. De schakelaar moet uit- en ingeschakeld worden om het gereedschap opnieuw te starten.

Power-OFF™ overbelastingsbeveiliging

De stroomvoorziening van de motor wordt gestopt bij overbelasting van de motor. Bij voortdurende overbelasting wordt het gereedschap uitgeschakeld. De kantelschakelaar moet vrijgegeven en daarna ingedrukt worden om het gereedschap opnieuw te starten. Het gereedschap zal zichzelf uitschakelen wanneer de stroombelasting de waarde van de overbelastingsstroom bereikt (verbrandingspunt van de motor). Als het gereedschap steeds weer wordt uitgeschakeld, zet dan minder kracht/gewicht op het gereedschap totdat het functioneert zonder dat de overbelastingsbeveiliging wordt ingeschakeld.

Elektronische geleidelijke start

Deze functie beperkt de eerste opstartbeweging, de snelheid wordt over een periode van 1 seconde geleidelijk opgebouwd.

MONTAGE EN AANPASSINGEN

▲ WAARSCHUWING: *Beperk het risico van ernstig persoonlijk letsel, schakel het gereedschap uit en neem de accu uit, voor u aanpassingen uitvoert of hulpstukken of accessoires plaatst/verwijdert. Wanneer het gereedschap per ongeluk wordt gestart, kan dat leiden tot letsel.*

▲ WAARSCHUWING: *Gebruik uitsluitend accu's en laders van het merk DEWALT.*

De accu in het gereedschap plaatsen en de accu uit het gereedschap nemen (Afb. B)

OPMERKING: Controleer dat de accu 9 geheel is opgeladen.

De accu in de handgreep van het gereedschap plaatsen

1. Houd de accu tegenover de rails in de handgreep van het gereedschap (Afb. B).

2. Schuif de accu in de handgreep tot de accu stevig vastzit in het gereedschap en let erop dat u de accu op z'n plaats hoort klikken.

De accu uit het gereedschap nemen

1. Druk op de vrijgaveknop van de accu 10 en trek de accu stevig uit de handgreep van het gereedschap.
2. Plaats de accu in de lader.

Accu's met vermogensmeter (Afb. B)

Er zijn DeWALT-accu's hebben een vermogensmeter 16, die bestaat uit drie groene LED-lampjes die een aanduiding geven van de hoeveelheid resterende lading van de accu.

U kunt de vermogensmeter activeren door de knop van de vermogensmeter ingedrukt te houden. Een combinatie van de drie LED-lampjes gaat branden, om het resterende niveau aan te geven. Wanneer de lading in de accu onder het bruikbare niveau ligt, gaat de vermogensmeter niet branden en moet de accu worden opgeladen.

OPMERKING: De vermogensmeter geeft slechts een indicatie van de hoeveelheid lading die de accu nog heeft. De indicator geeft geen aanwijzingen over de functionaliteit van het gereedschap en is onderhevig aan schommelingen afhankelijk van productonderdelen, temperatuur en de toepassing door de eindgebruiker.

Een accessoire monteren (Afb. A)

▲ WAARSCHUWING: *Accessoires moeten ten minste hetzelfde maximaal toerental hebben als het maximaal toerental dat op het gereedschap is vermeld. Accessoires die sneller draaien dan hun nominale toerental, kunnen in stukken breken en deze stukken kunnen worden weggeslingerd.*

▲ WAARSCHUWING: *Accessoires moeten ten minste dezelfde capaciteit hebben als die welke op het gereedschap is vermeld. Accessoires met een onjuiste grootte kunnen niet goed onder controle gehouden worden.*

▲ WAARSCHUWING: *Gebruik geen accessoires met een draadstiftlengte van meer dan 50 mm (2,0"). Verzeker dat de zichtbare draadstiftlengte niet meer is dan 25 mm (1,0") nadat u het accessoire in de kraag hebt gestoken.*

▲ WAARSCHUWING: *Gevaar voor wegslingeren. Gebruik alleen accessoires met een schacht die overeenstemt met de geïnstalleerde kraag. Smallere schachten zullen niet goed vast zitten en kunnen losraken tijdens gebruik.*

▲ OPGELET: *Zet de kraag nooit vast voordat u er een accessoire in hebt geplaatst. Als u een lege kraag vast zet, zelfs met de hand, kan dit de kraag beschadigen.*

Dit gereedschap wordt geleverd met een 1/4" kraag 7 en een 6 mm kraag 8.

1. Druk de asvergrendeling 14 in.
2. Draai de kraagmoer 4 los door deze naar links te draaien.
3. Steek de schacht van het accessoire in de 1/4" kraag 7 of 6 mm kraag 8.
4. Draai de spantang stevig vast met de grotere bijgeleverde sleutel 6.

Om het accessoire te verwijderen

1. Druk de asvergrendeling in.
2. Draai de kraagmoer 4 los door deze naar links te draaien.
3. Verwijder de schacht van het accessoire uit de 1/4" kraag 7 of 6 mm kraag 8.

Houd het gereedschap bij het starten (met een nieuw of vervangwiel geïnstalleerd) op een goed beveiligde plaats. Als er een bars in de schijf zit of de schijf heeft gebroken die u niet hebt waargenomen, zal de schijf in minder dan een minuut uit elkaar vliegen. Start het gereedschap nooit terwijl er iemand in de lijn van het wiel staat. Dit geldt ook voor de gebruiker.

BEDIENING

Instructies voor gebruik

▲ WAARSCHUWING: Houd u altijd aan de veiligheidsinstructies en van toepassing zijnde voorschriften.

▲ WAARSCHUWING: Om het gevaar op ernstig persoonlijk letsel te verminderen, zet u het gereedschap uit en ontkoppelt u de accu, voordat u enige aanpassing maakt of hulpstukken of accessoires verwijdert/installeert. Het onbedoeld opstarten kan letsel veroorzaken.

Juiste handpositie (Afb. C)

▲ WAARSCHUWING: Beperk het risico op ernstig persoonlijk letsel, plaats uw handen **ALTIJD** de juiste positie, zoals weergegeven.

▲ WAARSCHUWING: Beperk het risico van ernstig persoonlijk letsel, houd de lans **ALTIJD** stevig vast zodat u bent voorbereid op een plotselinge terugslag.

De juiste handpositie vereist één hand op de behuizing van het gereedschap **11**.

Schuifschakelaar (Afb. A)

▲ OPGELET: Houd de behuizing van het gereedschap stevig vast zodat u de controle over het gereedschap behoudt tijdens het opstarten en het gebruik, en totdat het wiel of accessoire niet meer draait. Het is belangrijk dat u het gereedschap pas neerlegt wanneer de schijf volledig tot stilstand is gekomen.

OPMERKING: Beperk de onverwachte bewegingen van het gereedschap, schakel het gereedschap niet in of uit wanneer het wordt belast. Geef de slijpmachine de tijd om op volledige snelheid te komen voordat u het werkoppervlak aanraakt. Til het gereedschap van het oppervlak voor u het gereedschap uitschakelt. Leg het gereedschap pas neer wanneer het tot stilstand is gekomen.

- Schakel het gereedschap in door de hendel voor vergrendeling in de uit-stand **2** naar de voorkant (tandwielkast) van het gereedschap te duwen en vervolgens peddelschakelaar **1** in te drukken. Het gereedschap loopt zolang u de schakelaar ingedrukt houdt.
- U zet het gereedschap uit door de peddelschakelaar los te laten.

Keuzeknop voor vier snelheden (Afb. A)

▲ WAARSCHUWING: Ongeacht de instelling van de snelheid moet het nominaal toerental van het accessoire tenminste gelijk zijn aan het maximaal toerental die op het gereedschap staat vermeld.

Met de keuzeknop voor vier snelheden van uw gereedschap, kunt u de snelheidsbereiken selecteren op basis van de toepassing en het gebruikte accessoire. Zet het gereedschap uit en laat het tot stilstand komen als u de laagste snelheid wilt kiezen. Druk op de keuzeknop voor vier snelheden **13** om de vier snelheden te doorlopen, 1 is de traagste en 4 is de snelste.

OPMERKING: U kunt niet wisselen tussen snelheidsbereiken terwijl het gereedschap in gebruik is. Laat de kantelschakelaar

los en laat het gereedschap volledig tot stilstand komen voordat u overschakelt naar een ander snelheidsbereik.

LED-werklamp (Afb. A)

▲ OPGELET: Kijk niet in de werkklamp. Dit kan tot ernstig oogletsel leiden.

Het werklicht **12** dat zich rond de kraag bevindt, wordt geactiveerd als de kantelschakelaar wordt ingedrukt. Als u de schakelaar loslaat, blijft het werklicht tot 20 seconden lang branden.

OPMERKING: De werkklamp is bedoeld voor het verlichten van het werkoppervlak in de onmiddellijke nabijheid en het is niet de bedoeling dat u de lamp gebruikt zoals u een zaklantaarn gebruikt.

Gebruiksaanwijzingen (Afb. D, E)

▲ WAARSCHUWING:

- Zorg ervoor dat al het materiaal dat geschuurd of gezaagd moet worden stevig op zijn plaats zit.

- Zet het werkstuk met klemmen of een bankschroef vast en ondersteun het op een stabiele ondergrond. Het is belangrijk dat u het werkstuk stevig vastzet en ondersteunt zodat u het onder controle houdt en het niet kan verschuiven. Wanneer het werkstuk verschuift of wanneer u de controle over het werkstuk verliest, kan dat leiden tot een gevaarlijke situatie met mogelijk persoonlijk letsel als gevolg.

- Zet het werkstuk goed vast. Een werkstuk vastgeklemd met klemapparaten of in een bankschroef, staat beter vast dan dat het met de hand vastgehouden wordt.

- Ondersteun panelen of een ander groot werkstuk zodat het risico van vastlopen of terugslaan van de schijf minder groot is. Grote werkstukken kunnen onder hun eigen gewicht doorzakken. De ondersteuning moeten aan beide zijden worden geplaatst onder het werkstuk, dicht bij de zaaglijn en aan beide zijden van de schijf.

- Draag altijd de gebruikelijke werkhandschoenen wanneer u met dit gereedschap werkt.

- De tandwielkast wordt zeer heet tijdens gebruik.

- Oefen slechts geringe druk op het gereedschap uit. Oefen geen zijwaartse druk uit op de schijf.

- Overbelast de machine niet. Als het gereedschap heet wordt, laat het dan enkele minuten onbelast draaien.

- De beste slijpresultaten worden bereikt als u de machine in een hoek van 90 ° instelt. Beweeg de machine heen en weer met gematigde druk. Op deze manier wordt het werkstuk niet te heet, verkleurt het niet en ontstaan er geen groeven.

▲ WAARSCHUWING: Grijp het gereedschap stevig vast zodat u de controle over het gereedschap behoudt tijdens het opstarten en het gebruik en tot de schijf of accessoire stopt met draaien. Het is belangrijk dat u het gereedschap pas neerlegt wanneer de schijf volledig tot stilstand is gekomen.

Plaats het werkstuk stevig in een schroefbank of klem. Gebruik een stofmasker over uw neus en mond als de werkzaamheden stof laat opwaaien. Behandel de slijpschijf met respect. Duw de schijf niet hard in het werkstuk en gebruik geen overmatige druk. Slijp alleen met de buitenrand van de slijpschijf, tenzij u een speciale slijpschijf hebt die speciaal is ontworpen voor het slijpen met de zijkant van de schijf.

Te nemen voorzorgsmaatregelen bij het schuren van verf

- Het schuren van een verf op loodbasis wordt NIET GEADVISEERD omdat het moeilijk is de verontreinigde

stofdeeltjes onder controle te houden. Loodvergiftiging is het gevaarlijkst voor kinderen en zwangere vrouwen.

2. Omdat het zonder chemische analyse moeilijk is vast te stellen of een verf lood bevat, adviseren wij de volgende voorzorgsmaatregelen wanneer u verf schuurt:

Persoonlijke veiligheid

1. Kinderen en zwangere vrouwen mogen niet worden toegelaten op de werkplek waar verf wordt geschuurd, tot alle schoonmaakwerkzaamheden zijn voltooid.

2. Alle personen die de werkplek betreden moeten een stofmasker dragen. Het filter moet dagelijks worden vervangen of wanneer de drager moeilijkheden heeft met ademen.

OPMERKING: Gebruik alleen stofmaskers die geschikt zijn voor het werken met stof van loodhoudende verf en dampen. Gewone stofmaskers bieden deze bescherming niet. Ga naar de gereedschapswinkel bij u in de buurt en vraag naar het gepast goedgekeurd masker.

3. EET, DRINK EN ROOK NIET op de werkplek zodat u geen verontreinigde verfdelstjes binnen kunt krijgen. Personen die dit werk uitvoeren moeten zich wassen en moeten opruimen VOORDAT zij eten, drinken of roken. Etenswaar, dranken en rookgerei mogen niet achterblijven op de werkplek waar er stof op kan neerdalen.

Milieubescherming

1. Verf moet zo worden verwijderd dat er zo min mogelijk stof wordt gegenereerd.

2. Ruimten waar verf wordt verwijderd, moeten worden afgedicht met plastic met een dikte van 0,1 mm.

3. Schuren moet zo worden uitgevoerd dat er weinig sporen van verfstofdeeltjes buiten de werkplek komen.

Reinigen en verwijderen

1. Alle vlakken op de werkplek moeten dagelijks worden gestofzuigd en grondig worden gereinigd zolang er wordt geschuurd. Stofzuigerzakken moeten regelmatig worden vervangen.

2. Plastic dekkleden moeten worden verzameld en worden verwijderd met eventuele stofsnippers en ander verwijderd vuil. Ze moeten in afgedichte vuilnisbakken worden geplaatst en worden opgehaald volgens regelmatig uitgevoerde afvalophalingsprocedures.

Tijdens het schoonmaken moeten kinderen en zwangere vrouwen uit de buurt van de werkplek worden gehouden.

3. Alle speelgoed, afwasbare meubels en gebruiksvoorwerpen die worden gebruikt door kinderen, moeten grondig worden gewassen voordat ze opnieuw worden gebruikt.

ONDERHOUD

Uw gereedschap op stroom is ontworpen om gedurende een lange tijdsperiode te functioneren met een minimum aan onderhoud. Het continu naar bevredigend functioneren hangt af van de juiste zorg voor het gereedschap en regelmatig schoonmaken.

▲ WAARSCHUWING: Om het gevaar op ernstig persoonlijk letsel te verminderen, zet u het gereedschap uit en ontkoppelt u de accu, voordat u enige aanpassing maakt of hulpstukken of accessoires verwijdert/installeert. Het onbedoeld opstarten kan letsel veroorzaken.

Aan de lader en de accu kan geen onderhoud worden verricht.

Raadpleeg de achterkant van deze handleiding voor de contactgegevens van het servicecentrum of ga naar

www.2helpu.com.

Smering

Uw elektrische gereedschap heeft geen aanvullende smering nodig.

Reiniging

▲ WAARSCHUWING: Elektrische schok en mechanisch gevaar. Trek de stekker uit de voedingsbron en/of verwijder de accu, indien mogelijk, uit het product voordat u het reinigt.

▲ WAARSCHUWING: Houd het product en de ventilatiesleuven (indien van toepassing) altijd schoon, om een veilige en efficiënte werking te verzekeren. De ventilatiesleuven kunnen gereinigd worden met een droge, zachte niet metalen borstel en/of een geschikte stofzuiger. Gebruik geen water of schoonmaakmiddelen.

▲ WAARSCHUWING: Blaas vuil en stof door middel van droge lucht uit de hoofdbehuizing, zo vaak u ziet dat vuil zich in en rond de ventilatiesleuven verzamelt. Draag goedgekeurde oogbescherming en een goedgekeurd stofmasker wanneer u deze procedure uitvoert.

▲ WAARSCHUWING: Gebruik nooit oplosmiddelen of andere bijtende chemicaliën voor het reinigen van de niet-metalen onderdelen van het product. Deze chemicaliën kunnen de materialen die in deze onderdelen worden gebruikt, week maken. Gebruik een doek die uitsluitend met water en milde zeep is bevochtigd. Laat nooit vloeistof in het product komen. Dompel nooit geen delen van het product onder in een vloeistof.

Als optie verkrijgbare accessoires

▲ WAARSCHUWING: Omdat accessoires die niet worden aangeboden door DEWALT, niet met dit product zijn getest, kan het gebruik van dergelijke accessoires met dit gereedschap gevaarlijk zijn. Beperk het risico van letsel, gebruik uitsluitend door DEWALT aanbevolen accessoires met dit product.

▲ WAARSCHUWING: Gebruik geen gebonden schuurschijf waarvan de uiterste datum (EXP), zoals aangegeven nabij het midden van de schijf (indien voorzien) staat aangegeven. Bij schijven waarvan de uiterste datum is verstreken, is het risico op breuk aanwezig, hetgeen ernstig letsel kan veroorzaken. Gebonden schuurschijven opslaan op een droge plaats, waar geen extreme temperaturen of vochtigheid zal optreden. Vernietig schijven waarvan de uiterste datum is verstreken, of schijven die beschadigd zijn, zodat deze niet meer gebruikt kunnen worden. Vraag uw dealer nadere informatie over de juiste accessoires.

Bescherming van het milieu



Producten/batterijen zijn recyclebaar, maar als ze gemarkeerd zijn met de doorgekruiste afvalcontainer, mogen ze niet samen met normaal huishoudafval weggegooid worden. Laat de batterijen volledig ontladen en scheid ze, indien mogelijk, van lichtbronnen van het product. Het is de verantwoordelijkheid van de gebruiker om persoonsgegevens van dit product te verwijderen. Breng het afval daarna naar een officieel afvalinzamelcentrum of een deelnemende handelaar, die ze vaak gratis zal aanvaarden. De verpakking moet weggegooid worden op basis van de aangebrachte materiaalcode. De

NEDERLANDS

bedienings- of veiligheidsinstructies mogen alleen weggegooid worden als het betreffende product niet langer gebruikt wordt.

Vraag de richtlijnen inzake afvalbeheer bij uw plaatselijke community/gemeente. Ga voor meer informatie naar

www.2helpU.com en scan de bovenstaande QR-code.

RETTSLIPER

DCG421

Dokumenter tilgjengelig på nettet

www.2helpU.com/DoC/ eller

www.2helpU.com/DoC/index/xxx*

*For direkte tilgang, erstatt "xxx" med produktets modellnummer som oppgitt på produktets merkeetikett eller emballasje.

- Bruksanvisning
- Samsvarserklæring (DoC)
- Produktutslippsdata (PED): Informasjon om støy, vibrasjon og støv (gjelder ikke for alle produkter)



⚠ ADVARSEL: Les alle sikkerhetsadvarsler, instruksjoner, illustrasjoner og spesifikasjoner i denne håndboken, inkludert batteri- og ladereksjonene i en original verktøyhåndbok eller den separate håndboken for batterier og ladere.

Håndbøker kan fås ved å kontakte kundeservice (se baksiden av denne håndboken).

Tekniske data

		DCG421
Spenning	V _{DC}	18
Type		1
Ubelastet hastighet		
Modus 1	min ⁻¹	0–10000
Modus 2	min ⁻¹	0–15000
Modus 3	min ⁻¹	0–20000
Modus 4	min ⁻¹	0–24500
Maks. skivediameter	mm	50
Chuckstørrelse		6 mm og/eller 1/4"
Vekt (uten batteripakke)	kg	1,01

⚠ ADVARSEL: Les bruksanvisningen slik at skaderisikoen kan reduseres.

Definisjoner: Retningslinjer for sikkerhet

Definisjonene nedenfor beskriver alvorlighetsnivået de enkelte signalordene er. Les brukerhåndboken og vær spesielt oppmerksom på disse symbolene.

⚠ FARE: Angir en eksisterende farlig situasjon som, og hvis den ikke unngås, vil føre til **dødsfall eller alvorlig personskade**.

⚠ ADVARSEL: Angir en potensielt farlig situasjon som, og hvis den ikke unngås, kan føre til **dødsfall eller alvorlig personskade**.

⚠ FORSIKTIG: Angir en potensielt farlig situasjon som, og hvis den ikke unngås, kan føre til **mindre eller moderat personskade**.

MERK: Angir en arbeidsmåte som ikke er relatert til personskader, men som kan føre til skader på utstyr hvis den ikke unngås.

⚠ Angir fare for elektrisk støt.

⚠ Angir brannfare.

GENERELLE SIKKERHETSADVARSLER FOR ELEKTRISKE VERKTØY

⚠ ADVARSEL: Les alle sikkerhetsanvisninger, instruksjoner, illustrasjoner og spesifikasjoner som følger dette elektriske verktøyet. Manglende overholdelse av instruksjonene som er listet opp under kan resultere i elektrosjokk, ild og/eller alvorlig skade.

TA VARE PÅ ALLE ADVARSLER OG INSTRUKSJONER FOR FREMTIDIG BRUK

Uttrykket "elektrisk verktøy" i advarslene henviser til ditt strømdrevne (med ledning) elektriske verktøy eller ditt batteridrevne (uten ledning) elektriske verktøy.

1) Sikkerhet på arbeidsområdet

- Hold arbeidsområdet godt opplyst.** Rotete eller mørke områder er en invitasjon til ulykker.
- Ikke bruk elektriske verktøy i eksplosive omgivelser, slik som i nærheten av antenkelige væsker, gasser eller støv.** Elektrisk verktøy skaper gnister som kan antenne støv eller gasser.
- Hold barn og tilskuere borte mens du bruker et elektrisk verktøy.** Distraksjoner kan føre til at du mister kontrollen.

2) Elektrisk sikkerhet

- Støpselet til elektriske verktøy må passe til stikkkontakten. Aldri modifier støpselet på noen måte. Ikke bruk adaptere med jordede elektriske verktøy.** Umodifiserte støpsler og stikkontakter som passer vil redusere risikoen for elektrisk sjokk.
- Unngå kroppskontakt med jordete overflater slik som rør, radiatorer, komfyrer og kjøleskap.** Det finnes en økt risiko for elektrisk sjokk dersom kroppen din er jordet.
- Ikke eksponer elektriske verktøy for regn eller våte forhold.** Dersom det kommer vann inn i et elektrisk verktøy vil det øke risikoen for elektrisk sjokk.
- Ikke bruk ledningen feil. Aldri bruk ledningen til å bære, trekke eller dra ut støpselet til det elektriske verktøyet. Hold ledningen borte fra varme, olje, skarpe kanter eller bevegelige deler.** Skadede eller innviklede ledninger øker risikoen for elektrisk sjokk.
- Når du bruker et elektrisk verktøy utendørs, bruk en skjøteledning som er egnet for utendørs bruk.** Bruk av en skjøteledning beregnet for utendørs bruk reduserer risikoen for elektrisk sjokk.
- Dersom bruk av et elektrisk verktøy på et fuktig sted er uunnngåelig, bruk en strømkilde med jordfeilbryter (RCD).** Bruk av jordfeilbryter (RCD) reduserer risikoen for elektrisk sjokk.

3) Personlig sikkerhet

- Hold deg våken, hold øye med det du gjør og bruk sunn fornuft når du bruker et elektrisk verktøy. Ikke bruk et elektrisk verktøy dersom du er trøtt eller er påvirket av medikamenter, narkotika eller alkohol.** Ett øyeblikks uoppmerksomhet under bruk av elektriske verktøy kan føre til alvorlig personskade.
- Bruk personlig verneutstyr. Bruk alltid vernebriller.** Verneutstyr slik som støvmaske, skliskre vernesko, hjelm, eller hørselsvern brukt under passende forhold vil redusere personskader.

- c) **Unngå utilsiktet oppstart. Sikre at bryteren er i av-stillingen før du kobler til strømkilden og/eller batteripakken, plukker opp eller bærer verktøyet.** Å bære elektriske verktøy med fingeren på bryteren eller å sette inn støpselet mens elektriske verktøy har bryteren på øker faren for ulykker.
- d) **Fjern eventuelle justeringsnøkler før du slår på det elektriske verktøyet.** En nøkkel som er festet til en roterende del av det elektriske verktøyet kan føre til personskade.
- e) **Ikke strekk deg for langt. Ha godt fotfeste og stå støtt hele tiden.** Dette fører til at du har bedre kontroll over det elektriske verktøyet ved uventede situasjoner.
- f) **Bruk egnet antrekk. Ikke ha på deg løstsittende klær eller smykker. Hold hår og klær borte fra bevegelige deler.** Løstsittende antrekk, smykker eller langt hår kan bli fanget opp av bevegelige deler.
- g) **Hvis apparatet er utstyrt for tilkobling av støvutsugings- og -oppsettingsinnretning, må du sørge for at disse er koblet til og ordentlig sikret.** Bruk av støvoppsamlere kan redusere støvrelaterte farer.
- h) **Ikke la kunnskap som du har fått fra hyppig bruk av verktøy la deg bli for selvsikker slik at du ignorerer verktøyets sikkerhetsprinsipp.** En tankeløs handling kan føre til alvorlig personskade på brøkdelen av et sekund.

4) Bruk og vedlikehold av elektriske verktøy

- a) **Ikke bruk kraft på verktøyet. Bruk det elektriske verktøyet som situasjonen krever.** Det riktige elektriske verktøyet vil gjøre jobben bedre og tryggere ved den hastigheten det ble konstruert for.
- b) **Ikke bruk verktøyet hvis bryteren ikke kan slå verktøyet av eller på.** Ethvert elektrisk verktøy som ikke kan kontrolleres med bryteren er farlig og må repareres.
- c) **Koble støpselet fra strømkilden og/eller ta batteripakken av det elektriske verktøyet, hvis den er avtakbar, før du foretar noen justeringer, endrer tilbehør eller lagrer elektriske verktøy.** Slike preventive sikkerhetsforanstaltninger reduserer risikoen for å starte det elektriske verktøyet ved et uhell.
- d) **Lagre elektriske verktøy som ikke er i bruk, utilgjengelig for barn og la ikke personer som ikke er kjent med det elektriske verktøyet eller disse instruksjonene bruke det.** Elektriske verktøy er farlige i hendene på utrenede brukere.
- e) **Vedlikehold elektriske verktøy. Kontroller om bevegelige deler er feiljustert eller fastskjært, om deler er ødelagt eller andre forhold som kan påvirke driften av verktøyet. Dersom det er skadet, få verktøyet reparert før neste bruk.** Mange ulykker forårsakes av dårlig vedlikeholdte verktøy.
- f) **Hold skjæreverktøy skarpe og rene.** Godt vedlikeholdte skjæreverktøy med skarpe skjærekanter setter seg mindre sannsynlig fast og er lettere å kontrollere.
- g) **Bruk verktøyet, tilbehørene og bittene, osv., i samsvar med disse instruksjonene og ta i betraktning arbeidsforholdene og det arbeidet som skal utføres.** Bruk av det elektriske verktøyet for oppgaver som er forskjellige fra de som er tiltenkt kan føre til en farlig situasjon.
- h) **Hold håndtakene og gripeflatene tørre, rene og frie for olje og fett.** Glatte håndtak og gripeområder gir utrygg håndtering og manglende kontroll over verktøyet i uventede situasjoner.

5) Bruk og vedlikehold av batteridrevne verktøy

- a) **Bruk kun laderen som er spesifisert av produsenten.** En lader som passer for en type batteripakke kan føre til brannfare dersom den brukes med en annen batteripakke.
- b) **Bruk kun elektriske verktøy sammen med de spesifiserte batteripakkene.** Bruk av andre batteripakker kan skape risiko for skader eller brann.
- c) **Når batteripakken ikke er i bruk, hold den borte fra andre metallobjekter som binders, mynter, nøkler, spikere, skruer eller andre små metallobjekter som kan skape en forbindelse fra en batteripol til en annen.** Å kortslutte batteripolene kan føre til brannskader eller brann.
- d) **Ved hardhendt behandling kan det komme væske ut fra batteriet. Unngå kontakt med denne. Dersom du ved et uhell kommer i kontakt med væsken, skyll med vann. Dersom du får væsken i øynene, oppsøk lege umiddelbart.** Batterivæske kan føre til irritasjon eller forbrenninger.
- e) **Ikke bruk en batteripakke eller verktøy som er skadet eller modifisert.** Skadede eller modifiserte batterier kan oppføre seg uforutsigbart og føre til brann, eksplosjon eller fare for personskade.
- f) **Ikke utsett en batteripakke eller et verktøy for ild eller for høy temperatur.** Ild eller temperatur over 130 °C kan føre til en eksplosjon.
- g) **Følg alle anvisninger for lading og lad ikke batteripakken eller verktøyet ved temperaturer som avviker fra området spesifisert i bruksanvisningen.** Feilaktig lading eller lading ved temperaturer utenfor det angitte område kan skade batteriet og øker brannfaren.

6) Vedlikehold

- a) **Få det elektriske verktøyet ditt vedlikeholdt av en kvalifisert reparatør som kun bruker originale reservedeler.** Dette vil sikre at verktøyets sikkerhet blir ivarettatt.
- b) **Utfør aldri vedlikehold på skadede batteripakker.** Vedlikehold av batteripakker skal kun utføres av produsenten eller autoriserte serviceverksteder.

SIKKERHETSINSTRUKSJONER FOR ALL BRUK

Sikkerhetsanvisninger som er felles for sliping, sandpussing, børsting eller slipekutting

- a) **Dette verktøyet er beregnet til bruk ved sliping, pussing, trådbørsting, polering, utfresing eller kutting.** Les alle sikkerhetsadvarsler, instruksjoner, illustrasjoner og spesifikasjoner som følger med dette elektroverktøyet. Manglende overholdelse av instruksjonene som er listet opp under kan resultere i støt, brann og/eller alvorlig personskade.
- b) **Ikke bruk tilbehør som ikke er spesifikt konstruert og anbefalt fra produsenten av verktøyet.** Selv om tilbehøret kan kobles til elektroverktøyet, sikrer ikke dette trygg drift.
- c) **Merkehastighet på tilbehøret må være minst lik maksimal hastighet som er angitt på verktøyet.** Tilbehør som går fortere enn merkehastigheten, kan bli ødelagt og fly i stykker.
- d) **Den utvendige diameteren og tykkelsen til tilbehøret må være innenfor den normerte kapasiteten til verktøyet.** Tilbehør med feil størrelse kan ikke kontrolleres tilstrekkelig.
- e) **Spindelhullstørrelsen til skiver, sandpapirhjul eller annet tilbehør må passe til spindelen på elektroverktøyet.** Tilbehør som ikke passer monteringsdelene på elektroverktøyet, vil rotere eksentrisk, vibrere for mye og kan føre til at du mister kontrollen.

f) **Skaftmonterte skiver, sandpapirhjul, kappeskiver eller annet tilbehør må være satt helt inn i kragen eller chucken.** Dersom skaftet ikke festes ordentlig og/eller overhenger på skiven er for langt, kan den monterte skiven løsne og kastes ut ved høy hastighet.

g) **Ikke bruk tilbehør som er skadet. Før hver bruk må du inspirere tilbehøret, som slipeskiver for hakk og sprekker, slipetromler inspiseres for sprekker, rifter eller slitasje og stålborster må inspiseres for løse eller sprukne tråder.** Dersom elektroverktøyet eller tilbehøret slippes ved et uhell, må du kontrollere om det er skadet eller montere uskadet tilbehør. Etter å ha inspisert og installert et tilbehør, **stille deg selv og eventuelle tilstedeværende bort fra planet for det roterende tilbehøret og kjø elektroverktøyet på maksimal, ubelastet hastighet i ett minutt.** Skadet tilbehør vil normalt rives i stykker under denne testen.

h) **Bruk personlig verneutstyr. Avhengig av bruksområdet må du bruke ansiktsvern eller vernebriller. Bruk støvmaske, hørselvern, hansker og verkstedforkle som kan stoppe små slipefragmenter eller deler fra arbeidsstykket.**

Øyebeskyttelsen må kunne stoppe flygende biter som kan løse fra arbeidsstykket. Støvmasken eller åndedrettsvernet må kunne filtrere partikler som oppstår under arbeid. Langvarig eksponering for høyintensiv støy kan føre til hørselstap.

i) **Hold personer i nærheten på trygg avstand fra arbeidsområdet. Personer som går inn i arbeidsområdet, må bruke personlig verneutstyr.** Fragmenter fra arbeidsstykket eller ødelagt tilbehør kan fly av gårde, og kan føre til skader langt ut over det umiddelbare arbeidsområdet.

j) **Hold det elektriske verktøyet kun i isolerte gripeoverflater når du utfører operasjoner hvor skjæreverktøyet kan komme i kontakt med skjulte ledninger.** Meiselverktøy som kommer i kontakt med en strømførende ledning kan føre til at eksponerte metalldeleer til elektroverktøyet blir strømførende, og kan gi operatøren elektrisk støt.

k) **Hold alltid verktøyet godt fast ved oppstart.** Reaksjonsmomentet på motoren kan få verktøyet til å vri seg når den akselererer til full hastighet.

l) **Bruk klemmer/tvinger for å feste arbeidsstykket når det er praktisk. Hold aldri små arbeidsstykker i en hånd og verktøyet i den andre hånden. Ved å feste arbeidsstykket er du fri til å bruke hendene til å betjene verktøyet.** Runde materialer som runde trestykker, rør eller slanger har en tendens til å rulle ved saging, og kan føre til at biten kjører seg fast eller hopper ut.

m) **Aldri legg elektroverktøyet fra deg før tilbehøret har stanset helt.** Det roterende tilbehøret kan ta tak i overflaten og trekke elektroverktøyet ut av kontrollen din.

n) **Etter skifte av bits eller justeringer, pass på at chuckmutteren, chucken eller andre justeringsverktøy er godt festet.** Løse justeringsdeler kan uventet bevege seg og føre til tap av kontroll, løse roterende deler kan kastes ut med stor kraft.

o) **Ikke la elektroverktøyet gå mens du bærer det langs siden din.** Utsikket kontakt med det roterende tilbehøret kan føre til at det kjører seg fast i klærne dine og trekker tilbehøret inn i kroppen din.

p) **Luftedåpningene på elektroverktøyet må rengjøres regelmessig.** Motorviften vil trekke støvet inn i kabinettet, og for stor oppsamling av forstøvet metall kan føre til elektriske farlige situasjoner.

q) **Ikke bruk elektroverktøyet i nærheten av antennelige materialer.** Gnister kan antenne dette materialet.

r) **Ikke bruk tilbehør som krever flytende kjølemidler.** Bruk av vann eller andre flytende kjølemidler kan føre til elektrisk støt.

ANDRE SIKKERHETSINSTRUKSJONER FOR ALL BRUK

Advarsler om tilbakeslag og lignende

Tilbakeslag er en plutselig reaksjon på et fastklemt eller fastkjørt roterende tilbehør bli klemt eller sitter fast, stanser det brått, og dette tvinger det ukontrollerte elektroverktøyet i motsatt retning av rotasjonen til tilbehøret.

For eksempel, dersom en slipeskive er viklet eller klemt av arbeidsstykket, vil kanten av skiven som går inn i klemmepunktet grave seg inn i overflaten av materialet og føre til at skiven går ut eller kastes ut. Skiven kan enten hoppe mot eller bort fra brukeren, avhengig av hvilken vei skiven roterte da den klemte seg fast. Slipeskiver kan også bli ødelagt under slike forhold.

Tilbakeslag er resultatet av feil bruk av verktøyet og/eller feil driftsprosedyrer eller betingelser, og kan unngås ved å treffe skikkelige forholdsregler, som angitt nedenfor:

- Hold elektroverktøyet med et fast grep, og stå med kroppen og armene slik at du kan motstå tilbakeslagskrefter.** Brukeren kan kontrollere tilbakeslagskreftene hvis det er tatt tilstrekkelige forholdsregler.
- Vær spesielt varsom når du arbeider ved hjørner, skarpe kanter osv. Unngå at tilbehøret hopper eller blir sittende fast.** Hjørner, skarpe kanter eller hopping har en tendens til å kjøre fast det roterende tilbehøret og føre til tilbakeslag eller at du mister kontrollen.
- Ikke fest et tannet sagblad.** Slike blad fører ofte til tilbakeslag og at du mister kontrollen.
- Mat alltid biten inn i materialet i samme retning som den skjærende kanten roterer ut av materialet (som er samme retning som sponen kastes ut).** Å mate verktøyet i feil retning fører til at biten klatrer ut av arbeidsstykket og vil trekke verktøyet i den retningen.

e) **Ved bruk av roterende slipeskiver, kappeskiver, høyhastighets kappeskiver eller karbidblad, fest alltid arbeidsstykket godt.** Slike skiver vil kjøre seg fast dersom de kantes litt i sporet, og kan gi et tilbakeslag. Dersom en skive kantes og kjøres fast, vil den som regel brette. Dersom en roterende slipeskive, høyhastighets kappeskive eller karbidskive kjører seg fast, kan den hoppe ut fra sporet og føre til at du mister kontrollen over verktøyet.

Spesifikke sikkerhetsadvarsler for sliping og kappeoperasjoner

- Bruk kun skivetyper som anbefales for ditt elektroverktøy og den spesifiserte verneanordningen for den valgte skiven. For eksempel: ikke slip med siden av kappeskiver.** Slipende kappeskiver er laget for kantsliping, dersom det brukes sidekrefter på disse skivene kan det få dem til å knuses.
- For gjengede sandpapirkjegler og plugg, bruk bare uskadede skiveskaft med en fri skulderflens av korrekt størrelse og lengde.** Korrekte skaft vil redusere faren for brudd.
- Ikke kjør fast kutteskiven, og ikke bruk makt. Ikke forsøk å kutte for dypt.** Overbelastning av skiven øker lasten og sjansen for at skiven vrir seg eller binder skiven under kapping og muligheten for tilbakeslag eller ødeleggelse av skiven.

d) **Ikke plasser hånden på linje med og bak den roterende skiven.** Når skiven, under bruk, beveger seg bort fra kroppen din, kan et tilbakeslag sende den roterende skiven og elektroverktøyet direkte mot deg.

e) **Når skiven setter seg fast, eller du avbryter et kutt av én eller annen grunn, må du slå av elektroverktøyet og holde det uten å bevege det til skiven stanser helt. Forsøk aldri å fjerne kappeskiven fra kuttet mens skiven beveger seg ellers kan det oppstå tilbakeslag.** Undersøk og sørg for å fjerne årsakene til fastklemming eller løsing av bladet.

f) **Ikke start kutteoperasjonen på nytt i arbeidsstykket. La skiven nå full hastighet og gå forsiktig tilbake i kuttet.** Skiven kan komme til å sette seg fast, bevege seg framover eller slå tilbake dersom den startes opp igjen i arbeidsstykket.

g) **Støttepaneler eller overdimensjonerte arbeidsstykker minsker risiken for at skiven henger og slår tilbake.** Store arbeidsstykker har en tendens til å henge ned under sin egen vekt. Det må plasseres støtter under arbeidsstykket, nær kuttelinjen og nær kanten av arbeidsstykket, på begge siden av skiven.

h) **Utvis ekstra forsiktighet når du foretar et "dykk-kutt" i eksisterende vegger eller andre blinde områder.** Skiven stikker ut og kan komme til å kappe gass- eller vannrør, elektriske ledninger eller gjenstander som kan føre til tilbakeslag.

Spesifikke sikkerhetsadvarsler for stålborsting

a) **Vær klar over at tråder fra busten kastes ut av børsten selv ved vanlig bruk. Ikke overbelast busten ved å bruke for mye makt på børsten.** Stålbusten kan lett trenge i gjennom lette klær og/eller hud.

b) **La børstene gå med driftshastighet i minst ett minutt før bruk. Pass på at ingen står foran eller på linje med børsten i dette tidsrommet.** Løse børstedeler eller tråder vil kastes ut i løpet av denne innkjøringstiden.

c) **Rettt utløpet av den roterende ståltrådbørsten vekk fra deg selv.** Små partikler og små deler av trådene kan kastes ut med høy hastighet ved bruk av slike børster og kan skade huden din.

d) **Vernebriller eller vernebriller med sideskjold og fullt ansiktsvisir MÅ brukes av operatoren og andre som befinner seg innenfor 15,2 meter fra bruken av dette produktet.**

Restrisikoer

Til tross for at man følger relevante sikkerhetsbestemmelser og bruker sikkerhetsutstyr, er det bestemte farer som ikke kan unngås. Disse er:

- Hørselskader.
- Fare for personskade pga. flygende partikler.
- Fare for brannskader fordi utstyr blir varmt under bruk.
- Fare for personskade ved langvarig bruk.

Reduksjon av støveksponering

Før du starter arbeidet, sjekk faren for at det dannes støv ved arbeidet.

▲ ADVARSEL: Unngå å berøre eller puste inn støv, det kan være helsefarlig. Støv som dannes under arbeid med elektriske verktøy og andre anleggsarbeider kan inneholde kjemikalier, mineraler eller partikler som er kjent for å forårsake lungeinfeksjoner, allergiske reaksjoner, kreft, fosterskader eller annen skade på reproduksjonsorganene for bruker eller tilskuere.

- Slikt støv kan dannes for eksempel ved arbeid med harde tresorter som bøk eller eik, blyholdig maling eller betong, murverk eller stein som inneholder kvarts.

- Materialer som inneholder asbest skal kun håndteres av spesialister.

- Følg gjeldende nasjonale retningslinjer for materialene som brukes.

- Bruk en støvsuger eller sugesystem ed offentlig godkjent beskyttelsesklasse i samsvar med aktuelle lokale retningslinjer for støvbeskyttelse og passende for materialene det arbeides med.

- Oppsamling av støvpartikler som dannes foretas direkte ved kilden og det må unngås avsetning i områdene rundt. Bruk sugetilbehør som passer for formålet.

Andre tiltak:

- Forsikre deg om at arbeidsområdet er godt ventilert.
- Bruk pustebeskyttelse som passer for type støv som dannes.

Batteritype

Disse batteripakkene kan brukes:

Batteri	(kg)	Batteri	(kg)
DCB181	0,35	DCB188	0,95
DCB182	0,61	DCB189	0,54
DCB183/B/G	0,40	DCBP034/G	0,32
DCB184/B/G	0,62	DCBP518/G	0,75
DCB185	0,35	DCB1880	0,98
DCB187	0,54	DCBP318	0,50

Se håndboken for batteri/lader for mer informasjon.

Følgende ladere kan brukes: DCB104, DCB107, DCB112, DCB113, DCB115, DCB116, DCB117, DCB118, DCB132, DCB1102, DCB1104.

Pakkens innhold

Pakken inneholder:

- 1 Rettsliper
- 1 Nøkkel
- 1 1/4" chuck
- 1 6 mm chuck (festet til verktøyet)
- 1 Li-ion batteripakke (C1, D1, L1, M1, P1, S1, T1, X1 modeller)
- 2 Li-ion batteripakker (C2, D2, L2, M2, P2, S2, T2, X2 modeller)
- 3 Li-ion batteripakker (C3, D3, L3, M3, P3, S3, T3, X3 modeller)
- 1 Instruksjonshåndbok

- Kontroller for skader på verktøy, deler eller tilbehør som kan ha oppstått under transporten.

- Ta deg tid til å lese grundig og forstå denne bruksanvisningen før bruk.

Merking på verktøyet

Før å redusere risikoen for skader, må brukeren følge følgende instruksjoner, som vist på verktøyet:



Les bruksanvisningen før bruk.



Bruk hørselvern.



Bruk vernebriller.



Synlig stråling. Ikke se direkte inn i lyset

Datokode plassering (Fig. B)

Produksjonsdatokoden **15** består av et 4-sifret år fulgt av en 2-sifret uke med tillegg av en 2-sifret fabrikkode.

Beskrivelse (Fig. A)

▲ ADVARSEL: Du skal aldri modifisere verktøyet eller noen del av det. Det kan føre til materielle skader eller personskader.

- 1 Vippebryter
- 2 Låsebryter
- 3 Spindel
- 4 Chuckmutter
- 5 Liten fastnøkkel (13 mm)
- 6 Stor fastnøkkel (17 mm)
- 7 Chuck 1/4"
- 8 Chuck 6 mm
- 9 Batteri
- 10 Låseknapp batteri
- 11 Slipekropp
- 12 LED arbeidslampe
- 13 Hastighetsvalgknapp
- 14 Spindellåseknapp

Tiltenkt bruk

Din rettsliper er konstruert for profesjonell sliping, pussing, børsting, polering, utskjæring og kutting med slipeverktøy. Verktøyet kan brukes med et utvalg DeWALT slipeutstyr med maksimal diameter på 50 mm og minimum nominell hastighet på 24 500/min.

IKKE bruk under våte forhold eller i nærheten av antenkelige væsker eller gasser.

Denne slipemaskinen er et profesjonelt elektroverktøy.

IKKE la barn komme i kontakt med verktøyet. Det er nødvendig med tilsyn når uerfarne brukere skal bruke dette verktøyet.

- **Små barn og uføre.** Dette apparatet er ikke tiltenkt bruk av små barn eller uføre uten oppsyn.
- Dette apparatet er ikke ment for bruk av personer (inkludert barn) med reduserte fysiske, sensoriske eller mentale evner, eller mangel på erfaring og kunnskap, med mindre de får tilsyn av en person ansvarlig for deres sikkerhet. Barn skal aldri forlates alene med dette produktet.

Egenskaper

E-Switch Protection™

PÅ/AV-bryteren med vippefunksjon har en spenningsløs utløserfunksjon. Ved uventet avstengning må vippebryteren slippes og deretter trykkes inn igjen for å starte verktøyet på nytt.

DeWALT ANTI-ROTASJONSSYSTEM

Denne funksjonen stopper raskt tilbehøret når en klem-, stopp- eller fastkjøringshendelse oppdages, og reduserer reaksjonsmomentet. Bryteren må slås av og på igjen for å starte verktøyet på nytt.

Power-OFF™ overlastvern

Strømforsyningen til motoren vil stoppes dersom motoren overbelastes. Med fortsatt overbelastning av motoren vil verktøyet slås av. Vippebryteren må slippes og så trykkes ned for å starte verktøyet igjen. Verktøyet vil slås av hver gang den aktuelle belastningen når nivået for overbelastning (motorens

brennpunkt). Dersom det stadig skjer utkoblinger på grunn av overbelastning, bruk mindre kraft/vekt på verktøyet helt til det fungerer uten overbelastningsutkoblinger.

Elektronisk mykstart

Denne funksjonen begrenser momentet ved start, slik at hastigheten bygges opp gradvis i løpet av 1 sekund.

MONTERING OG JUSTERING

▲ ADVARSEL: For å redusere faren for alvorlig personskade, slå av enheten og koble fra batteripakken før du foretar noen justeringer eller setter på/tar av tilbehør. Utisikt oppstart kan føre til personskader.

▲ ADVARSEL: Bruk kun DeWALT batterier og ladere.

Sette inn og fjerne batteripakke på verktøyet (Fig. B)

MERK: Sørg for at batteripakken **9** er fullt oppladet.

Installere batteripakken i verktøyhåndtaket

1. Rett inn batteripakken mot skinnene i verktøyhåndtaket (Fig. B).
2. Skyv den inn i håndtaket til batteripakken er godt festet i verktøyet, pass på at låsen klikker på plass.

Fjerne batteripakken fra verktøyet

1. Trykk på batteriets låseknapp **10** og trekk batteripakken bestemt ut av håndtaket.
2. Sett batteripakken inn i laderen.

Ladeindikator batteripakker (Fig. B)

Noen DeWALT -batteripakker inkluderer en ladeindikator **16**, som består av tre LED-lys som indikerer hvor mye lading som er igjen i batteripakken.

For å aktivere ladeindikatoren, trykk og hold indikatorknappen. En kombinasjon av tre LED-lys vil lyse og vise gjenværende lading. Når batterinivået er under den brukbare grensen, vil strømmåleren ikke lyse og batteriet må lades.

MERK: Ladeindikatoren er bare en indikasjon av gjenværende lading i batteripakken. Den gir ingen indikasjon på om verktøyet fortsatt kan brukes, og kan variere med produktkomponentene, temperatur og brukerens bruksområde.

Monter et tilbehør (Fig. A)

▲ ADVARSEL: Tilbehør må være ha spesifikasjoner som er minst like høye som maksimalhastighet angitt på verktøyet. Tilbehør som går fortere enn merkehastigheten, kan bli ødelagt og fly i stykker.

▲ ADVARSEL: Tilbehør må være innenfor angitte spesifikasjoner for verktøyet. Tilbehør av feil størrelse kan ikke sikres og kontrolleres tilstrekkelig.

▲ ADVARSEL: Ikke bruk tilbehør med skaftlengde over 2,0" (50 mm). Forsikre deg om at eksponert skaftlengde ikke er over 1,0" (25 mm) etter du har satt tilbehøret inn i chucken.

▲ ADVARSEL: Prosjektifare. Bruk kun tilbehør med skaft som passer chucken. Mindre skaft vil ikke låses fast og kan løsne under bruk.

▲ FORSIKTIG: Stram aldri til chucken uten førts å sette inn et tilbehør i den. Tilstramning av en tom chuck kan ødelegge chucken, selv om det gjøres for hånd.

Dette verktøyet leveres med en 1/4" chuck **7** og en 6 mm chuck **8**.

1. Trykk inn spindellåsen **14**.
2. Løse chuckmutteren **4** ved å dreie den mot klokken.

3. Sett tilbehørets skaft inn i 1/4" chuck **7** eller 6 mm chuck **8**.
4. Stram godt til chucken ved hjelp av den medfølgende store fastnøkkelen **6**.

Fjerning av tilbehøret

1. Trykk inn spindellåsen.
 2. Løsne chuckmutteren **4** ved å dreie den mot klokken.
 3. Fjern skaftet fra 1/4" chuck **7** eller 6 mm chuck **8**.
- Når verktøyet startes opp (med ny eller byttet skive), hold verktøyet i et godt beskyttet område. Dersom skiven har en uoppdaget sprekk eller feil bør den sprekket i under et minutt. Aldri start verktøyet med en person på linje med skiven. Dette inkluderer brukeren.

BRUK

Bruksanvisning

▲ ADVARSEL: Ta alltid hensyn til sikkerhetsinstruksjonene og gjeldende forskrifter.

▲ ADVARSEL: For å redusere risikoen for alvorlig personskade, slå av verktøyet og koble fra batteripakken før du foretar eventuelle justeringer eller fjerner/installerer tilleggsutstyr eller tilbehør. En utilsiktet oppstart kan føre til personskader.

Korrekt plassering av hendene (Fig. C)

▲ ADVARSEL: For å redusere faren for alvorlig personskade skal du **ALLTID** ha hendene i korrekt posisjon, som vist.

▲ ADVARSEL: For å redusere faren for alvorlig personskade, skal du **ALLTID** holde godt fast, for å være forberedt på en plutselig reaksjon.

Riktig håndposisjon krever én hånd på verktøystroppen **11**.

Vippebryter (Fig. A)

▲ FORSIKTIG: Hold hoveddelen av verktøyet godt fast for å beholde kontrollen over verktøyet ved oppstart og under bruk og helt til skiven eller tilbehøret stopper å rotere. Kontrollerer at skiven har stoppet fullstendig før du legger verktøyet ned.

MERK: For å redusere uventede bevegelser av verktøyet, ikke slå verktøyet på eller av under last. La vinkelsliperen komme opp i full hastighet før du berører arbeidsflaten. Løft verktøyet fra arbeidsflaten før du slår verktøyet av. La verktøyet stoppe rotasjonen før du legger det ned.

1. For å slå på verktøyet, skyv sperrearmen **2** fremover mot girhuset på verktøyet, og trykk deretter inn vippebryteren **1**. Verktøyet vil kjøre når bryteren er trykket inn.
2. Slå verktøyet av ved å slippe vippebryteren.

Firetrinns hastighetsvelger (Fig. A)

▲ ADVARSEL: Uansett valgt hastighet, merkehastighet på tilbehøret må være minst lik maksimal hastighet som er angitt på verktøyet.

Firetrinns hastighetsfunksjonen på verktøyet lar deg velge hastighetsområde basert på bruksområde og tilbehøret som brukes. For å velge laveste hastighetsinnstilling, slå av verktøyet og la det stoppe. Trykk på knappen for firetrinns hastighetsvelger **13** for å bla gjennom de fire hastighetene, der 1 er den laveste og 4 er den høyeste.

MERK: Hastighetsområdene kan ikke endres under bruk. Slipp vippebryteren og la verktøyet stoppe helt før du skifter til et annet hastighetsområde.

LED arbeidslampe (Fig. A)

▲ FORSIKTIG: Ikke se inn i arbeidslampen. Det kan resultere i alvorlig øyeskade.

Arbeidslampen **12** rundt chucken aktiveres når vippebryteren trykkes inn. Når bryteren slippes, vil arbeidslampen være på i opp til 20 sekunder til.

MERK: Arbeidslampen er for å belyse den nærmeste arbeidsflaten, og er ikke ment å brukes som en lykt.

Bruksanvisning (Fig. D, E)

▲ ADVARSEL:

- Forsikre deg om at materialet som skal slipes eller kappes er godt festet.
- Bruk klemmer eller skrustikke for å feste og støtte arbeidsstykket på en stabil plattform. Det er viktig å feste og støtte opp arbeidsstykket godt, for å hindre at det beveger seg og at du mister kontrollen. Bevegelse av arbeidsstykket eller tap av kontroll kan være farlig og føre til personskader.
- Sikre arbeidsstykket. Dersom du bruker en skrustikke eller annet feste på arbeidsstykket står det tryggere enn dersom du holder det med hånden.
- Støttepaneler eller overdimensjonerte arbeidsstykker minsker risiken for at skiven henger og slår tilbake. Store arbeidsstykker har en tendens til å henge ned under sin egen vekt. Det må plasseres støtter under arbeidsstykket, nær kuttelinjen og nær kanten av arbeidsstykket, på begge siden av skiven.
- Bruk alltid vanlige arbeidshansker ved bruk av dette verktøyet.
- Girkassen blir svært varm ved bruk.
- Bruk bare lett trykk på verktøyet. Bruk ikke sidekrefter på skiven.
- Unngå overbelastning. Dersom verktøyet blir varmt, la det gå i noen minutter uten belastning.
- Det beste resultatet på grovsliplingen får du med maskinen stilt til vinkel på 90°. Beveg maskinen frem og til bakte med moderat trykk. På den måten blir ikke arbeidsstykket for varmt eller bli misfarget, og det dannes ikke spor.

▲ ADVARSEL: Hold verktøyet godt fast for å beholde kontrollen over verktøyet ved oppstart og under bruk og helt til skiven eller tilbehøret stopper å rotere. Kontrollerer at skiven har stoppet fullstendig før du legger verktøyet ned.

Fest arbeidsstykket i en skrustikke eller fest det godt med klemmer. Bruk ansiktsmaske over munn og nese dersom det dannes støv under arbeidet. Behandle skiven med respekt. Ikke kjør fast skiven i arbeidsstykket, og ikke bruk overdreven kraft. Slip bare med fronten av skiven så fremt du ikke bruker en skive spesielt ment for å slipe med siden av skiven.

Forholdsregler ved sliping av maling

1. Sliping av blyholdig maling er IKKE ANBEFALT grunnet vanskeligheten med å kontrollere det forurensete støvet. Den største faren for blyforgiftning er for barn og gravide kvinner.
2. Ettersom det er vanskelig å identifisere hvorvidt en maling inneholder bly uten en kjemisk analyse anbefaler vi følgende forholdsregler ved sliping av maling:

Personlig sikkerhet

1. Ingen barn eller gravide kvinner skal gå inn i arbeidsområdet under sliping av maling før all opprydding er gjort ferdig.
2. En støvmaske eller respirator skal brukes av alle personer som går inn i arbeidsområdet. Filteret skal skiftes daglig eller når brukeren har problemer med å puste.

MERK: Det skal kun brukes spesielle støvmasker for blyholdig maling og damp. Vanlige malmasker gir ikke nok beskyttelse. Se din lokale jernvareforretning for en godkjent maske.

3. **INGEN SPISING, DRIKKING eller RØYKING** skal foregå i arbeidsområdet for å hindre inntak av forurensede malingspartikler. Arbeidere må vaske seg FØR spising, drikking eller røyking. Mat-, drikke-, og røykartikler må ikke legges igjen i arbeidsområdet der støv kan legge seg på dem.

Miljømessig sikkerhet

1. Maling må fjernes på en slik måte at minimalt med støv produseres.
2. Områder der det foregår fjerning av maling bør forsegles med plast med 4 mil tykkelse.
3. Sliping må gjøres på en slik måte at malingstøv ikke tas med utenfor arbeidsområdet.

Rengjøring og avfallshåndtering

1. Alle overflater i arbeidsområdet må støvsuges og grundig rengjøres daglig mens sliping pågår. Støvsugerposer skal byttes ofte.
2. Plasser plastfilm for oppsamling av støv, fliser og annet avfall. Det skal plasseres i forseglede avfallsbeholdere og kastes som vanlig avfall. Under rengjøring skal barn og gravide kvinner holdes unna arbeidsområdet.
3. Alle leketøy, vaskbar møbler og ting brukt av barn må vaskes grundig før de brukes igjen.

VEDLIKEHOLD

Ditt elektriske verktøy er designet for å virke over en lang tidsperiode med et minimum av vedlikehold. Kontinuerlig tilfredsstillende drift avhenger av tilfredsstillende stell av verktøyet og regelmessig renhold.

⚠ ADVARSEL: For å redusere risikoen for alvorlig personskade, slå av verktøyet og koble fra batteripakken før du foretar eventuelle justeringer eller fjerner/installerer tilleggsutstyr eller tilbehør. En utilsiktet oppstart kan føre til personskader.

Laderen og batteripakken er vedlikeholdsfrie.

Se baksiden av denne manualen for kontaktinformasjon til servicesentre, eller besøk www.2helpu.com.

Smøring

Ditt elektriske verktøy trenger ikke ekstra smøring.

Rengjøring

⚠ ADVARSEL: Elektrisk støt og mekaniske fare. Koble støpselet fra strømkilden og/eller ta av batteripakken fra produktet, hvis det er avtagbart, før du rengjør.

⚠ ADVARSEL: For å sikre trygg og effektiv bruk, hold alltid produktet og ventilasjonsåpningene (hvis aktuelt) rene. Ventilasjonssporene kan rengjøres med en tørr, myk ikke-metallisk børste og/eller en passende støvsuger. Ikke bruk vann eller vaskemidler.

⚠ ADVARSEL: Blås skitt og støv ut av hovedhuset med tørr luft når du ser at skitt samles inne i og rundt ventilasjonsåpningene. Bruk godkjente vernebriller og godkjent støvmaske når prosedyren utføres.

⚠ ADVARSEL: Bruk aldri løsemidler eller sterke kjemikalier for å rengjøre ikke-metalliske deler av produktet. Disse kjemikaliene kan svekke materialene som brukes i disse delene. Bruk en klut

kun fuktet med vann og mild såpe. La aldri væske komme inn i produktet. Aldri senk noen del av produktet ned i væske.

Tilleggsutstyr

⚠ ADVARSEL: Siden annet tilbehør enn det som tilbys fra DEWALT kan være farlig, ettersom dette ikke er testet sammen med dette verktøyet. For å redusere risikoen for alvorlig personskade, bruk kun DEWALT anbefalt tilbehør med dette produktet.

⚠ ADVARSEL: Ikke bruk en limt slipeskive som har utgått holdbarhetsdato (EXP) som angitt på senter av skiven (dersom levert). Skiver med utgått dato har større fare for å knekke og føre til personskader. Lagre limte slipeskiver på et tørt sted uten ekstreme temperaturer eller luftfuktighet. Destruer utgåtte eller skadede skiver slik at de ikke kan brukes.

Ta kontakt med din forhandler for ytterligere informasjon om egnet ekstrautstyr.

Beskyttelse av miljøet



Produkter/batterier er resirkulerbare, men hvis de er merket med en overkrysset søppelkasse, må de ikke kastes sammen med vanlig husholdningsavfall. Kjør batteriene helt ned og skill dem fra produktet, og skill eventuelle lyskilder fra produktet hvis mulig. Det er brukerens ansvar å slette personopplysninger fra produktet. Ta deretter avfallet til et offentlig avfallsinnsamlingsstasjon eller en deltakende forhandler som ofte vil akseptere det gratis. Emballasje bør kastes i henhold til den merkede materialkoden. Bruks- og sikkerhetsanvisninger skal først kastes når produktene de omhandler ikke lenger er i bruk. Vennligst sjekk med din lokale kommune for veiledning om avfallshåndtering. For mer informasjon, besøk www.2helpu.com og skann QR-koden ovenfor.

REBARBADORA DE PRECISÃO

DCG421

Documentos disponíveis online

www.2helpU.com/DoC/ ou
www.2helpU.com/DoC/index/xxx*

*Para obter acesso directo, substitua "xxx" pelo número do modelo do produto indicado na etiqueta de classificação do produto ou na embalagem.

- Manual de instruções
- Declaração de conformidade (DoC)
- Dados de emissão do produto (PED): Informações sobre ruído, vibração e pó (não aplicável a todos os produtos)

ATENÇÃO: leia todos os avisos de segurança, instruções, ilustrações e especificações neste manual, incluindo as secções relativas a baterias e carregadores fornecidas num manual original da ferramenta ou no manual separado de baterias e carregadores. Os manuais podem ser obtidos através do serviço de apoio ao cliente (consulte a última página neste manual).

Dados técnicos

		DCG421
Tensão	V _{cc}	18
Tipo		1
Velocidade sem carga		
Modo 1	min. ⁻¹	0 - 10000
Modo 2	min. ⁻¹	0 - 15000
Modo 3	min. ⁻¹	0 - 20000
Modo 4	min. ⁻¹	0 - 24500
Diâmetro máximo da roda	mm	50
Tamanho da pinça de aperto		6 mm e/ou 1/4"
Peso (sem a bateria)	kg	1,01

ATENÇÃO: para reduzir o risco de ferimentos, leia o manual de instruções.

Definições: directrizes de Segurança

As definições abaixo apresentadas descrevem o grau de gravidade correspondente a cada palavra de advertência. Leia cuidadosamente o manual e preste atenção a estes símbolos.

▲ PERIGO: indica uma situação iminentemente perigosa que, se não for evitada, **irá** resultar em **morte ou lesões graves**.

▲ ATENÇÃO: indica uma situação potencialmente perigosa que, se não for evitada, **poderá** resultar em **morte ou lesões graves**.

▲ CUIDADO: indica uma situação potencialmente perigosa que, se não for evitada, **poderá** resultar em lesões **ligeiras ou moderadas**.

AVISO: indica uma prática (não relacionada com ferimentos) que, se não for evitada, poderá resultar em danos materiais.

▲ Indica risco de choque eléctrico.

▲ Indica risco de incêndio.



AVISOS DE SEGURANÇA GERAIS RELATIVOS A FERRAMENTAS ELÉCTRICAS

▲ ATENÇÃO: leia todos os avisos de segurança, instruções, ilustrações e especificações fornecidas com esta ferramenta eléctrica. O não cumprimento de todas as instruções indicadas abaixo pode resultar em choque eléctrico, incêndio e/ou lesões graves.

GUARDE TODOS OS AVISOS E INSTRUÇÕES PARA CONSULTA POSTERIOR

Em todos os avisos que se seguem, o termo "ferramenta eléctrica" refere-se à sua ferramenta alimentada pela rede eléctrica (com fios) ou por uma bateria (sem fios).

1) Segurança da Área de Trabalho

- Mantenha a área de trabalho limpa e bem iluminada.** As áreas desorganizadas ou escuras são propensas a acidentes.
- Não utilize as ferramentas eléctricas em ambientes explosivos, como, por exemplo, na presença de líquidos, gases ou poeiras inflamáveis.** As ferramentas eléctricas criam faíscas que poderão inflamar estas poeiras ou vapores.
- Mantenha as crianças e outras pessoas afastadas quando utilizar uma ferramenta eléctrica.** As distrações podem levar à perda do controlo da ferramenta.

2) Segurança Eléctrica

- As fichas das ferramentas eléctricas têm de ser compatíveis com a tomada de electricidade. Nunca modifique a ficha de forma alguma. Não utilize fichas adaptadoras com ferramentas eléctricas ligadas à terra.** As fichas não modificadas e as tomadas compatíveis reduzem o risco de choque eléctrico.
- Evite o contacto corporal com superfícies e equipamentos ligados à terra, como, por exemplo, tubagens, radiadores, fogões e frigoríficos.** Se o seu corpo estiver "ligado" à terra, o risco de choque eléctrico é maior.
- Não exponha as ferramentas eléctricas à chuva ou a condições de humidade.** A entrada de água numa ferramenta eléctrica aumenta o risco de choque eléctrico.
- Não aplique força excessiva sobre o cabo. Nunca o utilize para transportar, puxar ou desligar a ferramenta eléctrica. Mantenha o cabo afastado de fontes de calor, substâncias oleosas, extremidades aguçadas ou peças móveis.** Os cabos danificados ou emaranhados aumentam o risco de choque eléctrico.
- Ao utilizar uma ferramenta eléctrica no exterior, use uma extensão adequada para utilização ao ar livre.** A utilização de um cabo adequado para uso ao ar livre reduz o risco de choque eléctrico.
- Se não for possível evitar trabalhar com uma ferramenta eléctrica num local húmido, utilize uma fonte de alimentação protegida por um dispositivo de corrente residual (DCR).** A utilização de um DCR reduz o risco de choque eléctrico.

3) Segurança Pessoal

- Mantenha-se alerta, preste atenção ao que está a fazer e faça uso de bom senso ao utilizar uma ferramenta eléctrica. Não utilize uma ferramenta eléctrica quando estiver**

cansado ou sob o efeito de drogas, álcool ou medicamentos. Um momento de distração durante a utilização de ferramentas eléctricas poderá resultar em ferimentos graves.

b) **Use equipamento de protecção pessoal. Use sempre uma protecção ocular.** O equipamento de protecção, como, por exemplo, uma máscara contra o pó, sapatos de segurança antiderrapantes, um capacete de segurança ou uma protecção auditiva, usado nas condições apropriadas, reduz o risco de ferimentos.

c) **Evite accionamentos acidentais. Certifique-se de que o interruptor da ferramenta está na posição de desligado antes de a ligar à tomada de electricidade e/ou inserir a bateria, ou antes de pegar ou transportar a ferramenta.** Se mantiver o dedo sobre o interruptor ao transportar ferramentas eléctricas ou se as ligar à fonte de alimentação com o interruptor ligado, poderá originar acidentes.

d) **Retire qualquer chave de ajuste ou chave de porcas antes de ligar a ferramenta eléctrica.** Uma chave de porcas ou chave de ajuste deixada numa peça móvel da ferramenta poderá resultar em ferimentos.

e) **Não se estique demasiado ao trabalhar com a ferramenta. Mantenha sempre os pés bem apoiados e um equilíbrio apropriado.** Desta forma, será mais fácil controlar a ferramenta eléctrica em situações inesperadas.

f) **Use vestuário apropriado. Não use roupa larga nem jóias. Mantenha o cabelo e a roupa afastados das peças móveis.** As roupas largas, as jóias ou o cabelo comprido podem ficar presos nestas peças.

g) **Se forem fornecidos acessórios para a ligação de equipamentos de extracção e recolha de partículas, certifique-se de que estes são ligados e utilizados correctamente.** A utilização de dispositivos de extracção de partículas pode reduzir os riscos relacionados com as mesmas.

h) **Não permita que a familiaridade resultante da utilização frequente de ferramentas lhe permita ser complacente e ignorar os princípios de segurança da ferramenta.** Uma acção descuidada pode causar ferimentos graves numa fracção de segundo.

4) Utilização e Manutenção de Ferramentas Eléctricas

a) **Não utilize a ferramenta eléctrica de forma forçada. Utilize a ferramenta eléctrica correcta para o seu trabalho.** A ferramenta eléctrica adequada irá efectuar o trabalho de um modo mais eficiente e seguro se for utilizada de acordo com a capacidade para a qual foi concebida.

b) **Não utilize a ferramenta eléctrica se o respectivo interruptor não a ligar e desligar.** Qualquer ferramenta eléctrica que não possa ser controlada através do interruptor de alimentação é perigosa e tem de ser reparada.

c) **Retire a ficha da fonte de alimentação e/ou retire a bateria, caso seja possível, da ferramenta eléctrica antes de efectuar quaisquer ajustes, substituir acessórios ou guardar ferramentas eléctricas.** Estas medidas de segurança preventivas reduzem o risco de ligar a ferramenta eléctrica acidentalmente.

d) **Guarde as ferramentas eléctricas que não estiverem a ser utilizadas fora do alcance de crianças e não permita que sejam utilizadas por pessoas não familiarizadas com as mesmas ou com estas instruções.** As ferramentas eléctricas são perigosas nas mãos de pessoas que não possuam as qualificações necessárias para as manusear.

e) **Faça a devida manutenção das ferramentas eléctricas. Verifique se as peças móveis da ferramenta eléctrica estão alinhadas e não emperram, bem como se existem peças partidas ou danificadas ou quaisquer outras condições que possam afectar o funcionamento da mesma. Se a ferramenta eléctrica estiver danificada, esta não deve ser utilizada até que seja reparada.** Muitos acidentes têm como principal causa ferramentas eléctricas com uma manutenção insuficiente.

f) **Mantenha as ferramentas de corte sempre afiadas e limpas.** As ferramentas de corte sujeitas a uma manutenção adequada, com arestas de corte afiadas, emperram com menos frequência e controlam-se com maior facilidade.

g) **Utilize a ferramenta eléctrica, os acessórios, as brocas, etc., de acordo com estas instruções, tendo em conta as condições de trabalho e a tarefa a ser efectuada.** A utilização da ferramenta eléctrica para fins diferentes dos previstos poderá resultar em situações perigosas.

h) **Mantenha as pegas e as superfícies de fixação secas, limpas e sem óleo ou massa lubrificante.** Pegas e superfícies de fixação molhadas não permitem o funcionamento e o controlo seguros em situações inesperadas.

5) Utilização e Manutenção de Ferramentas com Bateria

a) **Utilize apenas o carregador especificado pelo fabricante do equipamento.** Um carregador apropriado para um tipo de bateria poderá criar um risco de incêndio se for utilizado para carregar outras baterias.

b) **Utilize as ferramentas eléctricas apenas com as baterias especificamente indicadas para as mesmas.** A utilização de quaisquer outras baterias poderá criar um risco de ferimentos e incêndio.

c) **Quando a bateria não estiver a ser utilizada, mantenha-a afastada de outros objectos de metal, como, por exemplo, cliques, moedas, chaves, pregos, parafusos ou outros pequenos objectos metálicos que possam estabelecer uma ligação entre os contactos.** Um curto-circuito entre os contactos da bateria poderá causar queimaduras ou um incêndio.

d) **Uma utilização abusiva da ferramenta pode resultar na fuga do líquido da bateria; evite o contacto com este líquido. No caso de um contacto accidental, passe imediatamente a zona afectada por água. Se o líquido entrar em contacto com os olhos, procure também assistência médica.** O líquido derramado da bateria pode provocar irritação ou queimaduras.

e) **Não utilize uma bateria ou ferramenta que esteja danificada ou modificada.** As baterias danificadas ou modificadas podem dar origem a um comportamento imprevisível e resultar em incêndio, explosão ou ferimentos.

f) **Não exponha a bateria ou a ferramenta a fogo ou temperatura excessiva.** A exposição a fogo ou temperatura superior a 130 °C pode causar uma explosão.

g) **Siga todas as instruções de carregamento. Não carregue a bateria ou a ferramenta fora da gama especificada nas instruções.** O carregamento indevido ou a temperaturas fora da gama especificada podem causar danos na bateria e aumentar o risco de incêndio.

6) Assistência

a) **A sua ferramenta eléctrica só deve ser reparada por um técnico qualificado e só devem ser utilizadas peças sobresselentes originais.** Desta forma, é garantida a segurança da ferramenta eléctrica.

b) **Nunca repare baterias danificadas.** A reparação de baterias danificadas só deve ser efectuada pelo fabricante ou por fornecedores de serviços autorizados.

INSTRUÇÕES DE SEGURANÇA PARA TODAS AS OPERAÇÕES

Avisos de segurança comuns sobre desgaste, lixagem, limpeza com escova metálica, polimento, entalhe ou corte abrasivo

a) **Esta ferramenta eléctrica foi concebida para ser utilizada como rebarbadora, lixadora, escova metálica, polidora, ferramenta de entalhe ou de corte. Leia todos os avisos de segurança, instruções, ilustrações e especificações fornecidas com esta ferramenta eléctrica.** O não cumprimento de todas as instruções indicadas abaixo pode resultar em choque eléctrico, incêndio e/ou ferimentos graves.

b) **Não utilize acessórios que não tenham sido especificamente concebidos e recomendados pelo fabricante da ferramenta.** O facto de um acessório poder ser montado na sua ferramenta eléctrica não garante um funcionamento seguro.

c) **A velocidade nominal dos acessórios deve ser, no mínimo, equivalente à velocidade máxima indicada na ferramenta eléctrica.** Os acessórios que forem utilizados a uma velocidade superior à respectiva velocidade nominal poderão fragmentar-se e projectar esses fragmentos.

d) **O diâmetro exterior e a espessura do acessório devem estar dentro dos limites de capacidade da ferramenta eléctrica.** Não é possível controlar adequadamente acessórios com dimensões incorrectas.

e) **O tamanho do mandril dos discos, rolos de lixagem ou de qualquer outro acessório, deve ser ajustado correctamente ao eixo ou à pinça de aperto da ferramenta eléctrica.** Os acessórios que não correspondam ao tamanho dos elementos de montagem da ferramenta eléctrica funcionam de maneira desequilibrada e vibram de modo excessivo, podendo causar a perda do controlo da ferramenta.

f) **Os discos montados no eixo, os tambores de lixa, os cortadores ou outros acessórios devem ser totalmente inseridos na pinça de aperto ou no mandril.** Se o eixo não ficar devidamente preso e/ou a parte saliente do disco for demasiado comprida, o disco montado pode soltar-se e projectar-se a uma velocidade elevada.

g) **Não utilize um acessório danificado. Antes de cada utilização, inspecione se os acessórios, por exemplo, discos abrasivos têm rachas e fendas, fendas nos discos de lixagem, desgaste excessivo, e fios soltos ou partidos nas escovas metálicas. Se deixar cair a ferramenta eléctrica ou o acessório, verifique se apresentam danos ou instale um acessório sem danos. Se o acessório instalado na ferramenta ficar danificado, substitua-o. Após inspecionar e instalar um acessório, coloque-se a si mesmo e quaisquer outras pessoas presentes no local numa posição afastada do ângulo de trabalho do acessório rotativo e ligue a ferramenta eléctrica na respectiva velocidade máxima**

sem carga durante um minuto. Os acessórios danificados normalmente fragmentam-se durante este período de teste.

h) **Utilize equipamento de protecção individual.**

Dependendo da operação, use uma viseira ou óculos de protecção. Conforme necessário, use uma máscara anti-poeiras, protectores auditivos, luvas e um avental de trabalho capaz de protegê-lo de pequenos fragmentos abrasivos ou da peça de trabalho. A protecção ocular deve ter capacidade de protegê-lo da projecção de resíduos resultantes de várias operações. A máscara de poeiras ou um filtro respiratório equivalente deve ter capacidade para filtrar as partículas geradas pela utilização da ferramenta. A exposição prolongada a ruído de elevada intensidade pode causar perda de audição.

i) **Mantenha as outras pessoas presentes no local a uma distância segura da área de trabalho. Qualquer pessoa que entre no perímetro da área de trabalho deve usar equipamento de protecção individual.** Poderá dar-se o caso de fragmentos da peça a rectificar ou de um acessório partido serem projectados para longe e causarem ferimentos fora da área de trabalho imediata.

j) **Segure a ferramenta eléctrica apenas pelas superfícies isoladas específicas para o efeito quando efectuar uma operação em que o acessório de corte possa entrar em contacto com fios ocultos.** Se o acessório de corte entrar em contacto com um fio com tensão eléctrica, as peças de metal expostas da ferramenta podem ficar sob tensão e electrocutar o utilizador.

k) **Segure sempre a ferramenta com firmeza na(s) mão(s) durante o arranque.** O binário de reacção do motor, à medida que acelera para atingir a velocidade máxima, pode fazer com que a ferramenta fique torcida.

l) **Utilize grampos para suportar a peça de trabalho, sempre que viável. Nunca segure uma peça de trabalho pequena com uma mão e a ferramenta com a outra enquanto estiver a utilizá-la. A fixação de uma peça de trabalho pequena permite-lhe utilizar a(s) mão(s) para controlar a ferramenta.** Os materiais redondos como hastes de cavilhas, tubos ou tubagens têm tendência para enrolar enquanto estão a ser cortados e podem fazer com que a broca fique dobrada ou seja empurrada na sua direcção.

m) **Nunca pouse a ferramenta eléctrica antes do acessório ficar totalmente imobilizado.** Caso contrário, o acessório rotativo poderá ficar preso na superfície onde pousou a ferramenta eléctrica e puxá-la para longe das suas mãos, fazendo-o perder o controlo da mesma.

n) **Depois de substituir as brocas ou efectuar alguns ajustes, certifique-se de que a porca da pinça de aperto, o mandril ou qualquer outro dispositivo de ajuste estão devidamente apertados.** Os dispositivos de ajuste soltos podem rodar de maneira inesperada, causando perda de controlo e fazendo com que os componentes rotativos soltos sejam projectados com violência.

o) **Não ligue a ferramenta eléctrica enquanto estiver a transportá-la ao seu lado.** O contacto accidental do acessório rotativo com a sua roupa pode prendê-la no mesmo, puxando o acessório na direcção do seu corpo.

p) **Limpe regularmente as aberturas de ventilação da ferramenta eléctrica.** A ventoinha do motor puxa as partículas no interior da caixa da ferramenta e a acumulação excessiva de metal em pó pode causar riscos eléctricos.

q) **Não utilize a ferramenta eléctrica perto de materiais inflamáveis.** Estes materiais podem ser inflamados por faíscas da ferramenta.

r) **Não utilize acessórios que necessitem de líquidos de refrigeração.** A utilização de água ou outros líquidos de refrigeração pode resultar em electrocussão ou choque eléctrico.

INSTRUÇÕES DE SEGURANÇA ADICIONAIS PARA TODAS AS OPERAÇÕES

Ricochete e avisos relacionados

O efeito de ricochete é uma reacção súbita resultante do aperto ou bloqueio de um disco rotativo, disco de lixagem, de uma escova ou de qualquer outro acessório. Elementos entalados ou presos provocam o rápido encravamento do acessório rotativo, o que, por sua vez, faz com que a ferramenta eléctrica descontrolada seja forçada na direcção oposta à da rotação do acessório.

Por exemplo, se um disco abrasivo ficar preso ou for apertado pela peça de trabalho, a extremidade do disco que estiver em contacto com o ponto de aperto pode penetrar na superfície do material, fazendo o disco subir ou saltar da peça. O disco pode saltar na direcção do operador ou para longe do mesmo, dependendo da direcção do movimento do disco no ponto de aperto. Os discos abrasivos podem também partir-se nestas condições.

O ricochete é o resultado de uma utilização errada da ferramenta e/ou de procedimentos ou condições de utilização incorrectos, podendo ser evitado com medidas de precauções adequadas, conforme descrito em seguida:

a) **Segure firmemente a ferramenta eléctrica e posicione o corpo e o braço de modo a permitir resistência às forças de ricochete.** É possível ao operador controlar as forças de ricochete, desde que sejam tomadas as precauções adequadas.

b) **Tenha muito cuidado quando trabalhar em cantos, arestas afiadas, etc. Evite balançar e entalar o acessório.** Os cantos, as extremidades aguçadas ou os ressaltos têm tendência para prender acessório rotativo e causar perda de controlo ou ricochete.

c) **Não instale uma lâmina de serra dentada.** Estas lâminas originam frequentemente o efeito de ricochete e a perda do controlo da ferramenta.

d) **Avance sempre a broca no material na direcção em que a extremidade de corte está a sair do material (que corresponde à direcção de projecção das aparas).** Se avançar a ferramenta na direcção incorrecta, a extremidade de corte da broca pode soltar-se da peça de trabalho e puxar a ferramenta na direcção do avanço.

e) **Se utilizar limas rotativas, discos de corte, cortadores de alta velocidade ou de carboneto de tungsténio, fixe sempre bem a peça de trabalho.** Estes discos ficam presos se ficarem ligeiramente inclinados na ranhura, e causar ricochete. Se um disco do corte ficar preso, este normalmente parte-se. Se uma lima rotativa, um cortador de alta velocidade ou o cortador de carboneto de tungsténio ficar preso, pode soltar-se da ranhura e pode perder o controlo da ferramenta.

Avisos de segurança específicos para operações de desbaste e corte

a) **Utilize apenas os tipos de disco recomendados para a sua ferramenta eléctrica e apenas para as aplicações recomendadas.** Por exemplo, não desbaste materiais com a parte lateral de um disco de corte. Os discos de corte abrasivos destinam-se a efectuar desbaste periférico e qualquer pressão lateral aplicada nestes discos poderá parti-los.

b) **No que respeita aos cones abrasivos roscados e fichas, utilize apenas eixos de discos não danificados com uma flange de capa com o tamanho e o comprimento correctos.** Os eixos adequados reduzem a probabilidade de ruptura.

c) **Não “encrave” o disco de corte nem aplique pressão excessiva. Não efectue cortes excessivamente profundos.** Utilizar o disco de maneira forçada aumenta a respectiva carga de trabalho e a susceptibilidade a torção ou ao bloqueio do mesmo no corte, bem como a possibilidade de ocorrer o efeito de ricochete ou a fragmentação do disco.

d) **Não posicione a mão alinhada e atrás do disco rotativo.** Quando o disco, no local da operação, estiver a afastar-se da sua mão, o possível efeito de ricochete pode impelir o disco rotativo e a ferramenta eléctrica directamente na sua direcção.

e) **Se o disco ficar bloqueado, rompido ou se interromper um corte por qualquer motivo, desligue a ferramenta eléctrica e mantenha-a imóvel até que o disco pare por completo. Nunca retire o disco do corte enquanto este estiver em movimento. Caso contrário, poderá ocorrer o efeito de ricochete.** Investigue e tome acções correctivas para eliminar a causa do entalamento ou bloqueio do disco.

f) **Não reinicie a operação de corte na peça. Deixe o disco atingir a velocidade máxima e continue o corte de forma cuidadosa.** O disco pode subir, saltar ou recuar da peça a trabalhar ou emperrar se a ferramenta eléctrica for reiniciada em contacto com a peça.

g) **Coloque painéis ou peças de trabalho de grandes dimensões para minimizar o risco de aperto do disco e ocorrência do efeito de ricochete.** As peças de trabalho de grandes dimensões tendem a vergar sobre o seu próprio peso. É necessário colocar suportes por baixo da peça a trabalhar em ambos os lados do disco, perto da linha de corte e da extremidade da peça.

h) **Tenha especial cuidado quando efectuar um “corte directo” em paredes ou noutras áreas em que não seja possível visualizar quaisquer itens ocultos dentro das mesmas.** O disco pode cortar a canalização de gás ou água, a cablagem eléctrica ou outros objectos que podem causar o efeito de ricochete.

Avisos de segurança específicos para operações de limpeza com escova metálica

a) **Tenha em atenção que a escova projecta cerdas metálicas, mesmo durante o funcionamento normal. Não aplique força excessiva na escova para não esforçar demasiado os fios.** As cerdas metálicas podem penetrar facilmente na pele e/ou em roupa leve.

b) **Aguarde até as escovas atingirem a velocidade de funcionamento durante pelo menos um minuto e depois utilize-as. Durante este período, as pessoas não devem colocar-se à frente ou ficar alinhadas com a escova.** Durante o período de arranque, podem ser projectadas cerdas ou fios soltos.

c) **Afaste de si a descarga da escova metálica rotativa.** Durante a utilização destas escovas podem ser projectadas pequenas partículas e fragmentos de fios a alta velocidade e podem ficar presos na sua pele.

d) **O operador e todas as pessoas que se encontrem num raio de 15,2 m da utilização deste produto DEVEM usar óculos de protecção com protecções laterais e viseira de protecção facial completa.**

Riscos residuais

Apesar da aplicação dos regulamentos de segurança relevantes e da implementação de dispositivos de segurança, alguns riscos residuais não podem ser evitados. Estes riscos são os seguintes:

- danos auditivos.
- Risco de ferimentos causados pela projecção de partículas.
- Risco de queimaduras porque os acessórios estão quentes durante a utilização.
- Risco de ferimentos devido a utilização prolongada.

Reduzir a exposição ao pó

Antes de começar a trabalhar, calcule a classe de risco do pó que vai ser produzido quando trabalhar.

▲ ATENÇÃO: *evite tocar ou respirar o pó, porque pode ser nocivo para a saúde. O pó criado quando utiliza uma ferramenta eléctrica e efectua outras actividades de construção pode conter produtos químicos, minerais ou partículas que causam infecções respiratórias, reacções alérgicas, cancro, malformações congénitas ou outros danos genéticos no utilizador ou em pessoas por perto.*

- Esta poeira pode ser produzida, por exemplo, quando trabalha com madeira duras, como faia ou carvalho, tinta à base de chumbo, betão, alvenaria ou pedras que contenham quartzo.
- Os materiais que contenham amianto devem ser manuseados apenas por especialistas.
- Respeite os regulamentos aplicáveis no seu país relativos aos materiais que vão ser trabalhados.
- Utilize um sistema de extracção de poeira ou um sistema de extracção com uma classe de protecção oficialmente aprovada de acordo com os regulamentos sobre protecção contra pó oficialmente aplicáveis e adequados para o material que vai ser trabalhado.
- Recolha as partículas de pó resultantes directamente na fonte e evite acumulações na área em redor. Utilize acessórios de extracção adequados para esta finalidade.

Medidas adicionais:

- certifique-se de que o local de trabalho está devidamente ventilado.
- Use equipamento respiratório para o tipo de pó produzido.

Tipo de bateria

Podem ser utilizadas as seguintes baterias:

Bateria	(kg)	Bateria	(kg)
DCB181	0,35	DCB188	0,95
DCB182	0,61	DCB189	0,54
DCB183/B/G	0,40	DCBP034/G	0,32
DCB184/B/G	0,62	DCBP518/G	0,75
DCB185	0,35	DCB1880	0,98
DCB187	0,54	DCBP318	0,50

Consulte o manual da bateria/carregador para obter mais informações.

Os seguintes carregadores podem ser utilizados: DCB104, DCB107, DCB112, DCB113, DCB115, DCB116, DCB117, DCB118, DCB132, DCB1102, DCB1104.

Conteúdo da embalagem

A embalagem inclui:

- 1 Rebarbadora de precisão
- 1 Chave de fendas

- 1 Pinça de aperto de 6,5 mm
- 1 Pinça de aperto de 6 mm (montada na ferramenta)
- 1 Bateria de iões de lítio (modelos C1, D1, L1, M1, P1, S1, T1 e X1)
- 2 Baterias de iões de lítio (modelos C2, D2, L2, M2, P2, S2, T2, X2)
- 3 Baterias de iões de lítio (modelos C3, D3, L3, M3, P3, S3, T3, X3)

- 1 Manual de instruções
- Verifique se a ferramenta, as peças ou os acessórios foram danificados durante o transporte.
- Antes de utilizar o equipamento, demore o tempo que for necessário para ler na íntegra e compreender este manual.

Símbolos na ferramenta

Para reduzir o risco de ferimentos, o utilizador deve ler as seguintes instruções indicadas na ferramenta:



Leia o manual de instruções antes de utilizar o equipamento.



Use protecção auditiva.



Use protecção ocular.



Radiação visível. Não olhe fixamente para a luz

Posição do código de data (Fig. B)

O código da data de produção **15** consiste num ano de 4 dígitos, seguido de uma semana de 2 dígitos e é alargado por um código de fábrica de 2 dígitos.

Descrição (Fig. A)

▲ ATENÇÃO: *nunca modifique a ferramenta eléctrica ou os respectivos componentes. Podem ocorrer danos ou ferimentos.*

- 1 Interruptor basculante
- 2 Botão de desbloqueio
- 3 Fuso
- 4 Porca da pinça de aperto
- 5 Chave de fendas pequena (13 mm)
- 6 Chave de fendas grande (17 mm)
- 7 Pinça de aperto de 6,35 mm
- 8 Pinça de aperto de 6 mm
- 9 Bateria
- 10 Patilha de libertação da bateria
- 11 Caixa da rebarbadora
- 12 Luz indicadora com LED
- 13 Botão de selecção da velocidade
- 14 Botão de bloqueio do eixo

Utilização prevista

A rebarbadora de precisão foi concebida para operações profissionais de desbaste, lixagem, escovagem, polimento, entalhe e corte abrasivo. A ferramenta pode ser utilizada com uma variedade de acessórios de desbaste da DEWALT com um

diâmetro máximo de 50 mm e uma velocidade mínima nominal de 24 500/min.

NÃO utilize a luz em ambientes húmidos ou na presença de gases ou líquidos inflamáveis.

Esta rebarbadora é uma ferramenta eléctrica profissional.

NÃO permita que crianças entrem em contacto com a ferramenta. É necessária supervisão se estas ferramentas forem manuseadas por utilizadores inexperientes.

- **Crianças e inválidos.** Este equipamento não é concebido para ser utilizado por crianças ou pessoas inválidas sem supervisão.
- Este equipamento não é concebido para ser utilizado por pessoas (incluindo crianças) que sofram de capacidades físicas, sensoriais ou mentais reduzidas, falta de experiência ou conhecimentos, a menos que estejam acompanhados de uma pessoa que se responsabilize pela sua segurança. As crianças nunca devem ficar sozinhas perto deste equipamento.

Acessórios

E-Switch Protection™

O interruptor basculante de ligar/desligar tem uma função de libertação sem tensão. Em caso de paragem inesperada, o interruptor basculante deve ser libertado e depois pressionado novamente para reiniciar a ferramenta.

Sistema ANTI-ROTATIVO DA DEWALT

Esta funcionalidade pára rapidamente o acessório quando é detectado um encravamento, bloqueio ou travagem, reduzindo o binário de reacção. É necessário reiniciar o interruptor (ligá-lo e depois desligá-lo) para reiniciar a ferramenta.

Protecção contra sobrecargas Power-OFF™

A fonte de alimentação do motor vai ser reduzida em caso de sobrecarga do motor. Se ocorrer uma sobrecarga contínua do motor, a ferramenta desliga-se. O interruptor basculante deve ser libertado e depois pressionado para reiniciar a ferramenta. A ferramenta desliga-se sempre que a carga de corrente atinge o valor de corrente de sobrecarga (ponto de combustão do motor). Se ocorrer um encerramento contínuo de sobrecarga, aplique menos força/ peso na ferramenta até esta funcionar sem a activação de sobrecarga.

Arranque suave electrónico

Esta funcionalidade limita o momento de arranque inicial, ao permitir o aumento gradual da velocidade durante 1 segundo.

MONTAGEM E AJUSTES

▲ ATENÇÃO: *para reduzir o risco de ferimentos graves, desligue a unidade e retire a bateria antes de efectuar quaisquer ajustes ou retirar/instalar dispositivos adicionais ou acessórios. Um arranque accidental pode causar ferimentos.*

▲ ATENÇÃO: *utilize apenas baterias e carregadores da DEWALT.*

Inserir e retirar a bateria da ferramenta (Fig. B)

NOTA: verifique se a bateria 9 está totalmente carregada.

Instalar a bateria no punho da ferramenta

1. Alinhe a bateria com as calhas no interior do punho da ferramenta (Fig. B).
2. Faça-a deslizar para dentro do punho até a bateria encaixar com firmeza na ferramenta e ouvir um som de encaixe no respectivo local.

Retirar a bateria da ferramenta

1. Pressione a patilha de libertação da bateria 10 e puxe com firmeza a bateria para fora do punho da ferramenta.
2. Insira a bateria no carregador.

Baterias com indicador do nível de carga (Fig. B)

Algumas As baterias da DEWALT têm um indicador de nível de carga 16, composto por três indicadores luminosos LED que indicam o nível de carga restante na bateria.

Para activar o indicador do nível de carga, prima e mantenha premido o botão do indicador do nível de carga. A combinação dos três indicadores luminosos LED acende-se, indicando o nível de carga restante. Se o nível de carga na bateria for inferior ao limite utilizável, o indicador do nível de carga não se acende e é necessário voltar a carregar a bateria.

NOTA: o indicador do nível de carga é apenas uma indicação da carga restante na bateria. Não indica o funcionamento da ferramenta e está sujeito a variações, com base nos componentes do produto, temperatura e aplicação do utilizador final.

Montar um acessório (Fig. A)

▲ ATENÇÃO: *os acessórios devem ter uma classificação de velocidade igual ou superior à velocidade máxima indicada na ferramenta. Os acessórios que forem utilizados a uma velocidade superior à respectiva velocidade nominal poderão fragmentar-se e projectar esses fragmentos.*

▲ ATENÇÃO: *os acessórios devem estar em conformidade com a capacidade assinalada na ferramenta. Os acessórios com um tamanho incorrecto não podem ser controlados de forma adequada.*

▲ ATENÇÃO: *não utilize acessórios com um comprimento superior a 50 mm. Certifique-se de que o comprimento do eixo exposto não ultrapassa 25 mm após a inserção do acessório na pinça de aperto.*

▲ ATENÇÃO: *risco de projecção de objectos. Utilize apenas acessórios cujas hastes correspondam à pinça de aperto instalada. As hastes mais pequenas não estão fixas e podem soltar-se durante a operação.*

▲ CUIDADO: *só deve apertar a pinça de aperto depois de instalar um acessório. O aperto de uma pinça de aperto vazia, mesmo à mão, pode danificá-la.*

Esta ferramenta está equipada com uma pinça de aperto de 6,35 mm 7 e uma pinça de aperto de 6 mm 8.

1. Pressione o sistema de bloqueio do eixo 14.
2. Desaperte a porca da pinça de aperto 4, rodando-a no sentido contrário ao dos ponteiros do relógio.
3. Insira a haste do acessório na pinça de aperto de 6,35 mm 7 ou na pinça de aperto de 6 mm 8.
4. Aperte com firmeza a pinça de aperto utilizando a chave de fendas maior 6 fornecida.

Retirar o acessório

1. Pressione o sistema de bloqueio do eixo.
2. Desaperte a porca da pinça de aperto 4, rodando-a no sentido contrário ao dos ponteiros do relógio.
3. Retire a haste da pinça de aperto de 6,35 mm 7 ou a pinça de aperto de 6 mm 8.

Quando ligar a ferramenta (com um disco novo ou sobreselente), segure a ferramenta num local devidamente protegido. Se o disco tiver uma fenda ou falha não detectada,

pode rebentar em menos de um minuto. Nunca ligue a ferramenta se uma pessoa estiver à frente do disco. Isto inclui o operador.

FUNCIONAMENTO

Instruções de utilização

▲ ATENÇÃO: *cumpra sempre as instruções de segurança e os regulamentos aplicáveis.*

▲ ATENÇÃO: *para reduzir o risco de ferimentos graves, desligue a ferramenta e retire a bateria antes de efectuar quaisquer ajustes ou de retirar/installar dispositivos complementares ou acessórios. Um accionamento acidental da ferramenta pode causar ferimentos.*

Posição correcta das mãos (Fig. C)

▲ ATENÇÃO: *para reduzir o risco de ferimentos graves, coloque SEMPRE as mãos na posição correcta, conforme indicado.*

▲ ATENÇÃO: *para reduzir o risco de ferimentos graves, segure SEMPRE a ferramenta com firmeza, antecipando uma reacção súbita.*

A posição correcta das mãos requer a colocação de uma mão no corpo da ferramenta **11**.

Interruptor deslizante (Fig. A)

▲ CUIDADO: *segure o corpo da ferramenta com firmeza para manter o controlo da mesma durante o arranque e a utilização e até que o disco ou o acessório instalados parem de rodar quando desligar a ferramenta. Certifique-se de que o disco fica completamente imobilizado antes de pousar a ferramenta.*

NOTA: *para reduzir o risco de qualquer movimento inesperado da ferramenta, não a ligue nem desligue em contacto com o material a trabalhar. Deixe a rebarbadora atingir a velocidade máxima antes de tocar na superfície de trabalho. Levante a ferramenta da superfície antes de desligá-la. Deixe a ferramenta parar de rodar antes de pousá-la.*

1. Para ligar a ferramenta, empurre a alavanca de desbloqueio **2** na direcção da parte da frente (caixa de engrenagens) da ferramenta e, em seguida, carregue no interruptor deslizante **1**. A ferramenta irá funcionar enquanto carregar no gatilho.
2. Desligue a ferramenta soltando o interruptor deslizante.

Selector de quatro velocidades (Fig. A)

▲ AVISO: *independentemente da definição de velocidade, a velocidade nominal do acessório deve ser, pelo menos, equivalente à velocidade máxima indicada na ferramenta eléctrica.*

A funcionalidade do selector de quatro velocidades da sua ferramenta permite-lhe seleccionar gamas de velocidades com base na aplicação e no acessório utilizados. Para seleccionar a definição de velocidade mais baixa, desligue a ferramenta e deixe-a a rodar até parar. Pressione o botão de selecção de quatro velocidades **13** para percorrer as quatro velocidades, sendo 1 a mais lenta e 4 a mais rápida.

NOTA: *as gamas de velocidades não podem ser alteradas quando utilizar a ferramenta. Liberte o interruptor basculante e deixe a ferramenta parar por completo antes de mudar para uma nova gama de velocidades.*

Luz indicadora com LED (Fig. A)

▲ CUIDADO: *não olhe fixamente para a luz de trabalho.*

Podem ocorrer ferimentos oculares graves.

A luz de trabalho **12** localizada à volta da pinça de aperto é activada quando o interruptor basculante é premido. Quando o interruptor é libertado, a luz de trabalho permanece acesa durante um máximo de 20 segundos.

NOTA: *a luz de trabalho permite iluminar a superfície de trabalho imediata e não se destina a ser utilizada como lanterna.*

Instruções de utilização (Fig. D, E)

▲ ATENÇÃO:

- *certifique-se de que todos os materiais a serem desbastados ou cortados estão fixos com firmeza.*
- *Utilize grampos ou um torno para fixar e apoiar a peça numa plataforma estável. É importante fixar e apoiar a peça de trabalho em segurança para impedir a deslocação da peça e a perda de controlo. A deslocação da peça ou a perda de controlo podem criar uma situação de perigo e dar origem a ferimentos.*
- *Fixe a peça de trabalho. Uma peça de trabalho fixada num dispositivo de fixação ou num torno fica mais presa do que se o fizer à mão.*
- *Coloque painéis ou peças de trabalho de grandes dimensões para minimizar o risco de aperto do disco e ocorrência do efeito de ricochete. As peças de trabalho de grandes dimensões tendem a vergar sobre o seu próprio peso. É necessário colocar suportes por baixo da peça a trabalhar em ambos os lados do disco, perto da linha de corte e da extremidade da peça.*
- *Use sempre luvas de trabalho normais enquanto utilizar esta ferramenta.*
- *A caixa de engrenagens fica muito quente durante a utilização.*
- *Aplique apenas uma pressão ligeira sobre a ferramenta. Não exerça qualquer pressão lateral no disco.*
- *Evite exceder a capacidade de trabalho da ferramenta. Se a ferramenta começar a ficar quente, deixe-a funcionar durante alguns minutos em vazio.*
- *Os melhores resultados de desbaste são obtidos quando regula a máquina para um ângulo de 90°. Desloque a máquina para trás ou para a frente com uma pressão moderada. Deste modo, a peça de trabalho não irá ficar muito quente, não muda de cor e não são formadas ranhuras.*

▲ ATENÇÃO: *segure na ferramenta com firmeza para manter o controlo da mesma durante o arranque e a utilização até que o disco ou o acessório instalado pare de rodar. Certifique-se de que o disco fica completamente imobilizado antes de pousar a ferramenta.*

Coloque a peça que pretende trabalhar num torno ou fixe-o em segurança. Utilize uma máscara que cubra o nariz e a boca se houver produção de poeira. Tenha cuidado quando utilizar o disco. Não encrave o disco na peça de trabalho nem aplique pressão desnecessária. Desbaste apenas a superfície do disco, a menos que tenha um disco especial concebido especificamente para permitir o desbaste da parte lateral do disco.

Precauções a ter quando lixar tinta

1. A lixagem de tinta à base de chumbo NÃO É RECOMENDADA, devido à dificuldade de controlo do pó contaminado. As crianças e as grávidas são mais suscetíveis ao envenenamento por chumbo.
2. Uma vez que é difícil identificar se uma tinta contém ou não chumbo sem proceder a uma análise química, é recomendável

seguir as seguintes precauções quando fizer o polimento de tinta:

segurança pessoal

1. As crianças ou grávidas não devem entrar em áreas de trabalho em que estejam a ser realizados trabalhos de lixagem de tinta até a limpeza ser concluída por completo.
2. Deve ser usada uma máscara anti-poeiras ou uma máscara respiratória por todas as pessoas que entrem na área de trabalho. O filtro deve ser substituído todos os dias ou sempre que o utilizador tenha dificuldades respiratórias.
NOTA: só devem ser utilizadas máscaras anti-poeiras adequadas se trabalhar com vapores de chumbo e pó de tinta à base de chumbo. As máscaras de pintura comuns não oferecem este tipo de protecção. Contacte a sua loja de ferragens para obter uma máscara adequada e aprovada.
3. NÃO É PERMITIDO COMER, BEBER OU FUMAR na área de trabalho para evitar a ingestão de partículas de tinta contaminadas. Os trabalhadores devem lavar-se e limpar-se ANTES de comer, beber ou fumar. Não devem ser deixados alimentos, bebidas ou maços de tabaco na área de trabalho, uma vez que estão sujeitos à acumulação de poeira.

Segurança ambiental

1. A tinta deve ser removida de modo a minimizar a quantidade de pó produzido.
2. As áreas de remoção de tinta devem ser seladas com telas de plástico com 4 milésimos de polegada de espessura.
3. O lixamento deve ser efectuado de modo a reduzir quaisquer marcas de poeira de tinta fora da área de trabalho.

Limpeza e eliminação

1. Todas as superfícies na área de trabalho devem ser aspiradas e devidamente limpas todos os dias durante todo o projecto de lixagem. Os sacos dos filtros de vácuo devem ser frequentemente mudados.
2. As telas de protecção de plástico devem ser recolhidas e deitadas fora, em conjunto com quaisquer pedaços de poeira ou outros resíduos removidos. Devem ser colocados em contentores para lixo selados e eliminados através dos procedimentos normais de recolha do lixo. Durante a limpeza, as crianças e grávidas devem ser mantidas afastadas da área de trabalho imediata.
3. Todos os brinquedos, mobília e utensílios usados pelas crianças devem ser devidamente lavados antes de serem utilizados novamente.

MANUTENÇÃO

A sua ferramenta eléctrica da foi concebida para funcionar durante um longo período de tempo com uma manutenção mínima. Uma utilização continuamente satisfatória depende de uma manutenção apropriada da ferramenta e de uma limpeza regular.

▲ ATENÇÃO: para reduzir o risco de ferimentos graves, desligue a ferramenta e retire a bateria antes de efectuar quaisquer ajustes ou de retirar/instalar dispositivos complementares ou acessórios. Um accionamento acidental da ferramenta pode causar ferimentos.

O carregador e a bateria não são passíveis de reparação.

Consulte a última página deste manual para obter informações de contacto do centro de assistência ou visite www.2helpU.com.

Lubrificação

A sua ferramenta eléctrica não necessita de lubrificação adicional.

Limpeza

▲ ATENÇÃO: choque eléctrico e risco mecânico. Desligue a ficha da fonte de alimentação e/ou retire a bateria, caso seja possível fazê-lo, do equipamento antes da limpeza.

▲ ATENÇÃO: para garantir um funcionamento seguro e eficiente, mantenha sempre o produto e as ranhuras de ventilação (se aplicável) limpos. As aberturas de ventilação podem ser limpas com uma escova não metálica, seca e suave e/ou um aspirador adequado. Não utilize água ou outros produtos de limpeza.

▲ ATENÇÃO: sobre a sujidade e o pó da caixa principal com ar seco sempre que se verificar acumulação de sujidade nas ranhuras de ventilação e nas imediações. Use uma protecção ocular e uma máscara anti-poeiras aprovadas quando efectuar este procedimento.

▲ ATENÇÃO: nunca utilize dissolventes ou outros produtos químicos abrasivos para limpar as peças não metálicas do equipamento. Estes produtos químicos podem enfraquecer os materiais utilizados nestas peças. Utilize um pano humedecido apenas com água e sabão suave. Não permita a entrada de líquidos no equipamento. Nunca mergulhe nenhuma parte do equipamento em líquidos.

Acessórios opcionais

▲ ATENÇÃO: uma vez que apenas foram testados com este produto os acessórios disponibilizados pela DEWALT, a utilização de outros acessórios com esta ferramenta poderá ser perigosa. Para reduzir o risco de ferimentos, utilize apenas os acessórios da DEWALT recomendados com este produto.

▲ ATENÇÃO: não utilize discos abrasivos ligados cujo prazo de validade (EXP) tenha expirado, assinalado perto do centro da roda (caso seja fornecido). Os discos expirados têm mais probabilidade de rebentar e causar ferimentos graves. Armazene os discos abrasivos ligados num local seco, a temperatura ou o teor de humidade não devem ser extremos. Elimine os discos expirados ou danificados para que não possam ser utilizados. Consulte o seu revendedor para obter mais informações sobre os acessórios adequados.

Proteger o ambiente



Os produtos/baterias são recicláveis, mas se estiverem marcados com o caixote do lixo riscado, não devem ser eliminados em conjunto com o lixo doméstico normal. Descarregue as pilhas por completo, separe-as e, se possível, retire as fontes de luz do produto. É da responsabilidade do utilizador eliminar os dados pessoais do produto. Em seguida, leve os resíduos para um centro de recolha de resíduos oficial ou para um retalhista aderente que costuma aceitá-los gratuitamente. As embalagens devem ser eliminadas com base no código do material marcado. As instruções de funcionamento e de segurança só devem ser eliminadas quando o produto em causa já não estiver a ser utilizado.

Contacte a sua comunidade/município para obter orientações sobre a gestão de resíduos. Para obter mais informações, visite www.2helpU.com e leia o código QR indicado acima.

HIOMAKONE

DCG421

Asiakirjat ovat saatavilla verkossa

www.2helpU.com/DoC/ tai
www.2helpU.com/DoC/index/xxx*

*Pääset suoraan asiakirjoihin korvaamalla merkinnän "xxx" tuotteen mallinumerolla, joka on merkitty tuotteen tyyppikilpeen tai pakkaukseen.

- Käyttöohje
- Vaatimustenmukaisuusvakuutus (DoC)
- Tuotteen päästötiedot (PED): Tietoa melusta, tärinästä ja pölystä (ei koske kaikkia tuotteita)



VAROITUS: Lue kaikki tämän oppaan turvallisuusvaroitukset, ohjeet, Kuvat ja tekniset tiedot, mukaan lukien alkuperäisen työkalun ohjekirjassa tai erillisessä akkujen ja latureiden ohjekirjassa olevat akkuja ja latureita koskevat osiot.

Ohjekirjoja on saatavilla ottamalla yhteyttä asiakaspalveluun (katso tämän ohjekirjan takasivu).

Tekniset tiedot

		DCG421
Jännite	V _{oc}	18
Tyyppi		1
Kuormittamaton kierrosnopeus		
Tila 1	min ⁻¹	0–10000
Tila 2	min ⁻¹	0–15000
Tila 3	min ⁻¹	0–20000
Tila 4	min ⁻¹	0–24500
Laikan maksimihalkaisija	mm	50
Holkien koko		6 mm ja/tai 1/4"
Paino (ilman akkua)	kg	1,01

VAROITUS: Loukkaantumisriskin vähentämiseksi lue tämä käyttöohje.

Määrittymiset: Turvallisuusohjeet

Alla näkyvät selitykset liittyvät turvallisuuteen. Lue käyttöohje ja kiinnitit huomiota näihin symboleihin.

▲ VAARA: Varoittaa välittömästä vaaratilanteesta, jolloin vaarana on **kuolema tai vakava henkilövahingo**.

▲ VAROITUS: Varoittaa mahdollisesta vaaratilanteesta, jolloin olemassa on **hengenvaara tai vakavan henkilövahingon mahdollisuus**.

▲ HUOMIO: Varoittaa mahdollisesta vaaratilanteesta, jolloin vaarana on **lievä tai keskivakava loukkaantuminen**.

HUOMAUTUS: Viittaa menettelyyn, joka ei **välttämättä aiheuta henkilövahinkoa** mutta **voi aiheuttaa omaisuusvahingon**.

- ▲ Sähköiskun vaara.
- ▲ Tulipalon vaara.

SÄHKÖTYÖKALUN YLEISET TURVALLISUUSVAROITUKSET

▲ VAROITUS: Lue kaikki tämän sähkötyökalun mukana toimitetut varoitukset, käyttöohjeet ja tekniset tiedot. Jos kaikkia ohjeita ei noudateta, on olemassa sähköiskun, tulipalon ja/tai vakavan henkilövahingon vaara.

SÄILYTTÄ KAIKKI VAROITUKSET JA OHJEET MYÖHEMPÄÄ KÄYTTÖÄ VARTEN

Näissä varoituksissa käytettävä sähkötyökalu-ilmaus viittaa verkkovirtaan yhdistettävään tai akkukäyttöiseen työkaluun.

1) Työskentelyalueen Turvallisuus

a) **Pidä työskentelyalue siistinä ja kirkaasti valaistuna.**

Onnettomuuksia sattuu herkemmin epäsiistissä tai huonosti valaistussa ympäristössä.

b) **Älä käytä sähkötyökaluja, jos on olemassa räjähdysvaara esimerkiksi syttyvien nesteiden, kaasujen tai pölyn vuoksi.** Sähkötyökalujen aiheuttamat kipinät voivat sytyttää pölyn tai kaasut.

c) **Pidä lapset ja sivulliset kaukana käyttäessäsi sähkötyökalua.** Keskitymiskyvyn herpaantuminen voi aiheuttaa hallinnan menettämisen.

2) Sähköturvallisuus

a) **Pistokkeen ja pistorasian on vastattava toisiaan. Älä koskaan tee pistokkeeseen mitään muutoksia. Älä yhdistä maadoitettua sähkötyökalua jatkojohtoon.** Sähköiskun vaara vähenee, jos pistokkeisiin ei tehdä muutoksia ja ne yhdistetään vain niille tarkoitettuihin pistorasioihin.

b) **Älä kosketa maadoituksessa käytettäviin pintoihin, kuten putkiin, lämpöpattereihin ja jäädytyslaitteisiin.** Voit saada sähköiskun, jos kehosi on maadoitettu.

c) **Älä altista sähkötyökaluja sateelle tai kosteudelle.** Sähkötyökaluun menevä vesi lisää sähköiskun vaaraa.

d) **Älä vaurioita sähköjohtoa. Älä kannata työkalua sähköjohtosta tai vedä pistoketta pistorasiasta sähköjohtoon avulla. Pidä sähköjohto kaukana kuumuudesta, öljystä, terävistä reunoista tai liikkuvista osista.** Vaurioituneet tai sotkeutuneet johdot lisäävät sähköiskun vaaraa.

e) **Jos käytät sähkötyökalua ulkona, käytä vain ulkokäyttöön tarkoitettua jatkojohtoa.** Ulkokäyttöön tarkoitetun sähköjohtoon käyttäminen vähentää sähköiskun vaaraa.

f) **Jos sähkötyökalua on käytettävä kosteassa paikassa, käytä vikavirtasuojaa.** Tämä vähentää sähköiskun vaaraa.

3) Henkilösuojaus

a) **Käyttäessäsi sähkötyökalua pysy valppaana, keskity työhön ja käsi terretty järkeä. Älä käytä tätä työkalua ollessasi väsynyt tai alkoholin, huumeiden tai lääkkeiden vaikutuksen alaisena.** Keskitymisen herpaantuminen hetkeksikin sähkötyökalua käytettäessä voi aiheuttaa vakavan henkilövahingon.

b) **Käytä henkilösuojausvarusteita. Käytä aina suojalaseja.** Hengityssuojaimen, liukumattomien turvajalkineiden, kypärän ja kuulosuojaimen käyttäminen vähentää henkilövahinkojen vaaraa.

c) **Estä tahaton käynnistäminen. Varmista, että virtakytkin on OFF-asennossa, ennen kuin kytket sähkötyökalun**

pistorasiaan, yhdistät siihen akun, nostat työkalun käteesi tai kannaan sitä. Sähkötyökalun kantaminen sormi virtakytkimellä lisää onnettomuusvaaraa.

d) **Poista kaikki säätöavaimet tai vääntimet ennen sähkötyökalun käynnistämistä.** Sähkötyökalun pyöryvään osaan jäänyt säätöavain tai väännin voi aiheuttaa henkilövahingon.

e) **Älä kurkottele. Seiso aina vakaasti tasapainossa.** Näin voit hallita sähkötyökalua paremmin odottamattomissa tilanteissa.

f) **Pukeutu oikein. Älä käytä löysiä vaatteita tai koruja.** Pidä hiukset ja vaatteet loitolla liikkuvista osista. Löysät vaatteet, korut tai pitkät hiukset voivat tarttua liikkuviin osiin.

g) **Jos käytettävissä on laitteita pölyn ottamiseksi talteen, käytä niitä.** Pölyn ottaminen talteen voi vähentää pölyn aiheuttamia vaaroja.

h) **Vaikka käyttäisit usein erilaisia työkaluja, vältä liiallista itsevarmuutta ja huomioi aina työkalun turvallisuusohjeet.** Epähuomiossa suoritettujen toimenpiteet voivat johtaa vakaviin henkilövahinkoihin sekunnin murto-osassa.

4) Sähkötyökaluista Huolehtiminen

a) **Älä kohdista sähkötyökaluun liikaa voimaa. Valitse käyttötarkoituksen kannalta oikea sähkötyökalu.** Sähkötyökalu toimii paremmin ja turvallisemmin, kun sitä käytetään sille suunniteltuun käyttötarkoitukseen.

b) **Älä käytä työkalua, jos virtakytkin ei toimi.** Jos sähkötyökalua ei voi hallita kytkimen avulla, se on vaarallinen ja se on korjattava.

c) **Irrota sähkötyökalun pistoke pistorasiasta ja/tai irrota sen akku (jos irrotettavissa) ennen säätämistä, varusteiden vaihtamista tai sähkötyökalun asettamista säilytykseen.** Näin voit vähentää vahingossa käynnistymisen aiheuttaman henkilövahingon vaaraa.

d) **Varastoi sähkötyökaluja lasten ulottumattomissa. Älä anna sähkötyökaluihin totuttomien tai näihin ohjeisiin perehtymättömien henkilöiden käyttää sähkötyökaluja.** Sähkötyökalut ovat vaarallisia kouluttamattomien käyttäjien käsissä.

e) **Pidä sähkötyökalut kunnossa. Tarkista liikkuvat osat, niiden kiinnitys, osien eheys ja muut toimintaan vaikuttavat tekijät. Jos havaitset vaurioita, korjauta sähkötyökalu ennen niiden käyttämistä.** Huonosti kunnossapidetyt sähkötyökalut aiheuttavat onnettomuuksia.

f) **Pidä leikkaavat pinnat reuvinä ja puhtaina.** Kunnossa pidettyjen leikkaavien terävien reunoja sisältävien työkalut todennäköisyyks jumiutuu väheene, ja niitä on helpompi hallita.

g) **Käytä sähkötyökalua ja sen tarvikkeita, kuten poranteriä, näiden ohjeiden mukaisesti. Ota työskentelyolosuhteet ja tehtävä työ huomioon.** Jos sähkötyökalua käytetään näiden ohjeiden vastaisesti, voi syntyä vaaratilanne.

h) **Pidä kahvat ja tartuntapinnat kuivina, puhtaina sekä öljyttöminä ja rasvattomina.** Liukkaat kahvat ja pinnat heikentävät työkalun hallinnan ja ohjauksen turvallisuutta odottamattomissa tilanteissa.

5) Akkukäyttöisten Työkalujen Käyttäminen ja Niistä Huolehtiminen

a) **Käytä ainoastaan valmistajan suosittelemaa latauslaitetta.** Tietyntyyppiselle akulle soveltuva latauslaite

voi aiheuttaa tulipalon vaaran käytettynä yhdessä toisen akun kanssa.

b) **Käytä sähkötyökalussa vain siihen tarkoitettuja akkuja.** Muiden akkujen käyttäminen voi aiheuttaa tulipalon tai onnettomuuden vaaran.

c) **Kun akku ei ole lähtössä, pidä se poissa muiden metalliesineiden läheltä, kuten paperiliittimien, kolikoiden, avainten, nauhojen, ruuvien tai muiden pienten esineiden läheltä. Ne voivat oikosulkea akun navat.** Akun napojen oikosulkeminen voi aiheuttaa palovamman tai tulipalon.

d) **Oikosulku voi aiheuttaa nesteen vuotamisen akusta. Vältä koskemasta tähän nesteeseen. Jos nestettä pääsee vahingossa iholle, huuhtelee vedellä. Jos tätä nestettä pääsee silmään, ota yhteys lääkäriin.** Akkuneste voi ärsyttää tai aiheuttaa palovamman.

e) **Vaurioitunutta tai muokattua akkua tai työkalua ei saa käyttää.** Vaurioituneissa tai muokatuissa akkuissa voi esiintyä odottamattomia häiriöitä, jotka voivat aiheuttaa tulipaloja, räjähdysvaaroja tai henkilövahinkoja.

f) **Akku ja työkalu tulee suojata tulelta sekä liian korkealta lämpötilalta.** Mikäli akku altistuu tulelle tai yli 130 °C lämpötilalle, seurauksena voi olla räjähdys.

g) **Noudata kaikkia latausohjeita, akkua tai työkalua ei saa ladata ohjeissa annettujen lämpötilavälien ulkopuolella.** Virheellisen latauksen tai annettujen lämpötilavälien ulkopuolella lataamisen seurauksena akku voi vaurioitua ja tulipalovaara kasvaa.

6) Huolto

a) **Korjauta työkalu valtuutetulla asentajalla. Varaosina on käytettävä vain alkuperäisiä vastaavia osia.** Tämä varmistaa sähkötyökalun turvallisuuden.

b) **Vaurioituneita akkuja ei saa koskaan huoltaa.** Ainoastaan valmistaja tai valtuutetut huoltoilikkeet saavat huoltaa akkuja.

TURVAOHJEET KAIKKIA TOIMINTOJA KÄYTETTÄESSÄ Hiomisen, teräsharjaamisen, kiillotuksen, kaiveruksen tai hankaavien leikkaustoimintojen yleiset turvallisuusvaroitukset

a) **Tämä sähkötyökalu on tarkoitettu hiontaan, lankaharjaukseen, kiillotukseen, kaiverukseen ja laikkakatkaaisuun. Lue kaikki tämän sähkötyökalun mukana toimitetut varoitukset, käyttöohjeet ja tekniset tiedot.** Jos kaikkia ohjeita ei noudateta, on olemassa sähköiskun, tulipalon ja/tai vakavan henkilövahingon vaara.

b) **Älä käytä varaosia tai varusteita, joita valmistaja ei suosittele tai ole hyväksynyt.** Varusteiden käyttäminen ei ole turvallista vain siksi, että se voidaan yhdistää sähkötyökaluun.

c) **Lisävarusteiden nimellinopeuden tulee olla vähintään sama kuin sähkötyökaluun merkityn enimmäisnopeuden.** Jos varusteita käytetään niiden nimellinopeutta suuremmalla nopeudella, ne voivat särkyä ja niistä voi lentää kappaleita.

d) **Lisävarusteen ulkohalkaisijan ja paksuuden tulee olla tämän sähkötyökalun nimelliskapasiteetin rajoissa.** Virheellisesti mitoitettuja lisävarusteita ei voi hallita asianmukaisesti.

e) **Laikkojen, hiomarumpujen ja muiden lisävarusteiden tuurnan tulee olla juuri sopivan kokoinen sähkötyökalun kiinnityskaraan tai holkkiin.** Jos varustetta ei voi kiinnittää

sähkötyökaluun kunnolla, voi aiheutua epätasapaino ja voit menettää työkalun hallinnan tärinän vuoksi.

f) **Karaan asennetut laikat, hiomarummut, terät tai muut lisävarusteet tulee asentaa kokonaan holkkiin tai istukkaan.** Jos karaa ei ole kiinnitetty riittävän hyvin ja/tai laikan ulkonema on liian pitkä, asennettu laikka voi löystyä ja singota pois suurella nopeudella.

g) **Älä käytä vahingoittuneita lisävarusteita. Ennen käyttämistä tarkista, ettei tarvikkeessa, esimerkiksi sen hiomalaikoissa tai hiomarummuissa, ole halkeamia, repeämiä tai kulumia ja että teräslankaharjassa ole irrallisia tai katkenneita harjaksia. Jos sähkötyökalu putoaa, tarkista, onko siihen tullut vaurioita ja vaihda vaurioitunut osa. Kun olet tarkistanut laitteen, siirry kauas siitä ja pyydä muitakin siirtymään kauemmas. Anna sähkötyökalun käydä suurimmalla nopeudella kuormittamattomana minuutin ajan.** Vaurioitunut varuste tavallisesti särkyvät tämän testausajan kuluessa.

h) **Käytä henkilökohtaisia suojavaarusteita. Käytä kasvosuojusta tai suojalaseja käyttötarkoituksen vaatimusten mukaisesti. Käytä tarvittaessa hengityssuojainta, kuulosuojaimia, käsineitä ja suojavaatetusta, joka estää lentävien kappaleiden aiheuttamat henkilövahingot.** Suojalasiin on pystyttävä suojaamaan käyttäjää erilaisten työtoimenpiteiden aikana sinkoavilta kappaleilta. Hengityssuojaimen on pystyttävä estämään hiukkasia pääsemästä hengitysteihin. Pitkäaikainen altistuminen melulle voi heikentää kuuloa.

i) **Pidä sivulliset turvavälimat päässä työalueesta. Työalueella on käytettävä henkilökohtaisia suojavaarusteita.** Työstettävän kappaleen tai särkyneen varusteen singahtavat osat voivat aiheuttaa henkilövahinkoja.

j) **Tartu kiinni vain sähkötyökalun eristetyistä tartuntapinnoista, jos leikkausvälinettä käytätessä on vaara osua piilossa oleviin johtoihin.** Terien osuminen jännitteeseen johtoon tekee sen paljaista metalliosista jännitteisiä, joten käyttäjä voi saada sähköiskun.

k) **Pidä työkalua aina tiukasti kädessä/käsissä käynnistämisen aikana.** Moottorin vääntömomentti voi aiheuttaa työkalun kääntymisen nopeuden kiihtyessä.

l) **Tue työstökappaletta pidikkeillä aina kun se on käytännössä mahdollista. Älä koskaan pidä pientä työstökappaletta yhdessä kädessä ja työkalua toisessa kädessä käytön aikana.** Kun pieni työstökappale kiinnitetään, voit hallita työkalua kädellä/käsillä. **Pyöreät materiaalit, kuten ohjaustangot tai putket, voivat helposti pyöriä leikkauksen aikana.** Ne voivat taten aiheuttaa terän kiinni juuttumisen tai siirtymisen voimalla käyttäjään päin.

m) **Laske työkalu alas vasta kun se on täysin pysähtynyt.** Käynnissä oleva työkalu voi osua työtason pintaan, jolloin menetät sen hallinnan.

n) **Terien vaihtamisen jälkeen tulee varmistaa, että holkkimutteri, istukka tai muu säätölaite on kiristetty hyvin.** Löysät säätölaitteet voivat siirtyä odottamattomasti aiheuttaen hallinnan menetyksen ja löysien pyöriä osien sinkoamisen suurella nopeudella.

o) **Älä anna sähkötyökalun olla käynnissä kantaessaasi sitä.** Jos käynnissä oleva sähkötyökalu tarttuu vaatteisiisi, se voi osua kehoosi.

p) **Puhdista sähkötyökalun ilmanvaihtoaukot säännöllisesti. Moottorin puhallin vetää pölyä työkalun sisään.** Metallipölyn kertyminen voi aiheuttaa sähköiskun vaaran.

q) **Älä käytä sähkötyökalua helposti syttyvien aineiden läheisyydessä.** Kipinät voivat sytyttää ne.

r) **Älä käytä nestemäistä jäähdytysainetta vaativia lisävarusteita.** Veden tai muun jäähdytysaineen käyttäminen voi aiheuttaa sähköiskun.

LISÄTURVAOHJEET KAIKKIIN TOIMINTOIHIN

Takapotku ja siihen liittyvät varoitukset

Takapotku aiheutuu äkillisesti laikan, hiomalaikan, harjan tai muun varusteen juutuessa kiinni. Puristuminen tai tarttumisen aiheuttama pyöriävän lisävarusteen äkillisen pysähtymisen, joka puolestaan aiheuttaa hallitsemattoman työkalun liikkeen lisävarusteen pyörimissuuntaa vastaan.

Jos hiomalaikka esimerkiksi juuttuu kiinni tai jää puristuksiin työkappaleeseen, laikan reuna voi mennä kiinnityskohdassa syvälle materiaaliin pintaan aiheuttaen laikan poistumisen tai iskeytymisen pois. Hiomalaikka voi singahtaa käyttäjää kohden tai hänestä pois päin sen mukaan mihin suuntaan laikka pyörii jäädessään kiinni. Tällöin hiomalaikka voi myös rikkoutua.

Takapotku on seurasahan vääristä käyttötoivoista tai -olosuhteista ja sen voi välttää noudattamalla alla Kuvattuina varotoimia:

a) **Pidä luja ote sähkötyökalusta ja aseta vartalosii ja käsivarsiesi siten, että voit torjua takapotkun voiman.** Käyttäjä voi hallita takapotkun voimaa, jos tarvittaviin varotoimiin ryhdytään.

b) **Ole erityisen varovainen työstätessäsi kulmia, teräviä reunoja jne. Vältä laikan kimpoamista ja tarttumista.** Nurkat, terävät kulmat tai kimpoaminen voivat aiheuttaa toiminnassa olevan työkalun jäämisen kiinni, jolloin sen hallinta menetetään tai seurauksena voi olla takapotku.

c) **Älä kiinnitä hammastettua sahanterää.** Muutoin aiheutuu helposti takapotku tai hallinta menetetään.

d) **Syötä aina materiaaliin samassa suunnassa kuin leikkausreuna poistuu materiaalista (lastujen sinkoamissuunta).** Jos työkalu kohdistetaan virheellisesti suunnassa, terän leikkausreuna poistuu työstökappaleesta ja vetää työkalua syöttösuuntaan.

e) **Kiinnitä työstökappale aina hyvin, kun käytät pyöriäviä viiloja, leikkuulaikkoja, nopeita teriä tai kovametalliteriä.** Kyseiset laikat juuttuvat kiinni, jos ne kallistuvat hiukan uraan, jolloin seurauksena on takapotku. Kun katkaisulaikka juuttuu kiinni, laikka yleensä rikkoutuu. Jos pyöriävä viila, nopea terä tai kovametalliterä juuttuu kiinni, se voi singota urasta voimalla ja seurauksena voi olla työkalun hallinnan menetyksen.

Varoitukset hiomiseen ja katkaisutoimenpiteisiin

a) **Käytä vain sähkötyökalulle suositeltuja laikkoja niiden suositeltuihin käyttötarkoituksiin. Älä esimerkiksi käytä katkaisulaikan reuna hiontaan. Hiovat katkaisulaikat on tarkoitettu hiomiseen.** Niiden aiheuttamat sivusuuntaiset voimat voivat saada laikan rikkoutumaan.

b) **Kierteisten hiomakartioiden ja tulppien kohdalla tulee käyttää vain ehjiä laikan karoja, joissa on oikean kokoinen ja pituinen ulokelaippa.** Oikeaoppiset karat vähentävät rikkoutumisvaaraa.

c) **Älä jumita katkaisulaikkaa äläkä paina sitä liian voimakkaasti. Älä yritä leikata kappaletta liian syvältä.** Mikäli laikka ylikuormittuu, se voi helpommin vääntyä tai juuttua

kiinni leikkauskohtaan, jolloin takapotkun ja laikan vaurioituminen vaara kasvaa.

d) **Älä aseta kättä suoraan linjaan pyörivään aikaan nähden tai sen taakse.** Kun laikka siirtyy käytön aikana kädestä pois päin, mahdollinen takapotku voi aiheuttaa pyörivän laikan ja sähkötyökalun siirtymisen voimalla suoraan käyttäjää kohti.

e) **Kun laikka on jumiutunut, katkennut tai leikkaaminen jostakin syystä keskeytyy, katkaise työkalusta virta ja pidä sitä paikallaan, kunnes laikka on kokonaan pysähtynyt. Älä koskaan yritä poistaa laikkaa leikkauskohdasta laikan pyöriessä, muutoin on olemassa takapotkun vaara.** Selvitä laikan puristumiseen tai jumiutumiseen johtanut syy ja poista se.

f) **Älä käynnistä leikkaustoimintoa, kun laikka on kiinni työstökappaleessa. Anna laikan saavuttaa täysi nopeus ja aseta se varoen takaisin leikkauskohtaan.** Laikka voi taittua, siirtyä ylös tai aiheuttaa takapotkun, jos sähkötyökalu käynnistetään uudelleen työkappaleessa.

g) **Tue paneeleja ja kaikkia liian suuria työkappaleita laikan kiinni juuttumisen ja takapotkun välttämiseksi.**

Suuret työkappaleet pyrkivät taipumaan omasta painostaan. Tuet tulee asettaa työkappaleen alapuolelle leikkauslinjan lähelle ja työkappaleen reunan lähelle laikan molemmalla puolella.

h) **Noudata erityistä varovaisuutta tehdessäsi upotusleikkausta seinäin ja muihin sokeisiin kohteisiin.** Esiin työntyvä laikka saattaa leikata kaasu- tai vesiputkia, sähköjohtoja tai esineitä, jotka voivat aiheuttaa takapotkun.

Turvavaroitukset lankaharjaukseen

a) **Huomioi, että lankaharjaksia irtoaa harjasta myös normaalin käytön aikana. Älä rasita kuituja kohdistamalla harjaan suurta voimaa.** Harjakset lävistävät kevyet vaatteet ja/ tai ihon helposti.

b) **Anna harjojen käydä käyttönopeudella vähintään yhden minuutin ajan ennen niiden käyttämistä. Varmista, ettei kukaan seiso tällöin samassa linjassa harjaan nähden tai sen edessä.** Irronneet harjakset tai langat poistuvat sisäänajon aikana.

c) **Suuntaa pyörivän teräslankaharjan poistoaukko itsestäsi pois päin.** Kyseisten harjojen käytön aikana laitteesta voi singota suurella nopeudella pieniä hiukkasia ja lankaosia, jotka voivat päästä ihon sisään.

d) **Käyttäjän ja muiden henkilöiden, jotka ovat 15,2 metrin säteellä tuotteen käyttöpaikasta, TULEE käyttää suojalaseja tai sivusuojilla varustettuja suojalaseja ja suojaanamaria.**

Vaarat

Turvamääräysten noudattamisesta ja turvalaitteiden käyttämisestä huolimatta tiettyjä vaaroja ei voida välttää. Näitä ovat seuraavat:

- Kuulon heikkeneminen.
- Lentävien kappaleiden aiheuttamat henkilövahingot.
- Käytön aikana kuumenevien varusteiden aiheuttamat palovammat.
- Pitkäaikaisen käyttämisen aiheuttamat henkilövahingot.

Pölyaltistuksen vähentäminen

Tarkista työskentelyn aikana mahdollisesti syntyvän pölyn vaaraluokat ennen työskentelyn aloittamista.

▲ VAROITUS: Vältä pölyn koskettamista tai hengittämistä, sillä se voi olla haitallista terveydelle. Sähkötyökalua käytettäessä ja muissa rakennustöissä syntyvä pöly voi sisältää kemikaaleja,

mineraaleja tai hiukkasia, joiden tiedetään aiheuttavan hengitystieinfektioita, allergisia reaktioita, syöpää, syntymävikoja tai muita lisääntymisvaurioita käyttäjälle tai sivullisille.

• Tällaisia pölyjä voi syntyä esimerkiksi työstäessä kovapuuta, kuten pyökiä tai tammia, lyijypohjaista maalia, betonia, muurausta tai kvartsia sisältäviä kiviä.

• Ainoastaan asiantuntijat saavat käsitellä materiaaleja, joissa on asbestia.

• Noudata työstettäviin materiaaleihin soveltuvia paikallisia määräyksiä.

• Käytä pölypoistolaitetta tai -järjestelmää, jolla on virallisesti hyväksyty suojaluokka paikallisten pölynsuojamääräysten mukaisesti ja joka sopii työstettävälle materiaalille.

• Poista syntyneet pölyhiukkaset suoraan niiden lähteestä ja vältä pölyn kertymistä ympäröivälle alueelle. Käytä tähän tarkoitukseen sopivia poistolaitteita.

Lisätoimenpiteet:

– Varmista, että työalueella on hyvä tuuletus.

– Käytä asianmukaista, syntyvään pölyyn sopivaa hengityssuojaa.

Akkutyypit

Näitä akkuja voidaan käyttää:

Akku	(kg)	Akku	(kg)
DCB181	0,35	DCB188	0,95
DCB182	0,61	DCB189	0,54
DCB183/B/G	0,40	DCBP034/G	0,32
DCB184/B/G	0,62	DCBP18/G	0,75
DCB185	0,35	DCB1880	0,98
DCB187	0,54	DCBP318	0,50

Katso lisätietoja akun/laturin käsikirjasta.

Seuraavia latureita voidaan käyttää: DCB104, DCB107, DCB112, DCB113, DCB115, DCB116, DCB117, DCB118, DCB132, DCB1102, DCB1104.

Pakkauksen sisältö

Pakkauksen sisältö:

- 1 Hiomakone
- 1 Avain
- 1 1/4" holkki
- 1 6 mm holkki (liitetty työkaluun)
- 1 Litiumioniakku (mallit C1, D1, L1, M1, P1, S1, T1, X1)
- 1 Litiumioniakut (mallit C2, D2, L2, M2, P2, S2, T2, X2)
- 3 Litiumioniakut (mallit C3, D3, L3, M3, P3, S3, T3, X3)
- 1 Käyttöohje

• Tarkista, onko työkalussa, osissa tai tarvikkeissa kuljetusvaurioita.

• Lue tämä käyttöohje huolellisesti ennen laitteen käyttämistä.

Työkalun merkinnät

Käyttäjän on noudatettava seuraavia työkaluun merkittyjä ohjetta henkilövahinkojen välttämiseksi:



Lue käyttöohjeet ennen käyttämistä.



Käytä kuulonsuojaimia.



Käytä suojalaseja.



Näkyvä säteily. Älä katso valoon

Päivämääräkoodin paikka (Kuva [Fig.] B)

Valmistuspäivämääräkoodi **15** koostuu 4-numeroisesta vuodesta, jota seuraa 2-numeroinen viikko ja 2-numeroinen tehdaskoodi.

Kuvaus (Kuva A)

▲ VAROITUS: Älä tee sähkötyökaluun tai sen osiin mitään muutoksia. Muutoin voi aiheutua omaisuus- tai henkilövahinkoja.

- 1 Ohjainkytkin
- 2 Lukituskytkin
- 3 Kara
- 4 Holkkimutteri
- 5 Pieni jakoavain (13 mm)
- 6 Suuri jakoavain (17 mm)
- 7 Holkki 1/4"
- 8 Holkki 6 mm
- 9 Akku
- 10 Akun vapautuspainike
- 11 Hiomakoneen runko
- 12 LED-työvalo
- 13 Nopeudenvälitsin
- 14 Karan lukituspainike

Käyttötarkoitus

Hiomakone on suunniteltu ammattimaiseen hiontaan, hiekkapaperihiontaan, harjaukseen, kiillotukseen, veistämiseen ja hankaavaan leikkaukseen. Työkalua voidaan käyttää erilaisten DEWALT-hiomavarusteiden kanssa, kun maksimihalkaisija on 50 mm ja nimellinopeus vähintään 24 500/min.

ÄLÄ käytä kosteissa olosuhteissa tai jos laitteen lähellä on syttyviä nesteitä tai kaasuja.

Tämä hiomakone on ammattimainen sähkötyökalu.

ÄLÄ anna lasten koskea laitteeseen. Kokemattomat henkilöt saavat käyttää tätä laitetta vain valvotusti.

- **Pienet lapset ja rajoitteiset henkilöt.** Tätä laitetta ei ole tarkoitettu pienten lasten tai liikuntarajoitteisten henkilöiden käyttöön ilman valvontaa.
- Tätä tuotetta ei ole tarkoitettu sellaisten henkilöiden (mukaan lukien lapset) käytettäväksi, joiden fyysiset, sensoriset tai henkiset kyvyt tai kokemus ja/tai tietämys tai taidot ovat rajalliset, ellei heidän turvallisuudestaan vastuussa oleva henkilö valvo heitä. Lapsia ei koskaan saa jättää yksin tämän tuotteen kanssa.

Ominaisuudet

E-Switch Protection™

ON/OFF-ohjainkytkimessä on jännitteenpalautustoiminto. Odottamattoman sammumisen sattuessa ohjainkytkin on vapautettava ja sitä on painettava työkalun käynnistämiseksi uudelleen.

DEWALT-kierronestojärjestelmä

Tämä toiminto pysäyttää lisävarusteen nopeasti, kun se havaitsee puristumisen, jumittumisen tai kiinnijuuttumisen, mikä vähentää reaktiomomenttia. Kytkin on resetoitava (kytkettävä päälle ja pois päältä) työkalun uudelleen käynnistämiseksi.

Power-OFF™-ylikuormitusuojaus

Moottorin tehonsyöttö laskee moottorin ylikuormittuessa. Kun moottori on jatkuvasti ylikuormitettu, työkalu sammuu. Ohjainkytkin on vapautettava ja sitä on painettava työkalun käynnistämiseksi uudelleen. Työkalu sammuu, jos kuormitus saavuttaa ylikuormitusarvon (moottorin palopiste). Jos jatkuva ylikuormituksen aiheuttama sammutus tapahtuu, kohdista työkaluun vähemmän voimaa/painoa, kunnes työkalu toimii ilman ylikuormitusta.

Electronic Soft Start

Tämä toiminto rajoittaa alustavan käynnistyksen liikemäärää, jolloin nopeus kasvaa asteittain yhden sekunnin aikana.

KOKOAMINEN JA SÄÄTÄMINEN

▲ VAROITUS: Vakavan henkilövahinkovaaran välttämiseksi laite tulee kytkeä pois päältä ja akku irrottaa ennen sen säätämistä tai liitososien tai lisävarusteiden poistamista/asentamista. Tahaton käynnistyminen voi johtaa henkilövahinkoihin.

▲ VAROITUS: Käytä ainoastaan DEWALT-akkuja ja -latureita.

Akun asentaminen ja poistaminen laitteesta (Kuva B)

HUOMAA: Varmista, että akku **9** on täysin ladattu.

Akun asentaminen laitteen kahvaan

1. Kohdista akku työkalun kahvan sisällä oleviin kiskoihin (Kuva B).
2. Liu'uta se kahvaan, kunnes akku on hyvin paikoillaan laitteessa ja varmista, että lukitus napsahtaa kiinni.

Akun poistaminen laitteesta

1. Paina akun vapautuspainiketta **10** ja vedä akku ulos työkalun kahvasta.
2. Aseta akku laturiin.

Tasomittarilla varustetut akut (Kuva B)

Joissakin DEWALT-akuissa on tasomittari **16**, jossa on kolme LED-merkkivaloa. Merkkivalot osoittavat akun jäljelle jäävän virtatason.

Kytke tasomittari päälle painamalla ja pitämällä tasomittarin painiketta alhaalla. Jokin kolmen LED-merkkivalon valoyhdistelmä syttyy osoittaen jäljelle jäävän virtatason. Kun akun lataustaso on käytettävän rajan alapuolella, virranilmaisin ei syty ja akku on ladattava.

HUOMAA: Tasomittari osoittaa akkuvirran tason ainoastaan viitteellisesti. Se ei osoita laitteen toiminnallisuutta ja se voi vaihdella tuoteosien, lämpötilan ja loppukäyttäjän käytön mukaan.

Lisävarusteen asentaminen (Kuva A)

▲ VAROITUS: Lisävarusteiden nimellisarvon tulee olla vähintään yhtä suuri kuin työkaluun merkitty maksiminopeus. Jos varusteita käytetään niiden nimellinopeutta suuremmalla nopeudella, ne voivat särkyä ja niistä voi lentää kappaleita.

▲ VAROITUS: Lisävarusteiden on oltava työkaluun merkittyjen nimellisarvojen mukaisia. Väärän kokoista varustetta ei voida hallita riittävästi tehokkaasti.

▲ VAROITUS: Älä käytä lisävarusteita yli 50 mm (2,0 tuuman) pituisella karalla. Varmista, että karan paljas osio on pituudeltaan enintään 1,0" (25 mm), kun lisävaruste on asennettu holkkiin.

▲ VAROITUS: Sinkoutumisvaara. Käytä ainoastaan sellaisia lisävarusteita, joiden varret sopivat asennettuun holkkiin. Pienemmät varret eivät kiinnity hyvin ja ne voivat irrota käytön aikana.

▲ HUOMIO: Älä koskaan kiristä holkkia ennen kuin lisävaruste on asennettu siihen. Tyhjän holkin kiristäminen edes käsin voi vahingoittaa holkkia.

Tämän työkalun mukana toimitetaan 1/4" holkki **7** ja 6 mm:n holkki **8**.

1. Vapauta karan lukitus **14**.
2. Löysää holkkimutteri **4** kiertämällä sitä vastapäivään.
3. Aseta lisävarusteen varsi 1/4" holkkiin **7** tai 6 mm:n holkkiin **8**.
4. Kiristä holkki hyvin käyttämällä mukana toimitettua suurempaa jakoavainta **6**.

Lisävarusteen irrottaminen

1. Paina karan lukitusta.
2. Löysää holkkimutteri **4** kiertämällä sitä vastapäivään.
3. Irrota varsi 1/4" holkista **7** tai 6 mm:n holkista **8**.

Kun työkalu käynnistetään (uudella tai varalaikalla), pidä työkalua hyvin suojatussa tilassa. Jos laikassa on havaitsemattomia halkeamia tai vikoja, se halkeaa alle minuutissa. Älä koskaan käynnistä työkalua henkilön ollessa samassa linjassa laikan kanssa. Tämä koskee myös käyttäjää.

TOIMINTA

Käyttöohjeet

▲ VAROITUS: Noudata aina turvaohjeita ja määräyksiä.

▲ VAROITUS: Vakavan henkilövahingon vaaran vähentämiseksi katkaise työkalusta virta ja irrota akku ennen säätämistä tai varusteiden irrottamista tai asentamista. Jos laite käynnistyy vahingossa, voi aiheutua loukkaantumisen.

Oikeaoppinen käsien asento (Kuva C)

▲ VAROITUS: Vähentääksesi vakavien henkilövaurioiden riskiä, käytä **AINA** käsien oikeaoppista asentoa kuvan osoittamalla tavalla.

▲ VAROITUS: Vähentääksesi vakavien henkilövaurioiden riskiä, tartu työkaluun **AINA** tukevasti varautuen äkillisiin reaktioihin. Käsien oikea asento tarkoittaa toisen käden pitämistä työkalun rungosta **11**.

Ohjainkytkin (Kuva A)

▲ HUOMIO: Pidä työkalun rungosta tiukasti kiinni työkalun hallinnan säilyttämiseksi käynnistyksen ja käytön aikana ja kunnes laikka tai lisävaruste lakkaa pyörimästä. Varmista, että laikka on pysähtynyt kokonaan ennen työkalun asettamista alas.

HUOMAA: Älä kytke työkalua päälle tai pois päältä kuormituksen alaisena vähentääksesi työkalun odottamatonta liikettä. Anna hiomakoneen saavuttaa täysi nopeus ennen kuin kosketat työpintaa. Nosta työkalu pinnasta ennen työkalun sammuttamista. Anna työkalun pysähtyä ennen sen asettamista alas.

1. Kytke työkalu päälle painamalla lukitusvipua **2** työkalun takaosaan päin, paina sitten ohjainkytkintä **1**. Työkalu toimii kytkintä painettaessa.

2. Sammuta työkalu vapauttamalla vipukytkin.

Neliasentoinen nopeudenvälitsin (Kuva A)

▲ VAROITUS: Nopeusasetuksesta riippumatta lisävarusteen nimellisa nopeuden tulee olla vähintään sama kuin sähkötyökaluun merkityn enimmäisnopeuden.

Työkalun neliasentoinen nopeudenvälitsin mahdollistaa nopeusalueen valitsemisen käyttötarkoituksen ja käytetyn varusteen mukaan. Kun haluat valita alhaisimman nopeusasetuksen, sammuta työkalu ja anna sen pysähtyä. Painamalla neliasentoista nopeudenvälitsintä **13** voit selata neljää nopeusasetusta, joista 1 on hitain ja 4 nopein asetus.

HUOMAA: Nopeusaluetta ei voi muuttaa työkalun käytön aikana. Vapauta ohjainkytkin ja anna työkalun pysähtyä kokonaan ennen kuin vaihdat toiseen nopeusalueeseen.

LED-työvalaistus (Kuva A)

▲ HUOMIO: Älä katso työvaloon. Se voi aiheuttaa vakavan silmävamman.

Työvalo **12** sijaitsee holkin ympärillä ja se syttyy aina ohjainkytkintä painaessa. Kun kytkin vapautetaan, työvalo palaa korkeintaan 20 sekunnin ajan.

HUOMAA: Työvalot on tarkoitettu välittömän työpinnan valaisuun eikä niitä ole tarkoitettu käytettäväksi taskulamppuna.

Käyttöohjeet (Kuvat D, E)

▲ VAROITUS:

- Varmista, että hiottavat tai katkaistavat materiaalit ovat tiukasti kiinni.
- Käytä puristimia tai ruuvipuristinta työkappaleen kiinnittämiseksi ja tukemiseksi tukevaan alustaan. Työkappale on tärkeää kiinnittää ja tukea hyvin työkappaleen liikkumisen ja hallinnan menetyksen estämiseksi. Jos työkappale liikkuu tai hallinta menetetään, vaaratilanteita ja henkilövahinkoja voi aiheutua.
- Kiinnitä työstökappale. Puristimilla tai puristusleuoilla kiinnitetty työkappale on turvallisempi kuin käsin pidettävä työkappale.
- Tue paneeleja ja kaikkia liian suuria työkappaleita laikan kiinni juuttumisen ja takapotkun välttämiseksi. Suuret työkappaleet pyrkivät taipumaan omasta painostaan. Tuet tulee asettaa työkappaleen alapuolelle leikkauslinjan lähelle ja työkappaleen reunan lähelle laikan molemmalla puolella.
- Käytä aina tavallisia yöhanskoja, kun käsittelet tätä työkalua.
- Vaihdelaatikko kuumenee voimakkaasti käytön aikana.
- Paina työkalua vain varovaisesti. Älä paina laikkaa sivusuunnassa.
- Vältä ylikuormittamista. Jos työkalu kuumenee, anna sen olla toiminnassa muutama minuutti ilman kuormitusta.
- Parhaat hiomistulokset saavutetaan asettamalla kone 90 ° kulmaan. Siirrä konetta edestakaisin keskiuurella paineella. Täten työstökappale ei kuumennu liikaa, se ei värjäänny eikä siihen muodostu uria.

▲ VAROITUS: Pidä työkalusta tiukasti kiinni työkalun hallinnan säilyttämiseksi käynnistyksen ja käytön aikana ja kunnes laikka tai lisävaruste lakkaa pyörimästä. Varmista, että laikka on pysähtynyt kokonaan ennen työkalun asettamista alas.

Aseta työstökappale ruuvipuristimeen tai kiinnitä se tiukasti. Suojaa nenä ja suu naamarilla, jos käytöstä syntyy

pölyä. Käsittele laikkaa varoen. Vältä laikan juuttumista työstökappaleeseen tai liiallisen paineen käyttöä. Hio ainoastaan laikan etuosalla, ellei käytössä ole erityistä laikkaa, joka mahdollistaa laikan sivulla hiomisen.

Varotoimet hiottaessa maalia

1. Lyijypohjaisen maalin hiomista EI SUOSITELLA saastuneen pölyn hallinnan vaikeuden vuoksi. Lyijymyrkytyksen vaara on suurin lapsilla ja raskaana olevilla naisilla.
2. Koska on vaikea määrittää ilman kemiallista analyysia sisältäkökö maali lyijyä, suosittelemme seuraavia varotoimia maalia hiottaessa:

Henkilöturvallisuus

1. Lasten tai raskaana olevien naisten ei tulisi tulla työalueelle, jossa maalia hiotaan, ennen kuin työ on valmis ja puhdistaminen suoritettu.
2. Kaikkien työalueelle tulevien ihmisten tulee käyttää hengityssuojainta. Suodatin tulee vaihtaa päivittäin tai aina, kun käyttäjän on vaikea hengittää.

HUOMAA: Käytä ainoastaan hengityssuojia, jotka suojaavat sinut lyijypohjaisen maalin työstämisestä aiheutuvalta pölyltä ja höyryltä. Tavalliset hengityssuojat eivät anna tätä suojaa. Hanki paikalliselta jälleenmyyjältä kunnollinen hyväksytty hengityssuojain.

3. Työalueella EI SAA SYÖDÄ, JUODA tai TUPAKOIDA, jotta estetään saastuneiden maaliartikkeleiden joutuminen elimistöön. Yöntekijöiden tulee peseytyä ja siistiytyä ENNEN syömistä, juomista tai tupakointia. Ruokia, juomia tai tupakointivälineitä ei tule jättää työalueelle, jossa pöly voi päästä niihin.

Ympäristönsuojelu

1. Maali tulee poistaa niin, että syntyvän pölyn määrä on mahdollisimman pieni.
2. Alueet, joilla maalia poistetaan, tulee eristää muovikalvolla, jonka paksaus on 0,1 mm.
3. Hionta tulisi tehdä niin, että maalipölyä päätyy mahdollisimman vähän työalueen ulkopuolelle.

Puhdistus ja hävittäminen

1. Kaikki työalueen pinnat tulee imuroida ja puhdistaa huolellisesti päivittäin hiontaprojektin ajan. Imurin suodattimet tulee puhdistaa säännöllisesti.
2. Muovipiestä tulee kerätä ja hävittää lastujen tai muun jätteen kanssa. Ne tulee laittaa suljettuihin jäteasioihin ja hävittää tavallisten jätteenhävityssäännösten mukaisesti. Puhdistuksen aikana lasten ja raskaana olevien naisten tulee pysyä poissa välittömän työalueen läheltä.
3. Kaikki lasten lelut, pestävän huonekalut ja tarvikkeet tulee pestä perusteellisesti ennen niiden uudelleenkäyttöä.

KUNNOSSAPITO

Työkalusi on suunniteltu käytettäväksi pitkään ja edellyttämään vain vähän kunnossapitoa. Oikea käsittely ja säännöllinen puhdistus varmistavat laitteen ongelmattoman toiminnan.

VAROITUS: Vakavan henkilövahingon vaaran vähentämiseksi katkaise työkalusta virta ja irrota akku ennen säätämistä tai varusteiden irrottamista tai asentamista. Jos laite käynnistyy vahingossa, voi aiheutua loukkaantuminen.

Laturia tai akkua ei voida huoltaa.

Katso huoltokeskuksen yhteystiedot tämän oppaan takasivulta tai osoitteesta www.2helpU.com.

Voiteleminen

Tätä sähkötyökalua ei tarvitse voidella.

Puhdistaminen

VAROITUS: Sähköiskun vaara ja mekaaninen vaara. Kytke pistoke pistorasiasta tai irrota akku (jos irrotettavissa) laitteesta ennen puhdistusta.

VAROITUS: Pidä laite ja mahdolliset tuuletusaukot aina puhtaina varmistaaksesi turvallisen ja tehokkaan toiminnan. Tuuletusaukot voidaan puhdistaa kuivalla, pehmeällä ei-metallisella harjalla ja/tai sopivalla polynimurilla. Älä käytä vettä tai puhdistusaineita.

VAROITUS: Puhalla lika ja pöly kotelosta kuivalla ilmalla, kun sitä kertyy ilmanvaihtoaukkoihin tai niiden ympärille. Käytä tällöin hyväksytyjä silmäsuojuksia ja hengityssuojainta.

VAROITUS: Älä koskaan käytä laitteen muiden kuin metallisten osien puhdistukseen liuottimia tai muita voimakkaita kemikaaleja. Nämä kemikaalit voivat heikentää näissä osissa käytettyjä materiaaleja. Käytä vain vedellä ja miedolla pesuaineella kostutettua kangasta. Laitteen sisään ei saa päästää nestettä. Laitteen mitään osaa ei saa upottaa nesteeseen.

Lisävarusteet

VAROITUS: Koska muita kuin DEWALT-lisävarusteita ei ole testattu tämän työkalun kanssa, niiden käyttäminen tässä työkalussa voi olla vaarallista. Henkilövahinkovaaran välttämiseksi tässä tuotteessa saa käyttää vain DEWALT-suosittelomia lisävarusteita.

VAROITUS: Älä käytä liimattua hiomalaikkaa, jonka viimeinen käyttöpäivämäärä (EXP) on merkitty laikan keskiosan lähelle (jos varusteena). Vanhentuneet laikat halkeavat todennäköisemmin ja aiheuttavat vakavia vammoja. Säilytä liimattuja hiomalaikkoja kuivassa paikassa ääriämpötiloilta sekä huomattavalta kosteudelta suojattuna. Tuhoa vanhentuneet tai vaurioituneet laikat, jotta niitä ei voida käyttää. Saat lisätietoja sopivista lisävarusteista jälleenmyyjältäsi.

Ympäristön suojeleminen



Tuotteet/akut ovat kierrätettäviä, mutta jos niissä on rästitetun roskakorin merkki, niitä ei saa hävittää tavallisen kotitalousjätteen mukana. Anna paristojen tyhjentyä kokonaan ja lajittele ne. Irrota mahdolliset valonlähteet tuotteesta, jos mahdollista. Käyttäjän vastuulla on poistaa henkilötiedot tuotteesta. Vie jätteet sitten viralliseen keräyspisteeseen tai vastaavalle jälleenmyyjälle, joka ottaa ne usein vastaan ilmaiseksi. Pakkaukset tulee hävittää merkityn materiaalikoodin perusteella. Käyttö- ja turvallisuusohjeet tulee hävittää vasta sitten, kun kyseessä oleva tuote on poistettu käytöstä.

Pyydä paikalliselta viranomaiselta lisätietoja jätehuollosta. Lisätietoja on saatavilla osoitteesta www.2helpU.com ja skannaamalla yllä oleva QR-koodi.

VINKELSLIP

DCG421

Dokument som finns tillgängliga online

www.2helpU.com/DoC/ or
www.2helpU.com/DoC/index/xxx*

*För direkt åtkomst, ersätt "xxx" med produktens modellnummer som anges på produktens märkskylt eller förpackning.

- Bruksanvisning
- Försäkran om överensstämmelse (DoC)
- Produktens emissionsdata (PED): Information om buller, vibrationer och damm (gäller inte alla produkter)

 **WARNING! Läs alla säkerhetsvarningar, instruktioner, illustrationer och specifikationer i den här handboken, inklusive batteri- och laddaravsnitten som finns i en originalverktögsmanual eller den separata manualen för batterier och laddare.**

Handböcker kan erhållas genom att kontakta kundtjänst (se baksidan av denna handbok).

Tekniska data

		DCG421	
Spänning	V _{DC}	18	
Typ		1	
Obelastat varvtal			
Läge 1	min ⁻¹	0-10000	
Läge 2	min ⁻¹	0-15000	
Läge 3	min ⁻¹	0-20000	
Läge 4	min ⁻¹	0-24500	
Maximal skivdiameter	mm	50	
Spännhyslsstorlek		6 mm och/eller 1/4"	
Vikt (utan batteri)	kg	1,01	

 **WARNING:** För att minska risken för personskada, läs instruktionshandboken.

Definitioner: Säkerhetsriktlinjer

Nedanstående definitioner beskriver allvarlighetsnivån för varje signalord. Var god läs handboken och uppmärksamma dessa symboler.

 **FARA:** Indikerar en omedelbart riskfylld situation som, om den inte undviks, **kommer att resultera i dödsfall eller allvarlig personskada.**

 **VARNING:** Indikerar en potentiellt riskfylld situation som, om den inte undviks, **skulle kunna resultera i dödsfall eller allvarlig personskada.**

 **SE UPP:** Indikerar en potentiellt riskfylld situation som, om den inte undviks, **kan resultera i mindre eller medelmåttig personskada.**

OBSERVERA: Anger en praxis som **inte är relaterad till personskada** som, om den inte undviks, **skulle kunna resultera i egendomsskada.**

 Anger risk för elektrisk stöt.



 Anger risk för eldsvåda.

SÄKERHETSVARNINGAR, ALLMÄNT ELVERKTYG

 **WARNING:** Läs alla säkerhetsvarningar, instruktioner, illustrationer och specifikationer som levereras med detta elverktyg. Underlåtenhet att läsa alla instruktioner som listas här nedan kan resultera i elektrisk stöt, eldsvåda och/eller allvarlig personskada.

SPARA ALLA VARNINGAR OCH INSTRUKTIONER FÖR FRAMTIDA REFERENS

Termen "elverktyg" i varningarna syftar på ditt starkströmsdrivna (sladdanslutna) elverktyg eller batteridrivna (sladdlösa) elverktyg.

1) Säkerhet på Arbetsområdet

- Håll arbetsområdet rent och ordentligt upplyst.** Belamrade eller mörka områden inbjuder till olyckor.
- Använd inte elektriska verktyg i explosiva atmosfärer, såsom i närvaron av lättantändliga vätskor, gaser eller damm.** Elektriska verktyg ge upphov till gnistor som kan antända dammet eller ångorna.
- Håll barn och åskådare borta meda du arbetar med ett elverktyg.** Distraktioner kan göra att du förlorar kontrollen.

2) Elektrisk Säkerhet

- Kontakterna till elverktuget måste matcha uttaget. Modifiera aldrig kontakten på något sätt. Använd inte några adapterpluggar med jordanslutna (jordade) elektriska verktyg.** Omodifierade kontakter och matchande uttag minskar risken för elektrisk stöt.
- Undvik kroppskontakt med jordanslutna eller jordade ytor såsom rör, värmeelement, spisar och kylskåp.** Det finns en ökad risk för elektrisk chock om din kropp är jordanslutet eller jordad.
- Utsätt inte elektriska verktyg för regn eller våta förhållanden.** Vatten som kommer in i ett elverktyg ökar risken för elektrisk stöt.
- Missbruka inte sladden. Använd aldrig sladden till att bära, dra eller koppla bort elverktuget från strömmen. Håll sladden borta från värme, olja, skarpa kanter eller rörliga delar.** Skadade eller tilltrasslade sladdar ökar risken för elektrisk stöt.
- När du arbetar med ett elverktyg utomhus, använd en förlängningssladd som passar för utomhusanvändning.** Användning av en sladd som passar för utomhusanvändning minskar risken för elektrisk stöt.
- Om arbete med ett elverktyg i en fuktig lokal är oundvikligt, använd ett uttag som är skyddat med jordfelsbrytare (RCD).** Användning av en RCD minskar risken för elektrisk stöt.

3) Personlig Säkerhet

- Var vaksam, ha koll på vad du gör och använd sunt förnuft när du arbetar med ett elverktyg. Använd inte ett elverktyg när du är trött eller påverkad av droger, alkohol eller mediciner.** Ett ögonblicks ouppmärksamhet när du arbetar med elektriska verktyg kan resultera i allvarlig personskada.

b) **Använd personlig skyddsutrustning. Bär alltid ögonskydd.** Skyddsutrustning såsom dammfilterskydd, halksäkra säkerhetsskor, skyddshjälm eller hörselskydd som används för lämpliga förhållanden minskar personskador.

c) **Förebygg oavsiktlig ingångstättning. Se till att strömbrytaren är i främläge innan du ansluter till strömkällan och/eller batteripaketet, plockar upp eller bär verktyget.** Att bära elektriska verktyg med ditt finger på strömbrytaren eller att strömsätta elektriska verktyg som har strömbrytaren på är att invitera olyckor.

d) **Avlägsna eventuell justeringsnyckel eller skiftnyckel innan du sätter på elverktyget.** En skiftnyckel eller en nyckel som sitter kvar på en roterande del av elverktyget kan resultera i personskada.

e) **Böj dig inte för långt. Bibehåll alltid ordentligt fotfäste och balans.** Detta möjliggör bättre kontroll av elverktyget i oväntade situationer.

f) **Klä dig ändamålsenligt. Bär inte lösa kläder eller smycken. Håll hår och kläder borta från delar i rörelse.** Lösa kläder, smycken eller långt hår kan fastna i delar i rörelse.

g) **Om det finns anordningar för anslutning av apparater för dammtrensning och insamling, se till att dessa är anslutna och används på ett korrekt sätt.** Användning av dammuppsamling kan minska damm-relaterade faror.

h) **Bli inte värdslös och ignorera inte säkerhetsprinciperna trots att du är van att använda verktyg.** Värdslost handlande kan leda till allvarlig kroppsskada på en bråkdel av en sekund.

4) Användning och Skötsel av Elverktyg

a) **Tvinga inte elverktyget. Använd det korrekta elverktyget för din tillämpning.** Det korrekta elverktyget gör arbetet bättre och säkrare vid den hastighet för vilket det konstruerades.

b) **Använd inte elverktyget om strömbrytaren inte sätter på och stänger av det.** Ett elverktyg som inte kan kontrolleras med strömbrytaren är farligt och måste repareras.

c) **Dra ur kontakten från strömkällan och/eller batteripaketet, om det är löstagbart, från elverktyget innan du gör några justeringar, byter tillbehör eller lägger elverktygen i förvaring.** Sådana förebyggande säkerhetsåtgärder minskar risken att oavsiktligt starta elverktyget.

d) **Förvara elektriska verktyg som inte används utom räckhåll för barn, och låt inte personer som är obekanta med elverktyget eller med dessa instruktioner använda elverktyget.** Elektriska verktyg är farliga i händerna på outbildade användare.

e) **Underhåll elektriska verktyg. Kontrollera för feljustering eller om rörliga delar har fastnat, bristning hos delar och andra eventuella förhållanden som kan komma att påverka elverktygens funktion. Om det är skadat, se till att elverktyget blir reparerat före användning.** Många olyckor orsakas av dåligt underhållna elektriska verktyg.

f) **Håll kapningsverktyg vassa och rena.** Ordentligt underhållna kapningsverktyg med vassa sågkanter är mindre sannolika att fastna och är lättare att kontrollera.

g) **Använd elverktyget, tillbehören och verktygsatserna, etc. i enlighet med dessa instruktioner, och ta hänsyn till arbetsförhållandena och det arbete som ska utföras.**

Användningen av elverktyget för andra verksamheter än de som det är avsett för skulle kunna resultera i en farlig situation.

h) **Se till att handtagen och greppytorna är torra och fria från olja och fett.** Hala handtag och greppytor förhindrar säker hantering och kontroll av verktyget i oväntade situationer.

5) Användning och Skötsel av Batteridrivna Verktyg

a) **Ladda endast med den laddare som är specificerad av tillverkaren.** En laddare som passar till en typ av batteripaket kan ge upphov till brandfara när den används tillsammans med ett annat batteripaket.

b) **Använd elverktygen enbart med därtill avsedda batteripaket.** Användning av andra batteripaket kan ge upphov till skaderisk och eldsvåda.

c) **När batteripaketet inte används, håll det borta från andra metallföremål, såsom gem, mynt, nycklar, spikar, skruvar eller andra små metallföremål som kan skapa en förbindelse från ena polen till den andra.** Kortslutning av batteripolerna kan ge upphov till brännskador eller eldsvåda.

d) **Under missbruksförhållanden kan vätska komma ut från batteriet, undvik kontakt med denna. Om kontakt oavsiktligt inträffar, spola med vatten. Om vätska kommer i kontakt med ögonen, uppsök medicinsk hjälp.** Vätska som kommer ut från batteriet kan ge upphov till irritation eller brännskador.

e) **Använd inte ett batteripaket eller ett verktyg som är defekt eller modifierat.** Defekta eller modifierade batterier kan fungera oförutsägbart och ge upphov till brand, explosion eller risk för kroppsskador.

f) **Utsätt inte batteripaketet eller verktyget för eld eller höga temperaturer.** Utsättande för eld eller temperaturer över 130 °C kan orsaka en explosion.

g) **Följ alla instruktioner gällande laddningen och ladda inte batteripaketet eller verktyget utanför det temperaturområde som anges i bruksanvisningen.** Att ladda på fel sätt eller utanför det angivna temperaturområdet kan skada batteriet och höjer brandrisken.

6) Service

a) **Se till att ditt elverktyg får service av en kvalificerad reparatör, som endast använder identiska ersättningsdelar.** Detta säkerställer att elverktygets säkerhet bibehålls.

b) **Gör aldrig service på skadade batteripaket.** Service av batteripaket bör endast genomföras av tillverkaren eller auktoriserade tjänsteleverantörer.

SÄKERHETSINSTRUKTIONER FÖR ALL VERKSAMHET

Gemensamma säkerhetsvarningar för vinkelslipning, slipning, stålborstning eller slipande kapningar

a) **Det här elverktyget är avsett att användas som vinkelslip, slipmaskin, trådborstning, polering, karvning och kapning. Läs igenom alla säkerhetsvarningar, instruktioner, illustrationer och specifikationer som medföljer detta elverktyg.** Underlåtenhet att läsa alla instruktioner som listas här nedan kan resultera i elektrisk stöt, eldsvåda och/eller allvarlig personskada.

b) **Använd inte tillbehör som inte är specifikt konstruerade och rekommenderade av verktygstillverkaren.** Bara för att tillbehöret kan monteras på ditt elverktyg, garanterar inte detta en säker användning.

c) **Angiven hastighet för tillbehören måste vara åtminstone lika med den maximala hastighet som elverktyget är märkt med.** Tillbehör som går snabbare än sitt nominella varvtal kan brytas sönder och splittras.

d) **Tillbehörets ytterdiameter och tjocklek måste ligga inom elverktygets kapacitetsmärkning.** Tillbehör med felaktig storlek kan inte kontrolleras på ett tillräckligt sätt.

e) **Infästningshålen på klingor, sliptrummor och andra tillbehör måste passa elverktygets spindel eller hylsa.** Tillbehör med som inte matchar elverktygets monterade hårdvara kommer att köra obalanserat, vibrera för mycket och kan orsaka att man tappar kontrollen.

f) **Spindelmonterade skivor, sliptrummor, kapskivor eller andra tillbehör måste sättas in helt i hylsan eller chucken.** Om spindeln inte håller tillräckligt fast och/eller överhänget på skivan är för stort kan den monterade skivan lossna och matas ut med hög hastighet.

g) **Använd inte ett skadat tillbehör. Före varje användning, inspektera tillbehör såsom sliptrissor med avseende på flisor och sprickor, sliptrumma med avseende på sprickor, nötning eller för stort slitage, stålborste med avseende på lösa eller spruckna trådar. Om elverktyg eller tillbehör tappas, inspektera för ev. skada eller installera ett oskadat tillbehör. Efter inspektion och installation av ett tillbehör, placera dig själv och åskådare bort från tillbehörets rotationsplan, och kör elverktyget med maximal tomgångshastighet under en minut.** Skadade tillbehör kommer normalt att falla sönder under denna testkörning.

h) **Använd personlig skyddsutrustning. Beroende på tillämpning, använd ansiktsskydd, skyddsglasögon eller säkerhetsglasögon. Efter vad som är lämpligt, bär dammfilterskydd, hörselskydd, handskar och verkstadsförkläde som klarar av att stoppa små slipande delar eller bitar av arbetsstycket.** Ögonskyddet måste klara av att stoppa flygande skräp som kan uppstå vid olika arbetsmoment. Dammfilterskyddet eller respiratorn måste kunna filtrera partiklar som skapas i ditt arbete. Att utsättas för buller under en lång tid kan orsaka hörselskador.

i) **Håll andra personer på säkert avstånd från arbetsområdet. Alla som kommer in i arbetsområdet måste ha personlig skyddsutrustning.** Bitar av arbetsstycket eller av ett trasigt tillbehör kan slungas iväg och orsaka personskada bortom det omedelbara arbetsområdet.

j) **Håll elverktyget i de isolerade handtagen när arbeten utförs där sågtillbehöret kan komma i kontakt med dolda strömförande ledningar.** Kaptillbehör som kommer i kontakt med en strömförande ledning kan göra att exponerade metalldelar hos elverktyget blir strömförande och kan ge användaren en elstö.

k) **Håll alltid fast verktyget ordentligt med händerna under start.** Vridkraften hos motorn när den accelererar till full hastighet kan leda till att verktyget vrider sig.

l) **Använd tvingar för att stödja arbetsstycket när så är praktiskt möjligt. Håll aldrig ett litet arbetsstycke i ena handen och verktyget i den andra när det används. Fastsättning av ett litet arbetsstycke gör att du får händerna fria för att kontrollera verktyget.** Runda material såsom runda träpinor, rör eller rörledning har en tendens att rulla när de kapas och orsaka att bitsen fastnar eller flyger mot dig.

m) **Lägg aldrig ifrån dig elverktyget förrän tillbehöret har stannat helt och hållet.** Det roterande tillbehöret kan hugga tag i ytan och dra iväg verktyget så att du tappar kontrollen över det.

n) **Efter att bitsen byts eller andra någon justering gjorts, se till att hylsans mutter, chucken eller andra inställningsenheter är säkert åtdragna. Lösa**

inställningsenheter kan oväntat röra sig och göra att du tappar kontrollen, lösa komponenter kommer att kastas iväg med våldsam kraft.

o) **Kör inte elverktyget medan du bär det vid sidan.**

Oavsiktlig kontakt med det roterande tillbehöret skulle kunna ta tag i dina kläder och dra in tillbehöret i din kropp.

p) **Rengör regelbundet elverktygets luftventiler.** Motorns fläkt kommer att dra in dammet i kåpan och för mycket metalldamm som samlas där kan ge upphov till elektriska risker.

q) **Använd inte elverktyget nära lättantändliga material.** Gnistor kan antända dessa material.

r) **Använd inte tillbehör som kräver flytande kylmedel.** Användning av vatten eller andra flytande kylmedel kan leda till livsfarlig elstö eller stöt.

YTTERLIGARE SÄKERHETSINSTRUKTIONER FÖR ALL VERKSAMHET

Kast och tillhörande varningar

Rekyl är en plötslig reaktion på en fastklämd eller fastkörd roterande skiva, stödrondell, borste eller något annat tillbehör. Det roterande tillbehöret bromsas då hastigt vilket i sin tur gör att det okontrollerade elverktyget tvingas i motsatt riktning mot tillbehörets rotation.

Exempelvis om en slipskiva kläms fast i arbetsstycket kan kanten på skivan som går in i klämpunkten gräva sig in i ytan på materialet vilket gör att skivan klättrar ut och får en rekyl. Slipskivan kan antingen hoppa mot eller bort från användaren, beroende på slipskivans rörelseriktning vid klämpunkten. Slipskivor kan dessutom brytas sönder under dessa förhållanden.

Rekyl uppstår till följd av felaktig användning och/eller hantering av sågen. Detta kan undvikas genom de skyddsåtgärder som beskrivs nedan:

a) **Håll ett fast grepp om elverktyget och placera kroppen och armarna på ett sätt som gör att du kan stå emot kraften från eventuella kast.** Användaren kan kontrollera rekylkrafter uppåt om korrekta försiktighetsåtgärder vidtas.

b) **Var särskilt försiktig vid arbeten i hörn, skarpa kanter etc. Undvik att studs eller klämma fast tillbehöret.** Hörn, vassa kanter eller studsande har en tendens att hugga tag i det roterande tillbehöret och orsaka kontrollförlust eller kast.

c) **Fäst inte ett tandat sågblad.** Sådana blad skapar ofta kast och förlust av kontroll.

d) **Mata alltid bitsen in i materialet i samma riktning som kapande kanten lämnar materialet (vilket är samma riktning som spåret kastas ut).** Matning av verktyget i fel riktning gör att den kapande kanten hos bitsen klättrar ut från arbetet och drar verktyget i dess matningsriktning.

e) **När rotationsfil, kapskivor, höghastighetskutterar eller kuttrar av volframskarbid används, ha alltid arbetsstycket väl fastklämt.** Dessa skivor kommer att hugga om de kommer något på kant i spåret och kan orsaka kast. När en kapskiva huggar brukar själva skivan gå sönder. När en rotationsfil, höghastighetsfräs eller volframkarbidfräs huggar kan den hoppa ur spåret och du kan förlora kontrollen över verktyget.

Säkerhetsvarningar speciellt för slipnings- och kapningsarbeten

a) **Använd enbart de typer av skivor som rekommenderas för ditt elverktyg och endast för rekommenderat användningsområde. Exempelvis: Slipa inte med sidan av en kapskiva. Slipande kapskivor är avsedda för slipning**

med ytterkanten och om dessa skivor utsätts för sidokrafter kan de splittras.

b) **För gängade slipkoner och tappar använd endast oskadade skivaxeltappar med en obelastad axellängd som är av korrekt storlek och längd.** Korrekta tappar minskar risken för brott.

c) **Låt inte kapskivan fastna och tryck inte för hårt. Försök inte göra ett alltför djupt snitt.** Belastning av skivan ökar risken och sannolikheten för att skivan ska vridas eller kärva i snittet och möjligheten för rekyl eller att skivan går sönder.

d) **Placera inte din hand framför och bakom den roterande skivan.** När skivan, på arbetspunkten rör sig bort ifrån din kropp, kan en eventuell rekyl slunga den roterande skivan och elverktyget rakt mot dig.

e) **Om skivan kläms fast, hakar fast eller om kapningen av någon anledning avbryts, ska du stänga av elverktyget och hålla det stilla tills skivan helt slutat att snurra. Försök aldrig ta ut kapskivan ur snittet medan den fortfarande snurrar eftersom det kan leda till en rekyl.** Undersök varför skivan hugger eller har fastnat och avlägsna orsaken till detta.

f) **Återuppta inte kapningen av arbetsstycket med skivan i skärspåret. Låt skivan nå full hastighet och återgå försiktigt till kapningen.** Skivan kan fastna, vandra upp eller rekylas om verktyget startas om i arbetsstycket.

g) **Stöd skivor eller överdimensionerade arbetsstycken för att minimera risken att skivan fastnar och får bakslag.** Stora arbetsstycken tenderar att svikta under sin egen vikt. Stöd måste placeras under arbetsstycket nära kaplinjen och nära kanten på arbetsstycket på båda sidor av skivan.

h) **Var speciellt försiktig när du gör en instickssågning i en existerande vägg eller andra dolda områden.** Den utstickande skivan kan skära in i vattenrör, elledningar eller objekt som kan orsaka kast.

Säkerhetsanvisningar som är specifika för stålborstning

a) **Tänk på att stålborst kan lossna från borsten även under normal användning. Slit inte för hårt på trådarna genom att applicera för stor belastning på borsten.** Trådborst kan lätt tränga igenom lätta kläder och/eller huden.

b) **Låt borstar köras med arbetshastighet i minst en minut innan du använder dem. Under denna tid ska ingen stå framför eller i linje med borsten.** Lösna borst eller ledningar kommer att urladdas under inkörningstiden.

c) **Rikta urladdningen av den snurrande borsten bort från dig.** Små partiklar och små trådfragment kan släppas ut med hög hastighet under användningen av dessa borstar och kan gå in i huden.

d) **Skyddsglasögon eller skyddsglasögon med sidoskydd samt ett helt ansiktsskydd MÅSTE bäras av operatören och alla andra som befinner sig inom en radie på 15,2 meter där produkten används.**

Kvarstående risker

Trots tillämpning av de relevanta säkerhetsbestämmelserna och användning av säkerhetsapparater kan vissa återstående risker inte undvikas. De är:

- Hörselnedsättning.
- Risk för personskada på grund av flygande partiklar.
- Risk för brännskador på grund av att tillbehör blir heta under arbetet.
- Risk för personskada på grund av långvarig användning.

Minskning av dammexponering

Innan du börjar arbeta, kontrollera faran för damm som kommer att produceras när du arbetar.

▲ VARNING: Undvik att vidröra eller andas in damm eftersom det kan vara skadligt för hälsan. Damm som skapats under arbetsprocessen genom att använda ett elverktyg och andra byggaktiviteter innehåller kemikalier, mineraler eller partiklar som är kända för att orsaka luftvägsinfektioner, allergiska reaktioner, cancer, fosterskador eller andra reproduktionsskador hos användaren eller åskådare.

- Sådant damm kan genereras till exempel vid arbete - på lövträd som bok eller ek, blybaserad färg, betong, murverk eller stenar som innehåller kvarts.

- Material som innehåller asbest får endast hanteras av specialister.

- Notera de relevanta bestämmelserna i ditt land för material som du arbetar med.

- Använd en dammsugare eller utsugssystem med officiellt godkänd skyddsklass i enlighet med lokalt gällande dammskyddsföreskrifter och som är lämplig för materialet som ska bearbetas.

- Fånga de resulterande dammpartiklarna direkt vid källan och undvik avlagringar i det omgivande området. Använd lämpliga utrustningsbehör för detta ändamål.

Ytterligare åtgärder:

- Se till att arbetsplatsen är väl ventilerad.
- Använd ett andningsskydd som är lämpligt för den typ av damm som alstras.

Batterityp

Dessa batterier kan användas:

Batteri	(kg)	Batteri	(kg)
DCB181	0,35	DCB188	0,95
DCB182	0,61	DCB189	0,54
DCB183/B/G	0,40	DCBP034/G	0,32
DCB184/B/G	0,62	DCBP518/G	0,75
DCB185	0,35	DCB1880	0,98
DCB187	0,54	DCBP318	0,50

Se bruksanvisningen för batteri/laddare för mer information. Följande laddare kan användas: DCB104, DCB107, DCB112, DCB113, DCB115, DCB116, DCB117, DCB118, DCB132, DCB1102, DCB1104.

Förpackningens innehåll

Förpackningen innehåller:

- 1 Rak slipmaskin
- 1 nyckel
- 1 1/4" hylsa
- 1 6 mm hylsa (sitter fast på verktyget)
- 1 Li-jon batteripaket (modeller C1, D1, L1, M1, P1, S1, T1, X1)
- 2 Li-jon batteripaket (modeller C2, D2, L2, M2, P2, S2, T2, X2)
- 3 Li-jon batteripaket (modeller C3, D3, L3, M3, P3, S3, T3, X3)
- 1 bruksanvisning

- Kontrollera om det finns skador på verktyget, på delar eller tillbehör som kan tänkas ha uppstått under transporten.

- Ta dig tid att grundligt läsa igenom och förstå denna bruksanvisning innan verktyget tas i bruk.

Märkningar på verktyg

För att minska risken för personskada, måste följande anvisningar läsas som visas på verktyget:



Läs bruksanvisningen före användning.



Använd hörselskydd.



Använd skyddsglasögon.



Synlig strålning. Titta inte direkt in i lampan

Placering av datumkod (Bild [Fig.] B)

Produktionsdatumkoden **15** består av 4-siffrigt år följt av 2-siffrigt vecka och avslutas av en 2-siffrigt fabrikskod.

Beskrivning (Bild A)

▲ VARNING! *Modifiera aldrig elverktyget eller någon del av det. Skada eller personskada kan uppstå.*

- 1 Vippbrytare
- 2 Låsbrytare
- 3 Spindel
- 4 Spännhylsmutter
- 5 Liten fast nyckel (13 mm)
- 6 Stor fast nyckel (17 mm)
- 7 Hylsa 1/4 tum
- 8 Spännhylsa 6 mm
- 9 Batteri
- 10 Batterifrigöringsknapp
- 11 Vinkelslipsstomme
- 12 LED arbetslampan
- 13 Hastighetskontrollknapp
- 14 Spindellåsknapp

Avsedd användning

Den slipmaskin är konstruerad för professionella arbeten som slipning, putsning, borstning, polering, karvning och slipande kapningar. Verktyget kan användas tillsammans med DeWALT:s sliptillbehör med en maximal diameter på 50 mm och godkänd hastighet på 24 500/min.

ANVÄND INTE under våta förhållanden eller i närheten av lättantändliga vätskor eller gaser.

Slipmaskinen är ett professionellt elverktyg.

LÅT INTE barn komma i kontakt med verktyget. Övervakning krävs när oerfarna användare använder detta verktyg.

- **Små barn och person med funktionsnedsättning.** Denna apparat är inte avsedd att användas av små barn eller fysiskt svaga personer utan övervakning.
- Denna produkt är inte avsedd att användas av personer (inklusive barn) med reducerad fysisk, sensorisk eller mental förmåga eller med begränsad erfarenhet, kunskap eller förmåga, såvida inte de är under uppsikt av en person som är ansvarig för deras säkerhet. Barn ska aldrig lämnas ensamma med denna produkt.

Funktioner

E-Switch Protection™

PÅ/AV-vippbrytaren har en frikopplingsfunktion vid strömlöshet. Vid oönskad avstängning måste vippbrytaren släppas och sedan tryckas in igen för att starta verktyget på nytt.

DeWALT antirotationssystem

Denna funktion stoppar snabbt tillbehöret vid en fastklämning, ett stopp eller en fastkörning, vilket minskar reaktionsmomentet. Omkopplaren behöver impulsstyras (slås på och stängas av) för att starta om verktyget.

Power- OFF™ överbelastningsskydd

Strömförsörjningen till motorn kommer att reduceras om motorn överbelastas. Vid kontinuerlig överbelastning av motorn kommer verktyget att stängas av. Vippbrytaren ska släppas och sedan tryckas in för att starta om verktyget. Verktyget kommer att stängas av varje gång som strömbelastningen når överbelastningens strömvärde (motorns utbränningspunkt). Om fortsatt överbelastningsavstängning sker, använd mindre kraft/vikt på verktyget till det fungerar utan att överbelastningsskyddet aktiveras.

Elektronisk mjukstart

Denna funktion begränsar det första startmomentet vilket möjliggör att hastigheten byggs upp gradvis under en period på 1 sekund.

MONTERING OCH JUSTERING

▲ VARNING: *För att minska risken för allvariga personskador, stäng av verktyget och ta bort batteripaketet innan några justeringar görs eller tillbehör monteras eller tas bort. En oavsiktlig start kan orsaka skador.*

▲ VARNING: *Använd endast DeWALT-batterier och laddare.*

Montering och borttagning av batteriet från verktyget (Bild B)

OBS! Se till att batteriet **9** är fulladdat.

Installation av batteriet i verktygshandtaget

1. Rikta in batteriet mot skenorna inuti verktygets handtag (Bild B).
2. Skjut in det i handtaget tills batteriet sitter fast i verktyget, se till att du hör att det snapper på plats.

Borttagning av batteriet från verktyget

1. Tryck på låsknappen **10** och dra med en fast rörelse batteriet bort från verktygshandtaget.
2. Sätt batteriet i laddaren.

Batterimätare (Bild B)

Vissa DeWALT-batterier inkluderar en mätare **16** vilket består av tre gröna LED-lampor som indikerar laddningsnivån som finns kvar i batteriet.

För att aktivera laddningsmätaren tryck in och håll kvar laddningsmätarknappen. En kombination av de tre LED-lamporna lyser för att ange kvarvarande laddningsnivå. När nivån på laddningen i batteriet är under användbar gräns kommer inte bränslemätare att lysa och batteriet behöver laddas.

OBS! Laddningsmätaren är endast en indikering på laddning som finns kvar i batteriet. Den indikerar inte verktygets funktionalitet och kan variera baserat på produktkomponenter, temperatur och slutanvändarens användning.

Montering av tillbehör (Bild A)

▲ VARNING! Tillbehör måste vara märkta med minst likvärdigt den hastighet som är märkt på verktyget. Tillbehör som går snabbare än sitt nominella varvtal kan brytas sönder och splittras.

▲ VARNING! Tillbehör måste vara inom den klassade kapacitetsmärkningen på verktyget. Felaktigt storleksanpassade tillbehör kan inte tillräckligt kontrolleras.

▲ VARNING! Använd inte tillbehör med en dornlängd som överstiger 2,0" (50 mm). Se till att den exponerade dornlängden inte är mer än 1,0" (25 mm) efter att du har satt in tillbehöret i hylsan.

▲ VARNING! Projektrisk. Använd endast tillbehör med skaft som matchar den installerade hylsan. Smalare skaft kommer inte att sitta fast och kan lossna under arbetet.

▲ FÖRSIKTIGHET: Dra aldrig åt hylsan utan att först installerat ett tillbehör i den. Åtdragning av tom hylsa, även för hand kan skada hylsan.

Detta verktyg levereras med en 1/4" hylsa **7** och en 6 mm hylsa **8**.

1. Tryck ned spindelåset **14**.
2. Lossa spännhylsan **4** genom att vrida den moturs.
3. Sätt in tillbehörets skaft i 1/4" hylsan **7** eller 6 mm hylsan **8**.
4. Dra åt hylsan med den medföljande större skruvnyckeln **6**.

Borttagning av tillbehöret

1. Tryck ned spindelåset.
2. Lossa spännhylsan **4** genom att vrida den moturs.
3. Ta bort skaftet 1/4" hylsan **7** eller 6 mm hylsan **8**.

Vid start av verktyget (med en ny eller utbytt skiva installerad), håll verktyget i en skyddande position och låt det köras en stund. Om skivan har oupptäckta sprickor eller blåsor kommer den att brista inom en minut. Starta aldrig verktyget med någon person framför skivan. Detta inkluderar operatören.

ANVÄNDNING

Bruksanvisning

▲ VARNING: Laktta alltid säkerhetsinstruktionerna och tillämpbara bestämmelser.

▲ VARNING: För att minska risken för allvarlig personskada, stäng av verktyget och koppla bort batteripaketet innan du gör några justeringar eller tar bort/installerar tillsatser eller tillbehör. En oavsiktlig igångsättning kan orsaka personskada.

Korrekt handplacering (Bild C)

▲ VARNING! För att minska risken för allvarlig personskada använd **ALLTID** korrekt handplacering såsom visas.

▲ VARNING! För att minska risken för allvarliga personsador bör du **ALLTID** hålla verktyget stadigt och vara beredd på plötsliga rörelser.

Korrekt handplacering kräver en hand på verktygshuset **11**.

Vippbrytare (Bild A)

▲ FÖRSIKTIGHET: Håll i höljet för att behålla kontrollen över verktyget vid start och under användning och tills skivan eller tillbehöret slutar att rotera. Se till att skivan har stannat helt och hållet innan verktyget läggs ned.

OBS! För att minska oförutsedda verktygsrörelser, slå inte på eller stäng av verktyget när det är belastat. Låt vinkelslipen nå full hastighet innan arbetsytan vidrörs. Lyft bort verktyget från

arbetsytan innan verktyget stängs av. Låt verktyget sluta rotera innan det läggs ned.

1. För att slå på verktyget, skjut låsspaken **2** mot verktygets framsida och tryck sedan ned vippbrytaren **1**. Verktyget kör så länge som avtryckaren är nedtryckt.

2. Stäng av verktyget genom att släppa vippbrytaren.

Fyra hastighetsväljare (Bild A)

▲ VARNING: Oavsett inställd hastighet måste angiven hastighet för tillbehöret måste vara åtminstone lika med den maximala hastighet som elverket är märkt med.

Funktionen med fyra hastigheter för verktyget låter dig välja hastighet baserat på vilket arbete som skall utföras och vilket tillbehör som används. För att välja lägsta hastighetsinställningen, stäng av verktyget och vänta tills det har stannat. Tryck på hastighetsväljarknappen the four speed selector button **13** för att välja mellan de fyra hastigheterna, där 1 är den långsammaste och 4 den snabbaste.

OBS! Hastigheten kan inte ändras under användningen. Släpp vippbrytaren och låt verktyget stanna helt innan byte görs till en ny hastighet.

LED-arbetsbelysning (Bild A)

▲ FÖRSIKTIGHET: Titta inte in i arbetsbelysningen.

Allvarliga ögonskador kan bli följden.

Arbetsbelysningen **12** som är placerad runt hylsan aktiveras när vippbrytaren trycks in. När vippbrytaren släpps fortsätter arbetslampan att lysa i upp till 20 sekunder.

OBS! Arbetsbelysningen är till för att belysa det omedelbara arbetsområdet och är inte avsedd att användas som ficklampan.

Instruktion för användning (Bild D, E)

▲ VARNING!

- Se till att all material som ska slipas sitter stadigt på plats.
- Använd klämmor eller ett skruvstöd för att stödja arbetsstycket vid ett stabilt underlag. Det är viktigt att fästa och stödja arbetsstycket för att förhindra rörelser hos arbetsstycket och att kontrollen förloras. Rörelser hos arbetsstycket eller förlust av kontrollen kan skapa faror och orsaka personsador.
- Sätt fast arbetsstycket. Ett festsatt arbetsstycke med festsättningsanordningar eller med en skruvtving hålls fast säkrare än med handen.
- Stöd skivor eller överdimensionerade arbetsstycken för att minimera risken att skivan fastnar och får bakslag. Stora arbetsstycken tenderar att svikta under sin egen vikt. Stöd måste placeras under arbetsstycket nära kaplinjen och nära kanten på arbetsstycket på båda sidor av skivan.
- Använd alltid vanliga arbetshandskar när verktyget används.
- Motorhöljet blir mycket hett under användning.
- Applicera bara ett försiktigt tryck på verktyget. Utsätt inte skivan för sidotryck.
- Undvik att överbelasta. Om verktyget blir hett, låt det arbeta några minuter utan belastning.
- Bästa slipresultatet uppnås vid inställning av maskinen i en vinkel på 90°. Flytta maskinen fram och tillbaka med ett måttligt tryck. På detta sätt kommer inte arbetsstycket att bli för hett, missfärgas eller spår skapas.

▲ VARNING! Håll fast verktyget för att behålla kontrollen av verktyget vid start och under användning och tills skivan eller

tillbehöret slutar att rotera. Se till att skivan har stannat helt och hållet innan verktyget läggs ned.

Placera arbetet i ett skruvstäd eller kläm fast det säkert. Använd en ansiktsmask över näsan och munnen om arbetet skapar damm. Behandla skivan med respekt. Pressa inte skivan mot arbetet eller använd onödigt tryck. Slipa endast med sidan av skivan såvida inte du har en specialskiva som särskilt tillverkat för att tillåta slipning på sidan av skivan.

Försiktighetsåtgärder vid slipning av färg

1. Slipning av blybaserad färg REKOMMENDERAS INTE på grund av svårigheterna att kontrollera det förorenade dammet. Den största faran för blyförgiftning är för barn och gravida kvinnor.
2. Eftersom det är svårt att identifiera om färg innehåller eller inte innehåller bly utan en kemisk analys rekommenderar vi att följande försiktighetsåtgärder vidtas vid slipning av all färg:

Personlig säkerhet

1. Inga barn eller gravida kvinnor får komma in i arbetsområdet där färg slipas innan en fullständig rengöring gjorts.
 2. En andningsmask eller gasmask bör bäras av alla personer som kommer in i arbetsområdet. Filtret bör bytas dagligen eller när användaren har svårigheter att andas.
- OBS!** Endast de dammskär som är lämpliga för arbete med blyfärgdamm och rök bör användas. Vanlig målar masker ger inte detta skydd. Besök ditt lokala byggarvhus för korrekt godkänd mask.

3. **ÄT INTE, DRICK ELLER RÖK** inom arbetsområdet för att förhindra intag av förorenade färgpartiklar. Arbetare bör tvätta och städa INNAN de äter, dricker eller röker. Livsmedel, dryck eller rök tillbehör bör inte lämnas kvar i arbetsområdet eftersom damm kan fastna på dem.

Miljöskydd

1. Färg bör tas bort på ett sådant sätt att mängden damm som genereras minimeras.
2. Områden där färgborttagning sker bör förseglas med plastskynken som är 0,1 millimeter tjocka.
3. Slipning bör utföras på ett sådant sätt att spår av färgdamm reduceras utanför arbetsområdet.

Rengöring och avfallshantering

1. Alla ytor inom arbetsområdet bör dammsugas och noga rengöras dagligen så länge som slipningsprojektet pågår. Filterpåsar för dammsugare bör bytas regelbundet.
2. Skyddsplast bör samlas ihop och kastas tillsammans med övriga dammspån och annat löst skräp. De bör placeras i en förseglad avfallsbehållare och via den vanliga sophanteringen. Under rengöringen skall barn och gravida kvinnor hålla sig undan från det direkta arbetsområdet.
3. Alla leksaker, tvättbara möbler och redskap som används av barn tvättas noga innan de används igen.

UNDERHÅLL

Ditt elverktyg från har konstruerats för att arbeta över en lång tidsperiod med minimalt underhåll. Kontinuerlig tillfredsställande drift beror på ordentlig verktygsvård och regelbunden rengöring.

▲ VARNING: För att minska risken för allvarlig personskada, stäng av verktyget och koppla bort batteripaketet innan du gör några justeringar eller tar bort/ installerar tillsatser eller tillbehör. En oavsiktlig igångsättning kan orsaka personskada.

Laddaren och batteripaketet är inte servicebara. Se baksidan av denna manual för kontaktinformation för servicecentret, eller besök www.2helpU.com.

Smörjning

Ditt elverktyg behöver ingen ytterligare smörjning.

Rengöring

▲ VARNING! Elektriska stötar och mekanisk fara. Dra ur kontakten från strömkällan och/eller ta bort batteriet från produkten, om det går att ta bort, före rengöringen.

▲ VARNING! För att säkerställa en säker och effektiv drift, håll alltid produkten och ventilationsöppningarna (om sådana finns) rena. Ventilationshålen kan rengöras med en torr, mjuk icke-metallisk borste och/eller en lämplig dammsugare. Använd inte vatten eller rengöringsvätska.

▲ VARNING! Blås ut smuts och damm ur verktygshuset med torr luft när man kan se smuts samlas i och runt ventilationsöppningarna. Bär godkända ögonskydd och godkänt dammfilterskydd när du utför denna procedur.

▲ VARNING! Använd aldrig lösningsmedel eller andra starka kemikalier för rengöring av delar av produkten som inte är av metall. Kemikalier kan försvaga materialet i de här delarna. Använd en trasa som bara är fuktad med vatten och mild tvål. Låt aldrig någon vätska komma in i produkten. Sänk aldrig ner någon del av produkten i någon vätska.

Extra tillbehör

▲ VARNING: Eftersom tillbehör, andra än de som erbjuds av DEWALT, har inte testats med denna produkt, kan användningen av sådana tillbehör med detta verktyg vara riskabel. För att minska risken för skador, ska endast rekommenderade DEWALT tillbehör användas med denna produkt.

▲ VARNING: Använd inte en belagd slipskiva som har passerat sin utgångsdatum (EXP) som markerats nära mitten av skivan (om det finns). Utgångna skivor är mer benägna att spricka och orsaka allvarliga skador. Förvara belagda slipskivor på torr plats utan extrema temperaturer eller luftfuktighet. Förstör uttjänta eller skadade skivor så att de inte kan användas. Rådfråga din återförsäljare för ytterligare information angående lämpliga tillbehör.

Att skydda miljön



Produkter/batterier är återvinningsbara, men om de är märkta med den överkorsade soptunnan får de inte slängas tillsammans med vanligt hushållsavfall. Ladda ur batterierna helt och ta bort dem från verktyget. Separera sedan eventuella ljuskällor från produkten om möjligt. Det är användarens ansvar att radera personuppgifter från produkten. Ta sedan med avfallet till en officiell insamlingscentral eller till din återförsäljare som ofta tar emot produkten gratis. Förpackningar ska kasseras baserat på den markerade materialkoden. Drift- och säkerhetsinstruktioner ska endast kasseras när produkten som dessa refererar till inte längre ska användas.

Kontrollera med din kommun för vägledning om avfallshantering. För mer information, öppna www.2helpU.com och skanna Qr-koden ovan.

KALIP TAŞLAMA ALETİ

DCG421

Çevrimiçi Olarak Mevcut Belgeler

www.2helpU.com/DoC/ veya

www.2helpU.com/DoC/index/xxx*

*Doğrudan erişim için "xxx" yerine ürün derecelendirme etiketinde veya ambalajında verilen ürün model numarasını girin.



- Kullanım Kılavuzu
- Uygunluk Beyanı (DoC)
- Ürün Emisyon Verileri (PED): Gürültü, Titreşim ve Toz Hakkında Bilgiler (tüm ürünler için geçerli değildir)

UYARI: Orijinal alet kılavuzunda veya ayrıca sunulan Bataryalar ve Şarj Cihazları kılavuzunda mevcut olan batarya ve şarj cihazı bölümleri de dahil olmak üzere, bu kılavuzdaki tüm güvenlik uyarılarını, talimatları, çizimleri ve teknik özellikleri okuyun. Kılavuzlar,

Müşteri Hizmetleri ile iletişime geçilerek edinilebilir (bu kılavuzun arka sayfasına bakın).

Teknik Veriler

		DCG421
Voltaj	V _{DC}	18
Tip		1
Yüksüz hız		
Mod 1	dak ⁻¹	0–10000
Mod 2	dak ⁻¹	0–15000
Mod 3	dak ⁻¹	0–20000
Mod 4	dak ⁻¹	0–24500
Maksimum taş çapı	mm	50
Bilezik boyutu		6 mm ve/veya 1/4"
Ağırlık (batarya hariç)	kg	1,01

UYARI: Yaralanma riskini azaltmak için, kullanım kılavuzunu okuyun.

Tanımlar: Güvenlik Talimatları

Aşağıdaki tanımlar her işaret sözcüğü ciddiye derecesini gösterir. Lütfen kılavuzu okuyunuz ve bu simgelere dikkat ediniz.

▲ TEHLİKE: Engellenmemesi halinde **ölüm veya ciddi yaralanma** ile sonuçlanabilecek **çok yakın bir tehlikeli durumu** gösterir.

▲ UYARI: Engellenmemesi halinde **ölüm veya ciddi yaralanma** ile sonuçlanabilecek **potansiyel bir tehlikeli durumu** gösterir.

▲ DİKKAT: Engellenmemesi halinde **önemsiz veya orta dereceli yaralanma** ile sonuçlanabilecek **potansiyel bir tehlikeli durumu** gösterir.

İKAZ: Engellenmemesi halinde **maddi hasara neden olabilecek, yaralanma ile ilişkisi olmayan durumları** gösterir.

- ▲ Elektrik çarpması riskini belirtir.
- ▲ Yangın riskini belirtir.

ELEKTRİKLİ EL ALETLERİ İÇİN GENEL GÜVENLİK TALİMATLARI

▲ UYARI: Bu elektrikli aletle verilen tüm güvenlik uyarılarını, talimatları, resimleri ve teknik özellikleri okuyun. Aşağıda listelenen tüm talimatlara uyulmaması elektrik çarpmasına, yangına ve/veya ciddi yaralanmalara neden olabilir.

BÜTÜN UYARI VE GÜVENLİK TALİMATLARINI İLERİDE BAKMAK ÜZERE SAKLAYIN

Uyanlarda yer alan «elektrikli alet» terimi şebeke elektrikle (kablolu) veya akü/pille (şarjlı) çalışan elektrikli aletinizi ifade etmektedir.

1) Çalışma alanının Güvenliği

- Çalışma alanını temiz ve aydınlık tutun.** Karışık ve karanlık alanlar kazaya davetiye çıkartır.
- Elektrikli aletleri, yanıcı sıvılar, gazlar ve tozların bulunduğu yerler gibi yanıcı ortamlarda çalıştırmayın.** Elektrikli aletler, toz veya dumanları ateşleyebilecek kıvılcımlar çıkartır.
- Bir elektrikli aleti çalıştıran çocuklardan ve etraftaki kişilerden uzak tutun.** Dikkatinizi dağıtıcı şeyler kontrolü kaybetmenize neden olabilir.

2) Elektrik Güvenliği

- Elektrikli aletlerin fişleri prizlere uygun olmalıdır. Fiş üzerinde kesinlikle hiçbir değişiklik yapmayın. Topraklı elektrikli aletlerde hiçbir adaptör fişi kullanmayın.** Değiştirilmemiş fişler ve uygun prizler elektrik çarpması riskini azaltacaktır.
- Borular, radyatörler, ocaklar ve buzdolapları gibi topraklanmamış yüzeylerle vücut temasından kaçının.** Vücudunuzun topraklanması halinde yüksek bir elektrik çarpması riski vardır.
- Elektrikli aletleri yağmura maruz bırakmayın veya ıslatmayın.** Elektrikli alete su girmesi elektrik çarpması riskini arttıracaktır.
- Elektrik kablosunu uygun olmayan amaçlarla kullanmayın. Elektrikli aleti kesinlikle kablosundan tutarak taşımayın, çekmeyin veya prizden çıkartmayın. Kabloyu sıcağın, yağdan, keskin kenarlardan veya hareketli parçalardan uzak tutun.** Hasarlı veya dolaşmış kablolar elektrik çarpması riskini artırır.
- Elektrikli bir aleti açık havada çalıştırıyorsanız, açık havada kullanıma uygun bir uzatma kablosu kullanın.** Açık havada kullanıma uygun bir kablolu kullanılması elektrik çarpması riskini azaltır.
- Eğer bir elektrikli aletin nemli bir bölgede çalıştırılması zorunluysa, bir artık akım aygıtı (RCD) korumalı bir kaynak kullanın.** Bir RCD kullanılması elektrik şoku riskini azaltır.

3) Kişisel Güvenlik

- Elektrikli bir aleti kullanırken her zaman dikkatli olun, yaptığınız işe yoğunlaşın ve sağduyulu davranın. Elektrikli bir aleti yorgunken veya ilaç ya da alkolün etkisi altında kullanmayın.** Elektrikli aletleri kullanırken bir anlık dikkatsizlik ciddi kişisel yaralanmayla sonuçlanabilir.
- Kişisel koruyucu ekipmanları mutlaka kullanın. Daima koruyucu gözlük takın.** Koşullara uygun toz maskesi,

kaymayan güvenlik ayakkabıları, baret veya kulaklık gibi koruyucu donanımların kullanılması kişisel yaralanmalara azaltacaktır.

c) **İstem dışı çalıştırılmasını önleyin. Aleti güç kaynağına ve/veya aküye bağlamadan, yerden kaldırmadan veya taşımadan önce düğmenin kapalı konumda olduğundan emin olun. Aleti, parmağınız düğme üzerinde bulunacak Şek.de taşımak veya açık konumdaki elektrikli aletleri elektrik şebekesine bağlamak kazaya davetiye çıkarır.**

d) **Elektrikli aleti açmadan önce tüm ayarlamaları anahtarlarını çıkartın.** Elektrikli aletin hareketli bir parçasına takılı kalmış bir anahtar kişisel yaralanmaya neden olabilir.

e) **Ulaşmakta zorlandığınız yerlerde kullanmayın. Daima sağlam ve dengeli basın.** Bu, beklenmedik durumlarda elektrikli aletin daha iyi kontrol edilmesine olanak tanır.

f) **Uygun Şek.de giyinin. Bol elbiseler giymeyin ve takı takmayın. Saçınızı ve elbiselerinizi hareketli parçalardan uzak tutun.** Bol elbiseler ve takılar veya uzun saç hareketli parçalara takılabilir.

g) **Eğer kullandığınız üründe toz emme ve toplama özellikleri olan ataşmanlar varsa bunların bağlı olduğundan ve doğru Şek.de kullanıldığından emin olun.** Bu ataşmanların kullanılması tozla ilgili tehlikeleri azaltabilir.

h) **Aletlerin sık kullanımı sonucu oluşan aşınalığın keyfi davranışta bulunmanıza ve aletle ilgili güvenlik ilkeleri ihmal etmenize neden olmasına izin vermeyin.** Dikkatsiz bir hareket bir anda ciddi yaralanmalara neden olabilir.

4) Elektrikli Aletlerin Kullanımı ve Bakımı

a) **Elektrikli aleti zorlamayın. Uygulamanız için doğru elektrikli aleti kullanın.** Doğru elektrikli alet, belirlendiği kapasite ayarında kullanıldığında daha iyi ve güvenli çalışacaktır.

b) **Düğme açmıyor ve kapatmıyorsa elektrikli aleti kullanmayın.** Düğmeyle kontrol edilemeyen tüm elektrikli aletler tehlikelidir ve tamir edilmesi gerekmektedir.

c) **Herhangi bir ayar, aksesuar değişimi veya elektrikli aletlerin saklanması öncesinde fişi güç kaynağından çekin ve/veya eğer demonte edilebilir tipteyse, bataryayı aletten ayırın.** Bu tür önleyici güvenlik tedbirleri elektrikli aletin istem dışı olarak çalıştırılmasını riskini azaltacaktır.

d) **Elektrikli aleti, çocukların ulaşamayacağı yerlerde saklayın ve elektrikli aleti tanımayan veya bu talimatları bilmeyen kişilerin elektrikli aleti kullanımına izin vermeyin.** Elektrikli aletler, eğitimsiz kullanıcıların elinde tehlikelidir.

e) **Elektrikli aletleri iyi durumda muhafaza edin. Hareketli parçalardaki kirlenme hatalarını ve tutuklukları, parçalardaki kırılmalar ve elektrikli aletin çalışmasını etkileyebilecek tüm diğer koşulları kontrol edin. Hasarlı ise, elektrikli aleti kullanmadan önce tamir ettirin.**

Kazaların çoğu, elektrikli aletlerin bakımının yeterli Şek.de yapılmamasından kaynaklanır.

f) **Kesim aletlerini keskin ve temiz tutun. Bakımı uygun Şek.de yapılmış keskin kesim uçlu kesim aletlerinin sıkışma ihtimali daha düşüktür ve kontrol edilmesi daha kolaydır.**

g) **Elektrikli aleti, aksesuarlarını ve aletin diğer parçalarını kullanırken bu talimatlara mutlaka uyun ve çalışma ortamının koşullarını ve yapılacak işin ne olduğunuz göz önünde bulundurun.** Elektrikli aletin öngörülen işlemler dışındaki işlemler için kullanılması tehlikeli durumlara neden olabilir.

h) **Tüm tutamakları ve tutma yerlerini kuru, temiz ve üzerinde yağ ile gres bulunmayacak Şek.de muhafaza**

edin. Kaygan tutamaklar ve tutma yerleri, beklenmedik durumlarda aletin güvenli bir Şek.de tutulması ve kontrol edilmesine izin vermez.

5) Şarjlı Aletlerin kullanımı ve bakımı

a) **Sadece üretici tarafından belirtilen şarj cihazı ile şarj edin.** Bir akü tipine uygun bir şarj cihazı başka tipte bir aküyü şarj etmek için kullanıldığında yangın riski yaratabilir.

b) **Elektrikli aletleri yalnızca özel olarak tanımlanmış akülerle kullanın.** Başka akülerin kullanılması yaralanma ve yangın riskine yol açabilir.

c) **Akü kullanımda değilken, ataç, bozuk para, anahtar, çivi, vida veya terminaler arasında özel olarak tanımlanmış olabilecek diğer küçük metal nesnelere uzak tutulmalıdır.** Akü terminalerinin birbirine kısa devre yapılması yanıklara veya yangına neden olabilir.

d) **Uygun olmayan koşullarda, akü sıvı sızıntısı yapabilir; sıvıya temas etmekten kaçının. Kazara temas etmeniz halinde suyla yıkayın. Sıvı, gözlerinize temas ederse, ayrıca bir doktora başvurun.** Aküden sıvı sızması tahriş veya yanıklara neden olabilir.

e) **Hasarlı ya da modifiye edilmiş bir batarya veya aleti kullanmayın.** Hasarlı ya da modifiye edilmiş bataryalar yangın, patlama veya yaralanma riskiyle sonuçlanan beklenmedik durumlara neden olabilir.

f) **Bir batarya veya aleti ateşe veya aşırı ısıya maruz bırakmayın.** 130 °C üzeri ısı veya ateşe maruz kalması patlamaya neden olabilir.

g) **Tüm şarj talimatlarına uyun ve talimatlarda belirtilen sıcaklık aralığı dışında batarya veya aleti şarj etmeyin. Doğru olmayan Şek.de veya belirtilen aralık dışındaki sıcaklıklarda şarj edilmesi bataryaya hasar verebilir ve yangın riskini artırabilir.**

6) Servis

a) **Elektrikli aletinizi, sadece orijinal yedek parçaların kullanıldığı yetkili servisine tamir ettirin.** Bu, elektrikli aletin güvenliğinin muhafaza edilmesini sağlayacaktır.

b) **Hasar görmüş bataryalara asla serviste bulunmayın.** Bataryaların servisi sadece üretici veya yetkili servis tarafından yapılabilir.

TÜM İŞLEMLER İÇİN GÜVENLİK TALİMATLARI

Taşlama, Zımparalama, Tel Fırçalama, Polisaj, Oyma veya Aşındırma Kesme İşlemleri için Genel Güvenlik Uyarıları

a) **Bu elektrikli alet, taşlama, zımparalama, tel fırçalama, polisaj, oyma ve kesim makinesi olarak kullanılmak üzere tasarlanmıştır. Bu elektrikli aletle verilen tüm güvenlik uyarılarını, talimatları, resimleri ve teknik özellikleri okuyun.** Aşağıda listelenen tüm talimatlara uyulmaması elektrik çarpmasına, yangına ve/veya ciddi yaralanmalara neden olabilir.

b) **Üretici firma tarafından özel olarak tasarlanmamış ve tavsiye edilmemiş aksesuarları kullanmayın.** Sadece aksesuarın elektrikli aletinize takılabiliyor olması güvenli çalışacağını garanti etmez.

c) **Aksesuarların nominal hızı ne az elektrikli alet üzerinde yazan maksimum hızı eşit olmalıdır.** Nominal hızlarından daha hızlı çalışan aksesuarlar kırılabilir ve fırlayabilir.

d) **Aksesuarınızın dış çapı ve kalınlığı elektrikli aletinizin kapasite değerleri dahilinde olmalıdır.** Yanlış boyuttaki aksesuarlar yeterli şekilde kontrol edilemez.

- e) **Disk, zımpara tamburları veya diğer aksesuarların mil çapı, elektrikli aletin miline veya bileziğine tam olarak uymalıdır.** Elektrikli aletin montaj donanımına uymayan aksesuarlar dengesiz çalışır, aşırı titreşim yapar ve kontrolü kaybetmeye neden olabilir.
- f) **Mandrel takılı diskler, zımpara tamburları, kesiciler veya diğer aksesuarlar bileziğe veya aynaya tamamen takılmalıdır.** Mandrel yetersiz şekilde sıkılmışsa ve/veya disklerin uzantısı çok uzunsa, takılı disk serbest kalabilir ve yüksek bir hızla yerdene fırlayabilir.
- g) **Hasar görmüş olan bir aksesuarı kullanmayın. Her kullanımdan önce aksesuarları inceleyin, örneğin aşındırıcı diskli talaş ve çatlaklara karşı, zımparalama tamburunu çatlak, kopma ya da aşırı kullanıma karşı, tel fırçayı gevşek ya da kırık tellere karşı kontrol edin.** Elektrikli alet ya da aksesuar düşürülürse, hasar olup olmadığını kontrol edin ya da sağlam aksesuar takın. Aksesuarın incelenmesi ve monte edilmesinden sonra, kendinizi ve etraftaki insanları dönen aksesuar düzleminden uzakta tutun ve elektrikli aleti bir dakika boyunca maksimum yüksüz hızda çalıştırın. Bu test süresince hasarlı aksesuarlar normal olarak kırılarak dağılacaktır.
- h) **Koruyucu ekipman giyin. Uygulamaya bağlı olarak yüz siperi veya güvenli gözlüğü kullanın. Duruma bağlı olarak toz maskesi, kulaklık, eldiven ve küçük zımpara veya iş parçası parçalarını durdurabilecek iş önlüğü kullanın.** Göz koruyucu, çeşitli işlemlerin neden olduğu uçan parçacıkları durdurabilecek özellikte olmalıdır. Toz maskesi veya solunum aygıtı, yaptığınız işlemin neden olduğu parçacıkları filtreleyebilecek özellikte olmalıdır. Uzun süre yüksek yoğunluklu gürültüye maruz kalınması işitme kaybına yol açabilir.
- i) **Etrafta bulunanların çalışma alanından güvenli bir mesafede durmalarını sağlayın. Çalışma alanına giren herkes koruyucu ekipman giymelidir.** İş parçasının veya kırılan bir aksesuarın parçaları uçarak çalışılan alanın hemen yakınında bulunanların yaralanmasına neden olabilir.
- j) **Kesme aksesuarının, gömülü elektrik kablolarına temas etmesine yol açabilecek durumlarda aleti sadece yalıtımlı saplarından tutun.** Kesici aletin, elektrik akımı bulunan kablolarla teması halinde akım elektrikli aletin iletken metal parçaları üzerinden operatöre iletilerek elektrik çarpmasına yol açabilir.
- k) **Çalıştırma sırasında aleti el(ler)inizle sıkıca tutun.** Motorun tam hıza ulaşırken oluşan tepki torku, aletin dönmesine neden olabilir.
- l) **İş parçasını mümkünse kelepçelerle sabitleyin. Kullanırken asla bir elinizde küçük iş parçasını tutarken diğer elinizde de aleti tutmayın. Küçük iş parçasını kelepçeyle tutturmak, aleti kontrol etmek için iki elinizi de kullanmanıza imkan verir.** Kılavuz çubuğu, boru veya tesisat gibi yuvarak materyaller kesilme esnasında yuvarlanma eğilimine sahiptir, ucun takılmasına ve size doğru fırlamasına sebep olabilirler.
- m) **Elektrikli aleti hiçbir zaman, aksesuar tamamen durmadan yüzü aşağı bakacak şekilde bırakmayın.** Dönen aksesuar yüzeyi kaparak elektrikli aletin kontrolünüzden çıkmasına neden olabilir.
- n) **Uçları değiştirdikten veya ayar yaptıktan sonra, bielezik somunu, mandren veya tüm diğer ayar parçaları iyice sıkılmalıdır.** Gevşek ayarlanmış parçalar beklenmedik şekilde kayabilir, kontrol kaybına sebep olabilir ve gevşek dönen parçalar fırlayabilir.

- o) **Elektrikli aleti sağınızda veya solunuzda taşırken çalıştırmayın.** Kaza ile temas halinde, dönen aksesuar elbisenize takılabilir, aksesuar vücudunuza doğru çekebilir.
- p) **Elektrikli aletin havalandırma deliklerini düzenli olarak temizleyin.** Motor fanı tozu gövdenin içine çeker ve toz metallerin aşırı miktarda birikmesi elektrik hasarlarına yol açabilir.
- q) **Elektrikli aleti yanıcı malzemelerin yanında çalıştırmayın.** Kıvılcımlar bu malzemelerin tutuşmasına yol açabilir.
- r) **Sıvı soğutucu gerektiren aksesuarları kullanmayın.** Su veya başka soğutma sıvılarının kullanılması elektrik çarpmasına neden olabilir.

TÜM İŞLEMLER İÇİN EK GÜVENLİK TALİMATLARI

Geri Tepme ve İlgili Uyarılar

Geri tepme, dönen diskin, zımpara tabanının, fırçanın veya başka bir aksesuarın sıkışma veya takılmaya karşı gösterdiği reaksiyondur. Sıkışma veya takılma, dönen aksesuarın aniden durmasına neden olur, bu da kontrolsüz elektrikli aletin, aksesuarın dönme yönünün tersine doğru itilmesine yol açar.

Örneğin, bir aşındırıcı diskin işleme tabi tutulan parçaya takılması ya da sıkışması durumunda sıkışma noktasına giren disk kenarı malzemenin yüzeyini kazıyarak diskin yerinden çıkmasına ya da fırlamasına neden olabilir. Disk, sıkışma noktasındaki hareket yönüne bağlı olarak kullanıcıya doğru veya kullanıcıdan uzağa fırlayabilir. Ayrıca, taşlama diskleri bu koşullar altında kırılabilir.

Geri tepme, aletin yanlış kullanılmasından ve/veya hatalı kullanma prosedürü veya şartlarından kaynaklanır ve aşağıda verilen uygun tedbirler alınarak önenebilir:

- a) **Elektrikli aleti sağlam bir şekilde tutun ve vücudunuz ile kolunuzun geri tepme güçlerine dayanacak şekilde konumlandırın.** Gerekli tedbirlerin alınması durumunda kullanıcı geri tepme güçlerini kontrol edebilir.
- b) **Özellikle köşelerde ve keskin kenarlı yerlerde daha dikkatli çalışın.** Aksesuarı zıplattırmayın ve takılıp sıkışmasını önleyin. Köşeler, keskin kenarlar veya zıplama, dönen aksesuarın takılmasına neden olarak kontrol kaybına veya geri tepmeye yol açabilir.
- c) **Dişli bir testere bıçağı takmayın.** Bu tür bıçaklar sıkça geri tepme yaparak kontrol kaybına neden olur.
- d) **Ucu her zaman kesici kenar malzemedenden çıkarken (talaşların atıldığı yöne aynı yönde) malzemeye aynı yönde besleyin.** Aletin yanlış yönde yerleştirilmesi ucun kesim açısının parçadan çıkarak aleti yanlış yöne çekmesine sebep olur.
- e) **Döner parçalar, kesme diskleri, yüksek hızda kesiciler veya volfram karbür kesicileri kullanırken iş parçasını sabitlediğinden her zaman emin olun.** Bu diskler bir miktar eğilmeleri durumunda sıkışabilir ve geri tepebilirler. Bir kesme diski sıkıştığında, disk genelde kırılır. Bir döner parça, yüksek hızda kesici veya volfram karbür kesici sıkıştığında, yuvadan çıkarak aletin kontrolünüzden kaybedilmesine sebep olabilir.
- Taşlama ve Aşındırıcı Kesme İşlemlerine Özel Güvenlik Uyarıları**
- a) **Yalnızca elektrikli aletinizin için önerilen disk türlerini, sadece önerilen uygulamalarda kullanın. Örneğin: bir kesim diskinin yanıyla taşlama yapmayın.** Taşlama diskleri çevresel taşlama için tasarlanmadıkları, bu disklere uygulanan kenar güçleri disklerin parçalanmasına neden olabilir.
- b) **Dişli aşındırıcı koni ve kapaklar için yalnızca doğru boyut ve uzunlukta tam tırnak flanşlı hasarsız disk mandreli kullanın.** Uygun mandreller kırılma ihtimalini azaltır.

c) **Kesme diskinde "bastırmayın" veya aşırı baskı uygulamayın. Aşırı derin kesimler yapmaya çalışmayın.** Diske aşırı basınç uygulanması yükü ve kesim sırasında diskin bükülme ya da sıkışma ihtimalinin yanı sıra diskin geri tepme ve kırılma ihtimalini artırır.

d) **Eliniz dönme diskle aynı hızda veya diskin arkasında kalacak şekilde konumlandırmayın.** İşlemin yapıldığı noktada disk elinizden uzağa doğru hareket ederken olası bir geri tepme, dönme diskin ve elektrikli aletin doğrudan üzerinize yürütmesine neden olabilir.

e) **Disk sıkışmışsa, takılmışsa veya herhangi bir nedenle kesim işlemine ara verdiğinizde elektrikli aleti kapatın ve disk tamamen durana kadar kesim ünitesini hareketsiz olarak tutun. Disk hareket halindeyken kesim yapılan yerden kesim diskini asla çıkarmaya kalkışmayın; aksi takdirde geri tepme meydana gelebilir.** Diskin takılma veya sıkışmasının nedenlerini araştırın ve sorunu gidermek için gerekli düzeltmeleri yapın.

f) **İş parçası üzerinde yeniden kesim işlemi başlatmayın. Diskin tam hıza çıkmasını bekleyin ve kesim noktasına dikkatli bir şekilde yeniden girin.** Elektrikli alet üzerinde çalışılan parçaya yeniden konumlandırırken disk sıkışma, sağa sola yürüme veya geri tepme yapabilir.

g) **Diskin sıkışma veya geri tepme ihtimalini en aza indirmek için panelleri veya büyük parçaları destekleyin.** Büyük parçalar kendi ağırlıklarından dolayı bel vermeye meyillidirler. Parçanın kesim hattına yakın bir noktaya ve diskin her iki tarafında olacak şekilde parçanın kenarlarına destek yerleştirilmelidir.

h) **Mevcut duvarlar veya diğer kör alanlarda "cep kesimi" yaparken daha dikkatli olun.** Malzeme içine dalan disk geri tepmeye neden olabilecek doğal gaz ve su borularını, elektrik kablolarını ve nesnelere kesebilir.

Tel Fırçalama İşlemlerine Özel Güvenlik Uyarıları

a) **Sıradan işlemlerde bile fırçadan tel parçacıkları fırlayabileceğini unutmayın. Fırçaya aşırı yük uygulamaya çalışarak telleri aşırı germeyin.** Tel parçacıkları ince giysilere ve/veya deriye kolayca nüfuz edebilir.

b) **Fırçaları kullanmadan önce en az bir dakika boyunca çalışma hızında çalıştırın. Bu süre zarfında hiç kimse fırçanın önünde ya da hizasında durmamalıdır.** Gevşek fırça kolları veya teller, çalıştırma sırasında sıçrayabilir.

c) **Dönen tel fırçanın sıçrama yönünü kendinizden uzağa yöneltin.** Bu fırçaların kullanımı sırasında küçük parçacıklar ve minik teller yüksek hızla sıçrayabilir ve derinize saplanabilir.

d) **Operatör ve bu ürünün kullanıldığı alandan 15,2 m mesafede bulunan diğer kişiler normal güvenlik gözlüğü veya yan sipirlikleri ve tam yüz siperi olan güvenlik gözlüğü takmalıdır.**

Diğer Riskler

İlgili güvenlik düzenlemelerinin uygulanması ve güvenlik cihazlarının kullanılmasına rağmen, bazı risklerden kaçınmak mümkün değildir. Bunlar:

- İşitme kaybı.
- Sıçrayan parçacıklar kaynaklı yaralanma riski.
- Çalışma sırasında ısınan aksesuarlardan kaynaklanan yanık tehlikesi.
- Uzun süreli kullanımdan kaynaklanan yaralanma riski.

Toza Maruziyetin Azaltılması

Çalışmaya başlamadan önce, çalışırken oluşabilecek tozun tehlike sınıfını kontrol edin.

▲ UYARI: Sağlığa zararlı olabileceği için tozla temastan veya tozu solumaktan kaçının. Bir elektrikli alet kullanılırken ve diğer inşaat faaliyetleri yürütülürken oluşan toz, solunum yolu enfeksiyonlarına, alerjik reaksiyonlara, kansere, doğum kusurlarına veya kullanılan kişi ya da çevredekilerde diğer üreme sorunlarına neden olduğu bilinen kimyasallar, mineraller veya parçacıklar içerebilir.

- Bu toz, örneğin kayın veya meşe gibi sert ağaçlar, kurşun bazlı boyalar, beton, duvar veya kuvars içeren taşlar üzerinde çalışırken oluşabilir.
- Asbest içeren malzemeler yalnızca uzmanlar tarafından kullanılabilir.
- Çalışılan malzemeyle ilgili ülkenizde yürürlükte olan yasal düzenlemelere uyun.
- Yerel olarak geçerli toz koruma düzenlemelerine uygun ve üzerinde çalışılacak malzemeye uygun, resmi olarak onaylanmış bir koruma sınıfına sahip bir toz emici veya emme sistemi kullanın.
- Ortaya çıkan toz parçacıklarını doğrudan kaynağında yakalayın ve çevredeki alanda tortu oluşmasını önleyin. Bu amaç için uygun toz toplama aksesuarları kullanın.

İlave önlemler:

- Çalışma alanının iyi havalandırıldığından emin olun.
- Oluşan toz türüne uygun bir solunum maskesi takın.

Batarya Tipi

Bu bataryalar kullanılmalıdır:

Akü	(kg)	Akü	(kg)
DCB181	0,35	DCB188	0,95
DCB182	0,61	DCB189	0,54
DCB183/B/G	0,40	DCBP034/G	0,32
DCB184/B/G	0,62	DCBP518/G	0,75
DCB185	0,35	DCB1880	0,98
DCB187	0,54	DCBP318	0,50

Daha fazla bilgi için pil/şarj cihazı kılavuzuna bakın.

Aşağıdaki şarj cihazları kullanılabilir: DCB104, DCB107, DCB112, DCB113, DCB115, DCB116, DCB117, DCB118, DCB132, DCB1102, DCB1104.

Paket İçeriği

Paket şunları içerir:

- 1 Kalıp taşıma aleti
- 1 Anahtar
- 1 1/4" bilezik
- 1 6 mm bilezik (alete takılır)
- 1 Li-lyon batarya (C1, D1, L1, M1, P1, S1, T1, X1 modelleri)
- 2 Li-lyon batarya (C2, D2, L2, M2, P2, S2, T2, X2 modelleri)
- 3 Li-lyon batarya (C3, D3, L3, M3, P3, S3, T3, X3 modelleri)
- 1 Kullanım Kılavuzu
- Nakliye sırasında alet, parçalar ve aksesuarlarda hasar oluşup oluşmadığını kontrol edin.
- Çalıştırmadan önce bu kılavuzu iyice okuyup anlamak için zaman ayırın.

Alat Üzerindeki Etiketler

Kullanıcı, yaralanma riskini en aza indirmek için aşağıdaki talimatlara uymalıdır:



Kullanmadan önce kullanım kılavuzunu okuyun.



Kulak koruması kullanın.



Göz koruması kullanın.



Görünür radyasyon. Doğrudan ışığa bakmayın

Tarih Kodu Konumu (Şek. [Fig.] B)

Üretim tarihi kodu **15** haneli bir yıldan ve ardından 2 haneli bir haftadan oluşur ve 2 haneli bir fabrika kodu eklenerek uzatılır.

Tanım (Şek. A)

⚠ UYARI: Hiçbir zaman elektrikli aleti veya herhangi bir parçasını değiştirmeyin. Hasar veya yaralanmayla sonuçlanabilir.

- 1 Açma/kapama düğmesi
- 2 Kilitleme düğmesi
- 3 Mil
- 4 Bilezik somunu
- 5 Küçük anahtar (13 mm)
- 6 Büyük anahtar (17 mm)
- 7 Bilezik 1/4"
- 8 Bilezik 6 mm
- 9 Batarya
- 10 Batarya serbest bırakma düğmesi
- 11 Taşlama aleti gövdesi
- 12 LED Çalışma Işığı
- 13 Hız seçme düğmesi
- 14 Mil kilidi düğmesi

Kullanım Amacı

Kalıp taşlama aletinin profesyonel taşlama, zımparalama, satınaj, polisaj, oyma ve aşındırıcı kesme uygulamaları için tasarlanmıştır. Bu alet, maksimum çapı 50 mm ve minimum nominal hızı 24500/dakika olan bir dizi DeWALT taşlama aksesuarıyla birlikte kullanılabilir.

Islak koşullarda veya yanıcı sıvı ya da gazların mevcut olduğu ortamlarda **KULLANMAYIN**.

Bu taşlama aleti profesyonel amaçlı bir elektrikli alettir.

ÇOCUKLARIN alete erişmesine izin vermeyin. Bu alet deneyimsiz kullanıcılar tarafından kullanılırken nezaret edilmelidir.

• **Küçük çocuklar ve engelliler.** Bu cihaz yanlarında bir gözetmen olmadan küçük çocukların ve engellilerin kullanımına uygun değildir.

• Bu ürün, güvenliklerinden sorumlu kişinin gözetiminde olmadıklarında, fiziksel (çocuklar dahil), algısal veya zihinsel kapasite kaybı yaşamış deneyimsiz, bilgisiz ve yeteneksiz kişiler tarafından kullanılmamalıdır. Çocuklar asla bu ürüne yalnız bırakılmamalıdır.

Özellikler

E-Switch Protection™

AÇMA/KAPAMA kulakçık anahtarının akım koruma fonksiyonu bulunmaktadır. Beklenmeyen bir kapanma durumunda, aleti yeniden başlatmak için kulakçık anahtarının serbest bırakılması ve ardından basılması gerekir.

DeWALT DÖNMEYİ ÖNLEME Sistemi

Bu özellik, sıkışma, durma veya takılma olayı algılandığında aksesuarı hızla durdurarak tepkisel torku azaltır. Aleti yeniden çalıştırmak için anahtar çevrilmelidir (açılıp kapatılmalıdır).

Power-OFF™ Aşırı Yük Koruması

Motorun aşırı yüklenmesi durumunda motora gönderilen güç azaltılacaktır. Sürekli motor aşırı yüklenmelerinde alet kapanacaktır. Aletin yeniden çalışması için kulakçık anahtarın serbest bırakılması gerekir. Mevcut yük, mevcut aşırı yüklenme değerine (motor yanma noktası) ulaştığında alet kapanacaktır. Eğer alet aşırı yüklenmeden dolayı kapanırsa, bu durum sona erene kadar alet üzerine daha az güç/ağırılık uygulayın.

Elektronik Yumuşak Başlatma

Bu özellik, ilk başlatma momentumunu sınırlar ve hızın 1 saniyelik bir süre zarfında yavaşça artmasını sağlar.

MONTAJ VE AYARLAR

⚠ UYARI: Ciddi fiziksel yaralanma riskini azaltmak için makineyi kapalı konuma getirin ve herhangi bir ayarlama veya ekleri ya da aksesuarları çıkarma/takma işlemi öncesinde bataryayı çıkartın. Kazara çalıştırma yaralanmaya neden olabilir.

⚠ UYARI: Yalnızca DeWALT bataryaları ve şarj cihazlarını kullanın.

Bataryanın Alete Takılması ve Aletten Çıkartılması (Şek. B)

NOT: Bataryanın **9** tamamen dolu olduğundan emin olun.

Bataryanın Aletin Tutma Koluna Takılması

1. Bataryayı alet tutamağının içindeki raylara hizalayın (Şek. B).
2. Bataryayı, alete sıkıca oturana kadar tutamağın içine doğru kaydırın ve kilidin yerine oturma sesini duyduğunuzdan emin olun.

Bataryanın Aletten Çıkartılması

1. Batarya çıkarma düğmesine **10** basın ve bataryayı sıkıca çekerek aletin tutma kolundan çıkarın.
2. Bataryayı şarj cihazına takın.

Enerji Göstergeli Bataryalar (Şek. B)

Bazı DeWALT bataryalar, bataryada kalan şarj seviyesini gösteren ve üç LED ışığından oluşan bir enerji göstergesine **16** sahiptir. Enerji göstergesini çalıştırmak için enerji gösterge düğmesine basın ve basılı tutun. Üç LED lambasının bir kombinasyonu, kalan şarj seviyesini gösterecek şekilde yanar. Bataryadaki şarj seviyesi kullanılabilir limitin altındayken, enerji göstergesi yanmaz ve bataryanın şarj edilmesi gerekir.

NOT: Yakıt göstergesi sadece bataryada kalan şarjın bir göstergesidir. Bu gösterge, aletin işlevselliğini göstermez ve ürün bileşenlerine, sıcaklığa ve son kullanıcı uygulamasına göre farklılık gösterebilir.

Bir Aksesuarın Monte Edilmesi (Şek. A)

▲ UYARI: Aksesuarlar en az aletin üzerinde etiketli maksimum hızla uygun olmalıdır. Nominal hızlarından daha hızlı çalışan aksesuarlar kırılabilir ve fırlayabilir.

▲ UYARI: Aksesuarlar aletin üzerinde etiketli kapasite miktarına sahip olmalıdır. Yanlış boyuttaki aksesuarlar yeterli şekilde kontrol edilemez.

▲ UYARI: 50 mm (2,0") üzerinde bir mandrel uzunluğuna sahip aksesuarlar kullanmayın. Aksesuan bileziğe yerleştirdikten sonra açıkta kalan mandrel uzunluğunun 25 mm'den (1.0") fazla olmamasına dikkat edin.

▲ UYARI: Fırlama tehlikesi. Sadece takılı olan bileziğe uygun civata gövdelerine sahip aksesuarları kullanın. Daha küçük civata gövdeleri güvenli olmaz ve çalışma sırasında gevşeyebilir.

▲ DİKKAT: Bileziği öncesinde üzerine bir aksesuar takmadan asla sıkmayın. Boş bir bileziği sıkma, elle dahi olsa, bileziğe zarar verebilir.

Bu alet, bir 1/4" bilezik 7 ve bir 6 mm bilezik 8 ile birlikte gelir.

1. Mil kilidine 14 basın.
2. Bilezik somununu 4 saatin tersi yönde çevirerek gevşetin.
3. Aksesuarın civata gövdesini 1/4" bilezik 7 veya 6 mm bileziğe 8 takın.
4. Verilen büyük anahtar 6 kullanarak bileziği sağlam şekilde sıkın.

Aksesuarı çıkartmak için

1. Mil kilidine basın.
2. Bilezik somununu 4 saatin tersi yönde çevirerek gevşetin.
3. Civata gövdesini 1/4" bilezik 7 veya 6 mm bilezikten 8 çıkartın.

Aleti çalıştırırken (yeni veya yedek disk takılıken) iyi korunan bir alanda tutun. Eğer diskte daha önce fark edilmeyen bir çatlak veya sorun varsa bir dakikadan kısa sürede ortaya çıkacaktır. Diskle aynı doğrultuda bir insan varken asla aleti çalıştırmayın. Buna kullanıcı da dahildir.

KULLANMA

Kullanma Talimatları

▲ UYARI: Güvenlik talimatlarına ve geçerli yönetmeliklere daima uyun.

▲ UYARI: Ciddi yaralanma riskini azaltmak için herhangi bir ayar yapmadan ya da parça veya aksesuarları söküp takmadan önce aleti kapatın ve aküyü ayırın. Aletin yanlışlıkla çalıştırılması yaralanmaya neden olabilir

Doğru El Pozisyonu (Şek. C)

▲ UYARI: Ciddi yaralanma riskini azaltmak için, DAIMA şekilde gösterilen uygun el pozisyonunu kullanın.

▲ UYARI: Ciddi yaralanma riskini azaltmak için, ani tepki ihtimaline karşı aleti DAIMA sıkıca tutun.

Doğru el pozisyonu bir elin alet gövdesi 11 üzerinde olduğu konumdur.

Sürgülü Anahtar (Şek. A)

▲ DİKKAT: Aletin çalıştırılması, kullanımı ve tekerlek veya aksesuar durana kadar kontrolünüzü korumak için aletin gövdesini sıkıca tutun. Aleti yere bırakmadan önce diskin tamamen durduğundan emin olun.

NOT: Aletin beklenmedik hareketlerini önlemek için yük altındayken aleti açıp kapatmayın. Üzerinde işlem yapılacak yüzeye dokunmadan önce taşıma makinesinin tam hız çıkmasını bekleyin. Aleti kapatmadan önce işlem yapılan yüzeyden kaldırın. Aleti yere koymadan önce dönmесinin durmasını bekleyin.

1. Aleti çalıştırmak için kilitleme kolunu 2 aletin ön (dişi kutusu) kısmına doğru çekin ve ardından paletli anahtar düğmesine 1 basın. Alet, düğmeye basıldığı sürece çalışır.
2. Paletli anahtar düğmesini bırakarak aleti kapatın.

Dört Hız Seçici (Şek. A)

▲ UYARI: Hız ayarından bağımsız olarak, aksesuarın nominal hızı en az elektrikli alet üzerinde yazan maksimum hızla eşit olmalıdır.

Aletinizde bulunan dört farklı hız seçici özelliği, hız aralıklarını kullanılan uygulama ve aksesuara göre seçmenize olanak tanır. En düşük hız ayarını seçmek için, aleti kapatın ve durmasını bekleyin. Dört hız arasında geçiş yapmak için dört hız seçici düğmesine 13 basın; 1 en yavaş, 4 ise en yüksek hızdır.

NOT: Hız aralıkları, kullanım sırasında değiştirilemez. Yeni bir hız aralığı seçimine geçmeden önce kulakçık anahtarı bırakın ve aletin tamamen durmasını sağlayın.

LED Çalışma lambası (Şek. A)

▲ DİKKAT: Çalışma lambasına doğrudan bakmayın. Ciddi göz yaralanmalarına neden olabilir.

Kulakçık anahtarı basılı tutulduğunda, bileziğin etrafında bulunan çalışma lambası 12 devreye girer. Anahtar serbest bırakıldığında çalışma lambası maksimum 20 saniye kadar ışık vermeye devam eder.

NOT: Çalışma lambası, el feneri olarak kullanılması için değil yakın çalışma yüzeyinin aydınlatması için tasarlanmıştır.

Kullanma Talimatları (Şek. D, E)

▲ UYARI:

- Taşlanacak veya kesilecek tüm malzemelerin yerlerine sıkıca sabitlendiklerinden emin olun.
- İş parçasını stabil bir yüzeye sabitlemek ve desteklemek için kelepçe veya mengene kullanın. İş parçasını hareket etmesini ve kontrolden çıkmasını engellemek için sabitlemek ve desteklemek önemlidir. İş parçasının hareket etmesi veya kontrolden çıkması tehlike oluşturabilir ve yaralanmaya sebebiyet verebilir.
- Üzerinde çalıştığınız parçayı sabitleyin. Sıkıştırma tertibatları veya mengene ile sabitlenen bir iş parçası elle sabitlemeye göre daha güvenli bir şekilde tutulur.
- Diskin sıkışma veya geri tepme ihtimalini en aza indirmek için panelleri veya büyük parçaları destekleyin. Büyük parçalar kendi ağırlıklarından dolayı bel vermeye meyillidirler. Parçanın kesim hattına yakın bir noktaya ve diskin her iki tarafında olacak şekilde parçanın kenarlarına destek yerleştirilmelidir.
- Bu aleti kullanırken daima iş eldivenleri kullanın.
- Kullanım esnasında dişi kutusu çok sıcak bir hale gelir.
- Alete yalnızca hafif bir baskı uygulayın. Diske yanal basınç uygulamayın.
- Aşırı yüklemekten kaçının. Aletin ısınması durumunda yüksüz olarak birkaç dakika çalıştırın.
- En iyi taşıma sonuçları için makinenin 90° açıda olması gerekir. Makineyi orta derecede basınçla ileri geri hareket ettirin. Bu şekilde iş parçası aşırı ısınmaz, rengi değişmez ve herhangi bir oluk oluşmaz.

▲ UYARI: Alet çalıştırılırken, kullanım sırasında ve disk ya da aksesuar dönüşü durana dek aleti kontrol altında tutmak için onu sıkıca kavrayın. Aleti yere bırakmadan önce diskin tamamen durduğundan emin olun.

İş parçasını bir mengeneyle yerleştirin veya sıkıca sabitleyin. Eğer işlem sırasında toz çıkıyorsa, burnunuzu ve ağzınızı kapatan bir yüz maskesi kullanın. Diskle ilgili dikkatli davranın. Diski iş parçasına sıkıştırmayın veya üzerine gereksiz baskı uygulamayın. Özel olarak tekerleğin yan tarafında taşlamaya izin verecek şekilde yapılmış bir diskiniz yoksa, yalnızca diskin yüzeyinde taşlama yapın.

Boya Zımparalarken Alınacak Önlemler

1. Zehirli tozun kontrol zorluğu nedeniyle kurşun bazlı boyaların zımparalanması ÖNERİLMEZ. Kurşun zehirlenmesi, en fazla çocuklar ve hamile kadınlar için tehlikelidir.
2. Kimyasal analiz yapmadan bir boyanın kurşun içerip içermediğinin belirlenmesi zor olduğundan, boya zımparalarken aşağıdaki önlemler önerilir:

Kişisel Güvenlik

1. Temizlik bitene kadar, boya zımparalama işlemi yapılan alana çocuk veya hamile kadın girmemelidir.
 2. Çalışma alanına giren herkes bir toz maskesi veya solunum aygıtı kullanmalıdır. Filtre, günlük olarak veya kullanıcı nefes almakta zorlandığında değiştirilmelidir.
- NOT:** Yalnızca kurşunlu boya tozu ve dumanına uygun toz maskeleri kullanılmalıdır. Sıradan boya maskeleri bu korumayı sağlamaz. Uygun onaylı toz maskesi için yerel hırdavat bayisine bakın.

3. Zehirli boya parçacıklarının yutulmasını önlemek için çalışma alanında YEMEYİN, İÇMEYİN veya SİGARA İÇMEYİN. Çalışanlar yemeden, içmeden veya sigara içmeden ÖNCE yıkanıp temizlenmelidir. Üzerlerine toz yerleşebileceği için çalışma alanında yiyecek, içecek veya sigara bırakılmamalıdır.

Çevre Güvenliği

1. Boya, ortaya çıkan tozu en düşük seviyede tutacak şekilde sökülmelidir.
2. Boya sökme işleminin yapıldığı alanlar 0,1 milimetre kalınlığında plastik örtüyle kapatılmalıdır.
3. Zımparalama, çalışma alanı dışına çıkan boya tozunu azaltacak şekilde yapılmalıdır.

Temizlik Ve Atma

1. Çalışma alanındaki tüm yüzeyler zımparalama işlemi boyunca günlük olarak elektrik süpürgesiyle süpürülüp iyice temizlenmelidir. Elektrik süpürgesinin filtre torbaları sık değiştirilmelidir.
2. Plastik örtüler diğer toz, yonga ve atıklarla birlikte toplanmalı ve atılmalıdır. Ağız kapalı çöp torbalarına konup normal çöp atma işlemleri izlenerek atılmalıdır. Temizlik sırasında, çocuklar ve hamile kadınlar çalışma alanından uzak tutulmalıdır.
3. Çocuklar tarafından kullanılan tüm oyuncaklar, yıkanabilir mobilyalar ve mutfak eşyaları tekrar kullanılmadan önce iyice yıkanmalıdır.

BAKIM

Elektrikli aletiniz minimum bakımla uzun bir süre çalışacak şekilde tasarlanmıştır. Kesintisiz olarak memnuniyet verici bir şekilde çalışması gerekli özenin gösterilmesine ve düzenli temizliğe bağlıdır.

▲ UYARI: Ciddi yaralanma riskini azaltmak için herhangi bir ayar yapmadan ya da parça veya aksesuarları söküp takmadan önce aleti kapatın ve aküyü ayırın. Aletin yanlışlıkla çalıştırılması yaralanmaya neden olabilir. Şarj cihazı ve akü bakımı gerektirmez.

Servis merkezine iletişim bilgileri için lütfen bu kılavuzun arka sayfasına bakın veya www.2helpU.com adresini ziyaret edin.

Yağlama

Elektrikli aletiniz ek bir yağlama gerektirmemektedir.

Temizleme

▲ UYARI: Elektrik çarpması ve mekanik tehlike. Temizlemeden önce fişi güç kaynağından çekin ve/veya batarya çıkarılabilir tipte ise bataryayı üründen çıkarın.

▲ UYARI: Güvenli ve verimli çalışmayı sağlamak için ürünün ve havalandırma deliklerini (eğer varsa) her zaman temiz tutun. Havalandırma delikleri kuru, yumuşak, metalik olmayan bir fırça ve/veya uygun bir elektrik süpürgesi kullanılarak temizlenebilir. Su veya temizlik solüsyonu kullanmayın.

▲ UYARI: Havalandırma deliklerinin içinde ve etrafında toz toplanması halinde bu toz ve kiri, kuru hava kullanılarak ana gövdeden temizleyin. Bu işlemi gerçekleştirirken onaylı bir göz koruması ve onaylı toz maskesi takın.

▲ UYARI: Ürünün metalik olmayan parçalarını temizlemek için asla solvent veya başka sert kimyasal kullanmayın. Bu kimyasallar bu parçalarda kullanılan malzemeleri güçsüzleştirir. Yalnızca su ve yumuşak sabunla nemlendirilmiş bir bez kullanın. Ürünün içerisine kesinlikle sıvı kaçmasına izin vermeyin. Ürünün herhangi bir kısmını asla bir sıvının içerisine daldırmayın.

İsteğe Bağlı Aksesuarlar

▲ UYARI: Şuna dikkat edilmelidir ki DEWALT tarafından tedarik veya tavsiye edilenlerin dışındaki aksesuarlar bu ürün üzerinde test edilmediğinden, söz konusu aksesuarların bu aletle birlikte kullanılması tehlikeli olabilir. Yaralanma riskini azaltmak için, bu üründen sadece DEWALT tarafından önerilen aksesuarlar kullanılmalıdır.

▲ UYARI: Diskin merkezine yakın (varsa) olarak işaretlenmiş olan son kullanma (EXP) tarihi geçmiş bir aşındırıcı disk kullanmayın. Son kullanma tarihi geçmiş diskler parçalanabilir ve ciddi yaralanmalara neden olabilir. Aşındırıcı diskleri, aşırı sıcak veya nemli olmayan, kuru bir yerde saklayın. Son kullanma tarihi geçmiş veya hasar görmüş diskleri, bir daha kullanılmayacak şekilde imha edin.

Uygun aksesuarlarla ilgili daha fazla bilgi almak için satış noktalarıyla görüşün.

Çevrenin Korunması



Ürünler/bataryalar geri dönüşüm yapılabilir, fakat üzerinde çarpı işaretli bir çöp tenekesi işareti olanlar normal evsel atıklarla birlikte çöpe atılmamalıdır. Bataryaları tamamen bitirip ayırın ve mümkünse tüm ışık kaynaklarını üründen ayırın. Üründe bulunan kişisel verilerin silinmesi kullanıcıların sorumluluğundadır. Daha sonra atığı, genellikle ücretsiz olarak kabul edecek olan resmi bir atık toplama merkezine veya geri dönüşüm kampanyasına katılan bir bayiiye götürün. Ambalajlar, işaretli malzeme koduna göre çöpe atılmalıdır. Kullanım ve

gvenlik talimatları ancak ilgili rn artık kullanılmadıđında
pe atılmalıdır.

Atıkların ynetimiyle ilgili rehberlik iin ltfen yerel ynetim
biriminize/belediyenize danıřın. Daha fazla bilgi iin
www.2helpU.com adresini ziyaret edin ve yukarıdaki QR
kodunu tarayın.

ΛΕΙΑΝΤΗΡΑΣ

DCG421

Έγγραφο διαθέσιμο στο Διαδίκτυο

www.2helpU.com/DoC/ ή

www.2helpU.com/DoC/index/xxx*

*Για απευθείας πρόσβαση, αντικαταστήστε το "xxx" με τον αριθμό μοντέλου του προϊόντος, ο οποίος αναφέρεται στην πινακίδα στοιχείων ή στη συσκευασία του προϊόντος.

- Εγχειρίδιο οδηγιών
- Δήλωση Συμμόρφωσης (DoC)
- Δεδομένα Εκπομπών Προϊόντος (PED): Πληροφορίες σχετικά με Θόρυβο, Κραδασμούς και Σκόνη (δεν έχει εφαρμογή σε όλα τα προϊόντα)



ΠΡΟΕΙΔΟΠΟΙΗΣΗ: Διαβάστε όλες τις προειδοποιήσεις ασφαλείας, τις οδηγίες, τις εικόνες και τις προδιαγραφές στο παρόν εγχειρίδιο, καθώς και τις ενότητες σχετικά με μπαταρίες και φορτιστές που παρέχονται στο αρχικό εγχειρίδιο ενός εργαλείου ή το ξεχωριστό εγχειρίδιο Μπαταρίες και Φορτιστές. Για την

απόκτηση εγχειριδίων μπορείτε να επικοινωνήσετε με το τμήμα Εξυπηρέτησης πελατών (ανατρέξτε στο οπισθόφυλλο αυτού του εγχειριδίου).

Τεχνικά χαρακτηριστικά

	DCG421	
Τάση	V _{oc}	18
Τύπος		1
Ταχύτητα χωρίς φορτίο		
Τρόπος λειτουργίας 1	min ⁻¹	0–10000
Τρόπος λειτουργίας 2	min ⁻¹	0–15000
Τρόπος λειτουργίας 3	min ⁻¹	0–20000
Τρόπος λειτουργίας 4	min ⁻¹	0–24500
Μέγιστη διάμετρος τροχού	mm	50
Μέγεθος του χιτωνίου σύσφιξης		6 mm και/ή 1/4"
Βάρος (χωρίς πακέτο μπαταριών)	kg	1,01



ΠΡΟΕΙΔΟΠΟΙΗΣΗ: Για να ελαττώσετε τον κίνδυνο τραυματισμού, διαβάστε το εγχειρίδιο χρήσης.

Ορισμοί: Οδηγίες ασφαλείας

Οι παρακάτω ορισμοί περιγράφουν το επίπεδο σοβαρότητας για κάθε προειδοποιητική λέξη. Παρακαλούμε διαβάστε το εγχειρίδιο και δώστε προσοχή σε αυτά τα σύμβολα.

▲ ΚΙΝΔΥΝΟΣ: Υποδεικνύει μια επικείμενη επικίνδυνη κατάσταση, η οποία, εάν δεν αποφευχθεί, θα προκαλέσει θάνατο ή σοβαρό τραυματισμό.

▲ ΠΡΟΕΙΔΟΠΟΙΗΣΗ: Υποδεικνύει μια ενδεχομένη επικίνδυνη κατάσταση, η οποία, εάν δεν αποφευχθεί, θα μπορούσε να προκαλέσει θάνατο ή σοβαρό τραυματισμό.

▲ ΠΡΟΣΟΧΗ: Υποδεικνύει μια ενδεχομένη επικίνδυνη κατάσταση, η οποία, εάν δεν αποφευχθεί, ενδέχεται να προκαλέσει τραυματισμό μικρής ή μέτριας σοβαρότητας.

ΣΗΜΕΙΩΣΗ: Υποδεικνύει μια πρακτική που δεν έχει σχέση με προσωπικό τραυματισμό και η οποία, εάν δεν αποφευχθεί, ενδέχεται να προκαλέσει υλική ζημιά.



▲ Υποδηλώνει κίνδυνο ηλεκτροπληξίας.

▲ Υποδηλώνει κίνδυνο πυρκαγιάς.

ΓΕΝΙΚΕΣ ΠΡΟΕΙΔΟΠΟΙΗΣΕΙΣ ΑΣΦΑΛΕΙΑΣ ΓΙΑ ΤΑ ΗΛΕΚΤΡΙΚΑ ΕΡΓΑΛΕΙΑ

▲ ΠΡΟΕΙΔΟΠΟΙΗΣΗ: Διαβάστε όλες τις προειδοποιήσεις ασφαλείας, τις οδηγίες, τις απεικονίσεις και τις προδιαγραφές που συνοδεύουν αυτό το ηλεκτρικό εργαλείο. Η μη τήρηση οποιασδήποτε από τις οδηγίες που αναφέρονται πιο κάτω μπορεί να έχει ως αποτέλεσμα ηλεκτροπληξία, πυρκαγιά και/ή σοβαρό τραυματισμό.

ΔΙΑΤΗΡΗΣΕ ΤΙΣ ΠΡΟΕΙΔΟΠΟΙΗΣΕΙΣ ΚΑΙ ΤΙΣ ΟΔΗΓΙΕΣ ΓΙΑ ΜΕΛΛΟΝΤΙΚΗ ΑΝΑΦΟΡΑ

Ο όρος «ηλεκτρικό εργαλείο» σε όλες τις προειδοποιήσεις, αναφέρεται σε εργαλείο που τροφοδοτείται με ρεύμα από το ηλεκτρικό δίκτυο (με καλώδιο) ή σε εργαλείο που λειτουργεί με μπαταρία (ασύρματο).

1) Ασφάλεια χώρου εργασίας

α) Διατηρείτε το χώρο εργασίας καθαρό και καλά φωτισμένο. Οι μη τακτοποιημένοι ή σκοτεινοί χώροι, αποτελούν αιτία ατυχημάτων.

β) Μη λειτουργείτε τα ηλεκτρικά εργαλεία σε εκρηκτικές ατμόσφαιρες, όπως όταν υπάρχουν εύφλεκτα υγρά, αέρια ή σκόνη. Τα ηλεκτρικά εργαλεία δημιουργούν σπινθήρες που μπορούν να προκαλέσουν ανάφλεξη στη σκόνη ή τις αναθυμιάσεις.

γ) Απομακρύνετε τα παιδιά και άλλα παρευρισκόμενα άτομα όταν χρησιμοποιείτε ένα ηλεκτρικό εργαλείο. Η απόσπαση της προσοχής σας μπορεί να έχει ως αποτέλεσμα την απώλεια ελέγχου.

2) Ηλεκτρική ασφάλεια

α) Τα βύσματα των ηλεκτρικών εργαλείων πρέπει να ταιριάζουν με τις πρίζες. Μην τροποποιείτε ποτέ το βύσμα με οποιονδήποτε τρόπο. Μην χρησιμοποιείτε τυχόν βύσματα προσαρμογής με γειωμένα (με γείωση εδάφους) ηλεκτρικά εργαλεία. Με μη τροποποιημένα βύσματα και κατάλληλες πρίζες ελαττώνεται ο κίνδυνος ηλεκτροπληξίας.

β) Αποφεύγετε την επαφή του σώματός σας με γειωμένες επιφάνειες όπως σωλήνες, καλοριφέρ, εστίες κουζίνας και ψυγεία. Ο κίνδυνος ηλεκτροπληξίας αυξάνεται όταν το σώμα σας είναι γειωμένο.

γ) Μην εκθέτετε τα ηλεκτρικά εργαλεία στη βροχή ή σε συνθήκες υγρασίας. Η είσοδος νερού σε ηλεκτρικό εργαλείο αυξάνει τον κίνδυνο ηλεκτροπληξίας.

δ) Μην καταπονείτε υπερβολικά το καλώδιο. Μη χρησιμοποιείτε ποτέ το καλώδιο για τη μεταφορά, το τράβηγμα ή την αποσύνδεση του ηλεκτρικού εργαλείου. Κρατήστε το καλώδιο μακριά από θερμότητα, λάδι, αιχμηρές ακμές και κινούμενα μέρη. Καλώδια που έχουν υποστεί ζημιά ή περιπλεγμένα καλώδια αυξάνουν τον κίνδυνο ηλεκτροπληξίας.

ε) Όταν χρησιμοποιείτε ένα ηλεκτρικό εργαλείο σε εξωτερικό χώρο, να χρησιμοποιείτε μόνο καλώδια προέκτασης που είναι κατάλληλα για χρήση σε εξωτερικό χώρο. Η χρήση καλωδίου κατάλληλου για χρήση σε εξωτερικό χώρο ελαττώνει τον κίνδυνο ηλεκτροπληξίας.

ζ) **Εάν είναι αναπόφευκτη η λειτουργία ηλεκτρικού εργαλείου σε χώρο με υψηλή υγρασία, χρησιμοποιήστε παροχή ηλεκτροδότησης με προστασία από ρεύματα διαρροής (RCD).** Η χρήση μιας διάταξης RCD ελαττώνει τον κίνδυνο ηλεκτροπληξίας.

3) Προσωπική ασφάλεια

α) **Παραμένετε σε εγρήγορση, προσέχετε τι κάνετε και χρησιμοποιείτε την κοινή λογική κατά τη χρήση ενός ηλεκτρικού εργαλείου. Μην χρησιμοποιείτε οποιοδήποτε ηλεκτρικό εργαλείο εάν είστε κουρασμένοι(-η) ή υπό την επήρεια ναρκωτικών, αλκοόλ ή φαρμακευτικής αγωγής.** Μια μόνο στιγμή απόσπασης της προσοχής σας καθώς χειρίζεστε ηλεκτρικά εργαλεία, μπορεί να προκαλέσει σοβαρό προσωπικό τραυματισμό.

β) **Χρησιμοποιείτε ατομικό προστατευτικό εξοπλισμό. Να φοράτε πάντοτε προστατευτικά γυαλιά.** Η χρήση προστατευτικού εξοπλισμού όπως μάσκας για τη σκόνη, αντιολισθητικών υποδημάτων, κράνους ή προστατευτικών ακουστικών για τις ανάλογες συνθήκες, θα ελαττώσει τους προσωπικούς τραυματισμούς.

γ) **Αποτρέψτε τυχόν ακούσια εκκίνηση του εργαλείου. Βεβαιωθείτε ότι ο διακόπτης βρίσκεται στη θέση Off προτού συνδέσετε το εργαλείο στην πρίζα ή/και στην μπαταρία, καθώς και προτού σηκώσετε ή μεταφέρετε το εργαλείο.** Η μεταφορά ηλεκτρικών εργαλείων με το δάκτυλό σας στο διακόπτη ή η σύνδεση στην πρίζα εργαλείων με το διακόπτη στη θέση On ενέχουν κίνδυνο ατυχήματος.

δ) **Αφαιρέστε οποιοδήποτε κλειδί ή ρυθμιστικό κλειδί προτού ενεργοποιήσετε το ηλεκτρικό εργαλείο.** Ένα κλειδί ή ρυθμιστικό κλειδί που έχει αφεθεί προσαρτημένο σε κινητό τμήμα του ηλεκτρικού εργαλείου, μπορεί να προκαλέσει προσωπικό τραυματισμό.

ε) **Μην προσπαθήσετε να φτάσετε απομακρυσμένα σημεία. Φροντίστε να έχετε πάντοτε την κατάλληλη στάση και να διατηρείτε την ισορροπία σας.** Κατ' αυτόν τον τρόπο θα έχετε καλύτερο έλεγχο του εργαλείου σε απροσδόκητες καταστάσεις.

ζ) **Να είστε ντυμένοι κατάλληλα. Μην φοράτε φαρδιά ενδύματα ή κοσμήματα. Κρατάτε τα μαλλιά και τα ρούχα σας μακριά από κινούμενα μέρη.** Τα φαρδιά ενδύματα, τα κοσμήματα ή τα μακριά μαλλιά μπορεί να εμπλακούν στα κινούμενα μέρη.

η) **Εάν οι συσκευές παρέχονται με σύνδεση συστημάτων αφαίρεσης και συλλογής σκόνης, φροντίστε τα συστήματα αυτά να είναι συνδεδεμένα και να χρησιμοποιούνται κατάλληλα.** Η χρήση συστήματος συλλογής σκόνης μπορεί να ελαττώσει τους κινδύνους που σχετίζονται με τη σκόνη.

θ) **Μην αφήνετε την εξοικείωση που έχετε αποκτήσει από τη συχνή χρήση εργαλείων να σας επιτρέψει να εφησυχάσετε και να αγνοείτε τις αρχές ασφαλούς χρήσης των εργαλείων.** Μια απρόδεκτη ενέργεια μπορεί να προκαλέσει βαρύ τραυματισμό μέσα σε κλάσματα του δευτερολέπτου.

4) Χρήση και φροντίδα των ηλεκτρικών εργαλείων

α) **Μη ζορίζετε το ηλεκτρικό εργαλείο. Χρησιμοποιείτε το κατάλληλο εργαλείο ανάλογα με την εφαρμογή.** Η εργασία θα πραγματοποιηθεί με καλύτερο και πιο ασφαλή τρόπο όταν εκτελείται από το σωστό επιλεγμένο ηλεκτρικό εργαλείο με τον προβλεπόμενο ρυθμό.

β) **Μην χρησιμοποιείτε το εργαλείο εάν ο διακόπτης δεν μεταβαίνει στις θέσεις On (Ενεργοποίηση) και Off**

(Απενεργοποίηση). Οποιοδήποτε εργαλείο δεν μπορεί να ελεγχθεί μέσω του διακόπτη του, είναι επικίνδυνο και πρέπει να επισκευαστεί.

γ) **Αποσυνδέστε το φως από την πηγή ρεύματος και/ή το πακέτο μπαταρίας, αν είναι αποσπώμενο, από το ηλεκτρικό εργαλείο, πριν διεξάγετε οποιαδήποτε ρύθμιση, αλλαγή εξαρτήματος ή όταν πρόκειται να αποθηκεύσετε το ηλεκτρικό εργαλείο.** Αυτού του είδους τα μέτρα ασφαλείας ελαττώνουν τον κίνδυνο τυχαίας θέσης σε λειτουργία του ηλεκτρικού εργαλείου.

δ) **Αποθηκεύετε τα ηλεκτρικά εργαλεία που δεν χρησιμοποιείτε μακριά από μέρη όπου μπορούν να τα προσεγγίσουν παιδιά και μην επιτρέπετε τη χρήση του ηλεκτρικού εργαλείου από άτομα που δεν είναι εξοικειωμένα με αυτό ή με τις οδηγίες χρήσης του.** Τα ηλεκτρικά εργαλεία είναι επικίνδυνα όταν χρησιμοποιούνται από μη εκπαιδευμένους χειριστές.

ε) **Συντηρείτε τα ηλεκτρικά εργαλεία. Ελέγξτε για τυχόν εσφαλμένη ευθυγράμμιση ή ενσφήνωση κινούμενων μερών, για τυχόν θραύση εξαρτημάτων και για τυχόν άλλες καταστάσεις που μπορεί να επηρεάσουν τη λειτουργία του ηλεκτρικού εργαλείου. Εάν το ηλεκτρικό εργαλείο έχει υποστεί ζημιά, φροντίστε για την επισκευή του πριν το χρησιμοποιήσετε.** Πολλά ατυχήματα έχουν προκληθεί από ηλεκτρικά εργαλεία που δεν έχουν συντηρηθεί κατάλληλα.

ζ) **Διατηρείτε τα εργαλεία κοπής αιχμηρά και καθαρά.** Τα κατάλληλα συντηρημένα εργαλεία κοπής με αιχμηρά άκρα κοπής έχουν μικρότερες πιθανότητες λυγίσματος κατά τη λειτουργία και ελέγχονται ευκολότερα.

η) **Χρησιμοποιείτε το ηλεκτρικό εργαλείο, τα παρελκόμενα και τα τρυπάνια κ.λπ. σύμφωνα με τις παρούσες οδηγίες, λαμβάνοντας υπόψη τις συνθήκες εργασίας και την εργασία που πρόκειται να πραγματοποιηθεί.** Η χρήση ενός ηλεκτρικού εργαλείου για εργασίες διαφορετικές από αυτές για τις οποίες προορίζεται, μπορεί να οδηγήσει σε επικίνδυνη κατάσταση.

θ) **Διατηρείτε τις λαβές και τις επιφάνειες κρατήματος στεγνές, καθαρές και απαλλαγμένες από λάδι και γράσο.** Οι ολισθηρές λαβές και επιφάνειες κρατήματος δεν επιτρέπουν τον ασφαλή χειρισμό και έλεγχο του εργαλείου σε μη αναμενόμενες καταστάσεις.

5) Χρήση και φροντίδα των εργαλείων με μπαταρία

α) **Επαναφορτίζετε μόνο με το φορτιστή που καθορίζεται από τον κατασκευαστή.** Φορτιστής που είναι κατάλληλος για έναν τύπο μπαταρίας, μπορεί να ενέχει κίνδυνο πυρκαγιάς όταν χρησιμοποιείται με άλλο τύπο μπαταριών.

β) **Χρησιμοποιείτε τα ηλεκτρικά εργαλεία μόνο με τις ειδικά καθορισμένες μπαταρίες.** Η χρήση μπαταριών άλλου τύπου ενέχει κίνδυνο τραυματισμού και πυρκαγιάς.

γ) **Όταν η μπαταρία δεν χρησιμοποιείται, διατηρείτε την μακριά από άλλα μεταλλικά αντικείμενα, όπως συνδετήρες, νομίσματα, κλειδιά, καρφιά, βίδες ή άλλα μικρά μεταλλικά αντικείμενα που μπορεί να προκαλέσουν ηλεκτρική επαφή μεταξύ των δύο ακροδεκτών της μπαταρίας.** Η βραχυκύκλωση των ακροδεκτών της μπαταρίας μπορεί να προκαλέσει εγκαύματα ή και πυρκαγιά.

δ) **Κάτω από συνθήκες κακομεταχείρισης, μπορεί να εκτοξευτεί υγρό από τη μπαταρία. Αποφύγετε την επαφή με το υγρό αυτό. Εάν έλθετε σε επαφή κατά λάθος, ξεπλύνετε με άφθονο νερό. Σε περίπτωση που το υγρό έλθει σε επαφή με τα μάτια σας, ζητήστε ιατρική βοήθεια.** Το υγρό που

εκτοξεύεται από τη μπαταρία μπορεί να προκαλέσει ερεθισμού ή εγκαύματα.

ε) **Μη χρησιμοποιήσετε πακέτο μπαταρίας ή εργαλείο που έχει υποστεί ζημιά ή τροποποίηση.** Οι μπαταρίες που έχουν υποστεί ζημιά ή τροποποίηση μπορεί να έχουν απρόβλεπτη συμπεριφορά, με αποτέλεσμα φωτιά, έκρηξη ή κίνδυνο τραυματισμού.

ζ) **Μην εκθέσετε ένα πακέτο μπαταρίας ή εργαλείο σε φωτιά ή υπερβολική θερμοκρασία.** Η έκθεση σε φωτιά ή σε θερμοκρασία πάνω από 130 °C μπορεί να προκαλέσει έκρηξη.

η) **Παρέε τις οδηγίες φόρτισης και μη φορτίζετε το πακέτο μπαταρίας ή το εργαλείο εκτός των ορίων θερμοκρασίας που ορίζονται στις προδιαγραφές.** Η ακατάλληλη φόρτιση ή η φόρτιση σε θερμοκρασίες εκτός των προβλεπόμενων ορίων μπορεί να προξενήσει ζημιά στην μπαταρία και να αυξήσει τον κίνδυνο φωτιάς.

6) Συντήρηση (Σέρβις)

α) **Φροντίζετε η συντήρηση του ηλεκτρικού εργαλείου να πραγματοποιείται από πιστοποιημένο για επισκευές άτομο, με τη χρήση μόνο πανομοιότυπων ανταλλακτικών.** Κατ' αυτό τον τρόπο εξασφαλίζεται η ασφάλεια του ηλεκτρικού εργαλείου.

β) **Ποτέ μην κάνετε σέρβις σε πακέτα μπαταριών που έχουν υποστεί ζημιά.** Το σέρβις των πακέτων μπαταριών πρέπει να γίνεται μόνο από τον κατασκευαστή ή από εξουσιοδοτημένους παρόχους σέρβις.

ΟΔΗΓΙΕΣ ΑΣΦΑΛΕΙΑΣ ΓΙΑ ΟΛΕΣ ΤΙΣ ΕΡΓΑΣΙΕΣ

Προειδοποιήσεις ασφαλείας κοινές για εργασίες τροχίσματος-λείανσης, γυαλοχαρτίσματος, συρματόβουρτσας, στίλβωσης, λάξευσης ή κοπής με λειαντικό δίσκο

α) **Αυτό το ηλεκτρικό εργαλείο προορίζεται για λειτουργία ως εργαλείο τροχίσματος-λείανσης, γυαλοχαρτίσματος, συρματόβουρτσας, στίλβωσης, λάξευσης ή κοπής. Διαβάστε όλες τις προειδοποιήσεις ασφαλείας, τις οδηγίες, τις απεικονίσεις και τις προδιαγραφές που συνοδεύουν αυτό το ηλεκτρικό εργαλείο.** Η μη τήρηση οποιασδήποτε από τις οδηγίες που αναφέρονται πιο κάτω μπορεί να έχει ως αποτέλεσμα ηλεκτροπληξία, πυρκαγιά και/ή σοβαρό τραυματισμό.

β) **Μη χρησιμοποιείτε αξεσουάρ τα οποία δεν είναι ειδικά σχεδιασμένα και δεν συνιστώνται από τον κατασκευαστή του εργαλείου.** Απλά επειδή το αξεσουάρ μπορεί να συνδεθεί στο ηλεκτρικό εργαλείο, αυτό δεν εξασφαλίζει την ασφαλή λειτουργία.

γ) **Η ονομαστική ταχύτητα των αξεσουάρ πρέπει να είναι τουλάχιστον ίση με τη μέγιστη ταχύτητα που είναι επισημασμένη πάνω στο ηλεκτρικό εργαλείο.** Αξεσουάρ που περιστρέφονται ταχύτερα από την ονομαστική τους ταχύτητα μπορεί να σπάσουν και τα θραύσματά τους να εκτιναχθούν.

δ) **Η εξωτερική διάμετρος και το πάχος του αξεσουάρ πρέπει να βρίσκονται εντός των ορίων των ικανοτήτων του ηλεκτρικού εργαλείου.** Αν χρησιμοποιηθούν αξεσουάρ ακατάλληλου μεγέθους, δεν θα είναι εφικτός ο επαρκής έλεγχός τους.

ε) **Το μέγεθος οπής άξονα των δίσκων, των τυμπάνων γυαλοχαρτίσματος ή οποιουδήποτε άλλου αξεσουάρ πρέπει να εφαρμόζει σωστά στον άξονα ή στο χιτώνιο σύσφιγξης του ηλεκτρικού εργαλείου.** Αξεσουάρ που δεν ταιριάζουν με τα υλικά στερέωσης που διαθέτει το ηλεκτρικό εργαλείο θα κινούνται εκτός ζυγοστάθμισης, θα δονούνται υπερβολικά και μπορεί να γίνουν αιτία απώλειας του ελέγχου.

φ) **Σε περιπτώσεις που δίσκοι, τύμπανα γυαλοχαρτίσματος, κοπτικά ή άλλα αξεσουάρ στερεώνονται σε στέλεχος, το στέλεχος πρέπει να εισάγεται πλήρως μέσα στο χιτώνιο σύσφιγξης ή το τσοκ.** Αν το στέλεχος δεν συγκρατείται επαρκώς και/ή αν το προσέχον τμήμα στέλεχους του τροχού έχει μεγάλο μήκος, ο τοποθετημένος δίσκος μπορεί να αποσυνδεθεί και να τιναχτεί με υψηλή ταχύτητα.

g) **Μη χρησιμοποιείτε αξεσουάρ που έχει υποστεί ζημιά. Πριν από κάθε χρήση, επιθεωρείτε το αξεσουάρ, όπως λειαντικό δίσκο για εκλεπίξεις και ρωγμές, τύμπανο γυαλοχαρτίσματος για ρωγμές, σχίσμο ή υπερβολική φθορά, συρματόβουρτσα για αποκολλημένα ή ραγισμένα σύρματα. Αν πέσει κάτω το ηλεκτρικό εργαλείο ή το αξεσουάρ, ελέγξτε τα για ζημιά ή εγκαταστήστε ένα αξεσουάρ που δεν έχει υποστεί ζημιά. Μετά τον έλεγχο και την εγκατάσταση ενός αξεσουάρ, εσείς και τυχόν παρευρισκόμενα άτομα πρέπει να πάρετε θέση μακριά από το επίπεδο περιστροφής του αξεσουάρ και να λειτουργήσετε το ηλεκτρικό εργαλείο για ένα λεπτό στη μέγιστη ταχύτητα, χωρίς φορτίο.** Τα αξεσουάρ που έχουν υποστεί ζημιά κανονικά θα διαλυθούν στη διάρκεια αυτού του χρόνου δοκιμής.

h) **Φοράτε ατομικό εξοπλισμό προστασίας. Ανάλογα με την εφαρμογή, χρησιμοποιείτε προστατευτικό πρόσωπο, ειδικά προστατευτικά γυαλιά ή γυαλιά ασφαλείας. Φοράτε, όπως ενδεικνύεται, μάσκα κατά της σκόνης, προστασία ακοής, γάντια και ποδιά συνεργούς ικανή να σταματά θραύσματα από ένα εξάρτημα λείανσης ή το αντικείμενο εργασίας.** Τα προστατευτικά ματιών πρέπει να έχουν την ικανότητα να σταματούν εκτινασόμενα σωματίδια που παράγονται από διάφορες εργασίες. Η μάσκα ή η αναπνευστική συσκευή κατά της σκόνης πρέπει να έχει την ικανότητα να φιλτράρει σωματίδια που παράγονται από την εργασία σας. Η παρατεταμένη έκθεση σε θόρυβο υψηλής έντασης μπορεί να προκαλέσει απώλεια ακοής.

ι) **Κρατάτε τους παρευρισκόμενους σε ασφαλή απόσταση από την περιοχή εργασίας. Οποιοσδήποτε εισέρχεται στον χώρο εργασίας πρέπει να φορά ατομικό εξοπλισμό προστασίας.** Θραύσματα του αντικείμενου εργασίας ή ένα σπασμένο αξεσουάρ μπορούν να εκσφενδονιστούν και να προκαλέσουν τραυματισμούς πέρα από την άμεση περιοχή λειτουργίας.

j) **Κρατάτε το ηλεκτρικό εργαλείο από μονωμένες επιφάνειες κρατήματος όταν εκτελείτε μια εργασία όπου το αξεσουάρ κοπής μπορεί να έρθει σε επαφή με αθέατα καλώδια.** Ένα αξεσουάρ κοπής το οποίο έρχεται σε επαφή με ηλεκτροφόρο καλώδιο μπορεί να καταστήσει ηλεκτροφόρο και τα εκτεθειμένα μεταλλικά μέρη του ηλεκτρικού εργαλείου και θα μπορούσε να προκαλέσει ηλεκτροπληξία στον χειριστή του.

κ) **Πάντα κρατάτε το εργαλείο σταθερά στο χέρι (στα χέρια) σας κατά την εκκίνηση.** Η ροπή αντίδρασης του κινητήρα, καθώς επιταχύνει σε πλήρη ταχύτητα, μπορεί να προκαλέσει περιστροφή του εργαλείου.

l) **Χρησιμοποιείτε σφιγκτήρες για την υποστήριξη του αντικείμενου εργασίας, όταν αυτό είναι πρακτικό. Ποτέ μην κρατάτε ένα μικρό αντικείμενο εργασίας με το ένα χέρι και το εργαλείο με το άλλο χέρι κατά τη χρήση. Η στερέωση ενός μικρού αντικείμενου εργασίας με σύσφιξη σας επιτρέπει να χρησιμοποιείτε το χέρι (τα χέρια) σας για να ελέγχετε το εργαλείο.** Στρογγυλά υλικά όπως ράβδοι καβλίας ή σωλήνες έχουν την τάση να κυλούν κατά την κοπή τους και μπορούν να κάνουν το εξάρτημα εργασίας να μαγκώσει ή να αναπηδήσει προς το μέρος σας.

m) **Ποτέ μην αφήνετε από τα χέρια σας το ηλεκτρικό εργαλείο αν πρώτα δεν έχετε σταματήσει τελείως να κινείται το αξεσουάρ.** Το περιστρεφόμενο αξεσουάρ μπορεί να έρθει σε επαφή με την επιφάνεια και να ακινητοποιηθεί σε αυτή, με αποτέλεσμα το ηλεκτρικό εργαλείο να τραβηχτεί εκτός ελέγχου σας.

n) **Αφού αλλάξετε αξεσουάρ ή πραγματοποιήσετε οποιοσδήποτε ρυθμίσεις, βεβαιωθείτε ότι το παξιμάδι χιτωνίου σύσφιξης, το τσοκ ή οποιοσδήποτε άλλες διατάξεις ρύθμισης έχουν σφικτεί καλά.** Οι λασκαρισμένες διατάξεις ρύθμισης μπορεί να μετατοπιστούν απροσδόκητα, προκαλώντας απώλεια ελέγχου, ενώ τα λασκαρισμένα περιστρεφόμενα εξαρτήματα θα εκτοξευτούν με ορμή.

o) **Μην έχετε και μη θέτετε σε λειτουργία το ηλεκτρικό εργαλείο ενώ το μεταφέρετε στο πλευρό σας.** Την αθέλητη επαφή με το περιστρεφόμενο αξεσουάρ θα μπορούσε να πιάσει τα ρούχα σας, τραβώντας το αξεσουάρ προς το σώμα σας.

p) **Καθαρίζετε τακτικά τα ανοίγματα αέρα του ηλεκτρικού εργαλείου.** Ο ανεμιστήρας του κινητήρα θα τραβήξει τη σκόνη μέσα στο περιβλήμα και η υπερβολικά μεγάλη συγκέντρωση σκόνης μετάλλου μπορεί να προκαλέσει κινδύνους από το ηλεκτρικό ρεύμα.

q) **Μη χρησιμοποιείτε το ηλεκτρικό εργαλείο κοντά σε εύφλεκτα υλικά.** Αυτά τα υλικά θα μπορούσαν να αναφλεγούν από σπινθήρες.

r) **Μη χρησιμοποιείτε αξεσουάρ για τα οποία απαιτείται φύξη με ψυκτικά υγρά.** Η χρήση νερού ή άλλων ψυκτικών υγρών μπορεί να προκαλέσει θάνατο από ηλεκτρικό ρεύμα ή ηλεκτροπληξία.

ΠΕΡΑΙΤΕΡΩ ΟΔΗΓΙΕΣ ΑΣΦΑΛΕΙΑΣ ΓΙΑ ΟΛΕΣ ΤΙΣ ΕΡΓΑΣΙΕΣ

Ανάκρουση και σχετικές προειδοποιήσεις

Η ανάκρουση είναι μια αιφνίδια αντίδραση όταν σφηνώσει ή μαγκώσει ένα περιστρεφόμενο αξεσουάρ όπως δίσκος, πέγμα γυαλοχαρτίσματος, βούρτσα ή οποιοδήποτε άλλο αξεσουάρ. Το σφηνώμα ή μάγκωμα προκαλεί ταχεία ακινητοποίηση του περιστρεφόμενου αξεσουάρ, κάτι που εξαναγκάζει το ηλεκτρικό εργαλείο να κινηθεί εκτός ελέγχου σε κατεύθυνση αντίθετη από αυτή της περιστροφής του αξεσουάρ.

Για παράδειγμα, αν ένας λειαντικός δίσκος μαγκώσει ή σφηνώσει μέσα στο αντικείμενο εργασίας, το τμήμα περιφέρειας του δίσκου που εισέρχεται στο σημείο του σφηνώματος μπορεί να σκαλώσει στην επιφάνεια του υλικού κάνοντας τον δίσκο να ανέβει προς τα έξω ή να πιναχτεί προς τα έξω. Ο δίσκος μπορεί να αναπηδήσει είτε προς το χειριστή είτε αντίθετα από αυτόν, ανάλογα με την κατεύθυνση κίνησης του δίσκου στο σημείο εμπλοκής. Οι λειαντικοί δίσκοι μπορούν επίσης να σπάσουν υπό αυτές τις συνθήκες.

Η ανάκρουση είναι το αποτέλεσμα κακής χρήσης του εργαλείου και/ή λανθασμένων διαδικασιών ή συνθηκών χρήσης και μπορεί να αποφευχθεί με τη λήψη κατάλληλων μέτρων προφύλαξης, όπως αναφέρονται παρακάτω:

a) **Διατηρείτε σταθερό κράτημα του ηλεκτρικού εργαλείου και τοποθετείτε το σώμα και το χέρι σας έτσι ώστε να μπορείτε να αντισταθείτε στις δυνάμεις ανάκρουσης.** Ο χειριστής μπορεί να ελέγξει δυνάμεις ανάκρουσης, αν έχουν ληφθεί κατάλληλες προφυλάξεις.

b) **Προσέχετε ιδιαίτερα όταν επεξεργάζεστε γωνίες, αιχμηρά άκρα κλπ. Αποφύγετε την αναπήδηση και το μάγκωμα του αξεσουάρ.** Οι γωνίες, οι αιχμηρές ακμές ή

η αναπήδηση έχουν την τάση να προκαλούν μάγκωμα του περιστρεφόμενου αξεσουάρ και απώλεια ελέγχου ή ανάκρουση.

c) **Μη συνδέετε στο εργαλείο λείπα δριονιού με δόντια.** Αυτού του είδους οι λείπες δημιουργούν συχνή ανάκρουση και απώλεια του ελέγχου.

d) **Πάντα προωθείτε το εξάρτημα εργασίας μέσα στο υλικό στην ίδια κατεύθυνση με την οποία το κοπτικό άκρο εξέρχεται από το υλικό (που είναι η ίδια κατεύθυνση που πετάνονται τα πριονίδια).** Η προώθηση του εργαλείου προς τη λανθασμένη κατεύθυνση κάνει το κοπτικό άκρο του εξαρτήματος εργασίας να κινηθεί έξω από το αντικείμενο εργασίας και να τραβήξει το εργαλείο στην κατεύθυνση προώθησής του.

e) **Όταν χρησιμοποιείτε περιστροφικές λίμες, δίσκους κοπής, κοπτικά υψηλής ταχύτητας ή κοπτικά καρβιδίου του βολφραμίου, πάντα έχτε το αντικείμενο εργασίας στερεωμένο με ασφάλεια.** Αυτοί οι δίσκοι θα μαγκώσουν σε περίπτωση που λάβουν ελαφρά κλίση μέσα στην αυλάκωση κοπής και μπορεί να δημιουργήσουν ανάκρουση (κλώτσημα). Όταν μαγκώσει ένας δίσκος κοπής, συνήθως σπάει ο ίδιος ο δίσκος. Όταν μαγκώσει μια περιστροφική λίμα, ένα κοπτικό υψηλής ταχύτητας ή ένα κοπτικό καρβιδίου του βολφραμίου, αυτό το αξεσουάρ μπορεί να αναπηδήσει έξω από την αυλάκωση και θα μπορούσατε να χάσετε τον έλεγχο του εργαλείου.

Προειδοποιήσεις ασφαλείας ειδικά για εργασίες τροχίσματος και κοπής με λειαντικά μέσα

a) **Χρησιμοποιείτε μόνο τύπους δίσκων που συνιστώνται για το ηλεκτρικό εργαλείο σας και μόνο για τις συνιστώμενες εφαρμογές. Για παράδειγμα: μην τροχίζετε με τη μετωπική επιφάνεια ενός δίσκου κοπής.** Οι λειαντικοί δίσκοι κοπής προσορίζονται για τρόχιμα με την περιφέρεια μόνο, ενώ αν εφαρμοστούν πλευρικές δυνάμεις στους δίσκους αυτούς, μπορεί να προκληθεί θραύση τους.

b) **Για κώνους και κυλινδράκια λείανσης με σπείρωμα, να χρησιμοποιείτε μόνο στελέχη τροχών που δεν έχουν υποστεί ζημιά, με σωστό μέγεθος και μήκος και με φλάντζα αυχένα χωρίς προεξοχή.** Τα κατάλληλα στελέχη στερέωσης των δίσκων μειώνουν τις πιθανότητες θραύσης.

c) **Μη σφηνώνετε τον δίσκο κοπής και μην ασκείτε υπερβολική πίεση. Μην επιχειρείτε να επιτύχετε υπερβολικό βάθος κοπής.** Η υπερβολική καταπόνηση του δίσκου αυξάνει το φορτίο και την ευπάθεια σε συστροφή ή μάγκωμα του δίσκου μέσα στην τομή και επομένως την πιθανότητα ανάκρουσης, ή θραύσης του δίσκου.

d) **Μην τοποθετείτε το χέρι σας σε ευθεία με ή πίσω από τον περιστρεφόμενο δίσκο.** Αν ο δίσκος, στο σημείο χρήσης του, κινείται μακριά από το χέρι σας, μια πιθανή ανάκρουση (κλώτσημα) μπορεί να κάνει τον περιστρεφόμενο δίσκο και το ηλεκτρικό εργαλείο να πιναχτούν και να κινηθούν προς το μέρος σας.

e) **Όταν ο δίσκος έχει σφηνώσει, μπλοκάρει ή αν διακοπεί η διαδικασία κοπής για οποιοδήποτε λόγο, απενεργοποιήστε το ηλεκτρικό εργαλείο και κρατήστε το ακίνητο, μέχρι να σταματήσει τελείως ο δίσκος. Ποτέ μην επιχειρήσετε να αφαιρέσετε τον δίσκο κοπής από την τομή ενώ ο δίσκος κινείται, διαφορετικά μπορεί να προκύψει ανάκρουση.** Διερευνήστε και πάρτε διορθωτικά μέτρα για να εξαλείψετε το αίτιο του σφηνώματος ή μαγκώματος του τροχού.

f) **Μην επανεκκινήσετε την εργασία κοπής μέσα στο αντικείμενο εργασίας. Αφήστε πρώτα τον δίσκο να φθάσει σε πλήρη ταχύτητα και προσεκτικά εισάγετε τον πάλι στην τομή.** Ο δίσκος μπορεί να μαγκώσει, να κινηθεί προς το μέρος

οας ή να παρουσιάσει ανάκρουση αν το ηλεκτρικό εργαλείο επανεκκινηθεί ενώ είναι μέσα στο αντικείμενο εργασίας.

g) **Υποστηρίξτε τα μεγάλα φύλλα ή οποιοδήποτε υπερμέγεθος αντικείμενο εργασίας ώστε να ελαχιστοποιείτε τον κίνδυνο σπινθηρώματος του δίσκου και ανάκρουσης.** Τα μεγάλα αντικείμενα εργασίας τείνουν να κάμπτονται υπό το ίδιο τους το βάρος. Τα στηρίγματα πρέπει να τοποθετούνται κάτω από το αντικείμενο εργασίας κοντά στη γραμμική κοπή και κοντά στο άκρο του αντικείμενου εργασίας και στις δύο πλευρές του δίσκου.

h) **Προσέχετε ιδιαίτερα όταν δημιουργείτε «κοπή εσωτερικού ανοίγματος» σε υπάρχοντες τοίχους ή άλλες τυφλές περιοχές.** Ο δίσκος που προεξέχει μπορεί να κόψει σωλήνες αερίου ή νερού, ηλεκτρικά καλώδια ή αντικείμενα που μπορεί να προκαλέσουν ανάκρουση.

Προειδοποιήσεις ασφαλείας ειδικές για εργασίες συρματόβουρτσας

a) **Έχετε υπόψη σας ότι σύρματα εκσφενδονίζονται από τη βούρτσα, ακόμη και κατά τη συνήθη λειτουργία της. Μην καταπονείτε υπερβολικά τα σύρματα εφαρμόζοντας υπερβολικό φορτίο στη βούρτσα.** Τα σύρματα της βούρτσας μπορούν να διεισδύσουν εύκολα σε ελαφρύ ρουχισμό και/ή στο δέρμα.

b) **Αφήνετε τις βούρτσες να κινηθούν σε ταχύτητα λειτουργίας για τουλάχιστον ένα λεπτό πριν τις χρησιμοποιήσετε. Σε αυτό το χρονικό διάστημα δεν πρέπει να στέκεται κανείς μπροστά ή στο επίπεδο κίνησης της βούρτσας.** Στη διάρκεια του χρόνου στρωσίματος θα εκτιναχτούν σύρματα της βούρτσας που έχουν αποσυνδεθεί ή δεν συγκρατούνται σταθερά.

c) **Κατευθύνετε μακριά από σας τυχόν σωματίδια που εκτινάσσονται από την περιστρεφόμενη συρματόβουρτσα.**

Μικρά σωματίδια και μικροσκοπικά τμήματα συρμάτων μπορεί να εκτινάσσονται με υψηλή ταχύτητα όταν χρησιμοποιείτε αυτές τις βούρτσες και αυτά μπορεί να εισχωρήσουν στο δέρμα σας.

d) **Ο χειριστής και τυχόν άλλα άτομα που βρίσκονται εντός ακτίνας 15,2 m ΠΡΕΠΕΙ να φορούν προστατευτικά γυαλιά ασφαλείας ή γυαλιά ασφαλείας με πλευρικά προστατευτικά κατά τη χρήση αυτού του προϊόντος.**

Υπολειπόμενοι κίνδυνοι

Παρά την εφαρμογή των σχετικών κανονισμών ασφαλείας και την εφαρμογή διατάξεων ασφαλείας, ορισμένοι υπολειπόμενοι κίνδυνοι δεν μπορούν να αποφευχθούν. Αυτοί είναι:

- Βλάβη της ακοής.
- Κίνδυνος σωματικής βλάβης λόγω εκτινασσόμενων σωματιδίων.
- Κίνδυνος εγκαυμάτων επειδή τα αξεσουάρ θερμαίνονται πολύ κατά τη λειτουργία.
- Κίνδυνος σωματικής βλάβης λόγω παρατεταμένης χρήσης.

Μείωση έκθεσης σε σκόνη

Πριν αρχίσετε την εργασία, ελέγξτε την κατηγορία κινδύνου της σκόνης που θα παραχθεί κατά την εργασία.

▲ ΠΡΟΕΙΔΟΠΟΙΗΣΗ: Αποφεύγετε την επαφή με τη σκόνη ή την εισπνοή της, επειδή μπορεί να βλάψει την υγεία. Η σκόνη που παράγεται κατά τη χρήση ηλεκτρικού εργαλείων και κατά την εκτέλεση άλλων κατασκευαστικών δραστηριοτήτων μπορεί να περιέχει χημικές ουσίες, ανόργανα συστατικά ή σωματίδια που είναι γνωστό ότι προκαλούν λοίμωξεις του αναπνευστικού, αλλεργικές αντιδράσεις, καρκίνο, συγγενείς ανωμαλίες ή άλλες αναπαραγωγικές βλάβες στον χρήστη ή σε παρευρισκόμενα άτομα.

• Τέτοιου είδους σκόνη μπορεί, για παράδειγμα, να παραχθεί κατά την εργασία σε σκληρά ξύλα όπως οξιά ή δρυ, σε βαφές βάσης μολύβδου, σκυρόδεμα, είδη τοιχοποιίας ή πέτρες που περιέχουν χαλαζία.

• Υλικά που περιέχουν αμίαντο επιτρέπεται να τα χειρίζονται μόνο ειδικοί τεχνικοί.

• Τηρείτε τους σχετικούς κανονισμούς στη χώρα σας σχετικά με τα προς επεξεργασία υλικά.

• Χρησιμοποιείτε μονάδα απομάκρυνσης σκόνης ή σύστημα απομάκρυνσης σκόνης που διαθέτει επίσημη έγκριση με βάση τους τοπικά ισχύοντες κανονισμούς προστασίας από σκόνη και ενδείκνυται για το προς επεξεργασία υλικό.

• Δεσμεύετε τα σωματίδια σκόνης απευθείας στην πηγή και αποφεύγετε αποθέσεις στη γύρω περιοχή. Χρησιμοποιείτε παρελκόμενα εξαγωγής σκόνης που είναι κατάλληλα για τον σκοπό αυτό.

Πρόσθετα μέτρα:

– Βεβαιωθείτε ότι ο χώρος εργασίας διαθέτει επαρκή αερισμό.

– Φοράτε αναπνευστική συσκευή κατάλληλη για τον τύπο σκόνης που παράγεται.

Τύπος μπαταρίας

Επιτρέπεται να χρησιμοποιούνται αυτά τα πακέτα μπαταριών:

Μπαταρίας	(kg)	Μπαταρίας	(kg)
DCB181	0,35	DCB188	0,95
DCB182	0,61	DCB189	0,54
DCB183/B/G	0,40	DCBP034/G	0,32
DCB184/B/G	0,62	DCBP518/G	0,75
DCB185	0,35	DCB1880	0,98
DCB187	0,54	DCBP318	0,50

Ανατρέξτε στο Εγχειρίδιο μπαταρίας/φορτιστή για περισσότερες πληροφορίες.

Μπορούν να χρησιμοποιηθούν οι ακόλουθοι φορτιστές: DCB104, DCB107, DCB112, DCB113, DCB115, DCB116, DCB117, DCB118, DCB132, DCB1102, DCB1104.

Περιεχόμενα συσκευασίας

Στη συσκευασία περιέχονται:

- 1 Λιαντήρας
 - 1 Κλειδί
 - 1 Χιτώνιο σύσφιξης 1/4"
 - 1 Χιτώνιο σύσφιξης 6 mm (συνδεδεμένο στο εργαλείο)
 - 1 Πακέτο μπαταριών ιόντων λιθίου (μοντέλα C1, D1, L1, M1, P1, S1, T1, X1)
 - 2 Πακέτα μπαταριών ιόντων λιθίου (μοντέλα C2, D2, L2, M2, P2, S2, T2, X2)
 - 3 Πακέτα μπαταριών ιόντων λιθίου (μοντέλα C3, D3, L3, M3, P3, S3, T3, X3)
 - 1 Εγχειρίδιο οδηγιών
- Ελέγξτε για ζημιές στο εργαλείο, τα εξαρτήματα ή τα αξεσουάρ του που μπορεί να προκλήθηκαν κατά τη μεταφορά.
- Αφιερώστε χρόνο για να διαβάσετε πλήρως και να κατανοήσετε αυτό το εγχειρίδιο, πριν τη χρήση του προϊόντος.

Σημάνσεις πάνω στο εργαλείο

Για περιορισμό του κινδύνου τραυματισμού, ο χρήστης πρέπει να τηρεί τις ακόλουθες οδηγίες που υπάρχουν πάνω στο εργαλείο:



Διαβάστε το εγχειρίδιο οδηγιών πριν τη χρήση.



Φοράτε προστασία ακοής.



Φοράτε προστασία ματιών.



Ορατή ακτινοβολία. Μην κοιτάζετε απευθείας μέσα στο φως

Θέση κωδικού ημερομηνίας (Εικ. [Fig.] B)

Ο κωδικός ημερομηνίας παραγωγής **15** αποτελείται από έναν 4ψήφιο αριθμό έτους ακολουθούμενο από έναν 2ψήφιο αριθμό εβδομάδας και έχει ως τελική επέκταση έναν 2ψήφιο κωδικό εργοστασίου.

Περιγραφή (Εικ. A)

▲ ΠΡΟΕΙΔΟΠΟΙΗΣΗ: Ποτέ μην τροποποιήσετε το ηλεκτρικό εργαλείο ή οποιοδήποτε εξάρτημά του. Θα μπορούσε να προκύψει ζημιά ή τραυματισμός.

- 1 Διακόπτης τύπου πτερυγίου
- 2 Διακόπτης ασφάλισης
- 3 Άξονας
- 4 Παξιμάδι χιτωνίου σύσφιξης
- 5 Μικρό κλειδί (13 mm)
- 6 Μεγάλο κλειδί (17 mm)
- 7 Χιτώνιο σύσφιξης 1/4"
- 8 Χιτώνιο σύσφιξης 6 mm
- 9 Μπαταρία
- 10 Κουμπί απασφάλισης μπαταρίας
- 11 Κορμός τροχού
- 12 Φως εργασίας LED
- 13 Κουμπί επιλογή ταχύτητας
- 14 Κουμπί ασφάλισης άξονα

Προβλεπόμενη χρήση

Ο λειαντήρας έχει σχεδιαστεί για επαγγελματικές εργασίες τροχίσματος-λείανσης, γυαλοχαρτίσματος, συρματοβουρτσας, στίλβωσης, λάξευσης και λειαντικής κοπής. Το εργαλείο μπορεί να χρησιμοποιηθεί με μια γκάμα αξεσουάρ τροχίσματος-λείανσης DEWALT με μέγιστη διάμετρο 50 mm και ελάχιστη ονομαστική ταχύτητα 24500 στροφών/λεπτό.

ΜΗ χρησιμοποιείτε το προϊόν υπό υγρές συνθήκες ή όπου υπάρχουν εύφλεκτα υγρά ή αέρια.

Αυτός ο λειαντήρας είναι ένα επαγγελματικό ηλεκτρικό εργαλείο.

ΜΗΝ αφήνετε παιδιά να έρθουν σε επαφή με το εργαλείο.

Απαιτείται επίβλεψη όταν το εργαλείο το χρησιμοποιούν άπειροι χρήστες.

• **Μικρά παιδιά και εξασθενημένα άτομα.** Αυτή η συσκευή δεν προορίζεται για χρήση χωρίς επίβλεψη από μικρά παιδιά ή εξασθενημένα άτομα.

• Το προϊόν αυτό δεν προορίζεται για χρήση από άτομα (περιλαμβανομένων παιδιών) που έχουν μειωμένες σωματικές, αισθητηριακές ή διανοητικές ικανότητες, έλλειψη πείρας, γνώσης ή δεξιοτήτων, εκτός αν τα άτομα αυτά βρίσκονται υπό την επίβλεψη ατόμου υπεύθυνου για την ασφάλειά τους. Τα παιδιά δεν πρέπει να μένουν ποτέ μόνα τους με αυτό το προϊόν.

Χαρακτηριστικά

E-Switch Protection™

Ο διακόπτης τύπου πτερυγίου για ενεργοποίηση/ απενεργοποίηση διαθέτει λειτουργία αποσύμπλεξης σε απουσία τάσης. Σε περίπτωση μη αναμενόμενου τερματισμού λειτουργίας, ο διακόπτης τύπου πτερυγίου θα χρειαστεί να ελευθερωθεί και μετά να πατηθεί πάλι για την επανεκκίνηση του εργαλείου.

DEWALT Σύστημα ΚΑΤΑ ΤΗΣ ΠΕΡΙΣΤΡΟΦΗΣ

Αυτή η λειτουργία σταματά γρήγορα το αξεσουάρ όταν ανιχνευτεί ένα συμβάν σφηνώματος, μπλοκαρίσματος ή μαγκώματος, μειώνοντας τη ροπή αντίδρασης. Για να ξεκινήσει πάλι το εργαλείο, ο διακόπτης χρειάζεται να υποβληθεί σε κύκλο ενεργοποίησης - απενεργοποίησης (να ενεργοποιηθεί και απενεργοποιηθεί).

Προστασία από υπερφόρτωση Power- OFF™

Η ηλεκτρική τροφοδοσία του κινητήρα θα μειωθεί σε περίπτωση υπερφόρτωσης του. Αν συνεχιστεί η υπερφόρτωση του κινητήρα, θα τερματιστεί η λειτουργία του εργαλείου. Ο διακόπτης τύπου πτερυγίου θα χρειαστεί να ελευθερωθεί και κατόπιν να πατηθεί πάλι για την επανεκκίνηση του εργαλείου. Το εργαλείο θα απενεργοποιηθεί κάθε φορά που το φορτίο ρεύματος φθάνει την τιμή ρεύματος υπερφόρτωσης (σημείο καψίματος του κινητήρα). Αν συμβαίνουν συνεχόμενοι τερματισμοί λειτουργίας λόγω υπερφόρτωσης, πρέπει να ασκείτε λιγότερη δύναμη/λιγότερο βάρος στο εργαλείο έως ότου το εργαλείο λειτουργεί χωρίς ενεργοποίηση της προστασίας υπερφόρτωσης.

Ηλεκτρονική ομαλή εκκίνηση

Αυτή η λειτουργία περιορίζει την αρχική ροπή εκκίνησης, επιτρέποντας την προοδευτική αύξηση της ταχύτητας εντός διαστήματος 1 δευτερολέπτου.

ΣΥΝΑΡΜΟΛΟΓΗΣΗ ΚΑΙ ΡΥΘΜΙΣΕΙΣ

▲ ΠΡΟΕΙΔΟΠΟΙΗΣΗ: Για να μειώσετε τον κίνδυνο σοβαρού τραυματισμού, απενεργοποιήστε το εργαλείο και αποσυνδέστε το πακέτο μπαταριών πριν πραγματοποιήσετε οποιοδήποτε ρυθμίσεις ή αφαιρέσετε/εγκαταστήσετε προσαρτήματα ή αξεσουάρ. Τυχόν αθέλητη εκκίνηση μπορεί να προκαλέσει τραυματισμό.

▲ ΠΡΟΕΙΔΟΠΟΙΗΣΗ: Χρησιμοποιείτε μόνο μπαταρίες και φορτιστές DEWALT.

Εισαγωγή και αφαίρεση του πακέτου μπαταριών από το εργαλείο (Εικ. B)

ΣΗΜΕΙΩΣΗ: Βεβαιωθείτε ότι το πακέτο μπαταριών **9** είναι πλήρως φορτισμένο.

Για να εγκαταστήσετε το πακέτο μπαταριών μέσα στη λαβή του εργαλείου

1. Ευθυγραμμίστε το πακέτο μπαταριών με τις ράγες μέσα στη λαβή του εργαλείου (Εικ. B).

2. Περάστε το πακέτο μπαταριών μέσα στη λαβή έως ότου το πακέτο μπαταριών εδράσει σταθερά μέσα στο εργαλείο και βεβαιωθείτε ότι θα το ακούσετε να ασφαλίσει στη θέση του.

Για να αφαιρέσετε το πακέτο μπαταριών από το εργαλείο

1. Πατήστε το κουμπί απασφάλισης μπαταρίας **10** και τραβήξτε σταθερά το πακέτο μπαταριών έξω από τη λαβή του εργαλείου.

2. Τοποθετήστε το πακέτο μπαταριών μέσα στον φορτιστή.

Ένδειξη επιπέδου φόρτισης πακέτων μπαταριών (Εικ. Β)

Ορισμένα πακέτα μπαταριών DEWALT περιλαμβάνουν ένδειξη επιπέδου φόρτισης **16**, με τρεις πράσινες λυχνίες LED που υποδεικνύουν το επίπεδο φόρτισης που απομένει στο πακέτο μπαταριών.

Για να ενεργοποιήσετε την ένδειξη επιπέδου φόρτισης, πατήστε και κρατήστε πατημένο το κουμπί ένδειξης επιπέδου φόρτισης. Θα ανάψει ένας συνδυασμός των τριών λυχνιών LED που είναι ενδεικτικός του επιπέδου φόρτισης που έχει απομείνει. Όταν το επίπεδο φόρτισης στην μπαταρία είναι κάτω από το χρησιμοποιησιμο όριο, η ένδειξη επιπέδου φόρτισης δεν θα ανάψει και η μπαταρία θα χρειαστεί να επαναφορτιστεί.

ΣΗΜΕΙΩΣΗ: Η ένδειξη επιπέδου φόρτισης αποτελεί μόνο μια προσεγγιστική ένδειξη του επιπέδου φόρτισης που έχει απομείνει στο πακέτο μπαταριών. Δεν δείχνει τη λειτουργικότητα του εργαλείου και υπόκειται σε μεταβολές βάσει των εξαρτημάτων του προϊόντος, της θερμοκρασίας και της εφαρμογής του τελικού χρήστη.

Τοποθέτηση ενός αξεσουάρ (Εικ. Α)

▲ ΠΡΟΕΙΔΟΠΟΙΗΣΗ: Τα αξεσουάρ πρέπει να έχουν ονομαστική ταχύτητα λειτουργίας τουλάχιστον ίση με τη μέγιστη ταχύτητα που επισημαίνεται πάνω στο εργαλείο. Αξεσουάρ που περιστρέφονται ταχύτερα από την ονομαστική τους ταχύτητα μπορεί να σπάσουν και τα θραύσματά τους να εκτιναχθούν.

▲ ΠΡΟΕΙΔΟΠΟΙΗΣΗ: Τα αξεσουάρ πρέπει να είναι εντός της ονομαστικής ικανότητας που επισημαίνεται πάνω στο εργαλείο. Αν χρησιμοποιηθούν αξεσουάρ ακατάλληλου μεγέθους, δεν θα είναι εφικτός ο επαρκής έλεγχός τους.

▲ ΠΡΟΕΙΔΟΠΟΙΗΣΗ: Μη χρησιμοποιείτε αξεσουάρ με μήκος στελέχους μεγαλύτερο από 2,0" (50 mm). Βεβαιωθείτε ότι το εκτεθειμένο μήκος στελέχους δεν είναι μεγαλύτερο από 1,0" (25 mm) μετά την εισαγωγή του αξεσουάρ μέσα στο χιτώνιο σύσφιγξης.

▲ ΠΡΟΕΙΔΟΠΟΙΗΣΗ: Κίνδυνος από εκτινασόμενα θραύσματα. Χρησιμοποιείτε μόνο αξεσουάρ με στελέχη που είναι κατάλληλα για το εγκατεστημένο χιτώνιο σύσφιγξης.

Τα μικρότερα στελέχη δεν θα στερεώνονται με ασφάλεια και μπορεί να αποσυνδεθούν κατά τη διάρκεια της λειτουργίας.

▲ ΠΡΟΣΟΧΗ: Ποτέ μη συσφίξετε το χιτώνιο σύσφιγξης χωρίς να έχετε πρώτα εγκαταστήσει σε αυτό ένα αξεσουάρ. Αν συσφίξετε ένα κενό χιτώνιο σύσφιγξης, ακόμα και με το χέρι, μπορεί να υποστεί βλάβη το χιτώνιο σύσφιγξης.

Αυτό το εργαλείο συνοδεύεται από ένα χιτώνιο σύσφιγξης 1/4" **7** και ένα χιτώνιο σύσφιγξης 6 mm **8**.

1. Πιέστε την ασφάλιση άξονα **14**.
2. Λασκάρτε το παξιμάδι του χιτωνίου σύσφιγξης **4** περιστρέφοντάς το αριστερόστροφα.
3. Τοποθετήστε το στέλεχος του αξεσουάρ μέσα στο χιτώνιο σύσφιγξης 1/4" **7** ή χιτώνιο σύσφιγξης 6 mm **8**.
4. Σφίξτε καλά το χιτώνιο σύσφιγξης χρησιμοποιώντας το μεγαλύτερο παρεχόμενο κλειδί **6**.

Για να αφαιρέσετε το αξεσουάρ

1. Πιέστε την ασφάλιση άξονα.
2. Λασκάρτε το παξιμάδι του χιτωνίου σύσφιγξης **4** περιστρέφοντάς το αριστερόστροφα.

3. Αφαιρέστε το στέλεχος από το χιτώνιο σύσφιγξης 1/4" **7** ή το χιτώνιο σύσφιγξης 6 mm **8**.

Όταν ξεκινάτε τη λειτουργία του εργαλείου (με εγκατεστημένο ένα νέο ή ανταλλακτικό δίσκο) κρατήστε το εργαλείο σε καλά προστατευμένο χώρο. Αν ο δίσκος έχει μια ρωγμή ή ένα ελάττωμα που δεν έγινε αντιληπτό, θα πρέπει να σπάσει σε λιγότερο από ένα λεπτό. Σε καμία περίπτωση μην ξεκινήσετε τη λειτουργία του εργαλείου αν υπάρχει ένα άτομο σε ευθεία με το εργαλείο. Αυτό περιλαμβάνει και τον χειριστή.

ΛΕΙΤΟΥΡΓΙΑ

Οδηγίες χρήσης

▲ ΠΡΟΕΙΔΟΠΟΙΗΣΗ: Τηρείτε πάντοτε τις οδηγίες ασφαλείας και τους ισχύοντες κανονισμούς.

▲ ΠΡΟΕΙΔΟΠΟΙΗΣΗ: Για να ελαττώσετε τον κίνδυνο σοβαρού προσωπικού τραυματισμού, απενεργοποιείτε το εργαλείο και αποσυνδέετε την μπαταρία πριν από την πραγματοποίηση τυχόν ρυθμίσεων ή την τοποθέτηση/αφαίρεση προσαρτημάτων ή παρελκόμενων. Η τυχαία εκκίνηση μπορεί να προκαλέσει τραυματισμό.

Σωστή τοποθέτηση των χεριών (Εικ. C)

▲ ΠΡΟΕΙΔΟΠΟΙΗΣΗ: Για να μειώσετε τον κίνδυνο σοβαρού τραυματισμού, ΠΑΝΤΑ χρησιμοποιείτε τη σωστή τοποθέτηση των χεριών όπως δείχνει η εικόνα.

▲ ΠΡΟΕΙΔΟΠΟΙΗΣΗ: Για να μειώσετε τον κίνδυνο σοβαρού τραυματισμού, ΠΑΝΤΑ κρατάτε σταθερά το εργαλείο για να είστε προετοιμασμένοι σε περίπτωση απότομης αντίδρασης.

Για τη σωστή τοποθέτηση των χεριών απαιτείται ένα χέρι στο σώμα του εργαλείου **11**.

Διακόπτης χειρισμού (Εικ. Α)

▲ ΠΡΟΣΟΧΗ: Κρατάτε και τον κορμό του εργαλείου ώστε να διατηρήσετε τον έλεγχο του εργαλείου κατά την έναρξη λειτουργίας και κατά τη διάρκεια της χρήσης και έως ότου σταματήσει να περιστρέφεται ο δίσκος ή ο αξεσουάρ. Βεβαιωθείτε ότι ο δίσκος έχει σταματήσει τελείως πριν αφήσετε κάτω το εργαλείο.

ΣΗΜΕΙΩΣΗ: Για να μειώσετε μη αναμενόμενη κίνηση του εργαλείου, μην ενεργοποιείτε ή απενεργοποιείτε το εργαλείο ενώ αυτό βρίσκεται υπό φορτίο. Αφήνετε το εργαλείο τροχού να επιτύχει τη μέγιστη ταχύτητα λειτουργίας πριν το φέρετε σε επαφή με την επιφάνεια εργασίας. Ανυψώστε το εργαλείο από την επιφάνεια εργασίας πριν το απενεργοποιήσετε. Επιτρέψτε στο εργαλείο να σταματήσει να περιστρέφεται πριν το αφήσετε κάτω.

1. Για να ενεργοποιήσετε το εργαλείο, πιέστε τον μοχλό ασφάλισης **2** προς το μπροστινό μέρος (θήκη γραναζιών) του εργαλείου και κατόπιν πιέστε τον πλατύ διακόπτη τύπου περυσινού **1**. Το εργαλείο θα λειτουργεί όσο κρατάτε πατημένο τον διακόπτη.
2. Απενεργοποιήστε το εργαλείο ελευθερώνοντας τον πλατύ διακόπτη τύπου περυσινού.

Επιλογέας τεσσάρων ταχυτήτων (Εικ. Α)

▲ ΠΡΟΕΙΔΟΠΟΙΗΣΗ: Ανεξάρτητα από τη ρύθμιση ταχύτητας, η ονομαστική ταχύτητα του αξεσουάρ πρέπει να είναι τουλάχιστον ίση με τη μέγιστη ταχύτητα που επισημαίνεται πάνω στο ηλεκτρικό εργαλείο.

Ο επιλογέας τεσσάρων ταχυτήτων που προσφέρει το εργαλείο σας επιτρέπει να επιλέξετε περιοχή ταχυτήτων βάσει της

εφαρμογής και του χρησιμοποιούμενου αξεσουάρ. Για να επιλέξετε τη ρύθμιση χαμηλότερης ταχύτητας, απενεργοποιήστε το εργαλείο και αφήστε το να σταματήσει. Πιέστε το κουμπί επιλογής τεσσάρων ταχυτήτων **13** για να κινηθείτε κυκλικά μεταξύ των τεσσάρων ταχυτήτων, όπου 1 είναι η πιο αργή ταχύτητα και 4 η πιο γρήγορη.

ΣΗΜΕΙΩΣΗ: Δεν επιτρέπεται η αλλαγή περιοχής ταχύτητας με το εργαλείο σε χρήση. Ελευθερώστε τον διακόπτη τύπου πτερυγίου και αφήστε το εργαλείο να σταματήσει τελείως πριν επιλέξετε νέα περιοχή ταχύτητας.

Φως εργασίας LED (Εικ. Α)

▲ ΠΡΟΣΟΧΗ: Μην κοιτάξετε απευθείας μέσα στο φως εργασίας. Θα μπορούσε να προκύψει σοβαρή βλάβη των ματιών.

Το φως εργασίας **12** που βρίσκεται γύρω από το χιτώνιο σύσφιξης ενεργοποιείται όταν πατηθεί ο διακόπτης τύπου πτερυγίου. Όταν ελευθερώνετε τον διακόπτη, το φως εργασίας θα παραμείνει αναμμένο για έως 20 δευτερόλεπτα.

ΣΗΜΕΙΩΣΗ: Το φως εργασίας προορίζεται για το φωτισμό της άμεσης επιφάνειας εργασίας και δεν προορίζεται για χρήση ως φακός.

Οδηγίες χρήσης (Εικ. D, E)

▲ ΠΡΟΕΙΔΟΠΟΙΗΣΗ:

• Διασφαλίζετε ότι όλα τα υλικά που πρόκειται να τροχιστούν ή να κοπών είναι στερεωμένα καλά στη θέση τους.

• Χρησιμοποιείτε σφιγκτήρες ή μέγνη για να στερεώνετε και να στηρίζετε το αντικείμενο εργασίας σε σταθερό υπόβαθρο. Είναι σημαντικό να συσφιγγετε και να στηρίζετε σταθερά το αντικείμενο εργασίας για να εμποδίσετε την κίνηση του αντικειμένου εργασίας και την απώλεια ελέγχου. Η μετακίνηση του αντικειμένου εργασίας ή η απώλεια ελέγχου μπορεί να δημιουργήσει κίνδυνο και να προκαλέσει τραυματισμό.

• Στερεώνετε καλά το αντικείμενο εργασίας. Ένα αντικείμενο εργασίας που έχει στερεωθεί με διατάξεις σύσφιξης ή σε μια μέγνη συγκρατείται πιο σταθερά από ότι με το χέρι.

• Υποστηρίζετε τα μεγάλα φύλλα ή οποιοδήποτε υπερμέγεθες αντικείμενο εργασίας ώστε να ελαχιστοποιείτε τον κίνδυνο σφηνώματος του δίσκου και ανάκρουσης. Τα μεγάλα αντικείμενα εργασίας τείνουν να κάμπτονται υπό το ίδιο τους το βάρος. Τα στηρίγματα πρέπει να τοποθετούνται κάτω από το αντικείμενο εργασίας κοντά στη γραμμή κοπής και κοντά στο άκρο του αντικειμένου εργασίας και στις δύο πλευρές του δίσκου.

• Φοράτε πάντα κανονικά γάντια εργασίας κατά τη χρήση αυτού του εργαλείου.

• Το γραντζοκίβωτιο θερμαίνεται πολύ κατά τη χρήση.

• Εφαρμόζετε μόνο ελαφριά πίεση στο εργαλείο. Μην ασκείτε πλευρική πίεση στον δίσκο.

• Αποφύγετε την υπερφόρτωση του εργαλείου. Αν το εργαλείο θερμανθεί πολύ, αφήστε το να λειτουργήσει λίγα λεπτά χωρίς φορτίο.

• Τα καλύτερα αποτελέσματα τροχίσματος επιτυγχάνονται με τοποθέτηση του μηχανήματος σε γωνία 90°. Μετακινείτε το μηχανήμα εμπρός-πίσω με μέτρια πίεση. Με αυτό τον τρόπο, το αντικείμενο εργασίας δεν θα θερμανθεί υπερβολικά, δεν θα αλλοιωθεί το χρώμα του και δεν θα δημιουργηθούν αιλακώσεις.

▲ ΠΡΟΕΙΔΟΠΟΙΗΣΗ: Κρατάτε το εργαλείο σταθερά ώστε να διατηρείτε τον έλεγχο του εργαλείου κατά την έναρξη λειτουργίας και κατά τη χρήση και έως ότου σταματήσει να περιστρέφεται ο δίσκος ή το αξεσουάρ. Βεβαιωθείτε ότι ο δίσκος έχει σταματήσει τελείως πριν αφήσετε κάτω το εργαλείο.

Τοποθετήστε το αντικείμενο εργασίας μέσα σε μια μέγνη ή στερεώστε το καλά με σφιγκτήρα(-ες). Χρησιμοποιήστε μια μάσκα προσώπου πάνω από τη μύτη και το στόμα αν παράγεται σκόνη κατά την εργασία. Μεταχειρίζεστε τον δίσκο με σεβασμό. Μη σφηνώνετε τον δίσκο μέσα στο αντικείμενο εργασίας και μη χρησιμοποιείτε άσκοπη πίεση. Λειάνετε μόνο με τη μετωπική επιφάνεια του δίσκου εκτός αν έχετε ειδικό δίσκο ειδικά κατασκευασμένο για να επιτρέπει λείανση με την πλευρά του δίσκου.

Προφυλάξεις για τη λείανση χρωματισμένων επιφανειών

1. Το υαλοχάρτισμα επιφανειών με χρώματα βάσης μολύβδου ΔΕΝ ΣΥΝΙΣΤΑΤΑΙ, λόγω της δυσκολίας ελέγχου της μολυσμένης σκόνης. Ο μεγαλύτερος κίνδυνος δηλητηρίασης από μολύβδο είναι για παιδιά και εγκύους.

2. Επειδή είναι δύσκολο να αναγνωριστεί χωρίς χημική ανάλυση αν ένα χρώμα περιέχει μολύβδο ή όχι, συνιστούμε τις εξής προφυλάξεις όταν υαλοχαρτίζετε οποιαδήποτε βαμμένη επιφάνεια:

Ατομική ασφάλεια

1. Δεν θα πρέπει στην περιοχή εργασίας όπου γίνονται εργασίες υαλοχαρτίσματος να εισέρχονται παιδιά ή έγκυες έως ότου ολοκληρωθεί όλη η διαδικασία καθαρισμού.

2. Όλα τα άτομα που εισέρχονται στην περιοχή εργασίας θα πρέπει να φορούν μάσκα ή αναπνευστική συσκευή. Το φίλτρο θα πρέπει να αντικαθίσταται καθημερινά ή όταν αυτός που το φορά έχει δυσκολία στην αναπνοή.

ΣΗΜΕΙΩΣΗ: Θα πρέπει να χρησιμοποιούνται μόνο αυτές οι μάσκες κατά της σκόνης που είναι κατάλληλες για εργασία με χρώματα μολύβδου. Οι κανονικές μάσκες βαφής δεν προσφέρουν αυτή την προστασία. Δείτε στον τοπικό σας έμπορο εργαλείων για τη σωστή εγκεκριμένη μάσκα.

3. ΜΗΝ ΤΡΩΤΕ, ΠΙΝΕΤΕ ή ΚΑΠΝΙΖΕΤΕ στον χώρο εργασίας, για να αποφύγετε την πρόσληψη μολυσμένων σωματιδίων χρώματος. Οι εργαζόμενοι θα πρέπει να πλένονται και να καθαρίζονται ΠΡΙΝ από κατανάλωση φαγητού ή ποτού ή πριν το κάπνισμα. Δεν πρέπει να αφήνετε στην περιοχή εργασίας είδη φαγητού, ποτού ή καπνίσματος, γιατί θα μπορούσαν να μολυνθούν με σκόνη.

Ασφάλεια του περιβάλλοντος

1. Το χρώμα θα πρέπει να αφαιρείται με τέτοιο τρόπο ώστε να ελαχιστοποιείται η ποσότητα της παραγόμενης σκόνης.

2. Οι περιοχές όπου λαμβάνουν χώρα εργασίες αφαίρεσης χρώματος πρέπει να απομονώνονται με πλαστικά φύλλα πάχους 4 mil.

3. Το υαλοχάρτισμα θα πρέπει να γίνεται με τρόπο ώστε να μειώνεται η μεταφορά σκόνης χρώματος έξω από την περιοχή εργασίας.

Καθαρισμός και απόρριψη αποβλήτων

1. Όλες οι επιφάνειες στην περιοχή εργασίας θα πρέπει να σκουπίζονται με ηλεκτρική σκούπα και να καθαρίζονται καθημερινά σχολαστικά για όλη τη διάρκεια των εργασιών υαλοχαρτίσματος. Οι ασκούλες φίλτρου της συσκευής αναρρόφησης πρέπει να αλλάζονται συχνά.

2. Τα πλαστικά καλύμματα προστασία θα πρέπει να συγκεντρώνονται και να απορρίπτονται μαζί με όλη τη σκόνη, ροκανίδια ή άλλα υπολείμματα από τη διαδικασία αφαίρεσης χρώματος. Θα πρέπει να τοποθετούνται σε σφραγισμένα δοχεία απορριμμάτων και να απορρίπτονται μέσω των κανονικών

διαδικασιών συλλογής απορριμμάτων.

Κατά τον καθαρισμό, τα παιδιά και οι έγκυες θα πρέπει να παραμένουν μακριά από την άμεση περιοχή εργασίας.

3. Όλα τα παιχνίδια, τα πλενόμενα έπιπλα και τα σκεύη που χρησιμοποιούνται από παιδιά θα πρέπει να πλένονται σχολαστικά πριν χρησιμοποιηθούν πάλι.

ΣΥΝΤΗΡΗΣΗ

Το ηλεκτρικό εργαλείο της σχεδιάστηκε για να λειτουργεί επί μεγάλο χρονικό διάστημα με ελάχιστη συντήρηση. Η συνεχής ικανοποιητική λειτουργία εξαρτάται από τη σωστή φροντίδα του εργαλείου και τον τακτικό καθαρισμό.

▲ ΠΡΟΕΙΔΟΠΟΙΗΣΗ: Για να ελαττώσετε τον κίνδυνο σοβαρού προσωπικού τραυματισμού, απενεργοποιείτε το εργαλείο και αποσυνδέετε την μπαταρία πριν από την πραγματοποίηση τυχόν ρυθμίσεων ή την τοποθέτηση/αφαίρεση προσαρτημάτων ή παρελκόμενων. Η τυχαία εκκίνηση μπορεί να προκαλέσει τραυματισμό.

Ο φορτιστής και το πακέτο μπαταριών δεν επιδέχονται σέρβις.

Ανατρέξτε στο οπισθόφυλλο αυτού του εγχειριδίου για πληροφορίες επικοινωνίας με κέντρο σέρβις, ή επισκεφθείτε τον ιστότοπο www.2helpu.com.

Λίπανση

Το ηλεκτρικό σας εργαλείο δεν απαιτεί επιπλέον λίπανση.

Καθαρισμός

▲ ΠΡΟΕΙΔΟΠΟΙΗΣΗ: Κίνδυνος ηλεκτροπληξίας και μηχανικός κίνδυνος. Αποσυνδέστε το φως από την πηγή ρεύματος και/ή αφαιρέστε από το προϊόν το πακέτο μπαταριών, αν είναι αποσπώμενο, πριν διεξαγάγετε καθαρισμό.

▲ ΠΡΟΕΙΔΟΠΟΙΗΣΗ: Για να εξασφαλίσετε την ασφαλή και αποδοτική λειτουργία του προϊόντος, πάντα διατηρείτε σε καθαρή κατάσταση το προϊόν και τα ανοίγματα αερισμού του (αν υπάρχουν). Μπορείτε να καθαρίζετε τα ανοίγματα αερισμού χρησιμοποιώντας μια στεγνή και μαλακή μη μεταλλική βούρτσα και/ή μια κατάλληλη ηλεκτρική συσκευή καθαρισμού με αναρρόφηση. Μη χρησιμοποιείτε νερό ή οποιοδήποτε καθαριστικό διάλυμα.

▲ ΠΡΟΕΙΔΟΠΟΙΗΣΗ: Φυσιόγτε ακαθαρσίες και σκόνη από το κύριο περιβλήμα με ξηρό αέρα όταν βλέπετε να συλλέγονται ακαθαρσίες μέσα και γύρω από τα ανοίγματα αερισμού. Φοράτε εγκεκριμένη προστασία ματιών και εγκεκριμένη μάσκα προστασίας από τη σκόνη όταν εκτελείτε αυτή τη διαδικασία.

▲ ΠΡΟΕΙΔΟΠΟΙΗΣΗ: Ποτέ μη χρησιμοποιήσετε διαλύτες ή άλλα σκληρά χημικά για τον καθαρισμό των μη μεταλλικών εξαρτημάτων του προϊόντος. Τα χημικά αυτά μπορεί να εξασθενήσουν τα υλικά που χρησιμοποιούνται στα εξαρτήματα αυτά. Χρησιμοποιείτε ένα πανί που έχετε υγράνει ελαφρά μόνο με νερό και ήπιο απορρυπαντικό. Ποτέ μην επιτρέψετε σε οποιοδήποτε υγρό να εισέλθει στο προϊόν. Ποτέ μη βυθίσετε οποιοδήποτε μέρος του προϊόντος σε υγρό.

Προαιρετικά αξεσουάρ

▲ ΠΡΟΕΙΔΟΠΟΙΗΣΗ: Επειδή τα αξεσουάρ, εκτός αυτών που προσφέρει η DEWALT, δεν έχουν δοκιμαστεί με αυτό το προϊόν, η χρήση τέτοιων αξεσουάρ με αυτό το εργαλείο θα μπορούσε να είναι επικίνδυνη. Για να μειώσετε τον κίνδυνο τραυματισμού, με αυτό το προϊόν πρέπει να χρησιμοποιούνται μόνο αξεσουάρ που συνιστά η DEWALT.

▲ ΠΡΟΕΙΔΟΠΟΙΗΣΗ: Μη χρησιμοποιήσετε συγκολλητό λειαντικό τροχό πέραν της ημερομηνίας λήξης του (EXP), η οποία επισημαίνεται κοντά στο κέντρο του τροχού (αν παρέχεται). Οι ληγμένοι τροχοί έχουν μεγαλύτερη πιθανότητα να σπάσουν και να προκαλέσουν σοβαρό τραυματισμό. Φυλάσσετε τους συγκολλητούς λειαντικούς τροχούς σε ξηρό μέρος όπου δεν θα εκτίθενται σε ακραίες συνθήκες θερμοκρασίας και υγρασίας. Καταστρέψετε τυχόν τροχούς που έχουν λήξει ή υποστεί ζημιά, ώστε να μην μπορούν να χρησιμοποιηθούν.

Για περισσότερες πληροφορίες σχετικά με τα κατάλληλα αξεσουάρ, συμβουλευτείτε το τοπικό σας κατάστημα.

Προστασία του περιβάλλοντος



Τα προϊόντα/οι μπαταρίες μπορούν να ανακυκλωθούν, αλλά αν φέρουν τη σήμανση διαγραμμένου κάδου απορριμμάτων, δεν πρέπει να απορριφθούν στα κανονικά οικιακά απορρίμματα. Χρησιμοποιήστε τις μπαταρίες μέχρι να εξαντληθούν πλήρως και διαχωρίστε τις από το προϊόν. Επίσης διαχωρίστε τυχόν φωτεινές πηγές από το προϊόν, αν αυτό είναι εφικτό. Αποτελεί ευθύνη σας ως χρήστη να διαγράψετε τυχόν προσωπικά δεδομένα από το προϊόν. Κατόπιν παραδώστε τα απόβλητα σε επίσημο κέντρο συλλογής αποβλήτων ή σε συμμετέχοντα έμπορο, που συχνά θα τα δεχθεί χωρίς χρέωση. Η συσκευασία θα πρέπει να απορριφθεί με βάση τη σήμανση κωδικού υλικού που φέρει. Οι οδηγίες χρήσης και ασφάλειας θα πρέπει να απορριφθούν μόνον όταν δεν χρησιμοποιείται πλέον το αντίστοιχο προϊόν το οποίο αφορούν.

Ζητήστε την καθοδήγηση της τοπικής σας κοινοτικής/δημοτικής αρχής στο θέμα της διαχείρισης αποβλήτων. Για περισσότερες πληροφορίες, επισκεφθείτε το www.2helpu.com και σαρώστε τον παραπάνω κωδικό QR.

Australia / New Zealand	Tel: Aust Tel: NZ	1800 338 002 0800 339 258	www.dewalt.com.au www.dewalt.co.nz support@dewalt.au support@dewalt.co.nz
Belgique et Luxembourg België en Luxemburg	Tel: NL Tel: FR	32 15 47 37 63 32 15 47 37 64	www.dewalt.be support@dewalt.be support@dewalt.be.fr
Danmark	Tel:	70 20 15 10	www.dewalt.dk support@dewalt.dk
Deutschland	Tel:	06126-21-0	www.dewalt.de support@dewalt.de
Ελλάδα	Τηλ:	00302108981616	www.dewalt.gr support@dewalt.gr
España	Tel:	934 797 400	www.dewalt.es support@dewalt.es
France	Tel:	04 72 20 39 20	www.dewalt.fr support@dewalt.fr
Schweiz, Suisse, Svizzera	Tel:	044 - 755 60 70	www.dewalt.ch support@dewalt.ch.de support@dewalt.ch.fr support@dewalt.ch.it
Ireland	Tel:	00353-2781800	www.dewalt.ie support@dewalt.ie
Italia	Tel:	800-014353 39 039-9590200	www.dewalt.it support@dewalt.it
Nederlands	Tel:	31 164 283 063	www.dewalt.nl support@dewalt.nl
Norge	Tel:	45 25 13 00	www.dewalt.no support@dewalt.no
Österreich	Tel:	01 - 66116 - 0	www.dewalt.at support@dewalt.at
Portugal	Tel:	+351 214667500	www.dewalt.pt support@dewalt.pt
Suomi	Puh:	010 400 4333	www.dewalt.fi support@dewalt.fi
Sverige	Tel:	031 68 61 60	www.dewalt.se support@dewalt.se
Türkiye	Tel:	+90 216 665 2900	tr.dewalt.global support@dewalt.com.tr
United Kingdom	Tel:	(+44) (0)1753 260094	www.dewalt.co.uk support@dewalt.co.uk
Middle East Africa	Tel:	971 4 812 7400	www.dewalt.ae support@dewalt.ae