

HS 46, 56

STIHL



2 - 21	Skötsel an visning
21 - 41	Käyttöohje
41 - 61	Betjeningsvejledning
61 - 80	Bruks an visning



Innehållsförteckning



1	Om denna bruksanvisning.....	2
2	Säkerhetsanvisningar och arbetsteknik.....	2
3	Användning.....	7
4	Bränsle.....	7
5	Påfyllning av bränsle.....	8
6	Starta/stanna motorn.....	10
7	Anvisningar för driften.....	12
8	Rengöring av luftfiltret.....	13
9	Inställning av förgasaren.....	13
10	Kontrollera tändstiftet.....	13
11	Smörjning av kuggväxeln.....	14
12	Förvaring av maskinen.....	15
13	Slipning av kniven.....	15
14	Skötsel och underhåll.....	16
15	Minimera slitage och undvik skador.....	17
16	Viktiga komponenter.....	18
17	Tekniska data.....	18
18	Reparationsanvisningar.....	19
19	Avfallshantering.....	19
20	EU-försäkran om överensstämmelse.....	20
21	UKCA-konformitetsdeklaration.....	20
22	Adresser.....	21

1 Om denna bruksanvisning

1.1 Symboler

Symboler som finns på maskinen förklaras i denna skötselansvisning.

Beroende på maskinens typ och utrustning kan följande symboler visas på maskinen.

-  Bränsletank; bränsleblandning av bensin och motorolja
-  Manövrera den manuella bränslepumpen
-  Öppning för växellådsfett
-  Knivspärr
-  Vridbart handtag

1.2 Markering av textavsnitt



Varning för olycksrisk och skaderisk för personer samt varning för allvarliga materiella skador.

OBS!

Varning för skador på maskinen eller enstaka komponenter.

1.3 Teknisk vidareutveckling

STIHL arbetar ständigt med vidareutveckling av samtliga maskiner; vi måste därför förbehålla oss rätten till ändringar av leveransomfattningen när det gäller form, teknik och utrustning.

Det innebär att inga anspråk kan ställas utifrån information och bilder i den här skötselansvisningen.

2 Säkerhetsanvisningar och arbetsteknik



Särskilda säkerhetsåtgärder krävs vid arbete med denna maskin, eftersom den arbetar med vassa verktyg och med hög hastighet på knivarna.



Läs hela bruksanvisningen noga innan första idrifttagning och spara den på ett säkert ställe så att du har tillgång till den vid ett senare tillfälle. Det kan vara livsfarligt att inte följa bruksanvisningen.

Nationella säkerhetsföreskrifter från t.ex. facket, yrkesförbund, arbetarskyddsstyrelsen, myndigheter för arbetsskydd och andra måste följas.

Den som arbetar med maskinen för första gången: Låt säljaren eller annan sakkunnig person förklara hur maskinen hanteras på ett säkert sätt, eller delta i en utbildning.

Minderåriga får inte arbeta med maskinen.

Undantagna är ungdomar över 16 år som utbildas under uppsikt.

Håll barn, djur och åskådare på avstånd.

När maskinen inte används ska den placeras så att ingen utsätts för fara. Se till att inga obehöriga kan använda maskinen.

Användaren är ansvarig för olyckor eller faror som drabbar andra personer och deras egendom.

Överlåt resp. låna endast ut maskinen till personer som är förtrogna med denna modell och hur

den används. Skicka alltid med bruksanvisningen.

Användningen av bulleravgivande maskiner kan tidsbegränsas av nationella eller lokala föreskrifter.

Den som arbetar med maskinen ska vara utvilad, frisk och i god kondition.

Den som av medicinska skäl inte får anstränga sig bör fråga en läkare om det är möjligt att arbeta med en motordriven maskin.

Endast för bärare av pacemakers: Den här maskinens tändningssystem skapar ett mycket svagt elektromagnetiskt fält. Det går inte att utesluta att det påverkar enskilda pacemakertyper. För att undvika hälsorisker rekommenderar STIHL att du tar kontakt med din behandlande läkare och tillverkaren av pacemakern.

Det är förbjudet att arbeta med maskinen under inverkan av alkohol, mediciner eller droger som påverkar reaktionsförmågan.

Använd endast maskinen för att klippa häckar, buskar, snår, sly och liknande. Maskinen får inte användas för andra ändamål, **risk för olyckor!**

Gör inga ändringar på produkten – även det kan leda till olyckor eller till skador på maskinen.

Montera endast sådana knivar eller tillbehör som godkänts av STIHL för maskinen eller som är tekniskt likvärdiga. Kontakta en återförsäljare om du har frågor. Använd endast verktyg eller tillbehör av hög kvalitet. Annars finns det risk för olyckor eller skador på maskinen.

STIHL rekommenderar att originalverktyg och tillbehör från STIHL används. Deras egenskaper är optimalt anpassade till produkten och användarnas krav.

Gör inga ändringar på maskinen. Det kan påverka säkerheten. STIHL tar inget ansvar för personskador och materiella skador till följd av tillbehör som inte är godkända.

Använd inga högtryckstvättar för att rengöra maskinen. Den hårda vattenstrålen kan skada maskinens delar.

2.1 Kläder och utrustning

Använd föreskriven klädsel och utrustning.



Kläderna måste vara lämpliga och får inte hindra i arbetet. Använd tätt sittande kläder, overall men ingen arbetsrock.

Använd inte kläder som kan fastna i trä, sly eller i maskinens rörliga delar. Använd inte heller halsduk, slips eller smycken. Sätt upp långt hår och se till att det inte når nedanför axlarna.

Använd stadiga skor med halkfria sulor.



För att minska risken för ögonskador ska tättslutande skyddsglasögon enligt standarden EN 166 användas. Se till att skyddsglasögonen sitter korrekt.

Använd ett personligt hörselskydd, t.ex. hörselkåpor.



Använd robusta arbetshandskar av slitstarkt material (t.ex. skinn).

STIHL har ett stort utbud av personlig skyddsutrustning.

2.2 Transportera maskinen

Stäng alltid av motorn.

Sätt på knivskyddet även om maskinen bara transporteras korta sträckor.

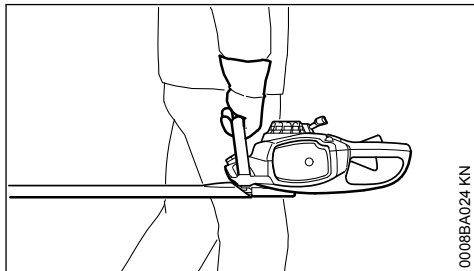

Bär maskinen i handtaget – knivarna bakåt. Rör inte vid varma maskindelar, framför allt inte vid ljuddämparen och växelhuset – **risk för brännskador!**

I fordon: Fixera maskinen så att den inte kan välta eller skadas och så att bränsle inte kan rinna ut.

2.3 Tanka



Bensin är extremt brandfarligt – håll den borta från öppen eld, spill inte ut bränsle, rök inte.

Stäng av motorn före tankning.

Tanka inte så länge motorn är varm. Bränsle kan rinna ut – **brandfara!**

Öppna tanklocket försiktigt så att övertrycket kan reduceras långsamt och inget bränsle sprutar ut.

Tanka bara på välventilerade ställen. Om bränsle har spillts ut måste maskinen omedelbart rengöras. Det får inte komma något bränsle på kläderna. Byt i så fall dessa genast.





Sätt i tanklocket med bajonetflås korrekt, vid det till stopp och stäng bygel.

Därmed minskar risken för att tanklocket lossnar på grund av motorns vibrationer och att det rinner ut bränsle.

Var uppmärksam på läckage. Om bränsle rinner ut får motorn inte startas. **Livs fara på grund av brännskador!**

2.4 Före start

Kontrollera att maskinen är driftsäker, se motsvarande kapitel i bruksanvisningen:

- Kontrollera att bränslesystemet är tätt, framför allt de synliga delarna såsom tanklock, slanganslutningar, bränslehandpump (endast på maskiner med bränslehandpump). Starta inte motorn vid otätheter eller skador – **brandfara!** Maskinen måste repareras av en återförsäljare innan den används
- kombispaken måste kunna tryckas lätt till **STOP** eller  och sedan fjädra tillbaka till driftsläge **I**
- Kombispaken, gasspaksspärren och gasspaken måste vara lättroliga – gasspaken måste automatiskt gå tillbaka till tomgångsläge. Från kombispakens lägen  och  måste denna kunna fjädra tillbaka till driftläget **I** samtidigt som gasspaksspärren och gasspaken trycks ned
- Kontrollera att tändkabelskon sitter fast. Om den sitter löst kan det uppstå gnistor som kan antända bränsle-/luftblandningen – **brandfara!**
- Knivarna måste vara i felfritt skick (rena, gå lätt och inte deformerade), sitta fast ordentligt, vara korrekt monterade, slipade och behandlade med STIHL hartslösningsmedel (smörjmedel)
- Kontrollera om skärskyddet (om sådant finns) är skadat
- Gör inga ändringar på manöver- och säkerhetsanordningar

- Handtagen ska vara rena och torra, fria från olja och smuts. Det är viktigt för att maskinen ska kunna hanteras säkert

Maskinen får bara användas när den är driftsäker – **risk för olyckor!**

2.5 Starta motorn

Minst 3 m från det ställe där maskinen tankades och ej i stängda utrymmen.

Starta endast på plant underlag, se till att stå stadigt och säkert. Håll maskinen i ett stadigt grepp – kniven får inte röra vid andra föremål eller vid marken, eftersom den kan rotera med vid starten.

Maskinen får bara hanteras av en person. Låt inte andra personer vistas i arbetsområdet, inte heller vid start.

Rör inte vid knivarna – **skaderisk!**

Stabilisera maskinen med mer än bara handen när du startar motorn. Starta på det sätt som beskrivs i bruksanvisningen.

Knivarna fortsätter att röra sig en liten stund efter att gasspaken släppts – **efterrotation!**

Kontrollera motorns tomgång: Knivarna måste vara stilla vid tomgång – när gasspaken släppts.

2.6 Hålla i och styra maskinen

Håll alltid i maskinen med båda händerna på handtagen. Fatta tag i handtagen med tummarna.

2.6.1 För högerhänta

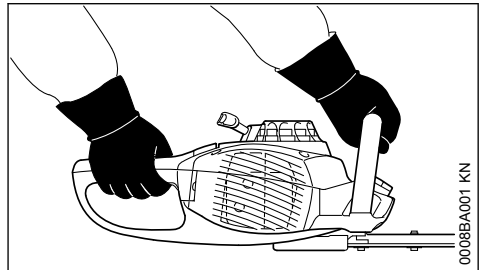

Högra handen på handtaget, vänstra handen på handtagsskaffet.

2.6.2 För vänsterhänta

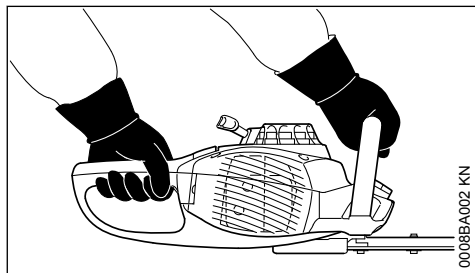

Vänstra handen på handtaget, högra handen på handtagsskaftet.

Stå stadigt och för maskinen så att knivarna alltid är vända från kroppen.

2.7 Under arbetet

Vid överhängande fara eller nödsituation, stäng genast av motorn – ställ kombispaken på **STOP** eller 0.

Kontrollera att ingen annan är i arbetsområdet.

Observera knivarna, klipp inga häckområden som du inte ser.

Var mycket försiktig när du klipper höga häckar, eftersom det kan stå någon på andra sidan – titta efter före.

Kontrollera att motorns tomgång är korrekt så att knivarna inte längre rör sig när gasspaken släpps.

Om knivarna ändå rör sig, låt återförsäljaren reparera den. Kontrollera resp. korrigerar tomgångsinställningen regelbundet.

Knivarna fortsätter att röra sig en liten stund efter att gasspaken släppts – **efterrotation!**

Kuggväxeln blir mycket varm under drift. Vidrör inte växelhuset, **risk för brännskador!**

Var försiktig vid halka, väta, snö, i sluttningar, på ojämnt underlag etc., **halkrisk!**

Röj undan nedfallna kvistar, sly och trädgårdsavfall.

Var uppmärksam på hinder: stubbar, rötter – **snullerisk!**

Stå alltid stadigt och säkert.

2.7.1 Vid arbeten på hög höjd:

- Använd alltid arbetsplattform
- Arbeta aldrig på stege eller klättra upp i träd
- Arbeta inte på ostadigt underlag
- Arbeta aldrig med en hand

Var särskilt försiktig när du använder hörselskydd. Det är då svårare att höra ljud som indikerar fara (skrik, varningssignaler etc.).

Ta rast i rätt tid för att du inte ska bli trött eller utmattad – **risk för olyckor!**

Arbeta lugnt och med eftertanke och bara vid goda ljus- och siktförhållanden. Arbeta försiktigt och utsätt inte andra för fara.



Maskinen avger giftiga avgaser så snart motorn går. Dessa gaser kan vara luktlösa och osynliga och innehålla oförbrända kolväten och bensol. Arbeta aldrig i slutna eller dåligt ventilerade utrymmen med maskinen. Detta gäller även maskiner med katalysator.

Se alltid till att det finns tillräckligt med luftcirkulation, framför allt vid arbeten i diken, försänkningar eller vid trånga förhållanden. **Livsfara på grund av förgiftning!**

Avbryt omedelbart arbetet om du upplever något av följande symtom: illamående, huvudvärk, synstörningar (t.ex. minskande synfält), hörselstörningar, svindel, minskande koncentrationsförmåga. Dessa symtom kan ha orsakats av alltför höga avgaskoncentrationer – **olyckrisk!**

Avge så lite buller och avgaser som möjligt med maskinen. Låt inte motorn gå i onödan. Gasa bara vid arbete.

Rök inte under användningen och i närheten av maskinen, **brandfara!** Det kan komma ut brandfarliga bensinångor ur bränslesystemet.

Om maskinen har utsatts för ej avsedd belastning (t.ex. våldsinverkan p.g.a. slag eller fall) måste man kontrollera att den är driftsäker innan man fortsätter att använda den, se även "Före start". Kontrollera särskilt att bränslesystemet är tätt och att säkerhetsanordningarna fungerar. Maskiner som inte längre är driftsäkra får absolut inte användas. Kontakta en återförsäljare om du är tveksam.

Arbeta inte med startgasinställningen – motorvarvtalet kan inte regleras i det gasspaksläget.

Kontrollera häcken och arbetsområdet så att knivarna inte skadas:

- ta bort stenar, metalldelar och hårda föremål
- Se till att inte sand eller stenar kommer in mellan knivarna, t.ex. vid arbete nära marken
- låt inte knivarna komma i kontakt med nätet när du klipper häckar med stängsel

Undvik kontakt med strömförande ledningar, skär inte av elledningar, **risk för elektrisk stöt!**



Vidrör inte knivarna när motorn går. Om knivarna blockeras av något ska motorn genast stängas av. Ta sedan bort föremålet. **Risk för skador!**

Om knivarna blockeras samtidigt som man gasar ökar belastningen och motorns arbetsvarvtal minskar. Det leder till att kopplingen slirar och att viktiga funktionskomponenter överhettas och skadas (t.ex. kopplingen, husdelar av plast). Det i sin tur leder till att knivarna rör sig även på tomgång – **Risk för skador!**

Behandla knivarna med hartslösningsmedel från STIHL när mycket dammiga eller smutsiga häckar klipps. Därmed minskar slitaget på knivarna, den aggressiva kraften från växtsafterna och smutsavlagringar.

Damm som uppstår under arbetet kan vara hälsovådligt. Använd dammskyddsmask om damm bildas.

Stäng av motorn innan du lämnar maskinen.

Kontrollera knivarna regelbundet och ofta. Om du märker någon förändring, kontrollera omedelbart:

- Stäng av motorn
- Vänta tills knivarna står stilla
- kontrollera knivarnas skick och att de sitter fast ordentligt, kontrollera om det finns sprickor
- Kontrollera att knivarna är vassa

Håll alltid motor och ljuddämpare fria från snår, flis, löv samt överflödigt smörjmedel – **brandfara!**

2.8 Efter arbetet

Rengör maskinen från smuts och damm – använd inte fettlösande medel.

Spreja kniven med STIHL hartslösningsmedel för kåda – starta därefter motorn kort så att sprejen fördelas jämnt.

2.9 Vibrationer

Långa arbetspass med maskinen kan leda till vibrationsbetingade cirkulationsstörningar i händerna ("vita fingrar").

En allmänt giltig längd för arbetspass kan inte fastställas eftersom den påverkas av många olika faktorer.

Användningstiden kan förlängas genom:

- skydd för händerna (varma handskar)
- raster

Användningsperioden förkortas genom:

- individuella anlag som t.ex. dålig blodcirkulation (känns igen genom: fingrar som ofta blir kalla, stickningar)
- låga utomhustemperaturer
- greppets styrka (ett kraftigt grepp kan hämma blodcirkulationen)

Vid ofta förekommande långa arbetspass med maskinen och vid ofta förekommande tecken på nedsatt blodcirkulation (t.ex. stickningar i fingrarna) rekommenderas en medicinsk undersökning.

2.10 Skötsel och reparation

Utför regelbundet underhåll på maskinen. Genomför endast sådana underhållsarbeten och reparationer som beskrivs i skötselanvisningen. Allt annat arbete ska utföras av en återförsäljare.

STIHL rekommenderar att endast auktoriserade STIHL-återförsäljare genomför underhåll och reparationer. STIHL-återförsäljare har möjlighet att regelbundet delta i utbildningar samt att få tillgång till teknisk information.

Använd bara förstklassiga reservdelar. Annars finns det risk för olyckor och skador på maskinen. Rådgör med återförsäljaren vid frågor om detta.

Vi rekommenderar att du använder STIHL originalreservdelar. Dessa är optimalt anpassade till maskinen och användarens krav.

Vid reparation, underhåll och rengöring ska man alltid **stänga av motorn – skaderisk!** – Undantag: förgasar- och tomgångsinställning.

Starta inte motorn med startanordningen när tändkabelskon är avdragen eller tändstiftet är urskruvat – **brandfara** om gnistor kommer utanför cylindern!

Underhåll och förvaring av maskinen får inte ske i närheten av öppen eld – bränslet medför **brandfara!**

Kontrollera regelbundet att tanklocket är tätt.

Använd endast felfria tändstift som har godkänts av STIHL – se "Tekniska data".

Kontrollera tändkabeln (felfri isolering, stabil anslutning).

Kontrollera att ljuddämparen är i felfritt skick.

Använd inte maskinen med skadad ljuddämpare eller om ljuddämparen är borttagen – **brandfara!** - **Risk för hörselskador!**

Rör inte vid den varma ljuddämparen – **bränn-skaderisk!**

Vibrationsdämparnas skick påverkar vibrationsnivån – kontrollera vibrationsdämparna regelbundet.

3 Användning

3.1 Klippsäsong

Beakta gällande föreskrifter vid klippning av häckar.

Klipp inte på söndagar och helgdagar.

3.2 Skärordning

Skär först av tjocka grenar och kvistar med en grensax eller motorsåg.

Börja med att klippa sidorna och sedan ovasidan.

3.3 Avfallshantering

Släng inte trädgårdsavfallet i hushållssoporna – det kan komposteras.

3.4 Arbetsteknik

3.4.1 Lodrät klippning

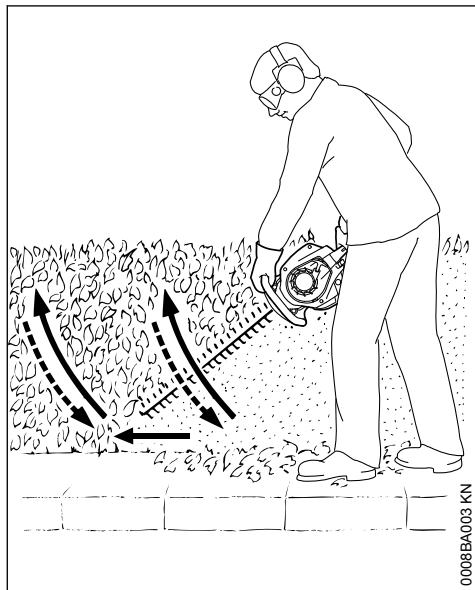

För häcksaxen nedifrån och upp i en bäge – sänk ned den och ta ett steg framåt – för häcksaxen uppåt igen i en bäge.

Eftersom det är ansträngande att arbeta i denna position ska man bara arbeta på detta sätt en kort stund.

3.4.2 Vågrät klippning

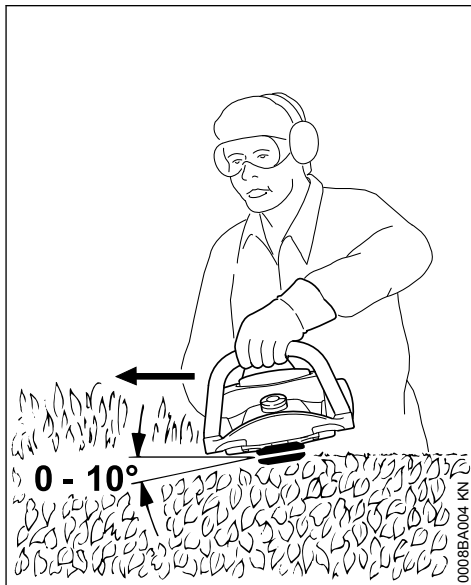

Håll kniven med en vinkel på 0° till 10° – men för den vågrät.

För häcksaxen i bågform mot häckkanten så att de avklippta kvistarna faller ned på marken.

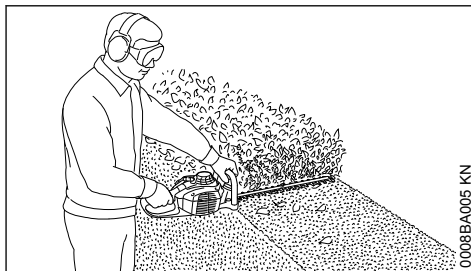

Arbeta i flera arbetsomgångar vid klippning av breda häckar.

4 Bränsle

Motorn måste drivas med en bränsleblandning av bensin och motorolja.

! VARNING

Undvik direkt hudkontakt med bränsle och andas inte in bränsleångor.

4.1 STIHL MotoMix

Vi rekommenderar att du använder STIHL MotoMix. Den här färdiga bränsleblandningen är bensolfri, blyfri, har hög oktanhalt och har alltid rätt blandningsförhållande.

STIHL MotoMix är blandad med STIHL tvåtaktsmotorolja HP Ultra som ger lång motorlivslängd.

MotoMix finns inte på alla marknader.

4.2 Blanda bränsle

OBS!

Olämpliga drivmedel eller blandningsförhållanden som avviker från den föreskrivna kan skada motorn allvarligt. Bensin eller motorolja av låg kvalitet kan skada motorn, packningar, ledningar och bränsletanken.

4.2.1 Bensin

Använd endast **Märkesbensin** som minst har en oktanhalt på 90 RON, blyfri eller med bly.

Bensin med en alkoholhalt över 10 % kan orsaka ojämn gång i motorer med justerbar förgasare och får därför inte användas i sådana motorer.

Motorer med M-Tronic har full effekt med bensin med upp till 27 % alkoholhalt (E27).

4.2.2 Motorolja

Om du blandar bränslet själv får endast en STIHL tvåtaktsmotorolja eller en annan motorolja med hög kapacitet i klass JASO FB; JASO FC; JASO FD; ISO-L-EGB, ISO-L-EGC eller ISO-L-EGD användas.

STIHL föreskriver tvåtaktsmotoroljan STIHL HP Ultra eller en likvärdig motorolja med hög kapacitet, för att kunna garantera utsläppsgränsvärdet under maskinens livstid.

4.2.3 Blandningsförhållande

STIHL tvåtaktsmotorolja 1:50; 1:50 = 1 del olja + 50 delar bensin

4.2.4 Exempel

Bensinmängd liter	STIHL tvåtaktsolja 1:50 liter	(ml)
1	0,02	(20)

Bensinmängd liter	STIHL tvåtaktsolja 1:50 liter	(ml)
5	0,10	(100)
10	0,20	(200)
15	0,30	(300)
20	0,40	(400)
25	0,50	(500)

- Blanda i en behållare som är godkänd för bränsle. Tillsätt först motorolja och sedan bensin och blanda noga.

4.3 Förvara bränsleblandningen

Förvara bara i behållare som är godkända för bränsle på en säker, torr och sval plats, skydda mot ljus och solljus.

Bränsleblandningar blir gamla – blanda endast för några veckors behov. Lagra inte bränsleblandningen längre än 30 dagar. Bränsleblandningen kan bli obrukbar snabbare om den utsätts för ljus, solljus, låga eller höga temperaturer.

STIHL MotoMix kan lagras upp till 5 år utan problem.

- Skaka behållaren med bränsleblandningen ordentligt innan du fyller på bränsle.

! VARNING

Det kan bildas tryck i behållaren – öppna den försiktigt.

- Rengör bränsletanken och behållaren noga då och då.

Hantera bränslerester och rengöringsmedel enligt gällande miljöskyddsbestämmelser.

5 Påfyllning av bränsle



5.1 Förberedning av maskinen

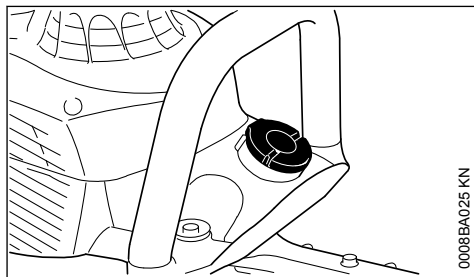

- Rengör tanklocket och ytan runt det före tankning så att ingen smuts kommer in i tanken.

- Placera maskinen så att tanklocket är vänt uppåt

5.2 Öppna

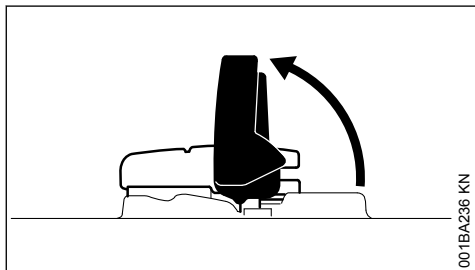

001BA236 KN

- Fäll upp bygeln

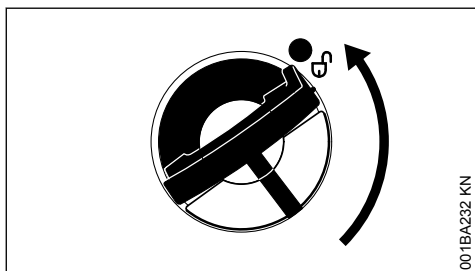

001BA232 KN

- Vrid tanklocket (ca 1/4 varv)

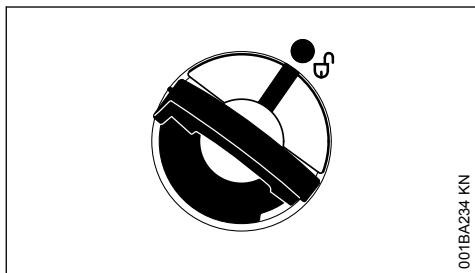

001BA234 KN

Markeringarna på tanklocket och bränsletanken måste stämma överens

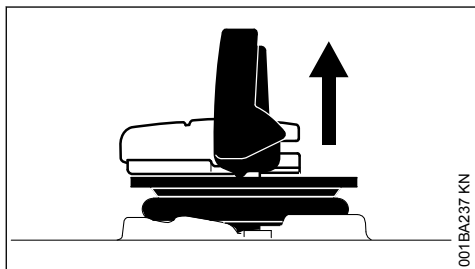

001BA237 KN

- Ta av tanklocket

5.3 Fyll på bränsle

Spill inte ut bränsle vid påfyllningen och fyll inte tanken ända upp till kanten.

Vi rekommenderar påfyllningssystemet för bränsle (specialtillbehör) från STIHL.

- Fyll på bränsle

5.4 Stäng

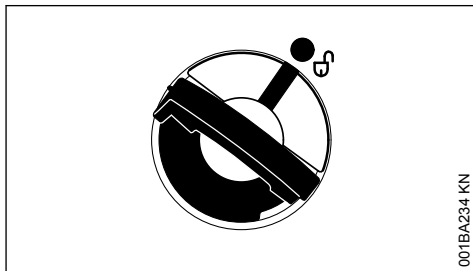

001BA234 KN

Bygeln är lodrät:

- Sätt på tanklocket, markeringarna på tanklocket och bränsletanken måste stämma överens
- Tryck ner tanklocket så att det ligger mot

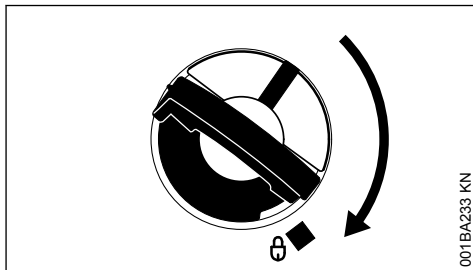

001BA233 KN

- Håll tanklocket nedtryckt och vrid det medurs tills det hakar fast

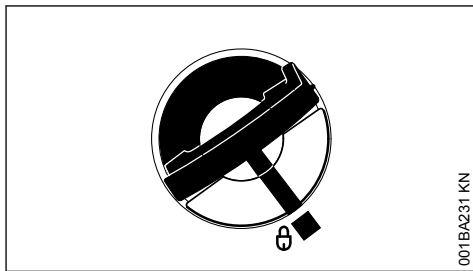

001BA231 KN

Då stämmer markeringarna på tanklocket och bränsletanken överens

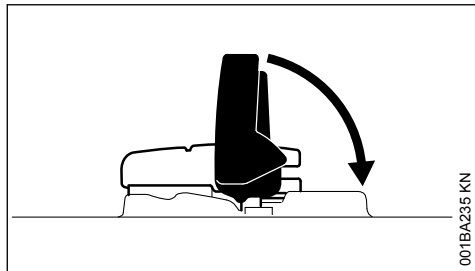

001BA235 KN

- Fäll ner bygeln

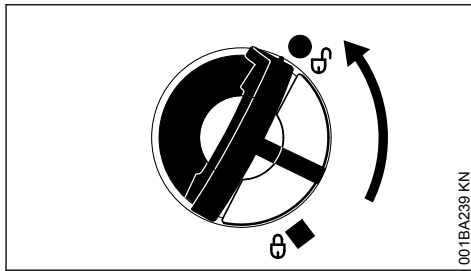

001BA239 KN

- Sätt på tanklocket och vrid det moturs tills det griper in i påfyllningsröret
- Fortsätt vrida tanklocket moturs (ca 1/4 varv), tanklockets underdel vrids till rätt läge
- Vrid tanklocket medurs och stäng det, se avsnittet "Stänga"

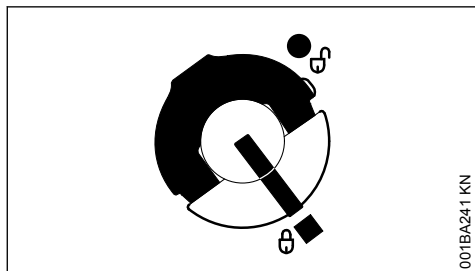

001BA241 KN

Tanklocket är låst

5.5 Om det inte går att sätta på tanklocket på bränsletanken

Tanklockets underdel har vridits ur läge mot överdelen.

- Ta av tanklocket från bränsletanken och undersök ovasidan

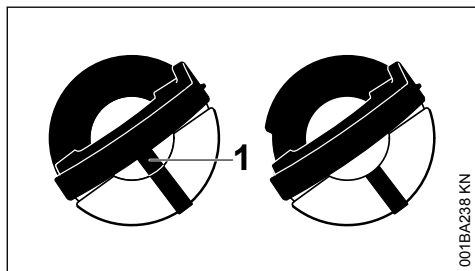

001BA238 KN



- vänster: Tanklockets underdel är ur läge: den inre markeringen (1) stämmer överens med den yttre markeringen
- höger: Tanklockets underdel är i rätt läge: den inre markeringen är under bygeln. Den stämmer inte överens med den yttre markeringen

6 Starta/stanna motorn

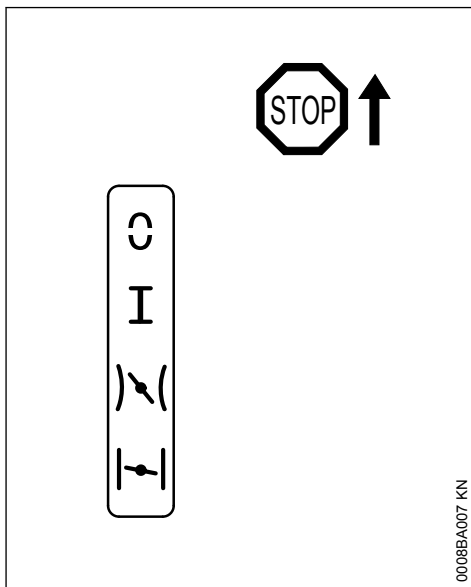
6.1 Kombispakens lägen och funktioner



0008BA007 KN

STOP eller  – för att stänga av tändningen måste kombispaken tryckas mot **STOP** eller . Efter att den släppts fjädrar kombispaken tillbaka till driftsläget **I** och tändningen sätts på automatiskt igen.

Driftsläge I – motorn går eller kan starta.

Startläge $\text{I} \setminus$ – i detta läge startas motorn – kombispaken hoppar till driftsläget I när man trycker pågasspaken.

Stängt chokereglage $\text{I} \setminus$ – i detta läge startas den kalla motorn – kombispaken hoppar till driftsläget I när man trycker pågasspaken.

6.2 Inställning av kombispaken

För att ställa om kombispaken från driftsläget I till stängt chokereglage $\text{I} \setminus$, tryck samtidigt in och håll fast gasspaksspärren och gasspaken – justera kombispaken.

För att ställa in startläget $\text{I} \setminus$ ställ kombispaken först på läget stängd choke $\text{I} \setminus$, för sedan kombispaken till startläget $\text{I} \setminus$.

Genom att man trycker på gasspaksspärren och samtidigt lätt berör gasspaken hoppar kombispaken från startläge $\text{I} \setminus$ resp. stängd choke $\text{I} \setminus$ till driftsläget I.

För att stänga av motorn för kombispaken till **STOP** eller O – när den släpps fjädrar kombispaken tillbaka till driftsläget I.

6.3 Starta motorn

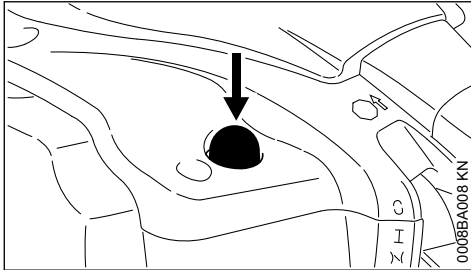

- ▶ Tryck minst 5 gånger på bränslehandpumpen – även om den är fylld med bränsle.
- ▶ Ställ in kombispaken utifrån motorns temperatur.

6.3.1 Kall motor (kallstart)

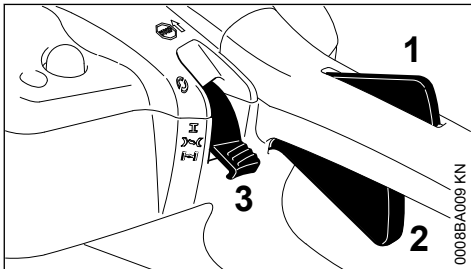

- ▶ Tryck in gasspaksspärren (1) och gasspaken (2) samtidigt – håll båda spakarna intryckta.
- ▶ Ställ kombispaken (3) på $\text{I} \setminus$.
- ▶ Släpp gasspaksspärren (1), gasspaken (2) och kombispaken.

6.3.2 Varm motor (varmstart)

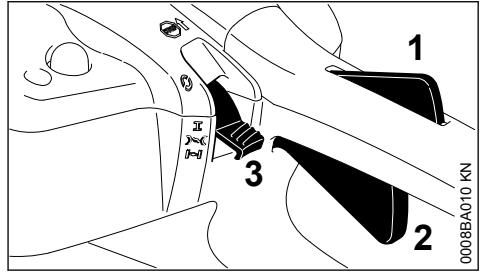

- ▶ Tryck in gasspaksspärren (1) och gasspaken (2) samtidigt – håll båda spakarna intryckta.
- ▶ Ställ kombispaken (3) på $\text{I} \setminus$.
- ▶ Släpp gasspaksspärren (1), gasspaken (2) och kombispaken.

Använd detta läge även om motorn har gått men fortfarande är kall.

6.4 Starta

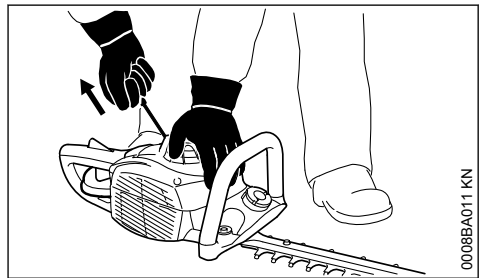

- ▶ Lägg maskinen stadigt på marken.
- ▶ Ta av knivskyddet – knivarna får inte vidröra marken eller andra föremål.
- ▶ Stå stadigt.
- ▶ Tryck maskinen med vänstra handen på fläktkåpan hårt mot marken.
- ▶ Ta tag i starthandtaget med höger hand.

6.4.1 Modell utan ErgoStart

- ▶ Dra med höger hand långsamt ut starthandtaget till första märkbara stopp och dra sedan till snabbt och hårt.

OBS!

Dra inte ut startlinan till stopp – risk för att den går av!

- ▶ Släpp inte starthandtaget, utan styr startlinan tillbaka mot utdragningsriktningen, så att den hinner lindas upp ordentligt.

6.4.2 Modell med ErgoStart

- ▶ Dra ut starthandtaget jämnt.

6.5 Så snart motorn går

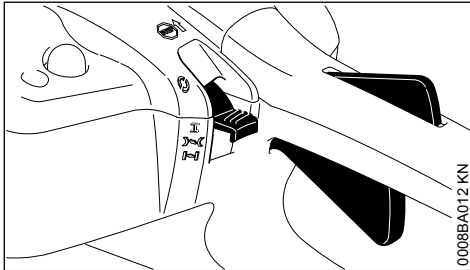

- ▶ Tryck på gasspaksspärren och gasa – kombispaken hoppar till driftsläget I – varmkör motorn med några lastväxlingar efter kallstart.



VARNING

Vid rätt inställd förgasare får inte skärverktyget rotera på tomgång.

Maskinen är klar att använda.

6.6 Stänga av motorn

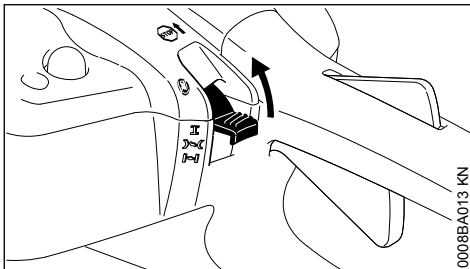

- ▶ Tryck kombispaken mot **STOP** eller **0** – när den släpps fjädrar kombispaken tillbaka till driftsläge I.

6.7 Mer information om start

6.7.1 Motorn stannar i läget för kallstart eller vid acceleration.

- ▶ Ställ kombispaken på  och fortsätt att starta tills motorn går

6.7.2 Motorn startar inte i läget för varmstart

- ▶ Ställ kombispaken på  och fortsätt att starta tills motorn går

6.7.3 Motorn startar inte

- ▶ Kontrollera att alla manöverreglage är rätt inställda.
- ▶ Kontrollera att det finns bränsle i tanken, fyll på vid behov.
- ▶ Kontrollera att tändkabelskon sitter ordentligt.
- ▶ Upprepa startförlöppet.

6.7.4 Tanken har körts helt tom

- ▶ Tryck minst 5 gånger på bränslehandpumpen efter tankning – även om den är fylld med bränsle.
- ▶ Ställ in kombispaken utifrån motorns temperatur.
- ▶ Starta om motorn.

7 Anvisningar för driften

7.1 Under första driftperioden

Före tredje tankningen ska den fabriksnya maskinen inte köras obelastad i höga varvtal eftersom den kan överbelastas under inkörningsperioden. Under inkörningsperioden ska de rörliga delarna nötas mot varandra – friktionsmotståndet i motorn är större. Motorn får sin maximala effekt efter att ha körts ungefär 5 till 15 tankpåfyllningar.

7.2 Under arbetets gång

Efter längre drift med full belastning ska man låta motorn gå på tomgång en kort stund tills den mesta värmen förts bort med kylflödet för att delarna i motorn (tändsystem, förgasare) inte ska belastas extremt på grund av upplagrad värme.

7.3 Efter arbetet

Vid kortvariga stillestånd: Låt motorn svalna. Förvara maskinen med tom tank på ett torrt ställe, inte i närheten av öppen eld, till nästa användningstillfälle. Vid längre driftuppehåll – se "Förvaring av maskinen".

8 Rengöring av luftfiltret

8.1 Om motoreffekten sjunker märkbart

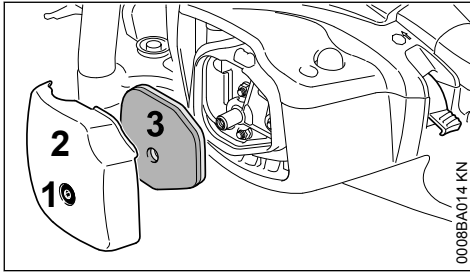

- ▶ Vrid loss skruven (1) och ta av filterkåpan (2) – skruven (1) är oförlojbar monterad i filterkåpan (2)
- ▶ Rengör området kring filtret från grova föroreningar
- ▶ Ta ut filtret (3)
- ▶ Byt filtret – kan även provisoriskt knackas eller blåsas ut – får inte sköljas
- ▶ Byt ut skadade detaljer
- ▶ Sätt i filtret (3)
- ▶ Lägg på filterkåpan (2) och skruva åt

9 Inställning av förgasaren

Förgasaren är från fabrik inställd så att motorn försörjs med en optimal blandning av bränsle och luft i alla driftförhållanden.

9.1 Ställ in tomgången

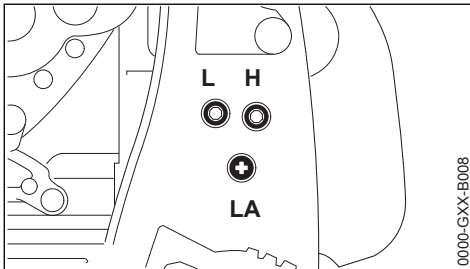

- ▶ Starta motorn och låt den bli varm

9.1.1 Motorn stannar vid tomgång

- ▶ Vrid anslagsskruven för tomgång (LA) medurs, tills knivarna börjar gå – vrid sedan tillbaka ca 1 varv

9.1.2 Knivarna är igång på tomgång

- ▶ Vrid anslagsskruven för tomgång (LA) moturs tills knivarna stannar – fortsatt sedan att vrida ca 1 varv i samma riktning

! VARNING

Om knivarna inte stannar på tomgång trots detta måste maskinen repareras av en auktoriserad återförsäljare.

10 Kontrollera tändstiftet

- ▶ Kontrollera först tändstiftet vid dålig motoreffekt, svårstartad motor eller oregelbunden tomgång
- ▶ Byt tändstiftet efter ca 100 driftstimmar – tidigare om elektroderna är kraftigt avbrända – använd endast avstörda tändstift som är godkända av STIHL – se "Tekniska data"

10.1 Demontering av tändstift

- ▶ Stäng av motorn

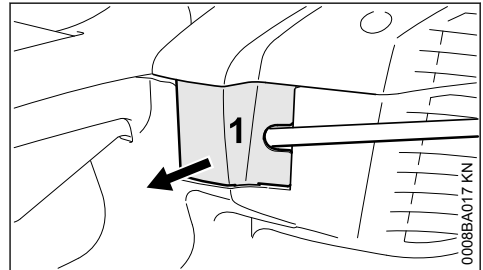

- ▶ Lirka försiktigt upp luckan (1) med ett lämpligt verktyg (t.ex. kombinyckel)

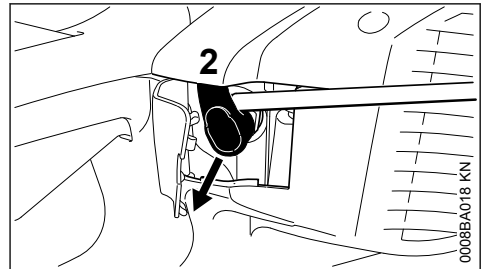

- ▶ Ta av tändkabelskon (2) med ett lämpligt verktyg (t.ex. kombinyckel)
- ▶ Skruva ut tändstiftet

10.2 Kontrollera tändstiftet

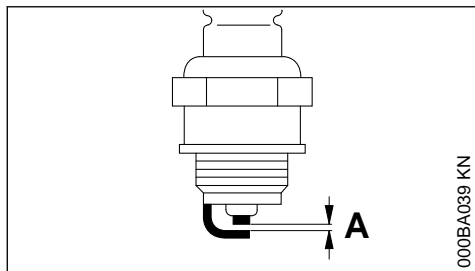

000BA039 KN

- ▶ Rengör tändstiftet om det är smutsigt
- ▶ Kontrollera elektrodavståndet (A) och justera om det behövs, avståndet anges i "Tekniska data"
- ▶ Åtgärda orsakerna till att tändstiftet blir smutsigt

Möjliga orsaker:

- för mycket motorolja i bränslet
- smutsigt luftfilter
- ogynnsamma driftförhållanden

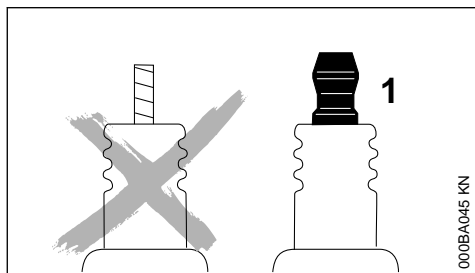

000BA045 KN



VARNING

Gnistor kan bildas om anslutningsmuttern (1) saknas eller är lös. Det kan leda till brand eller explosion i brandfarlig eller explosiv miljö. Det kan leda till allvarliga personskador eller materialskador.

- ▶ Använd skärmda tändstift med fast anslutningsmutter

10.3 Montera tändstiftet

- ▶ Sätt in och dra åt tändstiftet för hand
- ▶ Dra åt tändstiftet
- ▶ Tryck fast tändkabelskon på tändstiftet

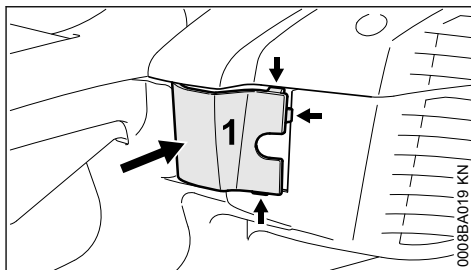

0008BA019 KN

- ▶ Stäng luckan (1) – först upp till, sedan ned till – spärrhakarna (pilar) måste haka i

11 Smörjning av kuggväxeln

11.1 Endast vid kommersiell användning – kontrollera var 25:e drifttimme

11.1.1 HS 46

Smörj knivdrevet med STIHL drevfett för häcksaxar (specialtillbehör).

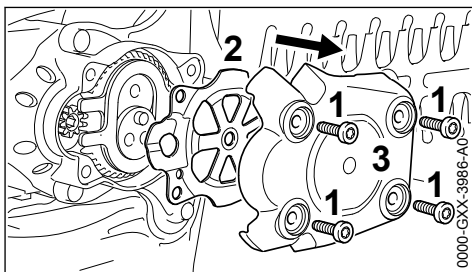

0000-GXX-3986-AU

- ▶ Skruva ur skruvarna (1) på häcksaxens undersida.
- ▶ Ta av fästplattan (2) och drevlocket (3).

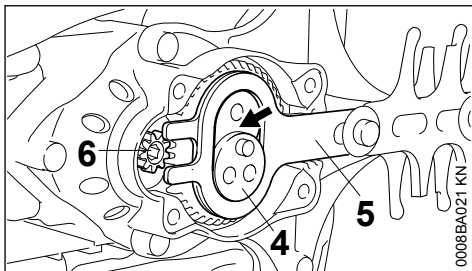

0008BA021 KN

- ▶ Pressa in fett portionsvis mellan excentern (4) och kniven (5) i drevhuset (pil) (max. 5 g). Vrid samtidigt drevet (6) med sexkantsnyckeln så att fettet fördelas jämnt. Undvik kontakt med knivarna, **risk för skador!**

OBS!

Fyll inte drevhuset helt med fett.

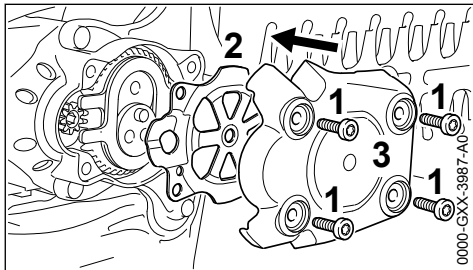

- ▶ Lägg på fästplattan (2) så att den är i våg med drevhuset.
- ▶ Lägg på drevlocket (3), skruva in skruvarna (1) och dra åt.

11.1.2 HS 56

Smörj knivdrevet med STIHL drevfett för häcksaxar (specialtillbehör).

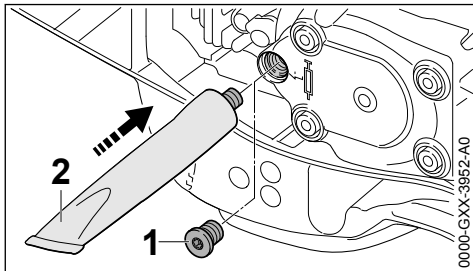

- ▶ Skruva ur pluggen (1) på häcksaxens undersida. Om inget fett syns på insidan kan du skruva in tuben med drevfett (2).
- ▶ Tryck in upp till 5 g fett i drevhuset

OBS!

Fyll inte drevhuset helt med fett.

- ▶ Skruva ur fettuben
- ▶ Skruva i skruvlocket och dra åt

12 Förvaring av maskinen

Vid driftuppehåll från ca 30 dagar

- ▶ Rengör knivarna, kontrollera skicket och spreja med STIHL lösningsmedel för kåda
- ▶ Töm och rengör bränsletanken på en plats med god ventilation
- ▶ Ta hand om bränslet enligt gällande föreskrifter
- ▶ Om det finns en bränslehandpump: Tryck på bränslehandpumpen minst 5 gånger.
- ▶ Starta motorn och låt motorn gå på tomgång tills den stannar
- ▶ Sätta på knivskyddet
- ▶ Rengör maskinen noggrant, speciellt cylindreflänsar och lufffilter
- ▶ Förvara maskinen på ett torrt och säkert ställe, använd den inbyggda fästöglan i handtaget. Skydda den från användning av obehöriga (t.ex. barn)

13 Slipning av kniven

Om skäreffekten sjunker, knivarna skär dåligt eller grenar ofta fastnar: Slipa knivarna.

Slipningen ska skötas av en återförsäljare och genomföras med slipmaskin. Vi rekommenderar auktoriserade STIHL-återförsäljare.

I annat fall ska en planslipfil användas. För slipfilen till knivplanet i den vinkel som föreskrivs (se kapitlet "Tekniska data").

- ▶ Slipa endast eggen - fila varken knivens slöa överskjutande delar eller skärskyddet (se "Viktiga komponenter")
- ▶ Fila alltid mot eggen
- ▶ Filen får endast arbeta i framåtrörelsen - lyft vid återrörelsen
- ▶ Ta bort grader på kniven med en brynsten
- ▶ Slipa endast bort lite material
- ▶ Avlägsna fil- och slipdamm efter slipningen och spreja kniven med STIHL lösningsmedel

OBS!

Arbeta inte med trubbiga eller skadade knivar - det medför stora påfrestningar på maskinen och ger sämre skärresultat.

14 Skötsel och underhåll

Uppgifterna gäller normala användningsförhållanden. Vid försvårade förhållanden (mycket damm etc.) och längre dagliga arbetstider ska de angivna intervallen förkortas.		före arbetet	efter arbetet resp. dagligen	efter varje tankning	en gång i veckan	en gång i månaden	en gång om året	vid fel	vid skador	vid behov
Komplett maskin	Visuell kontroll (skick, täthet)	X		X						
	Rengör		X							
Manöverhandtag	Funktionskontroll	X		X						
Luftfilter	Rengör							X		X
	Byt ut								X	
Bränslehandpump (om sådan finns)	Kontrollera	X								
	Låt återförsäljare ¹⁾ reparera								X	
Bränslelod i bränsletanken	Låt återförsäljare ¹⁾ kontrollera							X		
	Låt återförsäljare ¹⁾ byta ut					X			X	X
	Rengör							X		X
Förgasare	Kontrollera tomgången	X		X						
	Efterjustera tomgången									X
Tändstift	Efterjustera elektrodavståndet							X		
	Byt var 100:e driftstimme									
Insugningsöppning för kylluft	Visuell kontroll		X							
	Rengör									X
Tillgängliga skruvar och muttrar (utom justerskruvar)	Dra åt									X
Vibrationsdämpardelar	Visuell kontroll	X								
	Låt återförsäljare ¹⁾ byta ut							X	X	
Knivar	Rengör		X							
	Slipa ¹⁾									X
	Visuell kontroll	X								
	Låt återförsäljare ¹⁾ byta ut								X	

Uppgifterna gäller normala användningsförhållanden. Vid försvårande förhållanden (mycket damm etc.) och längre dagliga arbetstider ska de angivna intervallen förkortas.		före arbetet	efter arbetet resp. dagligen	efter varje tankning	en gång i veckan	en gång i månaden	en gång om året	vid fel	vid skador	vid behov
Smörj drev	Endast vid kommersiell användning – kontrollera var 25:e drifttimme och fyll på STIHL drevfett, vid behov									
Säkerhetsetikett	Byt ut								X	
1)STIHL rekommenderar STIHL-återförsäljare										

15 Minimera slitage och undvik skador

Om du följer anvisningarna i denna skötselavvisning undviker du onödigt slitage och skador på maskinen.

Användning, skötsel och förvaring av maskinen måste ske med samma noggrannhet som föreskrivs i denna skötselavvisning.

Alla skador som orsakas av att anvisningarna för säkerhet, användning och skötsel inte har följts får användaren själv stå för. Detta gäller i synnerhet:

- Ändringar på produkten som inte godkänts av STIHL.
- Användning av verktyg eller tillbehör som inte är godkända eller lämpliga för maskinen eller är av sämre kvalitet.
- Användning av maskinen för ändamål som den inte är avsedd för.
- Användning av maskinen vid idrotts- eller tävlingsevenemang.
- Följdskadorna orsakade av fortsatt användning av en maskin med defekta komponenter.

15.1 Underhållsarbeten

Alla åtgärder som beskrivs i kapitlet "Skötsel och underhåll" måste utföras regelbundet. Om användaren inte kan utföra dessa arbeten själv ska en fackhandlare anlitas för dem.

STIHL rekommenderar att man endast låter auktoriserade STIHL-återförsäljare genomföra underhåll och reparationer. Auktoriserade STIHL-återförsäljare har möjlighet att regelbun-

det delta i utbildningar samt få tillgång till teknisk information.

Om dessa arbeten försummas kan skador uppstå på maskinen som användaren själv får ansvara för. Hit hör bl. a.:

- Motorskador till följd av försummat eller otillräckligt underhåll (t. ex. luft- och bränslefilter), felaktig förgasinställning eller otillräcklig rengöring av kylflötspringor (intag, cylinderflänsar).
- Korrosions- och andra följskadorna orsakade av olämplig förvaring.
- Skador på maskinen till följd av att reservdelar av sämre kvalitet har använts.

15.2 Förslitningsdelar

Olika delar av maskinen utsätts för normalt slitage även om de används på rätt sätt och måste bytas i tid beroende på hur och hur länge de använts. Hit hör bl.a.:

- knivar
- koppling
- filter (för luft, bränsle)
- startanordning
- tändstift
- vibrationsdämpande element.

16 Viktiga komponenter

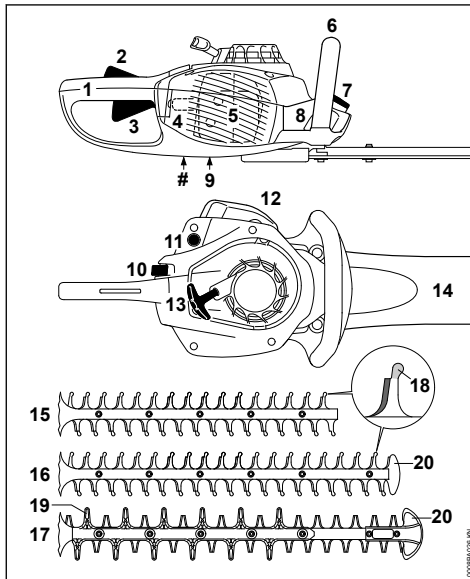

- 1 Manöverhandtag
- 2 Gasspakspärr
- 3 Gasspak
- 4 Tändkabelsko
- 5 Ljuddämpare
- 6 Handtagsrör (fram)
- 7 Tanklock
- 8 Bränsletank
- 9 Justerskruvar för förgasaren
- 10 Kombispak
- 11 Bränslehandpump
- 12 Filterkåpa
- 13 Starthandtag
- 14 Knivskydd
- 15 Kniv HS 46
- 16 Kniv HS 46 C
- 17 Kniv HS 56 C
- 18 Trubbigt utligg (inbyggt skärskydd)
- 19 Skärskydd
- 20 Toppskydd
- # Maskinnummer

17 Tekniska data

17.1 Drivaggregat

STIHL encylindrig tvåtaktsmotor

Slagvolym:	21,4 cm ³
Cylinderhål:	33 mm
Kolvslag:	25 mm
Effekt enligt ISO 7293:	0,65 kW (0,9 PS) vid 8700 varv/min
Tomgångsvarvtal:	2750 varv/min
Avregleringsvarvtal:	9 300 varv/min

17.2 Tändsystem

Elektroniskt styrd magnetändare

Tändstift (avstört):	NGK CMR6H, BOSCH USR4AC
Elektroavstånd:	0,5 mm

17.3 Bränslesystem

Positionsökänslig membranförgasare med integrerad bränslepump

Bränsletankens volym:	280 cm ³ (0,28 l)
-----------------------	------------------------------

17.4 Knivar

17.4.1 HS 46

egg på båda sidor, slipad på en sida	
Slipvinkel mot kniven:	35°
Tandavstånd:	30 mm
Slagfrekvens:	3600 varv/min
Skärlängd:	450 mm

17.4.2 HS 46 C

egg på båda sidor, slipad på en sida	
Slipvinkel mot kniven:	35°
Tandavstånd:	30 mm
Slagfrekvens:	3600 varv/min
Skärlängd:	550 mm

17.4.3 HS 56 C

egg på båda sidor, slipad på båda sidor	
Slipvinkel mot kniven:	45°
Tandavstånd:	34 mm
Slagfrekvens:	3600 varv/min
Skärlängd:	600 mm

17.5 Vikt

komplett med knivenhet, otankad

17.5.1 HS 46

Skärlängd 450 mm:	4,0 kg
-------------------	--------

17.5.2 HS 46 C

Skärlängd 550 mm:	4,3 kg
-------------------	--------

17.5.3 HS 56 C

Skärlängd 600 mm:	4,5 kg
-------------------	--------

17.6 Buller- och vibrationsvärden

För att fastställa buller- och vibrationsvärden används tomgång och max. märkvarvtal i förhållandet 1:4.

Ytterligare uppgifter för att uppfylla arbetsgivar-direktivet Vibration 2002/44/EG, se

www.stihl.com/vib

17.6.1 Ljudtrycksnivå L_{peq} enligt ISO 22868

HS 46:	95 dB(A)
HS 46 C:	95 dB(A)
HS 56 C:	95 dB(A)

17.6.2 Ljudeffektnivå $L_{w\text{eq}}$ enligt ISO 22868

HS 46:	106 dB(A)
HS 46 C:	106 dB(A)
HS 56 C:	106 dB(A)

17.6.3 Vibrationsvärde $a_{hv,eq}$ enligt ISO 22867

HS 46

Vänster handtag:	4,5 m/s ²
Höger handtag:	4,9 m/s ²

HS 46 C

Vänster handtag:	4,5 m/s ²
Höger handtag:	4,9 m/s ²

HS 56 C

Vänster handtag:	4,7 m/s ²
Höger handtag:	5,5 m/s ²

För ljudtrycksnivå och ljudeffektnivån K är-Värde enligt direktiv 2006/42 / EG = 2,0 dB (A); för vibrationen är värdet K-Värde enligt 2006/42/EG = 2,0 m/s².

17.7 REACH

REACH är en EU-förordning för registrering, bedömning och godkännande av kemikalier.

Information om uppfyllandet av REACH-förordningen (EG) nr 1907/2006 finns på

www.stihl.com/reach

17.8 Avgasutsläppsvärde

Det uppmätta värdet för CO₂ i EU-typgodkännandeprocessen finns på

www.stihl.com/co2

i produktspecifika tekniska data.

Det uppmätta CO₂-värdet bestäms på en representativ motor under ett standardiserat testförfarande under laboratorieförhållanden och

utgör inte en uttrycklig eller underförstådd garanti för prestanda för en viss motor.

Den avsedda användningen och underhållet som beskrivs i denna bruksanvisning uppfyller gällande krav för avgasutsläpp. Ändringar i motorn kommer att ogiltiggöra drifttillståndet.

18 Reparationsanvisningar

Användare av den här maskinen får endast utföra skötsel och underhållsarbete som beskrivs i den här skötselanvisningen. Mer avancerade reparationer får endast utföras av återförsäljare.

STIHL rekommenderar att endast auktoriserade STIHL-återförsäljare genomför underhåll och reparationer. Auktoriserade STIHL-återförsäljare har möjlighet att regelbundet delta i utbildningar samt att få tillgång till teknisk information.

Använd vid reparation endast reservdelar som är godkända av STIHL för denna maskin, eller tekniskt likvärdiga delar. Använd endast reservdelar av hög kvalitet. Annars finns det risk för olyckor eller skador på maskinen.

Vi rekommenderar att du använder STIHL originalreservdelar.

STIHL originalreservdelar känns igen på STIHL reservdelnummer på logotypen **STIHL** och eventuellt på STIHL-märket  (på mindre detaljer finns ibland bara detta märke).

19 Avfallshantering

Information om avfallshantering finns att få hos kommunförvaltningen eller en STIHL-återförsäljare.

Icke fackmannamässig kassering kan skada hälsan och miljön.

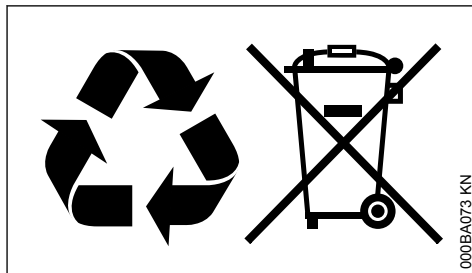

- ▶ Avfallshantera STIHLs produkter, inklusive förpackningar, enligt lokala föreskrifter på därför avsedd återvinningsstation.
- ▶ Släng inte produkten i hushållsavfallet.

20 EU-försäkran om överensstämmelse

ANDREAS STIHL AG & Co. KG
Badstr. 115
D-71336 Waiblingen

Tyskland

intygar på eget ansvar att

Konstruktion:	Häcksax
Fabrikat:	STIHL
Typ:	HS 46
	HS 46 C
	HS 56 C
Serieidentifiering:	4242
Slagvolym:	21,4 cm ³

uppfyller bestämmelserna i direktiv 2011/65/EU, 2006/42/EG, 2014/30/EU samt 2000/14/EG och har utvecklets och tillverkats i överensstämmelse med de versioner av följande standarder som gällde vid produktionsdatumet:

EN ISO 10517, EN 55012, EN 61000-6-1

För beräkning av uppmätt och garanterad ljudeffektnivå enligt direktiv 2000/14/EG, bilaga V, har standarden ISO 11094 tillämpats.

Uppmätt ljudeffektnivå

105 dB(A)

Garanterad ljudeffektnivå

107 dB(A)

Förvaring av teknisk dokumentation:

ANDREAS STIHL AG & Co. KG
Produktzulassung

Tillverkningsår samt serienummer står på maskinen.

Waiblingen, 2022-08-01

ANDREAS STIHL AG & Co. KG
enligt fullmakt



Robert Olma, Vice President, Regulatory Affairs & Global Governmental Relations



21 UKCA-konformitetsdeklaration

ANDREAS STIHL AG & Co. KG
Badstr. 115
D-71336 Waiblingen

Tyskland

intygar på eget ansvar att

Konstruktion:	Häcksax
Fabrikat:	STIHL
Typ:	HS 46
	HS 46 C
	HS 56 C
Serieidentifiering:	4242
Slagvolym:	21,4 cm ³

motsvarar bestämmelserna i UK-förordningarna "The Restriction of the Use of Certain Hazardous Substances in Electrical and Electronic Equipment Regulations 2012, Supply of Machinery (Safety) Regulations 2008, Electromagnetic Compatibility Regulations 2016" och "Noise Emission in the Environment by Equipment for use Outdoors Regulations 2001" och har utvecklets och tillverkats i överensstämmelse med de versioner av följande standarder som gällde vid produktionsdatumet:

EN ISO 10517, EN 55012, EN 61000-6-1

För beräkning av uppmätt och garanterad ljudeffektnivå enligt UK-förordningen "Noise Emission in the Environment by Equipment for use Outdoors Regulations 2001, Schedule 8", har standarden ISO 11094 använts.

Uppmätt ljudeffektnivå

105 dB(A)

Garanterad ljudeffektnivå

107 dB(A)

Förvaring av teknisk dokumentation:

ANDREAS STIHL AG & Co. KG

Tillverkningsår samt serienummer står på maskinen.

Waiblingen, 2022-08-01

ANDREAS STIHL AG & Co. KG
enligt fullmakt



Robert Olma, Vice President, Regulatory Affairs & Global Governmental Relations

Sisällysluettelo

1	Käyttöohje.....	21
2	Turvallisuusohjeet ja työtekniikka.....	21
3	Käyttö.....	26
4	Polttoaine.....	27
5	Polttoaineen lisääminen.....	28
6	Moottorin käynnistäminen ja sammuttaminen.....	30
7	Yleisiä käyttöohjeita.....	32
8	Ilmansuodattimen puhdistaminen.....	33
9	Kaasuttimen säätäminen.....	33
10	Sytytystulpan tarkastaminen.....	33
11	Kulmavaihteen voitelu.....	34
12	Laitteen säilytys.....	35
13	Leikkuuterien teroitus.....	35
14	Huolto- ja hoito-ohjeita.....	36
15	Kulutuksen minimointi ja vaurioiden välttäminen.....	37
16	Tärkeät osat.....	38
17	Tekniset tiedot.....	38
18	Korjausohjeita.....	39
19	Hävittäminen.....	39
20	EU-vaatimusten mukaisuusvakuutus.....	40
21	UKCA-vaatimusten mukaisuusvakuutus.....	40
22	Yhteystiedot.....	41

1 Käyttöohje

1.1 Kuvasympolit

Laitteeseen kiinnitetyt kuvasympolit on selostettu tässä.

Laitteesta ja sen varustelusta riippuen laitteessa voi olla seuraavat kuvasympolit.



Polttoainesäiliö; bensiinin ja moottoriöljyn seos



Polttoaineen käsipumpun käyttö



Aukko kulmavaihterasvalle



Terän lukitsin



Käännettävä kahva

1.2 Tekstiin liittyvät merkinnät



VAROITUS

Ihmisten onnettomuus- ja loukkaantumisvaaraa sekä esinevahinkoja koskeva varoitus.

HUOMAUTUS

Laitteen tai sen yksittäisten osien vaurioitumisen vaara.

1.3 Tekninen tuotekehittely

STIHL kehittää jatkuvasti koneitaan ja laitteitaan, minkä vuoksi se pidättää oikeuden toimitusten laajuuden muotoa, tekniikkaa ja varustusta koskeviin muutoksiin.

Käyttöohjeessa annettujen tietojen ja kuvien perusteella ei näin ollen voida esittää vaateita.

2 Turvallisuusohjeet ja työtekniikka



Tätä moottorilaitetta käytettäessä tarvitaan erityisiä varotoimenpiteitä, koska terät ovat teräviä ja ne pyörivät suurella nopeudella.



Lue koko käyttöohje huolellisesti, ennen kuin käytät laitetta ensimmäisen kerran. Säilytä ohje huolellisesti myöhempiä käyttöä varten. Käyttöohjeiden noudattamatta jättäminen voi olla hengenvaarallista.

Noudata maakohtaisia turvallisuusohjeita, joita ovat julkaisseet esim. ammattijärjestöt, sosiaalivakuutusorganisaatiot, työsuojeluviranomaiset ja muut vastaavat tahot.

Jos työskentelet ensimmäistä kertaa moottorilaitteen parissa: pyydä myyjää tai muuta laitteen tuntevaa henkilöä selostamaan, miten laitetta käsitellään turvallisesti. Harkitse myös osallistumista aiheesta käsittelevälle kurssille.

Alaikäiset eivät saa työskennellä moottorilaitteen kanssa – poikkeuksena yli 16-vuotiaat nuoret, joita koulutetaan valvotusti.

Pidä lapset, eläimet ja katsojat etäällä laitteesta.

Jos moottorilaitetta ei käytetä, se on säilytettävä niin, ettei se aiheuta vaaraa kenellekään. Varmista moottorilaitteiden luvattoman käytön varalta.

Käyttäjä vastaa sivullisille ja heidän omaisuudelleen aiheutuvista onnettomuuksista ja vaaroista.

Luovuta tai lainaa moottorilaitte vain sellaisille henkilöille, jotka ovat perehtyneet mallin ominaisuuksiin ja käsittelyyn. Luovuta aina myös käyttöohje laitteen mukana.

Kansallisissa ja paikallisissa määräyksissä on mahdollisesti määritelty käyttöaikatavat melupäästöjä aiheuttavien moottorilaitteiden käytölle.

Moottorilaitteen parissa työskentelevän henkilön tulee olla levännyt, terve ja muuten hyvässä kunnossa.

Jos käyttäjä ei saa terveydellisistä syistä altistaa itseään rasitukselle, hänen tulee tiedustella lääkäriltään, onko työskentely moottorilaitteen kanssa mahdollista.

Sydämentahdistinta käyttävät: tämän laitteen sytytyslaitteisto aiheuttaa erittäin heikon sähkömagneettisen kentän. Vaikutusta yksittäisiin sydämentahdistintyyppisiin ei voida täysin sulkea pois. Terveystieteiden välttämiseksi STIHL suosittelee, että asiasta neuvotellaan lääkärin ja sydämentahdistimen valmistajan kanssa.

Moottorilaitetta ei saa käyttää alkoholin tai reaktiokykyä häiritsevien lääkkeiden nauttimisen jälkeen tai päihteiden vaikutuksen alaisena.

Käytä moottorilaitetta vain pensasaitojen, pensaiden, vesakkojen yms. leikkaamiseen. Moottorilaitetta ei saa käyttää muihin tarkoituksiin – **Tapa-turvavaara!**

Älä tee tuotteeseen muutoksia – myös tämä saattaa johtaa onnettomuuksiin tai vaurioittaa moottorilaitetta.

Asenna laitteeseen ainoastaan STIHLin nimen omaan tähän moottorilaitteeseen hyväksymiä tai teknisesti samantasoisia leikkuuteriä tai lisävarusteita. Jos sinulla on kysyttävää, käännä erikoisliikkeen puoleen. Käytä vain korkealaatuisia työkaluja tai lisätarvikkeita. Muutoin voi tapahtua onnettomuus tai moottorilaitte voi vaurioitua.

STIHL suosittelee vain alkuperäisten STIHL-tökalujen ja tarvikkeiden käyttöä. Niiden ominaisuudet on optimoitu tätä tuotetta varten ja vastaamaan käyttäjän vaatimuksia.

Älä tee laitteeseen muutoksia – tämä voi vaikuttaa laitteen turvallisuuteen. STIHL ei vastaa henkilö- tai aineellisista vahingoista, jotka ovat seurausta muiden kuin STIHLin hyväksymien ohjeistettujen käytöstä.

Älä käytä laitteen puhdistukseen korkeapainepeuria. Kova vesisuihku saattaa vaurioittaa laitteen osia.

2.1 Vaatetus ja varustus

Käytä määräysten mukaista vaatetusta ja varustusta.



Vaatetuksen on oltava työtehtävään sopiva eikä saa haitata työskentelyä. Käytä vartaloa myötäilevää vaatetusta, esim. kokohaalareita. Älä käytä työtakkia.

Älä käytä vaatteita, jotka voivat takertua kiinni risukkoihin tai laitteen liikkuviin osiin. Älä käytä myöskään huivia, solmiota tai koruja. Sido pitkät hiukset yhteen ja varmista, että ne ovat olkapäiden yläpuolella.

Käytä tukevia, karkeapohjaisia ja luistamattomia jalkineita.



VAROITUS



Pienennä silmävammojen riskiä käyttämällä standardin EN 166 mukaisia suojalaseja, jotka asettuvat tiiviisti kasvoja vasten. Varmista suojalasien asettuminen oikein kasvoja vasten.

Käytä "henkilökohtaista" melusuojaa – esim. kuppikulunsojaimia.



Käytä kestävästä materiaalista (esim. nahasta) valmistettuja työkasineita.

STIHLin valikoimiin kuuluu runsaasti erilaisia henkilökohtaisia suojavarusteita.

2.2 Moottorilaitteen kuljetus

Sammuta moottori aina.

Käytä teränsuojusta myös silloin, kun kannat laitetta vain lyhyen matkan.

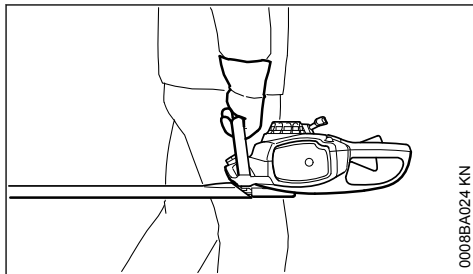

Kanna moottorilaitetta kahvasta, leikkuuterät taaksepäin. Varo koskemasta kuumiin koneen

osiin, erityisesti äänenvaimentimeen ja vaihteistokoteloon – **Palovammojen vaara!**

Kulkuneuvoissa: Varmista moottorilaitte kaatumisen, vaurioitumisen ja polttonesteen vuotamisen varalta.

2.3 Tankkaus



Bensiini on erittäin helposti syttyvää.
– Pysy etäällä avotulesta. – Varo polttonesteen läikkymistä maahan. – Älä tupakoi.

Sammuta moottori ennen tankkausta.

Älä tankkaa moottorin ollessa kuuma – polttoneste voi vuotaa ylitse – **tulipalon vaara!**

Avaa säilön korkki varovasti, jotta ylipaine voi purkautua hitaasti eikä polttonestettä roisku ulos.

Tankkaus on sallittua vain hyvin tuuletetuilla paikoilla. Jos polttonestettä on läikkynyt, puhdista moottorilaitte heti – älä päästä polttonestettä vaatteisiin ja vaihda vaatteet tarvittaessa heti.





Aseta käännettävällä siivekkeellä (kierrelliäntä) varustettu korkki oikein paikalleen, kierrä vasteeseen saakka ja käännä siiveke alas.

Näin vähennät tankin korkin irtoamisvaraa moottorin tärinän vaikutuksesta ja polttonestettä pääsee valumaan ulos.

Kiinnitä huomio epätiivisiin kohtiin – jos polttonestettä valuu ulos, älä käynnistä moottoria – **Palovammojen aiheuttama hengenvaara!**

2.4 Ennen käynnistystä

Tarkista, että moottorilaitte on turvallisessa käyttökunnossa. Noudata käyttöohjeen asianomaisia ohjeita:

- Tarkasta polttonestejärjestelmän tiiviys. Kiinnitä erityistä huomiota näkyvissä oleviin osiin kuten tankin kanteen, letkuliitäntöihin, polttonesteen käsipumppuun (vain polttonesteen käsipumpulla varustetut moottorilaitteet). Älä käynnistä moottoria, mikäli havaitset vuotoja tai vaurioita – **Tulipalovaara!** Anna erikoisliikkeen kunnostaa laite, ennen kuin otat laitteen uudelleen käyttöön
- Yhdistelmävivun on liikuttava kevyesti asentoon **STOP** tai  ja palattava lopuksi käyttöasentoon **I**
- Yhdistelmävivun, kaasuvivun lukitsimen ja kaasuvivun on oltava kevytliikkeisiä – kaasuvivun on palattava itsestään tyhjäkäyntiasentoon. Yhdistelmävivun on palattava asennoista  ja  takaisin käyttöasentoon **I**, kun kaasu-

vivun lukitsinta ja kaasuvivua painetaan samanaikaisesti

- Varmista, että sytytyskaapelin liitin on tiukasti paikallaan – liittimen puutteellinen kiinnitys voi aiheuttaa kipinöintiä, mikä voi sytyttää laitteesta vuotavan polttonesteen ja ilman seoksen – **Tulipalovaara!**
- Leikkuuterien on oltava moitteettomassa kunnossa (puhtaita, kevytliikkeisiä, ei vääntyneitä), niiden tulee olla tiukasti istukassaan, olla oikein asennettuja ja teroitettuja ja terille tulee suihkuttaa riittävästi STIHLin pihkanpoistoainetta (voiteluainetta)
- Tarkasta leikkuusuojuksen kunto (mikäli kuuluu varustukseen)
- Älä tee muutoksia käyttö- ja turvalaitteisiin
- Kahvojen on oltava puhtaita, kuivia ja öljytömiä – tämä on tärkeää moottorikäyttöisen laitteen turvallista käsittelyä varten

Moottorilaitetta saa käyttää vain käyttöturvallisessa tilassa – **onnettomuusvaara!**

2.5 Moottorin käynnistäminen

Vähintään 3 metrin päässä tankkauspaikasta – ei suljetussa tilassa.

Alustan on oltava tasainen. Ota tukeva asento. Ota moottorilaitteesta kunnolla kiinni. Leikkuuterät eivät saa koskea muihin esineisiin eikä maahan, koska terät voivat liikkua käynnistettäessä.

Moottorilaitetta saa käyttää vain yksi henkilö kerrallaan. Pidä muut ihmiset etäällä, myös käynnistettäessä.

Vältä koskemasta leikkuuterään – **Loukkaantumisvaara!**

Älä käynnistä moottoria huolimattomasti – suorita käynnistys käyttöohjeen mukaan.

Leikkuuterät liikkuvat vielä jonkin aikaa kaasuvivun vapauttamisen jälkeen – **Jälkikäyntivaikutus!**

Tarkista tyhjäkäynti: Teräketju ei saa pyöriä tyhjäkäynnillä kaasuvivun ollessa vapautettuna.

2.6 Laitteeseen tarttuminen ja laitteen ohjaaminen

Pidä aina moottorilaitteen kahvoista kiinni molemmin käsin. Aseta peukalot tiiviisti kahvojen ympärille.

2.6.1 Oikeakätinen käyttäjä

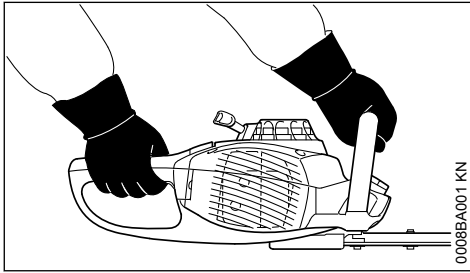

Vasen käsi takakahvassa, vasen käsi etukahvassa.

2.6.2 Vasenkätinen käyttäjä

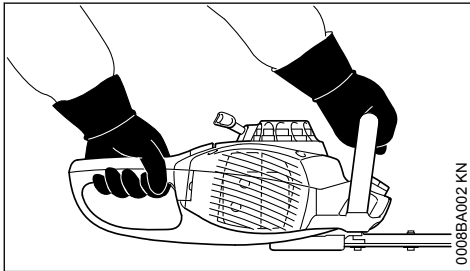

Oikea käsi takakahvassa, vasen käsi etukahvassa.

Ota tukeva asento. Liikuta laitetta siten, että leikkuuterät ovat aina vartaloista poispäin.

2.7 Työskentelyn aikana

Sammuta moottori heti vaaran uhatessa tai hätätapauksessa. Paina yhdistelmävipu asentoon **STOP** tai \odot .

Varmista, ettei kukaan muu oleskele työskentelyalueella.

Tarkkaile leikkuuteriä – älä leikkaa pensasaidan alueita, joita et kykene näkemään.

Noudata suurta varovaisuutta leikatessasi korkeita pensasaitoja, sillä joku saattaa oleskella aidan takana – varmista asia etukäteen.

Varmista, että moottorin tyhjäkäynti on moitteetonta, jotteivät leikkuuterät pyöri sen jälkeen, kun kaasuvipu on vapautettu.

Jos leikkuuterät siitä huolimatta liikkuvat tyhjäkäynnillä, vie laite huoltoon. Tarkasta tyhjäkäynnin säätö säännöllisesti ja korjaa tarvittaessa.

Leikkuuterät liikkuvat vielä jonkin aikaa kaasuvipun vapauttamisen jälkeen – **Jälkikäyntivaikutus!**

Vaihte kuumenee käytön aikana. Älä koske vaihteiston koteloon – **palovammojen vaara!**

Ole varovainen liukkaalla, märällä, lumisella alustalla sekä rinteessä ja epätasaisessa maastossa – **Liukastumisvaara!**

Raivaa pois pudonneet oksat, risut ja muu leikkujäte.

Kiinnitä huomiota esteisiin: puunkannot, juuret – **Kompastumisvaara!**

Varmista, että seisot aina tukevassa ja turvallisessa asennossa.

2.7.1 Työskennellessäsi korkealla:

- Käytä aina nostolavaa
- Älä koskaan työskentele tikkaiden varassa tai puussa seisoen
- Älä koskaan työskentele epävakaisissa paikoissa
- Älä työskentele vain yhtä kättä käyttäen

Noudata tavallista suurempaa tarkkaavaisuutta ja varovaisuutta käyttäessäsi kuulosuojaimia. Vaarasta ilmoittavien äänien (huutoäänien, äänimerkkien jne.) kuuluvuus on tällöin heikentynyt.

Pida tarpeeksi taukoja väsymyksen ja uupumuksen välttämiseksi – **onnettomuusvaara!**

Työskentele rauhallisesti ja harkitusti – vain, kun valaistus ja näkyvyys ovat hyviä. Työskentele varoen, älä vaaranna muiden turvallisuutta.



Moottorilaitte tuottaa myrkyllisiä pakokaasuja heti, kun moottori käynnistyy. Nämä voivat olla hajuttomia ja näkymättömiä sekä sisältää palamattomia hiilivetyjä ja bentseeniä. Älä koskaan käytä moottorilaitetta suljetuissa tai huonosti tuuletetuissa tiloissa – älä myöskään katalyysaattorikoneiden kanssa.

Jos työskentelet ojissa, notkoissa tai muuten ahtaissa olosuhteissa, varmista aina riittävä ilmansaanti – **myrkytys voi aiheuttaa hengenvaaran!**

Jos sinulla ilmenee pahoinvointia, päänsärkyä, näköhäiriöitä (esim. näkökentän pienentymistä), kuulohäiriöitä, huimausta, keskittymiskyvyn puutetta, lopeta työt heti – näiden oireiden syy voi olla liian korkeat pakokaasupitoisuudet – **Onnettomuusvaara!**

Käytä moottorilaitetta alhaisella melu- ja pakokaasupäästöillä – älä käytä moottoria tarpeettomasti, kaasuta vain työskennellessäsi.

Älä tupakoi moottorilaitteen käytön aikana äläkä laitteen läheisyydessä – **palovaara!** Polttoneste-

järjestelmästä voi päästä ulos syttyviä bensiinihöyryjä.

Jos moottorilaite altistettiin ei määräysten mukaiselle kuormituksella (esim. ulkoinen isku tai laitteen kaatuminen), tarkasta laitteen turvallinen toiminta ehdottomasti ennen laitteen uudelleen käyttöä – katso myös "Ennen käynnistystä". Tarkasta erityisesti polttonestejärjestelmän tiivys ja turvalaitteen toiminta. Moottorilaitteita, jotka eivät enää ole käyttöturvallisia, ei missään tapauksessa saa käyttää. Ota epäselvissä tapauksissa yhteyttä erikoisliikkeeseen.

Älä työskentele käynnistyskaasuasennossa – moottorin kierroslukua ei voida säätää kaasuvivun tässä asennossa.

Tarkasta pensasaita ja työskentelyalue, jotteivät leikkuuterät vaurioidu:

- Poista kivet, metalliosat ja kiinteät esineet
- Huolehdi, ettei leikkuuteriin pääse hiekkaa eikä kiviä, kun esimerkiksi työskentelet maanpinnan lähellä
- Älä kosketa leikkuuterillä rautalankoja leikatesasi pensasaitoja, joiden yhteydessä on verkkoita

Vältä jännitteisten johtimien koskettamista – älä katkaise sähkökaapeleita – **Sähköiskun vaara!**



Älä kosketa leikkuuteriä moottorin käydessä. Jos jokin esine estää leikkuuterien liikkeen, pysäytä moottori välittömästi – ja poista esine vasta tämän jälkeen – **loukkaantumisaara!**

Leikkuuterien jumittuminen kaasuttamisen aikana lisää kuormitusta ja vähentää moottorin kierroslukua. Kytkimen jatkuva liukuminen aiheuttaa ylikuumentumista ja osien vaurioitumista – jonka seurauksena voi olla esim. joutokäynnillä pyörivät leikkuuterät – **Loukkaantumisaara!**

Jos pensasaidat ovat hyvin pölyisiä tai likaisia, suihkuta leikkuuterille tarvittaessa STIHLin pihkanpoistoainetta. Tämä pienentää huomattavasti terien kitkaa, kasvinesteiden syövyttävää vaikutusta sekä likahiukkasten kertymistä teriin.

Työskentelyn aiheuttama pölyäminen voi olla terveydelle vaarallista. Käytä pölysuojainta, mikäli työskentelyn yhteydessä muodostuu pölyä.

Ennen laitteen käytön lopettamista: Sammuta moottori.

Tarkista leikkuuterä usein, säännöllisesti sekä heti, jos sen toiminta tuntuu muuttuneen: – Moottorin sammuttaminen

- Odota, että leikkuuterät ovat pysähtyneet
- Tarkasta kunto ja kiinnitys, huomioi mahdolliset halkeamat
- Seuraa terien terävyyttä

Pidä moottori ja äänenvaimennin aina puhtaana risuista, tikuista, lehdistä ja liiallisesta voiteluaineesta – **Tulipalovaara!**

2.8 Työskentelyn jälkeen

Puhdista moottorilaite pölystä ja liasta. Älä käytä liuottimia.

Suihkuta leikkuuterille STIHLin pihkanpoistoainetta – käynnistä moottori hetkeksi uudelleen, jotta sumute jakautuu terille tasaisesti.

2.9 Tärinä

Laitteen pitempiaikainen käyttö voi aiheuttaa tärinää johtuvia käsien verenkiertohäiriöitä (valkosormisuus).

Yleistä kaikille sopivaa käyttöaika ei voi ilmoittaa, sillä käyttöaika riippuu monista tekijöistä.

- Voit käyttää laitetta kauemmin, kun
- suojaat kädet (lämpimillä käsineillä)
 - pidät välillä taukoja

Käyttöaika lyhentää:

- käyttäjän verenkierto-ongelmat (oireet: usein kylmiltä tuntuvat tai kutisevat sormet)
- alhainen ulkoilman lämpötila
- tiukka puristusote (tiukka ote estää verenkiertoa).

Mikäli laitteen säännöllisen ja pitkäaikaisen käytön yhteydessä ilmenee oireita (esim. sormien kutina), suosittelemme lääkärintarkastusta.

2.10 Huolto- ja korjaustyöt

Huolla moottorilaittasi säännöllisesti. Tee ainoastaan tässä käyttöohjeessa kuvattuja huolto- ja korjaustyöitä. Muut työt on teetettävä alan ammattilaisella.

STIHL suosittelee, että kaikki huolto- ja korjaustyöt teetetään ainoastaan valtuutetulla STIHL-huollolla. STIHL-jälleenmyyjät saavat säännöllisesti koulutusta ja teknisiä tiedotteita.

Käytä ainoastaan korkealaatuisia varaosia. Huonopilaatuisten varusteiden käyttö voi aiheuttaa tapaturmia tai vahingoittaa laitetta. Lisätietoa saat jälleenmyyjältä.

STIHL suosittelee alkuperäisten STIHL-varaosien käyttöä. Ne on suunniteltu kyseiseen laitteeseen ja käyttäjän tarpeisiin sopiviksi.

Sammuta moottori aina kun teet korjaus-, huolto- ja puhdistustöitä – **tapaturman vaara!** – Poikkeus: kaasuttimen ja joutokäynnin säätö.

Älä käynnistä moottoria sytytystulpan pistokkeen tai sytytystulpan ollessa irrotettuna – sylinterin ulkopuolisten kipinöiden aiheuttama **palovaara!**

Älä huolla tai säilytä moottorilaitetta avotulen lähellä – polttoaineen aiheuttama **palovaara!**

Tarkista säännöllisesti, että polttoainesäiliön korkki ei vuoda.

Käytä ainoastaan moitteettomassa kunnossa olevia STIHLin suosittelemia sytytystulppia – ks. Tekniset tiedot.

Tarkista sytytysjohto (eristys ehjä, liitäntä kunnossa).

Tarkista, että äänenvaimennin on kunnossa.

Älä työskentele viallisella äänenvaimentimella tai ilman äänenvaimenninta – **palovaara!** – **kuulovammojen vaara!**

Älä koske kuumaan äänenvaimentimeen – **palovammojen vaara!**

Tärinävaimentimien kunto vaikuttaa tärinän määrään – tarkasta tärinävaimentimet säännöllisesti.

3 Käyttö

3.1 Leikkuuajankohta

Noudata pensasaitojen leikkuussa maa- tai kunta-kohtaisia määräyksiä.

Älä leikkaa paikallisten määräysten mukaisena lepoaikana.

3.2 Leikkausjärjestys

Valmistelee työ katkaisemalla paksut oksat oksaksilla tai moottorisahalla.

Leikkaa ensin aidan molemmat sivut ja sitten yläpuoli.

3.3 Hävittäminen

Älä heitä leikkuujätettä talousjäteastiaan – leikkuujätteen voi kompostoida.

3.4 Työtekniikka

3.4.1 Pystysuora leikkauk

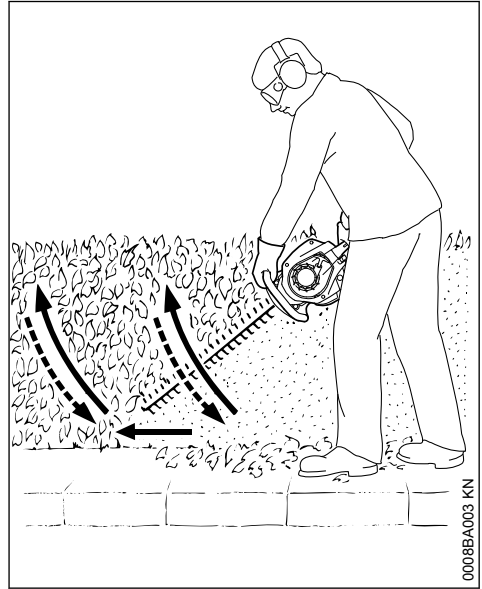

Leikkaa pensasaitaa kaarevasti alhaalta ylös. Laske leikkuria ja siirry eteenpäin viemällä leikkuria jälleen kaaressa ylöspäin.

Pään yläpuolelta leikkaus on väsyttävää, joten työturvallisuutesi takia leikkaa tällä tekniikalla vain lyhyitä jaksoja kerrallaan.

3.4.2 Vaakasuuora leikkaus

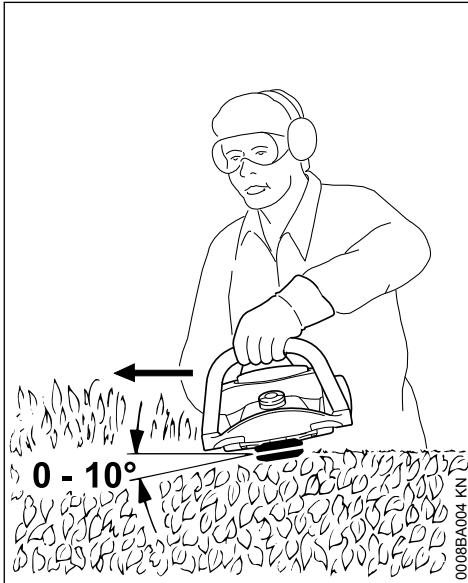

Aseta leikkuterä 0 – 10 asteen kulmaan, mutta käytä sitä vaakasuuoraan.

Liikuta pensasaitaleikkuria sirpin tapaan pensasaidan reunoille päin, jotta katkenneet oksat putoavat maahan.

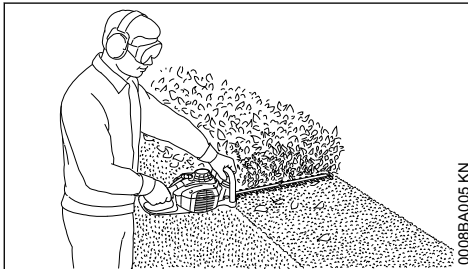

Käsittele leveät pensaat useammassa eri työvaiheessa.

4 Polttoaine

Moottorissa on käytettävä polttoaineena bensiiniä ja moottoriöljyn sekoitusta.



Vältä suoraa ihokosketusta polttoaineen kanssa samoin kuin polttoainehöyryjen hengittämistä.

4.1 STIHL MotoMix

STIHL suosittelee STIHL MotoMix -polttoaineen käyttöä. Tämä valmis polttoainesekoitus ei sisällä bentseeniä eikä lyijyä. Polttoaineen oktaaniluku on korkea ja sitä käytettäessä sekoitus-suhte on aina sopiva.

STIHL MotoMix -polttoaine sisältää STIHL-kaksitahtimoottoreihin tarkoitettua moottoriöljyä HP Ultra. Näin tätä polttoainetta käytettäessä moottori kestää mahdollisimman pitkään.

MotoMix-polttoainetta ei ole saatavissa kaikilla markkinoilla.

4.2 Polttoaineen sekoittaminen

HUOMAUTUS

Moottoriin sopimattomat käyttöaineet tai ohjeista poikkeava sekoitussuhde voivat johtaa vakaviin moottorivaurioihin. Heikkolaatuinen bensiini tai moottoriöljy voivat vahingoittaa moottoria, tiiviste-renkaita, johtoja ja letkuja sekä polttoainesäiliötä.

4.2.1 Bensiini

Käytä vain **merkkibensiiniä**, jonka oktaaniluku on vähintään 90 RON – lyijytöntä tai lyijyitoista.

Manuaalisesti säädettävällä kaasuttimella varustetuissa moottoreissa voi esiintyä käyntihäiriöitä, jos bensiinin alkoholipitoisuus on yli 10 %.

Näissä moottoreissa ei tule tämän vuoksi käyttää tällaista polttoainetta.

M-Tronic-moottorit tuottavat täyden tehon, kun bensiinin alkoholipitoisuus on enintään 27 % (E27).

4.2.2 Moottoriöljy

Jos polttoainetta sekoitetaan itse, käytä vain yhtä STIHL-kaksitahtimoottoriöljyä tai muuta korkealuokkaista luokan JASO FB, JASO FC, JASO FD, ISO-L-EGB, ISO-L-EGC tai ISO-L-EGD mukaista moottoriöljyä.

STIHL määrittelee käytettäväksi STIHL HP Ultra -kaksitahtimoottoriöljyä tai vastaavaa korkean suorituskyvyn moottoriöljyä päästöjen raja-arvojen varmistamiseksi moottorin käyttöajan ajan.

4.2.3 Sekoitussuhde

STIHL-kaksitahtimoottoriöljy: 1:50;
1:50 = 1 osa öljyä + 50 osaa bensiiniä

4.2.4 Esimerkkejä

Bensiinin määrä **STIHL-kaksitahtiöljy**

litraa	1:50 litraa	(ml)
1	0,02	(20)
5	0,10	(100)
10	0,20	(200)
15	0,30	(300)
20	0,40	(400)
25	0,50	(500)

- Kaada ensin polttoainehyväksytyyn säiliöön moottoriöljy, sitten bensiini ja sekoita huolellisesti

4.3 Polttoainesekoituksen säilyttäminen

Säilytä vain polttoainehyväksytyissä säiliöissä turvallisessa, kuivassa ja viileässä paikassa valolta ja auringonvalolta suojattuna.

Polttoaineseos vanhenee – tee polttoainesekoitus vain muutaman viikon tarpeeseen. Älä varastoi polttoainesekoitusta yli 30 päivää. Valon, auringon, matalien tai korkeiden lämpötilojen vaikutuksesta polttoaineseoksesta voi tulla käyttökelvotonta nopeammin.

STIHL MotoMix -sekoitusta voidaan kuitenkin säilyttää ongelmitta jopa 5 vuotta.

- Ravista polttoainesekoituksella täytettyä kanisteria ennen tankkaamista voimakkaasti



VAROITUS

Kanisteriin voi muodostua painetta – avaa kanisteri varovasti.

- Puhdista polttoainetankki ja kanisteri ajoittain huolellisesti

Hävitä jäännöspolttoaine ja puhdistusneste määrysten mukaisesti ja ympäristöstävällisesti!

5 Polttoaineen lisääminen



5.1 Laitteen käytön valmistelu

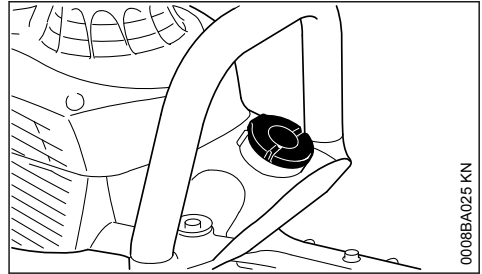

- Puhdista säiliön korkki ja ympäristö hyvin, jotta öljysäiliöön ei pääse likaa
- Aseta laite asentoon, jossa korkki on ylöspäin

5.2 Avaaminen

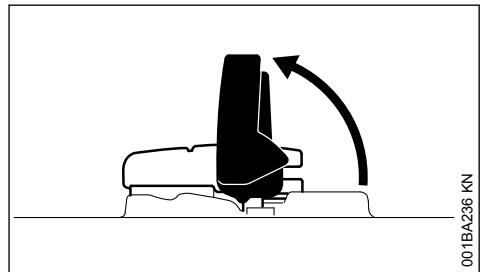

- Käännä sanku auki

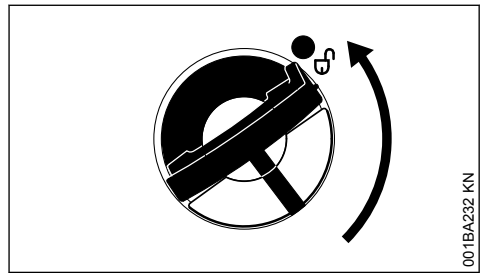

- Kierrä säiliön tulpaa (noin 1/4 kierrosta)

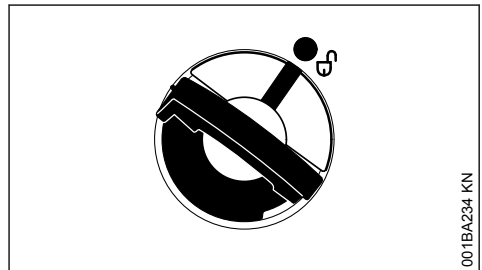

Polttoainesäiliön ja säiliön tulpan merkintöjen on oltava kohdakkain

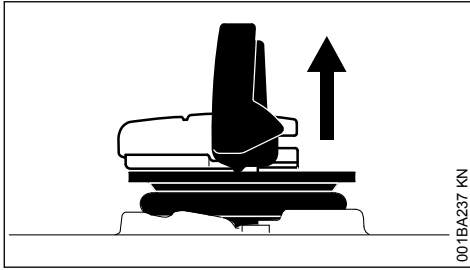

001BA237 KN

- Poista säiliön tulppa

5.3 Lisää polttoainetta

Varo läikyttämästä polttoainetta säiliötä täyttäessäsi. Älä täytä säiliötä reunojaan myöten.

STIHL suosittelee käyttämään polttoaineen lisäämiseen STIHL-täyttöjärjestelmää (erikoisvaruste).

- Lisää polttoainetta

5.4 Sulkeminen

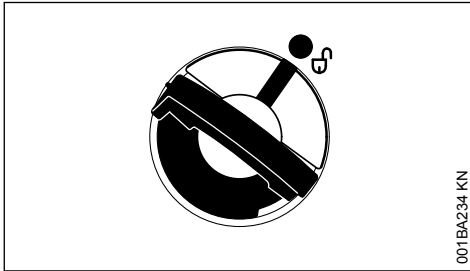

001BA234 KN

Sanka on pystyasennossa:

- Aseta säiliön tulppa paikalleen – polttoainesäiliön ja säiliön tulpan merkintöjen on oltava kohdakkain
- Paina säiliön tulpaa vasteeseen saakka alas

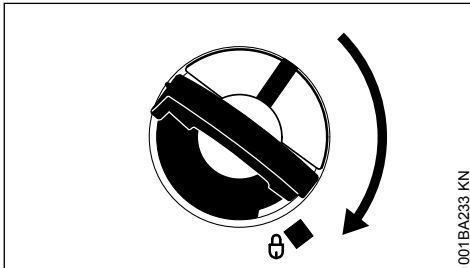

001BA233 KN

- Pidä säiliön tulpaa painettuna ja kierrä tulpaa myötäpäivään, kunnes se lukittuu paikalleen

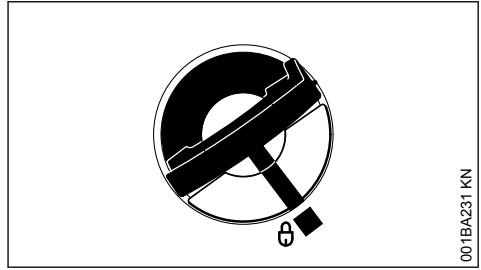

001BA231 KN

Silloin polttoainesäiliön ja säiliön tulpan merkinnät ovat kohdakkain

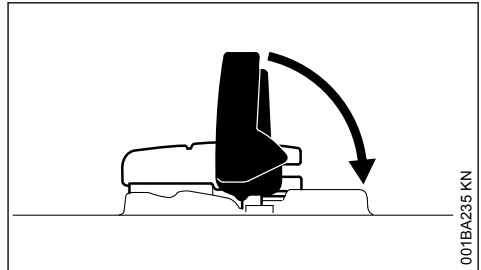

001BA235 KN

- Käännä sanka kiinni

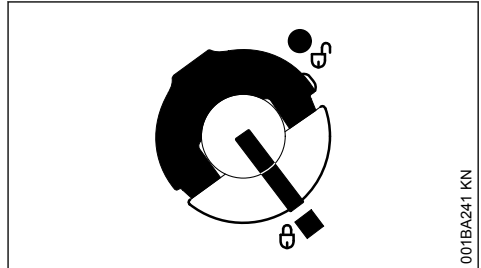

001BA241 KN

Säiliön tulppa on lukittu

5.5 Jos säiliön tulpaa ei voi lukita polttoainesäiliöön

Säiliön tulpan alaosa on vinossa tulpan yläosaan nähden.

- Poista säiliön tulppa polttoainesäiliöstä ja tarkastele tulpaa ylhäältä käsin

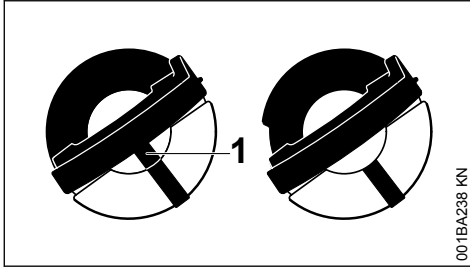

vasem- malla:	Tulpan alaosa vinossa yläosaan nähden – sisäpuolinen merkintä (1) on kohdakkain ulkopuolisen merkinnän kanssa
oikealla:	Säiliön tulpan alaosa on oikeassa asennossa – sisäpuolinen merkintä on sangan alapuolella. Merkintä ei ole kohdakkain ulkopuolisen merkinnän kanssa

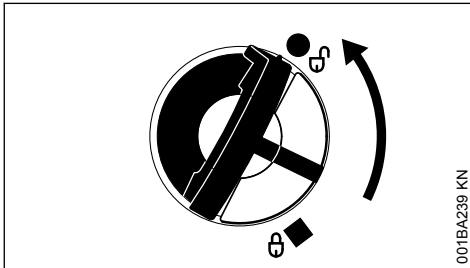



- ▶ Aseta säiliön tulppa paikalleen ja kierrä tulppaa vastapäivään, kunnes tulppa asettuu täyttyhteen kierteeseen
- ▶ Kierrä tulppaa edelleen vastapäivään (noin 1/4 kierrosta) – säiliön tulpan alaosa asettuu tällöin oikein paikalleen
- ▶ Sulje säiliön tulppa kiertämällä sitä myötäpäivään – ks. kappale "Sulkeminen"

6 Moottorin käynnistäminen ja sammuttaminen

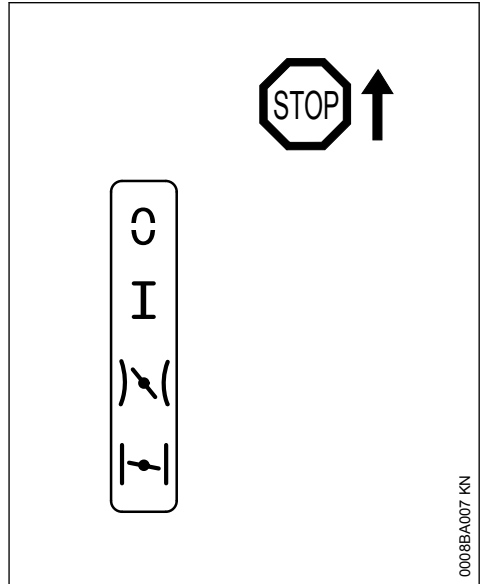
6.1 Yhdistelmäkatkaisimen asennot ja toiminnot



STOP tai  – kun haluat kytkeä virran pois päältä, paina yhdistelmäkatkaisin asentoon **STOP** tai  Vapauttamisen jälkeen yhdistelmäkatkaisin palaa käyttöasentoon **I** ja virta kytkeytyy jälleen automaattisesti päälle.



Käyttöasento I – moottori käy tai voi käynnistyä.

Käynnistyskaasu  – lämmin moottori käynnistetään tästä asennosta – yhdistelmäkatkaisin siirtyy kaasuliipaisinta painettaessa käyttöasentoon **I**.



Rikastinläppä suljettuna  – kylmä moottori käynnistetään tästä asennosta – yhdistelmäkatkaisin siirtyy kaasuliipaisinta painettaessa käyttöasentoon **I**.

6.2 Yhdistelmäkatkaisimen käyttäminen

Siirrä yhdistelmäkatkaisin asennosta **I** rikastinläppä suljetuksi , paina kaasuliipaisimen varmistinta ja liipaisinta samanaikaisesti ja pidä ne alhaalla – säädä yhdistelmäkatkaisin.

Säädä käynnistyskaasulle  yhdistelmäkatkaisin ensin asentoon rikastinläppä suljettuna 

paina sitten yhdistelmäkatkaisin käynnistyskaasuasettoon .

Painamalla kaasuliipaisimen varmistinta ja samalla kaasuliipaisinta napauttamalla yhdistelmäkatkaisin siirtyy käynnistyskaasuasettosta n käyttöasentoon  tai asennosta rikastinläppä suljettuna  käyttöasentoon I.

Sammuta moottori siirtämällä yhdistelmäkatkaisin asentoon **STOP** tai  - vapauttamisen jälkeen yhdistelmäkatkaisin palaa käyttöasentoon I.

6.3 Moottorin käynnistäminen

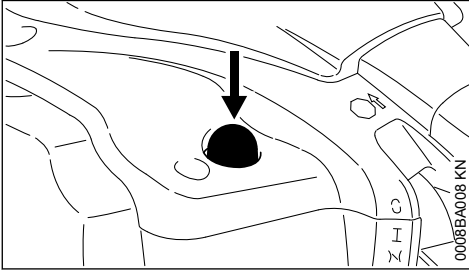

- ▶ Paina polttoainepumpun paljetta tankkauksen jälkeen vähintään 5 kertaa – myös silloin, kun palje on täynnä polttoainetta
- ▶ Vie yhdistelmäkatkaisin moottorin lämpötilaa vastaavaan asentoon

6.3.1 Kylmä moottori (kylmäkäynnistys)

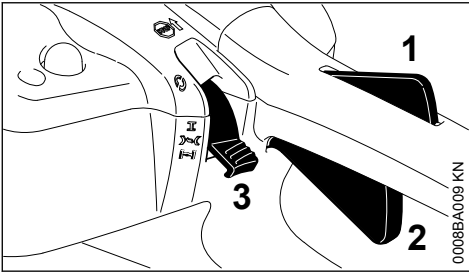

- ▶ Paina kaasuliipaisimen varmistinta (1) ja samalla kaasuliipaisinta (2) – pidä molemmat liipaisimet alhaalla.
- ▶ Vie yhdistelmäkatkaisin (3) asentoon  - stellingen
- ▶ Vapauta kaasuliipaisimen varmistin (1), kaasuliipaisin (2) ja yhdistelmäkatkaisin

6.3.2 Lämmin moottori (kuumakäynnistys)

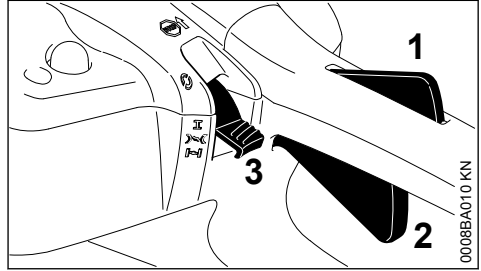

- ▶ Paina kaasuliipaisimen varmistinta (1) ja samalla kaasuliipaisinta (2) – pidä molemmat liipaisimet alhaalla.
- ▶ Vie yhdistelmäkatkaisin (3) asentoon  - stellingen
- ▶ Vapauta kaasuliipaisimen varmistin (1), kaasuliipaisin (2) ja yhdistelmäkatkaisin

Käytä tätä säätöä myös, kun moottori on jo käynnistynyt, mutta vielä kylmä.

6.4 Käynnistäminen

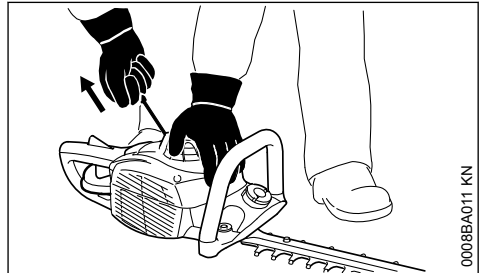

- ▶ Aseta laite tukevasti maahan
- ▶ Ota teräsuojus pois. Leikkuuterä ei saa koskea maahan eikä muihin esineisiin
- ▶ Seiso tukevasti.
- ▶ Paina laite vasemmalla kädellä tuuletinkotelosta tiukasti maata vasten
- ▶ Tartu oikealla kädellä käynnistyskahvaan

6.4.1 Mallit ilman ErgoStartia

- ▶ Vedä käynnistyskahvasta hitaasti vasteeseen saakka. Vedä sitten nopeasti ja voimakkaasti

HUOMAUTUS

Älä vedä narua loppuun saakka – **rikkoutumisvaara!**

- ▶ Palauta käynnistyskahva hitaasti saattaen, jotta käynnistysnaru pääsee kelautumaan kunolla

6.4.2 ErgoStartilla varustettu malli

- ▶ Vedä käynnistysnarusta tasaisesti

6.5 Moottorin käynnistyttyä

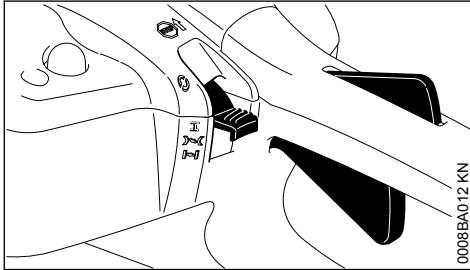

- ▶ Paina kaasuliipaisimen varmistinta ja kaasuta – yhdistelmäkatkaisin siirtyy käyttöasentoon I – lämmitä moottoria kylmäkäynnistyksen jälkeen vaihtamalla kuormitusta muutaman keran.





VAROITUS

Kun kaasutin on säädetty oikein, leikkuuterä ei saa liikkua moottorin käydessä joutokäyntiä.

Laitte on käyttövalmis.

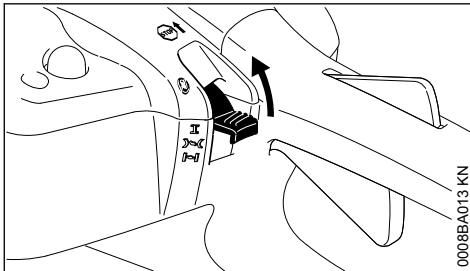
6.6 Moottorin sammuttaminen



- ▶ Paina yhdistelmäkatkaisin asentoon **STOP** tai  vapauttamisen jälkeen yhdistelmäkatkaisin palaa käyttöasentoon I zurück

6.7 Muita käynnistystä koskevia ohjeita

6.7.1 Moottori palaa kylmäkäynnistysasentoon tai kiihdytettäessä asennosta

- ▶ Siirrä yhdistelmäkatkaisin asentoon  ja jatka käynnistämistä, kunnes moottori käy.

6.7.2 Moottori ei käynnisty kuumakäynnistysasennossa

- ▶ Siirrä yhdistelmäkatkaisin asentoon  ja jatka käynnistämistä, kunnes moottori käy.

6.7.3 Moottori ei käynnisty

- ▶ Tarkista, että säädöt ovat oikein.
- ▶ Tarkista, että säiliössä on polttoainetta. Lisää tarvittaessa
- ▶ Tarkista, että sytytystulpan liitin kunnolla paikallaan
- ▶ Käynnistä uudelleen

6.7.4 Polttoainesäiliö on ajettu tyhjäksi

- ▶ Tankattuasi paina primer-pumpun paljetta vähintään 5 kertaa, myös silloin, kun palje on täynnä polttoainetta
- ▶ Vie yhdistelmäkatkaisin moottorin lämpötilaa vastaavaan asentoon
- ▶ Käynnistä moottori uudelleen.

7 Yleisiä käyttöohjeita

7.1 Ensimmäisen käyttökerran aikana

Käytä uutta laitetta aina ensin polttoainesäiliön kolmanteen täyttökertaan asti vähällä kuormituksella suurilla käyntinopeuksilla, jotta totutusikäytön aikana ei ilmene ylimääräistä kuormitusta. Totutusvaiheen aikana on liikkuvien osien limityttävä toisiinsa – moottorissa on suurempi kitkavastus. Moottori saavuttaa maksimitehonsa, kun sitä on käytetty 5–15 polttoaineen täyttökerran ajan.

7.2 Työnteon aikana

Anna moottorin käydä pidemmän täyskaasujakson jälkeen vielä hetki joutokäynnillä, kunnes jäähdytysilmavirta on kuljettanut suuremman lämmön pois, jotta moottorin (sytytysjärjestelmä, kaasutin) osiin ei kohdistu äärimmäistä lämpökuormitusta.

7.3 Työnteon jälkeen

Lyhytaikaiset seisokit: Anna moottorin jäähtyä. Säilytä laitetta polttoainesäiliö tyhjänä kuivassa paikassa seuraavaan käyttökertaan saakka kaukana syttymislähteistä. Pidemmät seisokit – ks. Laitteen säilytys.

8 Ilmansuodattimen puhdistaminen

8.1 Jos moottorin teho on tuntuvasti heikentynyt:

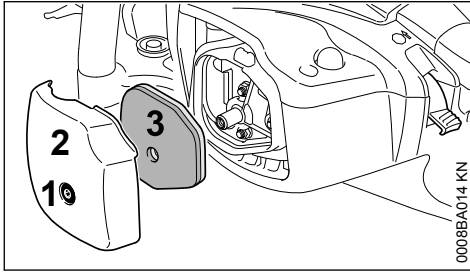

- ▶ Kierrä ruuvi (1) irti ja irrota suodattimen kansi (2) – ruuvi (1) on kiinnitetty varmistettuna suodattimen kanteen (2)
- ▶ Puhdista suodattimen ympärys karkeasta liasta
- ▶ Ota suodatin (3) pois
- ▶ Vaihda suodatin. Jos uutta suodatinta ei ole, kopista tai puhalla suodatin puhtaaksi – älä pese sitä
- ▶ Vaihda vaurioituneet osat uusiin
- ▶ Pane suodatin (3) paikalleen
- ▶ Aseta suodattimen kansi (2) paikalleen ja ruuvaa kiinni

9 Kaasuttimen säätäminen

Kaasutin on säädetty tehtaalla siten, että moottoriin syötettävä polttoaineen ja ilman seos on optimaalinen kaikissa käyttötilanteissa.

9.1 Joutokäynnin säätö

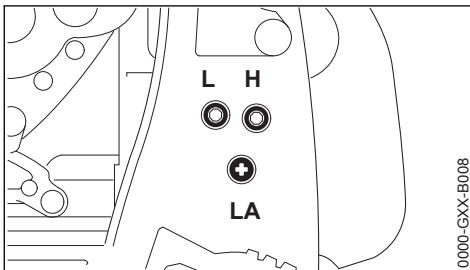

- ▶ Käynnistä moottori ja anna sen käydä lämpimäksi

9.1.1 Moottori pysähtyy joutokäynnillä

- ▶ Käännä joutokäyntinopeuden säätöruuvia (LA) myötäpäivään, kunnes leikkuuterät alkavat pyöriä – ja käännä sitten takaisin n. 1 kierros

9.1.2 Leikkuuterät kulkevat joutokäynnillä

- ▶ Kierrä joutokäynnin rajoitinruuvia (LA) vastaapäivään, kunnes leikkuuterät jäävät paikoilleen – kierrä tämän jälkeen vielä n. 1 kierros samaan suuntaan

VAROITUS

Anna erikoisliikkeen kunnostaa laite, jos leikkuuterät eivät pysy säätämisestä huolimatta paikallaan joutokäynnillä.

10 Sytytystulpan tarkastaminen

- ▶ Jos moottorin teho on heikentynyt, käynnistys vaikeutunut tai joutokäynnillä ilmenee häiriöitä, tarkista ensin sytytystulppa
- ▶ vaihda sytytystulppa n. 100 käyttötunnin jälkeen tai jos sen kärjet ovat voimakkaasti palaaneet, jo aikaisemmin. Käytä ainoastaan STIHLin hyväksymiä, häiriösuojattuja sytytystulppia, ks. kohta "Tekniset tiedot"

10.1 Sytytystulpan irrottaminen

- ▶ Sammuta moottori

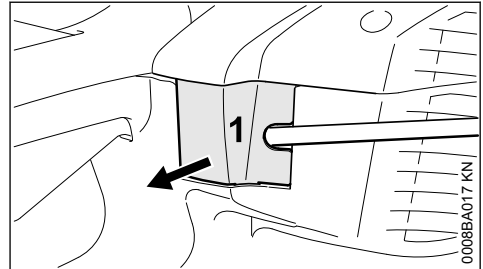

- ▶ Vipua läppä (1) varovasti sopivalla työkalulla (esim. yhdistelmäavaimella)

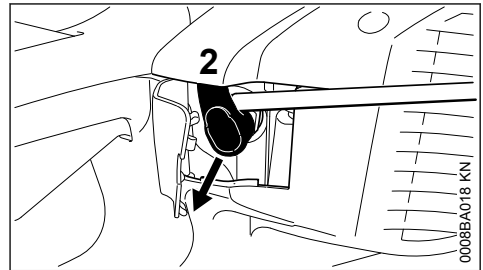

- ▶ Irrota sytytystulpan pistoke (2) – sopivalla työkalulla (esim. yhdistelmäavaimella)
- ▶ Kierrä sytytystulppa irti

10.2 Sytytystulpan tarkastus

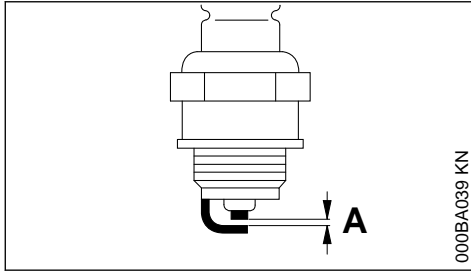

000BA039 KN

- Likaantuneen sytytystulpan puhdistus
- Tarkasta kärkiväli (A) ja säädä sitä tarvittaessa. Kärkivälin ohjearvo – ks. "Tekniset tiedot"
- Poista sytytystulpan likaantumiseen johtaneet syyt

Mahdollisia syitä ovat:

- polttoaineen joukossa liikaa moottoriöljyä
- likaantunut ilmansuodatin
- hankalat käyttöolosuhteet

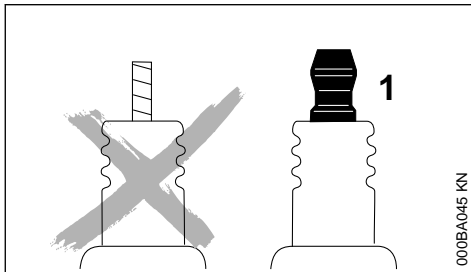

000BA045 KN



VAROITUS

Puuttuva tai puutteellisesti kiristetty liitinmutteri (1) voi aiheuttaa kipinöintiä. Tämä voi aiheuttaa tulipalon tai räjähdysriskin työskennellessä helposti syttyvässä tai räjähdysalttiissa ympäristössä. Seurauksena voi olla vakava loukkaantuminen tai esinevahinkoja.

- Käytä häiriönpoistajalla ja kiinteästi asennetulla liitinmutterilla varustettuja sytytystulppia

10.3 Sytytystulpan asennus

- Laita sytytystulppa käsin paikoilleen sitä kiertäen
- Kiristä sytytystulppa kiinni
- Paina sytytystulpan liitin kiinni sytytystulppaan

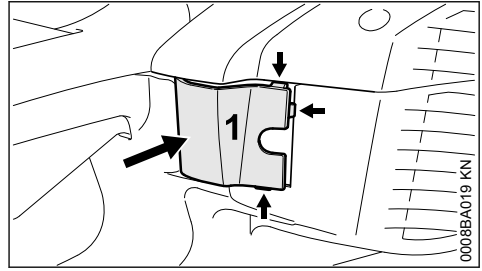

0008BA019 KN

- Sulje läppä (1) – ensin ylhäältä, sitten alhaalta – kiinnikkeiden (nuoli) on loksahdettava paikoilleen

11 Kulmavaihteen voitelu

11.1 Kun kyseessä on kaupallinen käyttö – tarkasta joka 25. käyttötunti

11.1.1 HS 46

Käytä terävaihteiston voiteluun STIHLin pensasleikkurien vaihteistorasvaa (erikoislisävaruste).

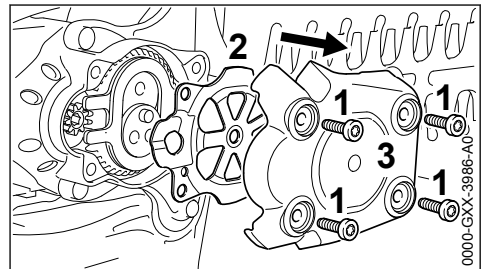

0000-GXX-3986-AU

- Kierrä ruuvit (1) auki pensasleikkurin alaosasta
- Poista pidikelevy (2) ja vaihteiston kansi (3)

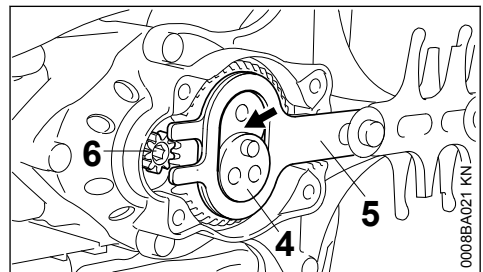

0008BA021 KN

- Purista rasvaa epäkeskokappaleen (4) ja leikkuuterän (5) välistä annoksittain vaihteiston koteloon (nuoli) (kork. 5 g (1/5 oz.)) – käännä samalla käyttöhammaspyörää (6) kuusiokoloa-vaimella, jotta rasva jakaantuu tasaisesti – vältä koskettamatta leikkuuteriä – **Loukkaantumisvaara!**

HUOMAUTUS

Älä täytä vaihteistokoteloä kokonaan vaihderasvalla.

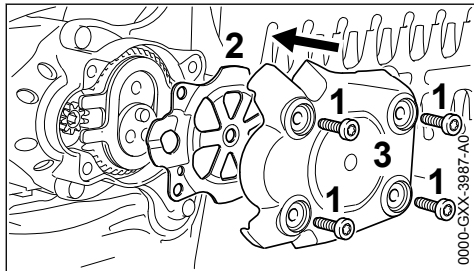

- Aseta pidikelevy (2) siten, että se täsmää vaihteiston kotelon kanssa
- Aseta vaihteiston kansi (3) paikoilleen, kierrä ruuvit (1) kiinni ja kiristä ne

11.1.2 HS 56

Käytä terävaihteiston voiteluun STIHLin pensasleikkurien vaihteistorasvaa (erikoislisävaruste).

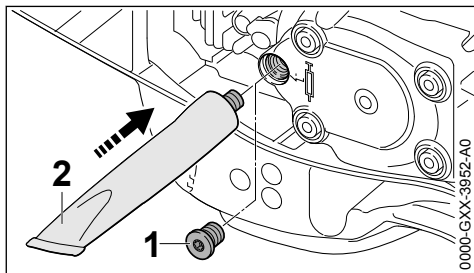

- Kierrä sulkutulppa (1) auki pensasleikkurin alaosasta – jos sisäpuolella ei näy rasvaa, ruuvaa vaihteistorasvaa sisältävä tuubi (2) kiinni
- Purista korkeintaan 5 g (1/5 oz.) rasvaa vaihteistokoteloon

HUOMAUTUS

Älä täytä vaihteistokoteloä kokonaan vaihderasvalla.

- Ruuvaa rasvatuubi irti
- Kierrä sulkutulppa takaisin paikalleen ja kiristä tulppa

12 Laitteen säilytys

Jos laitetta ei käytetä n. 30 päivään

- Puhdista leikkuuterät, tarkista niiden kunto ja suihkuta niihin STIHL-pihkanpoistoainetta
- Tyhjennä ja puhdista polttoainesäiliö hyvin tuuletetussa paikassa
- Hävitä polttoaine määräysten mukaisesti ja ympäristöystävällisesti
- Jos polttoaineen käsipumppu on käytettävissä: paina polttoaineen käsipumppua vähintään viisi kertaa
- Käynnistä moottori ja anna moottorin käydä tyhjäkäynnillä, kunnes moottori sammuu
- Kiinnitä teräsuojus
- Puhdista laite perusteellisesti, erityisesti sen sylinteririvat ja ilmansuodatin
- Säilytä laite kuivassa ja turvallisessa paikassa käyttämällä kahvaan integroitua ripustussilmukkaa. Suojaa laite luvattomalta käytöltä (esim. lapsilta)

13 Leikkuuterien teroitus

Teroita terä, jos leikkausteho on huomattavasti heikentynyt, terä leikkaa huonosti tai oksat juuttuvat terään jatkuvasti. Kiristä leikkuuterä.

Terä on hyvä teroituttaa teroituslaitteella alan liikkeessä. STIHL suosittelee STIHL-huoltoa.

Muussa tapauksessa käytä lattaviilaa. Viilan on oltava terään nähden määräysten mukaisessa kulmassa (ks. kohta Tekniset tiedot).

- Teroita vain leikkaava reuna – älä viilaa leikkuuterän tylsiä ylijäämiä äläkä viiltosuojusta (ks. Tärkeät osat)
- Viilaa aina leikkaavaan reunaan päin
- Viilaa vain eteenpäin – lähtöasentoon palatessa nosta viilaa
- Poista jäysteet hiomakivellä
- Poista vain vähän materiaalia
- Poista hiontapöly teroituksen jälkeen ja suihkuta teriin STIHL-pihkanpoistoainetta

HUOMAUTUS

Älä työskentele tylsällä tai vahingoittuneella terällä – laite ylikuormittuu ja leikkausjäljestä tulee epätasainen.

14 Huolto- ja hoito-ohjeita

Tiedot koskevat normaaleja käyttöolosuhteita. Vaikeissa olosuhteissa (paljon pölyä jne.) ja pidempien työpäivien aikana lyhennä vastaavasti annettuja aikavälejä.		ennen töiden aloittamista	töiden lopettamisen jälkeen tai päivittäin	jokaisen tankkauskerän jälkeen	viikoittain	kuukausittain	vuosittain	häiriön yhteydessä	vaurion yhteydessä	tarvittaessa
Koko kone	silmämääräinen tarkastus (kunto, tiiviys)	X		X						
	puhdistus		X							
Takakahva	Toiminnan tarkastus	X		X						
Ilmansuodatin	puhdistus							X		X
	vaihto								X	
Polttonesteen käsi-pumppu (jos käytettävissä)	tarkastus	X								
	kunnostus erikoisliikkeessä ¹⁾								X	
Polttoainetankin imupää	tarkastus erikoisliikkeessä ¹⁾							X		
	vaihto erikoisliikkeessä ¹⁾						X		X	X
Polttoainesäiliö	puhdistus						X		X	
Kaasutin	joutokäynnin tarkastaminen	X		X						
	joutokäynnin jälkisaatto									X
Sytytystulppa	kärkivälin säätö							X		
	vaihto 100 käyttötunnin välein									
Jäähdytysilman imuaukko	Silmämääräinen tarkastus		X							
	puhdistus									X
Käsiteltävissä olevat ruuvit ja mutterit (säätöruuveja lukuun ottamatta)	kiristys									X
Tärinänvaimennuselementit	Silmämääräinen tarkastus	X								
	vaihto erikoisliikkeessä ¹⁾							X	X	
Leikkuuterä	puhdistus		X							

Tiedot koskevat normaaleja käyttöolosuhteita. Vaikeissa olosuhteissa (paljon pölyä jne.) ja pidempien työpäivien aikana lyhennä vastaavasti annettuja aikavälejä.		ennen töiden aloittamista	töiden lopettamisen jälkeen tai päivittäin	jokaisen tankkauskerran jälkeen	viikoittain	kuukausittain	vuosittain	häirion yhteydessä	vaurion yhteydessä	tarvittaessa
	teroitus ¹⁾									X
	Silmämääräinen tarkastus	X								
	vaihto erikoisliikkeessä ¹⁾							X		
vaihteiston voitelu	vain kun kyseessä on kaupallinen käyttö – tarkasta joka 25. käyttötunti ja lisää tarvittaessa STIHL-vaihteistorasvaa									
Turvatarra	vaihto							X		
¹⁾ STIHL suosittelee työn teettämistä STIHL-erikoisliikkeessä										

15 Kulutuksen minimointi ja vaurioiden välttäminen

Tässä käyttöohjeessa annettujen ohjeiden noudattaminen vähentää laitteen liiallista kulumista ja vaurioitumista.

Laitetta tulee käyttää, huoltaa ja säilyttää näissä käyttöohjeissa kuvatulla tavalla.

Käyttäjä vastaa itse kaikista turvallisuus-, käyttö- ja huolto-ohjeiden noudattamatta jättämisestä aiheutuvista vaurioista. Tämä koskee erityisesti vaurioita, jotka johtuvat

- muiden kuin STIHLin hyväksymien muutosten teosta tuotteeseen
- leikkuulaitteiden tai lisätarvikkeiden käytöstä, joita ei ole hyväksytty tähän laitteeseen, jotka eivät laitteeseen sovi tai jotka ovat huonolaatuisia
- laitteen määräysten vastaisesta käytöstä
- laitteen käytöstä urheilu- tai kilpailutapahtumissa
- sekä seurannaisvaurioita, jotka ovat syntyneet viallisia komponentteja käsittävän moottorilaitteen käyttämisestä

15.1 Huoltotyöt

Kaikki kohdassa Huolto- ja hoito-ohjeet kuvatut työt on tehtävä säännöllisesti. Jos käyttäjä ei itse voi huoltaa laitetta, hänen on annettava laite alan ammattilaisen huollettavaksi.

STIHL suosittelee, että annat kaikki huolto- ja korjaustyöt ainoastaan STIHL-korjaamon suoritettaviksi. STIHL-kauppiat saavat säännöllisesti koulutusta ja teknisiä tiedotteita.

Jos nämä työt jätetään tekemättä tai jos ne tehdään väärin, voi syntyä vaurioita, joista käyttäjä on itse vastuussa. Näitä ovat mm.:

- laitteen vahingoittuminen huoltotöiden väärän ajoittamisen tai laiminlyöntien vuoksi (esim. ilman tai polttoaineensuodatin), väärä kaasuttimen säätö tai riittämätön jäähdytysilmakanavan puhdistaminen (imauukko, sylinterin rivat)
- epäasianmukaisesta varastoinnista johtuvat korroosio- ja seurannaisvauriot
- laitteelle aiheutuneet vahingot, jotka johtuvat huonolaatuisten varaosien käytöstä

15.2 Kuluvat osat

Jotkut laitteen osat kuluvat myös normaalissa määräysten mukaisessa käytössä, joten ne on

vaihdettava käyttötavasta ja -tiheydestä riippuen ajoissa uusiin. Tällaisia osia ovat mm :

- leikkuuterät
- kytkin
- suodatin (ilman-, polttoaineen-)
- käynnistin
- sytytystulppa
- tärinävaimentimen vaimentavat osat

16 Tärkeät osat

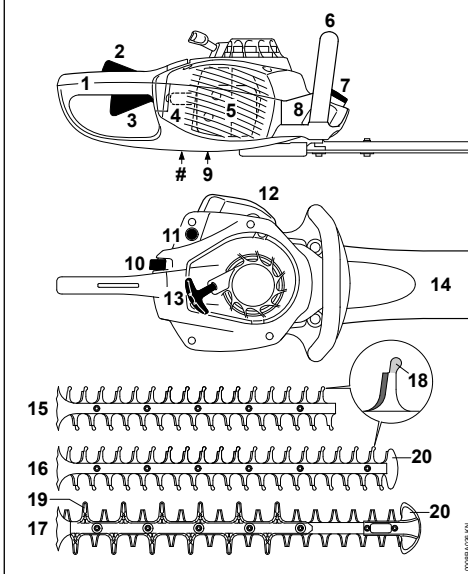

- 1 Hallintakahva
- 2 Liipaisimen varmistin
- 3 Kaasuliipaisin
- 4 Sytytystulpan liitin
- 5 Äänenvaimennin
- 6 Etukädensija
- 7 Polttoainesäiliön tulppa
- 8 Polttoainesäiliö
- 9 Kaasuttimen säätöruuvit
- 10 Yhdistelmäkatkaisin
- 11 Primer-pumppu
- 12 Suodattimen kansi
- 13 Käynnistyskahva
- 14 Teränsuojus
- 15 Leikkuuterä HS 26
- 16 Leikkuuterä HS 46 C
- 17 Leikkuuterä HS 56 C
- 18 Sytytystulppa
- 19 Teränsuojus
- 20 Leikkuuterä HS 46 C

17 Leikkuuterä HS 56 C

18 Tylsä yläosa (integroitu viiltosuoja)

19 Leikkuusuoja

20 Terälevysuojus

Konenumero

17 Tekniset tiedot

17.1 Moottori

Yksisylinterinen STIHL-kaksitahtimoottori

Iskutilavuus:	21,4 cm ³
Sylinterin halkaisija:	33 mm
Männän iskunpituus:	25 mm
Teho standardin ISO 72930,65 kW (0,9 PS) mukaan:	nopeudella 8700 1/min
Joutokäyntinopeus:	2750 1/min
Suurin kierrosnopeus:	9300 1/min

17.2 Sytytysjärjestelmä

Elektronisesti ohjattu sytytysmagneetto

Sytytystulppa (sisältää häiriönpoistajan):	NGK CMR6H, BOSCH
Kärkiväli:	0,5 mm

17.3 Polttoainejärjestelmä

Asennosta riippumaton kalvokaasutin integroidulla polttoainepumpulla

Polttoainetankin tilavuus: 280 cm³ (0,28 l)

17.4 Leikkuuterä

17.4.1 HS 46

molemmilta puolilta leikkaava, toiselta puolelta hiottu

Teroituskulma terätasoon:	35°
Hammassväli:	30 mm
Iskuluku:	3600 1/min
Leikkuupituus:	450 mm

17.4.2 HS 46 C

molemmilta puolilta leikkaava, toiselta puolelta hiottu

Teroituskulma terätasoon:	35°
Hammassväli:	30 mm
Iskuluku:	3600 1/min
Leikkuupituus:	550 mm

17.4.3 HS 56 C

molemmilta puolilta leikkaava, molemmilta puolilta hiottu

Teroituskulma terätasoon:	45°
Hammassväli:	34 mm
Iskuluku:	3600 1/min
Leikkuupituus:	600 mm

17.5 Paino

täydellinen leikkausyksiköllä, tankkaamaton

17.5.1 HS 46

Leikkuupituus 450 mm: 4,0 kg

17.5.2 HS 46 C

Leikkuupituus 550 mm: 4,3 kg

17.5.3 HS 56 C

Leikkuupituus 600 mm: 4,5 kg

17.6 Melu- ja värinäarvot

Melu- ja värinäarvot on mitattu tyhjäkäynnillä ja nimellisellä huippukierrosnopeudella. Näillä käyntinopeuksilla mitattuja arvoja on painotettu suhteessa 1:4.

Lisätiedoille työnantaja koskevan värinädirektiivin 2002/44/EY vaatimusten täyttämistä, katso

www.stihl.com/vib

17.6.1 Äänenpainetaso L_{peq} standardin ISO 22868 mukaan

HS 46: 95 dB(A)
HS 46 C: 95 dB(A)
HS 56 C: 95 dB(A)

17.6.2 Äänitehotaso L_{weq} standardin ISO 22868 mukaan

HS 46: 106 dB(A)
HS 46 C: 106 dB(A)
HS 56 C: 106 dB(A)

17.6.3 Värinäarvo $a_{hv,eq}$ standardin ISO 22867 mukaan

HS 46

Kahva vasemmalla: 4,5 m/s²
Kahva oikealla: 4,9 m/s²

HS 46 C

Kahva vasemmalla: 4,5 m/s²
Kahva oikealla: 4,9 m/s²

HS 56 C

Kahva vasemmalla: 4,7 m/s²
Kahva oikealla: 5,5 m/s²

Äänenpainetasolle ja äänentehotasolle K on-Arvo direktiivin 2006/42/EY = 2,0 dB (A) mukaan; värinäarvolle K on-Arvoa direktiivin 2006/42/EY mukaan = 2,0 m/s².

17.7 REACH-asetus

REACH on kemikaalien rekisteröintiä, arviointia ja lupamenettelyä koskeva EY-asetus.

REACH-asetuksen 1907/2006/EY vaatimusten täyttämistä on tietoa osoitteessa

www.stihl.com/reach

17.8 Pakokaasupäästöarvo

EU-tyyppihyväksyntämenettelyssä mitattu CO₂-arvo ilmoitetaan osoitteessa

www.stihl.com/co2

tuotekohtaisissa teknisissä tiedoissa.

Saatu CO₂-arvo on mitattu tyypillisestä moottorista normitettua testimenettelyä käyttäen laboratorio-olosuhteissa, eikä se ole selkeä tai ehdoton takuu tietyn moottorin tehosta.

Kun moottoria käytetään ja huolletaan tämän käyttöohjeen mukaan määräysten mukaisesti, pakokaasupäästöjä koskevat, voimassa olevat vaatimukset täyttyvät. Moottoriin tehdyt muutokset mitätöivät käyttöluvan.

18 Korjausohjeita

Laitteen käyttäjä saa suorittaa vain tässä käyttöohjeessa kuvattuja huolto- ja hoitotoita. Suuret korjaukset on annettava alan ammattilaisen tehtäväksi.

STIHL suosittaa, että annat huolto- ja korjaustyöt vain STIHL-huollon tehtäväksi. STIHL-jälleenmyyjiä koulutetaan säännöllisesti. Heillä on käytettävissään näitä laitteita koskevat tekniset tiedotteet.

Asenna korjausten yhteydessä ainoastaan STIHLin tähän laitteeseen hyväksymiä tai muita samantasoisia varaosia. Käytä vain korkealaatuisia varaosia. Huonolaatuisten osien käyttö voi aiheuttaa tapaturmia tai vahingoittaa laitetta.

STIHL suosittaa alkuperäisten STIHL-varaosien käyttöä.

Tunnet STIHL-alkuperäisvaraosan STIHL-varaosanumerosta, tekstistä **STIHL** ja tarvittaessa STIHL-varaosamerkistä  (pienikokoisessa osassa voi olla vain merkki).

19 Hävittäminen

Tietoja hävittämisestä saat paikallishallinnosta tai STIHL-erikoisliikkeestä.

Epäasianmukainen hävittäminen voi olla vahingollista terveydelle ja saastuttaa ympäristöä.

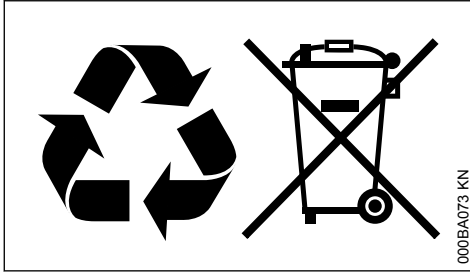

- ▶ Toimita STIHL-tuotteet, myös pakkaukset, asianmukaiseen keräyspisteeseen kierrätystä varten paikallisten säännösten mukaisesti.
- ▶ Älä hävitä talousjätteen mukana.

20 EU-vaatimustenmukaisuusvakuutus

ANDREAS STIHL AG & Co. KG

Badstr. 115

D-71336 Waiblingen

Saksa

vakuuttaa yksinomaisena vastuullisena, että

Malli: Pensasaitaleikkuri
Merkki: STIHL
Typpi: HS 46

HS 46 C

HS 56 C

Sarjatunniste:

4242

Iskutilavuus:

21,4 cm³

vastaa soveltuvilta osin direktiivien 2011/65/EU, 2006/42/EY, 2014/30/EU ja 2000/14/EY säännöksiä ja että tuote on kehitetty ja valmistettu seuraavien standardien tuotteen valmistuspäivänä voimassa olevien versioiden mukaisesti:

EN ISO 10517, EN 55012, EN 61000-6-1

Mitattu ja taattu äänitehotaso on määritetty direktiivin 2000/14/EY liitteen V ja standardin ISO 11094 mukaisesti.

Mitattu äänitehotaso

105 dB(A)

Taattu äänitehotaso

107 dB(A)

Teknisten asiakirjojen säilyttäminen:

ANDREAS STIHL AG & Co. KG

Produktzulassung

Valmistusvuosi ja koneen numero on ilmoitettu laitteen päällä.

Waiblingen, 1.8.2022

ANDREAS STIHL AG & Co. KG

puolesta

Robert Olma, Vice President, Regulatory Affairs & Global Governmental Relations

CE

21 UKCA-vaatimustenmukaisuusvakuutus

ANDREAS STIHL AG & Co. KG

Badstr. 115

D-71336 Waiblingen

Saksa

vakuuttaa yksinomaisena vastuullisena, että

Malli: Pensasaitaleikkuri
Merkki: STIHL
Typpi: HS 46

HS 46 C

HS 56 C

Sarjatunniste:

4242

Iskutilavuus:

21,4 cm³

vastaa soveltuvilta osin seuraavien direktiivien määräyksiä: Yhdistyneen kuningaskunnan säännökset The Restriction of the Use of Certain Hazardous Substances in Electrical and Electronic Equipment Regulations 2012, Supply of Machinery (Safety) Regulations 2008, Electromagnetic Compatibility Regulations 2016 sekä Noise Emission in the Environment by Equipment for use Outdoors 2001, ja tuote on kehitetty ja valmistettu seuraavien standardien tuotteen valmistuspäivänä voimassa olevien versioiden mukaisesti:

EN ISO 10517, EN 55012, EN 61000-6-1

Mitattu ja taattu äänitehotaso on määritetty Yhdistyneen kuningaskunnan säännöksen Noise Emission in the Environment by Equipment for use Outdoors Regulations 2001, Schedule 8 mukaisesti ja käyttämällä standardia ISO 11094.

Mitattu äänitehotaso

105 dB(A)

Taattu äänitehotaso

107 dB(A)

Teknisten asiakirjojen säilyttäminen:

ANDREAS STIHL AG & Co. KG

Valmistusvuosi ja koneen numero on ilmoitettu laitteen päällä.

Waiblingen, 1.8.2022

ANDREAS STIHL AG & Co. KG

puolesta



Robert Olma, Vice President, Regulatory Affairs & Global Governmental Relations



22 Yhteystiedot

www.stihl.com

Indholdsfortegnelse

1	Om denne brugsvejledning.....	41
2	Sikkerhedshenvisninger og arbejdsteknik.....	41
3	Anvendelse.....	46
4	Brændstof.....	47
5	Påfyldning af brændstof.....	48
6	Start og standsning af motoren.....	50
7	Driftshenvisninger.....	52
8	Rengøring af luftfilter.....	53
9	Indstilling af karburator.....	53
10	Kontrol af tændrør.....	53
11	Smøring af drev.....	54
12	Opbevaring af redskabet.....	55
13	Slibning af skæreknive.....	55
14	Henvisninger til vedligeholdelse og pasning.....	56
15	Minimering af slitage og undgåelse af skader.....	57
16	Vigtige komponenter.....	58
17	Tekniske data.....	58
18	Reparationsvejledning.....	59
19	Bortskaffelse.....	59
20	EU-overensstemmelseserklæring.....	60
21	UKCA-overensstemmelseserklæring.....	60
22	Adresser.....	61

1 Om denne brugsvejledning

1.1 Billedsymboler

Billedsymboler, der er anbragt på redskabet, er forklaret i denne betjeningsvejledning.

Afhængigt af redskab og udstyr kan følgende billedsymboler være anbragt på redskabet.



Brændstoftank; brændstofblanding af benzin og motorolie



Betjen brændstofhåndpumpen



Åbning til gearfedt



Knivvlåsning



Drejeligt håndgreb

1.2 Markering af tekstafsnit



ADVARSEL

Advarsel om risiko for personulykker og tilskadekomst, samt alvorlige tingsskader.

BEMÆRK

Advarsel om risiko for beskadigelse af maskinen eller enkelte komponenter.

1.3 Teknisk videreudvikling

STIHL arbejder løbende med videreudvikling af alle maskiner og redskaber; vi må derfor forbeholde os ret til ændringer i leveringsomfangets form, teknik og udstyr.

Der kan således ikke afledes krav ud fra angivelser og illustrationer i denne betjeningsvejledning.

2 Sikkerhedshenvisninger og arbejdsteknik



Der er behov for særlige sikkerhedsforanstaltninger ved arbejde med dette motorredskab, da der arbejdes med skarpe værktøjer og med høj knivhastighed.



Læs hele brugsanvisningen grundigt igennem, før redskabet tages i brug første gang, og opbevar den sikkert til senere brug. Det kan være livsfarligt ikke at overholde brugsanvisningen.

Nationale sikkerhedsforskrifter, f.eks. fra brancheorganisationer, sociale myndigheder, Arbejdstilsynet og andre skal overholdes.

Første gang der arbejdes med motorredskabet: Få sælgeren eller en anden fagkyndig til at vise

dig, hvordan du håndterer det sikkert – eller deltag i et fagligt kursus.

Mindreårige må ikke arbejde med motorredskabet – bortset fra unge over 16 år, som bliver uddannet i brugen heraf under opsyn.

Børn, dyr og tilskuere skal holdes på afstand.

Når motorredskabet ikke er i brug, skal det anbringes, så ingen kan komme til skade. Motorredskabet skal sikres, så uvedkommende ikke har adgang til det.

Brugeren er ansvarlig for ulykker eller farer, som andre personer eller deres ejendom måtte blive udsat for.

Motorredskabet må kun udleveres eller udlånes til personer, som er fortrolige med denne model og dens betjening – brugsanvisningen skal altid følge med.

Brugen af støjemitterende motorredskaber kan være begrænset tidsmæssigt af nationale eller lokale forskrifter.

Enhver, der arbejder med motorredskabet, skal være udhvilet, rask og i god tilstand.

Enhver, som af helbredsmæssige grunde ikke må anstrenge sig, skal spørge sin læge, om vedkommende kan eller må arbejde med et motorredskab.

Kun til brugere af pacemakere: Tændingssystemet på dette redskab genererer et meget svagt elektromagnetisk felt. En påvirkning af enkelte typer af hjertepacemakere kan ikke udelukkes fuldstændigt. For at undgå sundhedsmæssige risici anbefaler STIHL at spørge den pågældende læge og producenten af hjertepacemakeren til råds.

Motorredskabet må ikke betjenes efter indtagelse af alkohol, stoffer eller medicin, som påvirker reaktionsevnen.

Brug kun motorredskabet til klipning af hække, buske, krat, buskads og lignende. Motorredskabet må ikke bruges til andre formål – **fare for ulykker!**

Foretag ingen ændringer på redskabet - dette kan også medføre ulykker eller skader på motorredskabet.

Monter kun de skæreknive eller det tilbehør, som STIHL har godkendt til dette motorredskab, eller teknisk tilsvarende dele. Kontakt forhandleren, hvis du har spørgsmål vedrørende dette. Brug kun værktøj og tilbehør af høj kvalitet. Ellers kan

der være risiko for ulykker eller skader på motorredskabet.

STIHL anbefaler at anvende originalt STIHL-værktøj og -tilbehør. Disse har egenskaber, der er optimalt tilpasset produktet og brugerens krav.

Foretag ikke ændringer på redskabet – det kan forringe sikkerheden. STIHL fraskriver sig ethvert ansvar for person- og materielle skader, der opstår som følge af brug af ikke-godkendte monterede dele.

Der må ikke anvendes højtryksrensere til rengøring af redskabet. Den hårde vandstråle kan beskadige redskabets dele.

2.1 Arbejdstøj og udstyr

Bær forskriftsmæssig beklædning og udstyr.



Beklædningen skal være formålstjenlig og må ikke hindre bevægelse. Bær tætsiddende tøj – overtræksdragt, ikke frakke.

Bær ikke tøj, som kan hænge fast i træ, krat eller i redskabets bevægelige dele. Bær ikke halstørklæde, slips eller smykker. Langt hår skal sættes op og fæstnes, så det befinder sig over skulderhøjde.

Brug solide sko med skridsikre såler.



ADVARSEL



For at reducere faren for øjenskader skal der bæres tætsiddende sikkerhedsbriller iht. standarden EN 166. Sørg for, at sikkerhedsbrillerne sidder korrekt.

Bær "personligt" hørøværn – f.eks. kapselhørøværn.



Bær robuste arbejdshandsker i modstandsdygtigt materiale (f.eks. læder).

STIHL tilbyder et omfattende sortiment inden for personligt beskyttelsesudstyr.

2.2 Transport af motorredskabet

Sluk altid for motoren.

Sæt knivbeskyttelsen på, også ved transport over korte afstande.

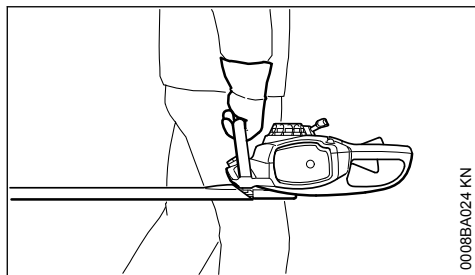

Bær motorredskabet i håndtagsgrebet – skærekniven vendt bagud. Varme maskindele, især lyddæmperens overflade og gearhuset, må ikke berøres – **fare for forbrænding!**

I køretøjer: Motorredskabet skal sikres mod at kunne vælte, blive beskadiget og mod, at der kan løbe brændstof ud.

2.3 Tankning



Benzin er meget letantændelig – hold afstand til åben ild – spild ikke brændstof – rygning forbudt.

Sluk motoren, før der tankes.

Tank ikke, så længe motoren stadig er varm – brændstof kan løbe over – **brandfare!**

Åbn tankdækslet forsigtigt, så et evt. overtryk kan forsvinde langsomt, og så brændstoffet ikke sprøjter ud.

Tank kun på godt udluftede områder. Hvis der spildes brændstof, skal motorredskabet straks rengøres – der må ikke komme brændstof på tøjet, ellers skal arbejdstøjet skiftes med det samme.



Tankdækslet med klapbøjle (bajonetlukning) sættes rigtigt på plads, drejes til anslag, og bøjlen lukkes.

Derved reduceres risikoen for, at tankdækslet løsner sig på grund af vibrationer fra motoren, og at der løber brændstof ud.

Vær opmærksom på utætheder – hvis der løber brændstof ud, må motoren ikke startes – **livsfare som følge af forbrændinger!**

2.4 Inden start

Kontrollér motorredskabet med henblik på driftssikkerhed – vær opmærksom på de pågældende afsnit i brugsvejledningen:

– Kontrollér brændstofsyste­met for tæthed, specielt de synlige dele som f.eks. tankdæksel,

slangeforbindelser, brændstofhåndpumpe (kun på motorredskaber med brændstofhåndpumpe). Motoren må ikke startes ved utætheder eller beskadigelse – **brandfare!** Redskabet skal repareres af en forhandler før ibrugtagning

- Kombigrebet skal bevæge sig let mod **STOP** eller \odot og efterfølgende fjedre tilbage i driftstillingen **I**
- Kombigreb, gashåndtagsspærre og gashåndtag skal glide let – gashåndtaget skal selv glide tilbage i tomgangsstilling. Fra kombigrebet positioner \curvearrowright og \curvearrowleft skal den glide tilbage i driftstillingen **I**, når der trykkes på gashåndtagsspærren og gashåndtaget samtidigt
- Kontrollér, at tændørshætten sidder fast – hvis en hætte sidder løst, kan der opstå gnister, som kan antænde udsivende brændstof/luft-blanding – **brandfare!**
- Skærekniven skal være i upåklagelig stand (ren, glide let og ikke deformeret), sidde godt fast, være korrekt monteret, eftersleb­et og godt sprayet med STIHL-harpiksløsner (smøremiddel)
- Kontrollér skærebek­ytteren (hvis monteret) for skader
- Foretag ikke ændringer på betjenings- og sikkerhedsanordningerne
- Håndtagene skal være rene og tørre, og de skal være fri for olie og snavs – det er vigtigt for sikker føring af motorredskabet

Motorredskabet må kun anvendes i driftssikker tilstand – **Fare for ulykker!**

2.5 Start af motoren

Start mindst 3 m fra det sted, hvor der blev tanket op – ikke i lukkede rum.

Kun på lige undergrund, vær opmærksom på sikkert og fast underlag, hold motorredskabet sikkert fast – skærekniven må ikke røre nogen genstande og jorden, da den kan dreje med rundt under starten.

Motorredskabet må kun betjenes af én person – ingen andre må opholde sig inden for arbejdsområdet – heller ikke under starten.

Undgå kontakt med skærekniven – **fare for kvæstelser!**

Start ikke motoren "i hånden" – start motoren på den måde, som er beskrevet i brugsvejledningen.

Skærekniven kører videre i kort tid, når gashåndtaget slippes – **efterløbseffekt!**

Kontrollér motortomgang: Skæreknivene skal stå stille i tomgang – ved sluppet gashåndtag.

2.6 Fastholdelse og føring af redskabet

Hold altid fast i motorredskabet med begge hænder på håndtagene. Hold fast om håndtagene med tommelfingrene.

2.6.1 Højrehådede

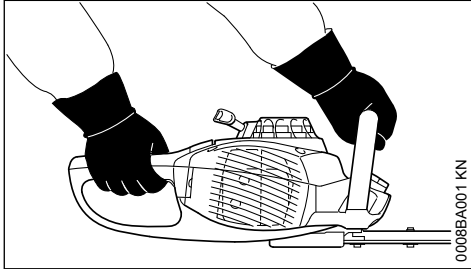

Hold højre hånd på betjeningshåndtaget og venstre hånd på griberøret.

2.6.2 Venstrehådede

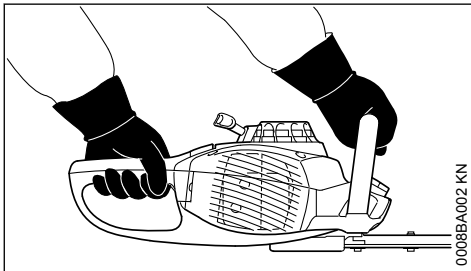

Hold venstre hånd på betjeningshåndtaget og højre hånd på griberøret.

Indtag en sikker stilling, og før motorredskabet på en sådan måde, at skæreknivene altid vender væk fra kroppen.

2.7 Under arbejdet

Ved truende fare eller i nødstilfælde skal motoren omgående standses – tryk kombigrebet mod **STOP** eller .

Kontrollér, at der ikke opholder sig andre personer i arbejdsområdet.

Hold øje med skæreknivene – der må ikke klippes områder på hækken, som man ikke har overblik over.

Udvis største forsigtighed ved klipning af høje hække, da der kan opholde sig nogen bagved – se efter, før der klippes.

Læg mærke til, om motoren kører problemfrit i tomgang, således at skæreknivene ikke længere bevæger sig, når gashåndtaget slippes.

Hvis skæreknivene alligevel bevæger sig, skal motorredskabet repareres af en forhandler. Kontrollér og juster tomgangsindstillingen regelmæssigt.

Skæreknivene kører videre i kort tid, når gashåndtaget slippes – **efterløbseffekt!**

Drevet bliver varmt under brug. Rør ikke ved gearkassen – **fare for forbrænding!**

Pas på, når det er glat og vådt, når der ligger sne, på skrånninger, i ujævnt terræn osv. – **fare for at glide!**

Ryd nedfaldne grene, kviste og afskårne dele væk.

Vær opmærksom på: træstubbe og rødder – **fare for at snuble!**

Sørg altid for at stå fast og sikkert.

2.7.1 Ved arbejde i højden:

- Anvend altid løfteplatform
- Stå aldrig på en stige eller i et træ
- Arbejd aldrig på ustabile ståsteder
- Arbejd aldrig kun med én hånd

Når man bærer høreværn, er der behov for ekstra opmærksomhed og omtanke – opfattelsen af farlige situationer (skrig, signallyde osv.) er begrænset.

Sørg for rettidige arbejds pauser for at forebygge træthed og udmattelse – **Fare for ulykker!**

Arbejd roligt og med omtanke – og kun ved gode lys- og synsforhold. Arbejd påpasseligt, vær ikke til fare for andre.



Motorredskabet udleder giftige udstødningsgasser, så snart motoren kører. Disse gasser kan være lugtfri og usynlige, samt indeholde uforbrændte kulbrinter og benzol. Arbejd aldrig med motorredskabet i lukkede eller dårligt udluftede rum – heller ikke med katalysatormaskiner.

Ved arbejde i grøfter, fordybninger eller under trange forhold skal der altid sørges for tilstrækkelig luftudskiftning – **livsfare på grund af forgiftning!**

Ved utilpashed, hovedpine, synsforstyrrelser (f.eks. aftagende synsfelt), høreforstyrrelser,

svimmelhed, dårlig koncentrationsevne etc. skal arbejdet straks stoppes – disse symptomer kan bl.a. skyldes for høje koncentrationer af udstødningsgasser – **fare for ulykker!**

Betjen motorredskabet med mindst mulig støj og udstødningssgas – lad ikke motoren køre unødvendigt, giv kun gas, når der arbejdes.

Ryging er forbudt under brugen og i nærheden af motorredskabet – **brandfare!** Der kan sive antændelige benzindampe ud af brændstofs-systemet.

Hvis motorredskabet er blevet udsat for utilsigtede belastninger (f.eks. voldsomme slag eller fald), skal man ubetinget sikre sig, at det er i driftssikker stand, inden brugen fortsættes – se også afsnittet "Inden start". Kontrollér især brændstofs-systemets tæthed og sikkerhedsanordningernes funktionsdygtighed. Motorredskaber, der ikke længere er driftssikre, må under ingen omstændigheder benyttes. Kontakt forhandleren, hvis du er i tvivl.

Arbejd ikke med startgasindstilling – motoromdrejningstallet kan ikke reguleres i denne gas-håndtagsstilling.

Kontrollér hæk og arbejdsområde, så skærekni-vene ikke beskadiges:

- Fjern sten, metaldele og hårde genstande
- Der må ikke komme sand eller sten ind mellem skærekni-vene f.eks. ved arbejde i nærheden af jorden
- Ved hække med trådhegn må skærekni-vene ikke berøre trådene

Undgå kontakt med strømførende ledninger – skær ikke elektriske ledninger over – **fare for elektrisk stød!**



Rør ikke ved skærekni-vene, hvis motoren kører. Hvis skærekni-vene blokeres af en genstand, skal motoren omgående slukkes – og først derefter må genstanden fjernes – **fare for kvæstelser!**

Det øger belastningen og reducerer motorens arbejdsomdrejningstal, hvis skærekni-vene blokeres, og der samtidig accelereres. Dette fører til overophedning og beskadigelse af vigtige funktionsdele (f.eks. kobling, husdele af plastik) pga. vedvarende glidning af koblingen – og som konsekvens, f.eks. at skærekni-ven kører med i tomgang – **fare for kvæstelser!**

Ved meget støvede eller snavsede hække skal skærekni-vene sprøjtes med STIHL-harpiksløsner – efter behov. Derved mindskes kni-venes friktion,

plantesafternes aggression og aflejring af forurenende dele betydeligt.

Støv, som dannes under arbejdet, kan være sundhedsfarligt. Ved støvudvikling skal der bæres støvbeskyttelsesmaske.

Før redskabet forlades: Stands motoren.

Skærekni-vene skal kontrolleres regelmæssigt, med korte intervaller og straks ved mærkbare ændringer:

- Standsning af motoren
- Vent, indtil skærekni-vene er standset
- Kontrollér tilstanden, og om det sidder korrekt fast, vær opmærksom på revner
- Vær opmærksom på skarpheden

Hold altid motoren og lyddæmperen fri for kviste, splinter, blade og overdrevent meget smøremiddel – **brandfare!**

2.8 Efter arbejdet

Rens motorredskabet for støv og snavs – der må ikke anvendes fedtopløsende midler.

Sprøjt skærekni-vene med STIHL-harpiksløsner – start motoren igen et kort øjeblik, så sprayen fordeles jævnt.

2.9 Vibrationer

Længerevarende brug af maskinen kan medføre vibrationsbetinget nedsat blodomløb i hænderne ("døde hvide fingre").

Der kan ikke fastsættes en generel gyldig brugsperiode, da det afhænger af påvirkning fra flere faktorer.

Brugsperioden forlænges med:

- beskyttelse af hænderne (varme handsker)
- pauser

Brugsperioden forkortes ved:

- særlige, personlige anlæg for dårligt blodomløb (kendetegn: ofte kolde fingre, kriblen)
- lave udetemperaturer
- gribekraftens styrke (kraftigt greb hindrer blodomløbet)

Ved regelmæssig, længerevarende brug af redskabet og ved gentagen forekomst af tilsvarende tegn (f.eks. kriblen i fingrene) anbefales en lægeundersøgelse.

2.10 Vedligeholdelse og reparationer

Vedligehold motorredskabet regelmæssigt. Udfør kun vedligeholdelsesarbejde og reparationer,

som er beskrevet i betjeningsvejledningen. Alt andet arbejde skal udføres af en forhandler.

STIHL anbefaler, at alt vedligeholdelsesarbejde og reparationer kun udføres af en STIHL-forhandler. STIHL-forhandlerne bliver regelmæssigt tilbudt skoling og får stillet tekniske informationer til rådighed.

Anvend kun førsteklases reservedele. Ellers kan der være fare for uheld eller skader på redskabet. Hvis du har spørgsmål, bedes du henvende dig til en forhandler.

STIHL anbefaler, at der anvendes originale STIHL reservedele. Disse er på grund af deres egenskaber optimalt tilpasset redskabet og brugerens behov.

Ved reparationer, vedligeholdelse og rensning skal **motoren altid slukkes – fare for kvæstelser!**
– Undtagelse: Indstilling af karburator og tomgang.

Sæt ikke motoren i bevægelse med startanordningen, når tændrørshætten er taget af eller tændrøret skruet af – **brandfare** på grund af tændingsgnister uden for cylinderen!

Opbevar og vedligehold ikke redskabet i nærheden af åben ild – på grund af brændstof **brandfare!**

Afprøv tankdækslet regelmæssigt for tæthed.

Anvend kun korrekte tændrør, som er anbefalet af STIHL – se "Tekniske Data".

Afprøv tændrørskabet (upåklagelig isolering, fast tilslutning).

Afprøv om lydpotten virker upåklageligt.

Arbejd ikke uden eller med en defekt lydpotte – **bBrandfare! - Høreskader!**

Berør ikke en varm lydpotte – **fare for forbrænding!**

Antivibrationselementernes tilstand påvirker vibrationsforholdet – kontrollér antivibrationselementerne regelmæssigt.

3 Anvendelse

3.1 Klippesæson

Vær opmærksom på de lokale forskrifter for klipping af hække.

Brug ikke hækkeklipperen under de almindelige stedlige hviletider.

3.2 Klipperækkefølge

Fjern først tykke kviste eller grene med en grensaks eller motorsav.

Først begge sider og derefter overkanten.

3.3 Bortskaffelse

Smid ikke afklippet bort sammen med husholdningsaffald – afklippet kan komposteres.

3.4 Arbejdsteknik

3.4.1 Lodret snit

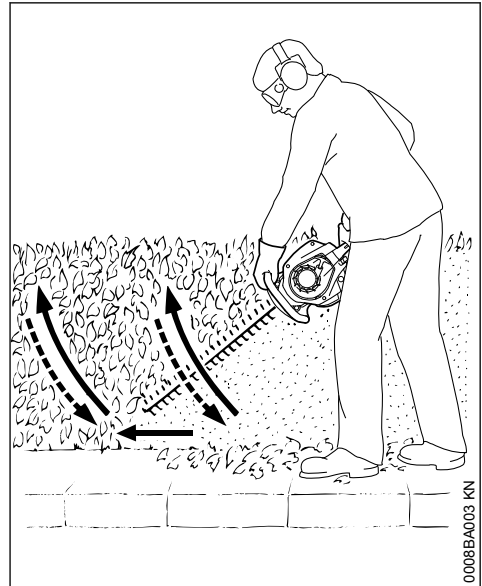

Før hækkeklipperen nedefra og opfejer i en bue – sænk redskabet og gå videre – og før igen hækkeklipperen opad i en bue.

Arbejdspositioner over hovedhøjde er trættende og bør af arbejdssikkerhedsmæssige grunde kun ske kortvarigt.

3.4.2 Vandret snit

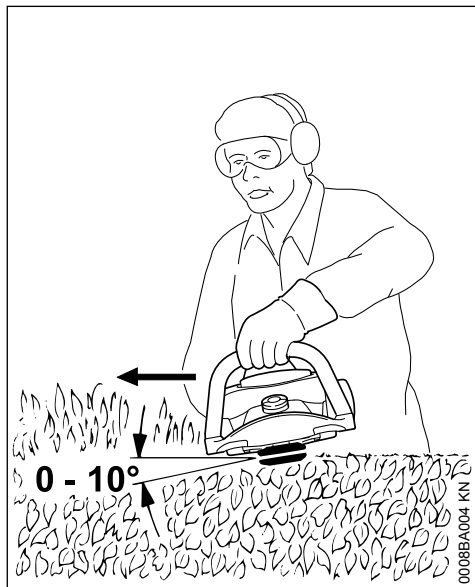

Sæt skærekniven på i en vinkel på 0° til 10° – men før den vandret.

Bevæg hækkeklipperen som et segl hen mod hækkens kant, så de afskårne kviste kan falde ned på jorden.

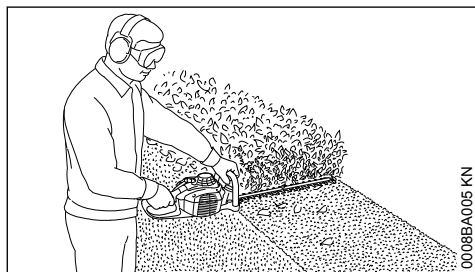

Gå frem i flere arbejds gange, hvis hækken er bred.

4 Brændstof

Motoren skal drives af en brændstofblanding af benzin og motorolie.

! ADVARSEL

Undgå direkte hudkontakt med brændstof og indånding af brændstofdampe.

4.1 STIHL MotoMix

STIHL anbefaler at anvende STIHL MotoMix. Dette brugsklare færdigblandede brændstof er benzolfrit, blyfrit, har et højt oktantal og har altid det korrekte blandingsforhold.

STIHL MotoMix er blandet med STIHL-totaktsmotorolie HP Ultra med henblik på at opnå en så lang levetid for motoren som muligt.

MotoMix markedsføres ikke i alle lande.

4.2 Blanding af brændstof

BEMÆRK

Uegnede driftsmidler eller et blandingsforhold, der afviger fra forskriften, kan medføre alvorlige skader på drevet. Benzin eller motorolie af en ringere kvalitet kan beskadige motoren, pakringer, ledninger og brændstoftanken.

4.2.1 Benzin

Anvend kun **mærkebenzin** med et oktantal på mindst 90 ROZ – blyfri eller blyholdigt.

Benzin med en alkoholandel på over 10 % kan forårsage ujævn gang ved motorer med manuelt justerbare karburatorer, og derfor bør det ikke anvendes til drift af sådanne motorer.

Motorer med M-Tronic giver fuld ydelse med benzin med op til 27 % alkoholandel (E27).

4.2.2 Motorolie

Ved egen blanding af brændstof må der kun anvendes STIHL-totaktsmotorolie eller en anden motorolie med høj kapacitet fra en af klasserne JASO FB, JASO FC, JASO FD, ISO-L-EGB, ISO-L-EGC eller ISO-L-EGD.

STIHL forlanger, at totaktsmotorolien STIHL HP Ultra eller en tilsvarende motorolie med høj kapacitet anvendes, for at emissionsgrænseværdierne skal kunne garanteres for redskabets levetid.

4.2.3 Blandingsforhold

Ved STIHL-totaktsmotorolie 1:50; 1:50 = 1 del olie + 50 dele benzin

4.2.4 Eksempler

Benzinmængde Liter	STIHL-totaktolie 1:50 Liter	(ml)
1	0,02	(20)
5	0,10	(100)
10	0,20	(200)
15	0,30	(300)
20	0,40	(400)
25	0,50	(500)

- Kom først motorolie og derefter benzin i en dunk, der er godkendt til brændstof, og bland grundigt

4.3 Opbevaring af brændstofblandning

Opbevar kun brændstof i godkendte beholdere på et sikkert, tørt og køligt sted beskyttet mod lys og sollys.

Brændstofblandinger ældes – bland kun til et par ugers brug ad gangen. Brændstofblandingen må ikke opbevares længere end 30 dage. Brændstofblandingen kan blive ubrugelig hurtigere ved påvirkning fra lys, sollys, lave eller høje temperaturer.

STIHL MotoMix kan dog opbevares uden problemer i op til 5 år.

- Ryst dunken med brændstofblandingen godt, før der tankes



ADVARSEL

Der kan opbygges et tryk i dunken – åbn den forsigtigt.

- Rengør brændstofftanken og dunken grundigt fra tid til anden

Rester af brændstof og resterne af den væske, der bruges til rengøring, skal bortskaffes korrekt iht. forskrifterne og på miljøvenlig vis!

5 Påfyldning af brændstof



5.1 Klargøring af redskabet

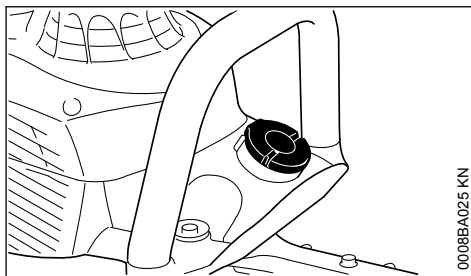

0008BA025 KN

- Rengør tankdækslet og området omkring dette før påfyldning, så der ikke kommer urenheder i tanken
- Anbring redskabet således, at tankdækslet vender opad

5.2 Åbning

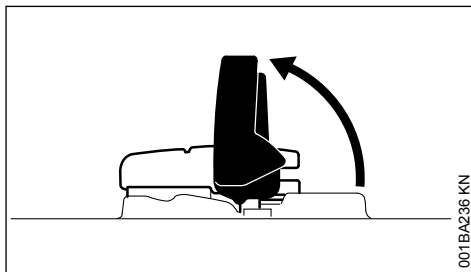

001BA236 KN

- Vip bøjlen op

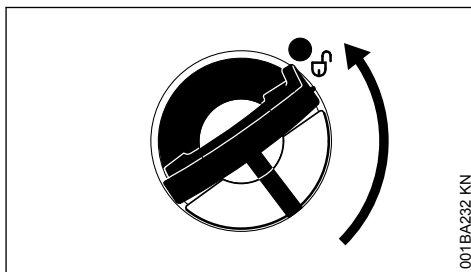

001BA232 KN

- Drej tankdækslet (ca. 1/4 omdrejning)

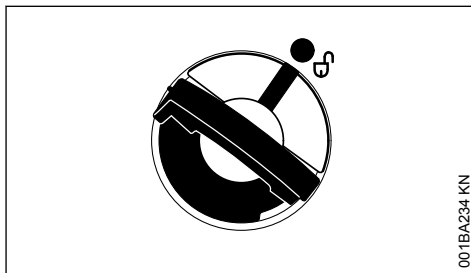

001BA234 KN

Markeringer på tankdækslet og brændstoftanken skal flugte med hinanden

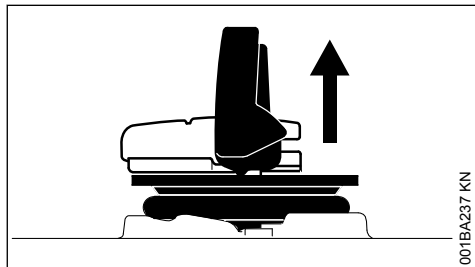

- Tag tankdækslet af

5.3 Fyld brændstof på

Spild ikke brændstof, når det tankes, og fyld ikke tanken helt op til kanten.

STIHL anbefaler STIHL påfyldningssystemet for brændstof (specialtilbehør).

- Fyld brændstof på

5.4 Luk

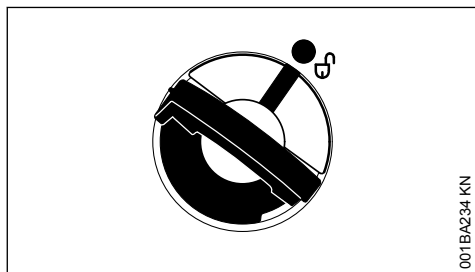

Bøjlen står lodret:

- Sæt tankdækslet på – markeringer på tankdækslet og brændstoftanken skal flugte med hinanden
- Tryk tankdækslet nedad til anslag

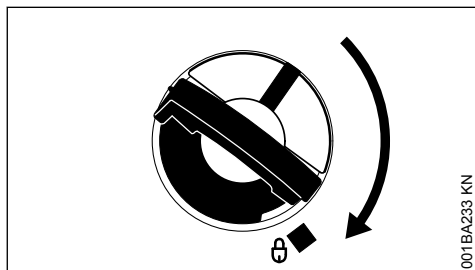

- Hold tankdækslet nede, og drej med uret til det går i indgreb

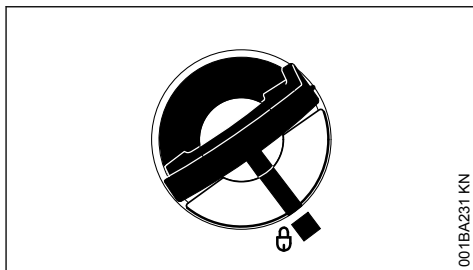

Derefter flugter markeringer på tankdækslet og brændstoftanken med hinanden

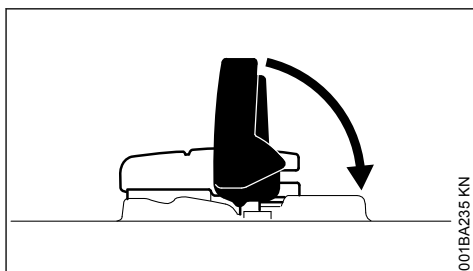

- Vip bøjlen op

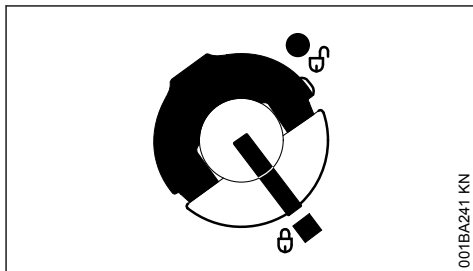

Tankdækslet er låst

5.5 Hvis tankdækslet ikke kan låses på brændstoftanken

Tankdækslets underdel er drejet i forhold til overdelen.

- Tag tankdækslet fra brændstoftanken, og se den fra oversiden

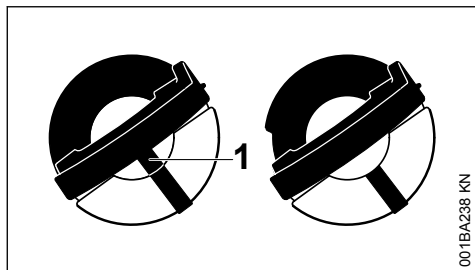

venstre side: Tankdækslets underdel drejet – indvendig markering (1) flugter med den udvendige markering

højre side: Underdel på tankdækslet i korrekt position – indvendig markering sidder under bøjlen. Denne flugter ikke med den udvendige markering

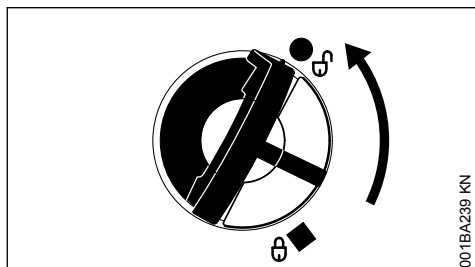

- ▶ Sæt tankdækslet på, og drej det så længe mod uret, til det går i indgreb i påfyldningsstudsens sæde
- ▶ Fortsæt med at dreje tankdækslet mod uret (ca. 1/4 omdrejning) – derved drejes underdelen af tankdækslet i den korrekte position
- ▶ Drej tankdækslet med uret, og luk det - se afsnit "Lukning"

6 Start og standsning af motoren

6.1 Kombigrebet stillinger og funktioner

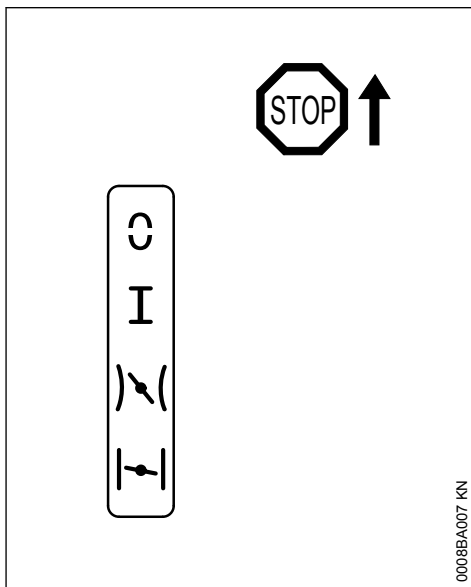

STOP eller ☺ – for at slukke tændingen skal kombigrebet trykkes mod **STOP** eller ☺. Når kombigrebet slippes, glider den tilbage i driftsstilling **I** og tændingen slås automatisk til igen.

Driftsstilling I – motoren er i gang eller kan starte

Startgas)\| – i denne stilling startes den varme motor – kombigrebet springer i driftsstilling **I** når gashåndtaget betjenes.

Chokerspjæld lukket |~| – i denne stilling startes den kolde motor – kombigrebet springer i driftsstilling **I** når gashåndtaget betjenes.

6.2 Indstilling af kombigrebet

Til omstilling af kombigrebet fra driftsstilling **I** til chokerspjæld lukket |~| tryk samtidig på gashåndtagsspærren og gashåndtaget, og hold fast – indstil kombigrebet.

Til indstilling på startgas)\| skal kombigrebet først stilles på chokerspjæld lukket |~| derefter kan kombigrebet presses i stilling startgas)\|.

Ved at trykke på gashåndtagsspærren og samtidig lige røre ved gashåndtaget springer kombi-

grebet fra stilling startgas \curvearrowright eller stilling choker-spjæld lukket \curvearrowright til driftsstilling I.

For at slukke motoren sættes kombigrebet på STOP eller 0 – når det slippes, fjedrer kombigrebet tilbage i driftsstilling I.

6.3 Opstart af motor

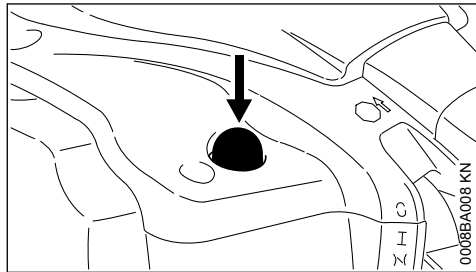

- ▶ Tryk mindst 5 gange på bælgen på brændstofhåndpumpen – også når bælgen er fyldt med brændstof
- ▶ Kombigrebet indstilles afhængig af motortemperaturen

6.3.1 Kold motor (koldstart)

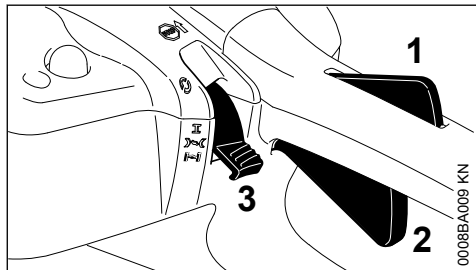

- ▶ Tryk på gashåndtagsspærren (1) og på gashåndtaget (2) samtidig – hold begge håndtag trykket ind
- ▶ Sæt kombigrebet (3) på \curvearrowright stilen
- ▶ Slip gashåndtagsspærren (1), gashåndtaget (2) og kombigrebet

6.3.2 Varm motor (varmstart)

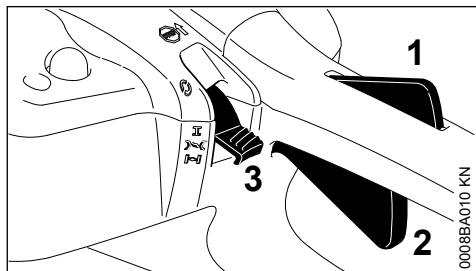

- ▶ Tryk på gashåndtagsspærren (1) og på gashåndtaget (2) samtidig – hold begge håndtag trykket ind
- ▶ Sæt kombigrebet (3) på \curvearrowright stilen
- ▶ Slip gashåndtagsspærren (1), gashåndtaget (2) og kombigrebet

Brug også denne stilling, når motoren allerede har været startet, men stadig er kold.

6.4 Start

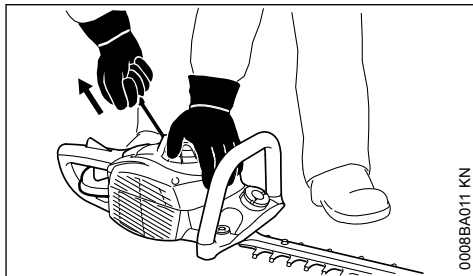

- ▶ Læg redskabet sikkert på jorden
- ▶ Tag knivbeskyttelsen af – skærekanten må hverken røre ved jorden eller andre genstande
- ▶ Indtag en sikker stilling
- ▶ Tryk redskabet hårdt ned mod jorden med venstre hånd på blæserhuset
- ▶ Tag fat i starthåndtaget med højre hånd

6.4.1 Udførelse uden ErgoStart

- ▶ Træk starthåndtaget langsomt ud, til du mærker modstand, træk derefter hurtigt og kraftigt ud

BEMÆRK

Træk ikke snoren helt ud – **fare for brud!**

- ▶ Lad ikke starthåndtaget svippe tilbage – før det tilbage i udtrækningsretningen, så startsnoren rulles korrekt op

6.4.2 Udførelse med ErgoStart

- ▶ Træk starthåndtaget jævnt ud

6.5 Tryk på gashåndtagsspærren og giv gas så snart motoren kører

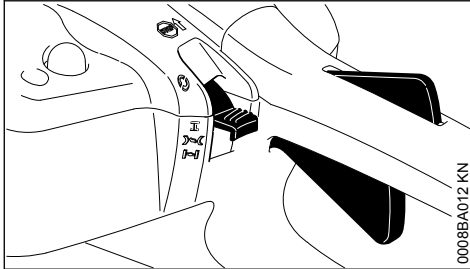

- ▶ – kombigrebet springer i driftsstilling I – lad motoren køre varm med nogle belastningsskift efter en koldstart



Ved rigtig indstilling af karburatoren må skæreværktøjet ikke bevæge sig i tomgang.

Redskabet er klar til brug.

6.6 Sluk motoren

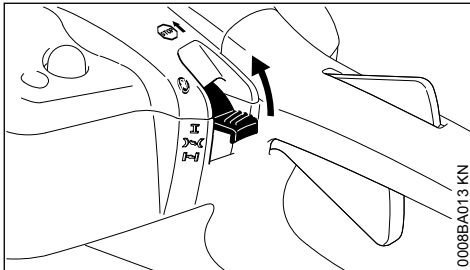

- ▶ Tryk kombigrebet mod **STOP** eller **0** – når det slippes, fjedrer kombigrebet tilbage i driftsstilling I zurück

6.7 Yderligere henvisninger om start

6.7.1 Motor går i stå i stillingen for koldstart **I** eller når der accelereres

- ▶ Stil kombigrebet på **I** – fortsæt med at starte indtil motoren kører

6.7.2 Motoren starter ikke i stillingen for varmstart **D**

- ▶ Stil kombigrebet på **I** – fortsæt med at starte indtil motoren kører

6.7.3 Motoren starter ikke

- ▶ kontrollér om alle indstillinger er korrekte

- ▶ kontrollér om der er brændstof i tanken, fyld evt. på
- ▶ kontrollér om tændrørshætten sidder fast
- ▶ Gentag startforløbet

6.7.4 Tanken blev kørt helt tom

- ▶ Efter tankning skal der trykkes mindst 5 gange på bælgen på brændstofhåndpumpen – også selvom bælgen er fyldt med benzin
- ▶ Kombigrebet indstilles afhængig af motortemperaturen
- ▶ Start motoren på ny

7 Driftshenvisninger

7.1 I den første driftsid

Den fabrikkede maskine må frem til den tredje tankpåfyldning ikke køre ubelastet i højt omdrejningstalsområde, så at der ikke opstår ekstra belastninger i indkøringsperioden. I indkøringsperioden skal de bevægelige dele tilpasse sig hinanden - der findes en større friktionsmodstand i motoren. Motoren kommer op på sin maksimale effekt efter en brugstid på 5 til 15 tankpåfyldninger.

7.2 Under arbejdet

Lad motoren efter længere fuld belastningstid køre videre i tomgang i kort tid, til den største varme er afledt vha. køleluftstrømmen, så komponenterne på drivanordningen (tændingsanlæg, karburator) ikke bliver ekstremt belastet pga. varmeophobning.

7.3 Efter arbejdet

Ved standsning i kort tid: Lad motoren køle af. Opbevar maskinen, til den skal bruges næste gang, med tom brændstofftank på et tørt sted, ikke i nærheden af kilder til brand. Ved længere standsning - se "Opbevaring af maskinen".

8 Rengøring af luftfilter

8.1 Hvis motoreffekten er mærkbart nedsat

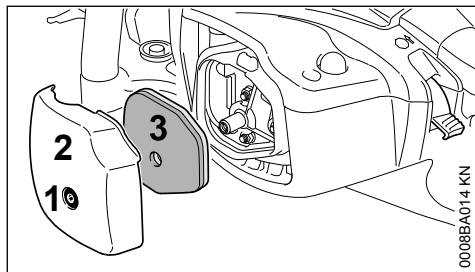

- ▶ Drej skruen (1) ud og tag filterdækslet (2) af – skruen (1) er fastgjort til filterdækslet (2), så den ikke kan blive væk
- ▶ Rens filterets omgivelser for grov tilsmudsning
- ▶ Tag filteret (3) af
- ▶ Udskift filtret – bank eller blæs det evt. igennem – det må ikke vaskes
- ▶ Udskift beskadigede dele
- ▶ Sæt (3) i
- ▶ Sæt filterdækslet (2) på og skrue fast

9 Indstilling af karburator

Karburatoren er fra fabrikken indstillet, så motoren får en optimal blanding af brændstof og luft i alle driftstilstande.

9.1 tomgang indstilles

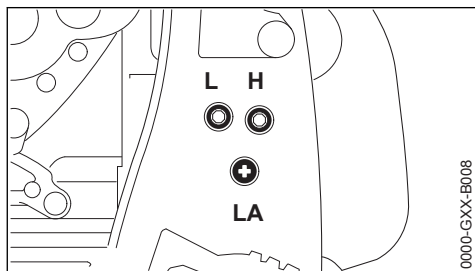

- ▶ Start motoren, og lad den køre varm

9.1.1 Motoren standser i tomgang

- ▶ Skru tomgangsanslagsskruen (LA) i urets retning, indtil skæreknivene begynder at dreje med – drej så ca. 1 omdrejning tilbage

9.1.2 Skæreknivene kører med i tomgang

- ▶ Skru tomgangsanslagsskruen (LA) mod urets retning, indtil skæreknivene står stille – drej derefter ca. 1 omdrejning videre i samme retning

! ADVARSEL

Hvis skæreknivene efter udført indstilling fortsat kører med, skal redskabet istandsættes hos en forhandler.

10 Kontrol af tændrør

- ▶ ved utilstrækkelig motoreffekt, dårlig start eller tomgangsforstyrrelser skal tændrøret altid kontrolleres først
- ▶ udskift tændrøret efter ca. 100 driftstimer – ved kraftigt afbrændte elektroder allerede før – anvend kun de frigivne, afskærmede tændrør, som er anbefalet af STIHL – se “Tekniske data”

10.1 Afmonter tændrøret

- ▶ Sluk motoren

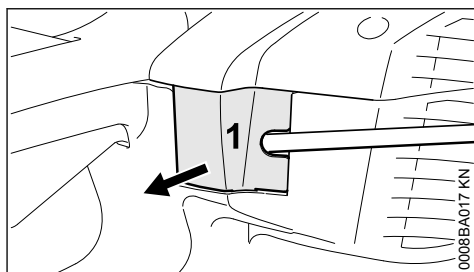

- ▶ Åbn forsigtigt klappen (1) med egnet værktøj (f. eks. kombinøgle)

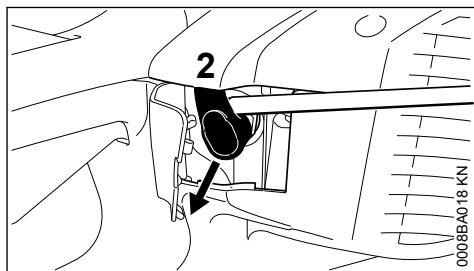

- ▶ Tag tændrøret (2) af – åbn med egnet værktøj (f. eks. kombinøgle)
- ▶ Skru tændrøret ud

10.2 Kontrol af tændrør

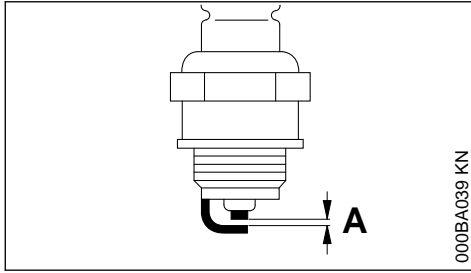

000BA039 KN

- Rengør det tilsmudsede tændrør.
- Kontrollér elektrodeafstanden (A), og justér om nødvendigt, værdi for afstand – se "Tekniske data".
- Afhjælp årsagerne for tilsmudsning af tændrøret.

Mulige årsager er:

- for meget motorolie i brændstoffet
- tilsmudset luftfilter
- ugunstige driftsbetingelser

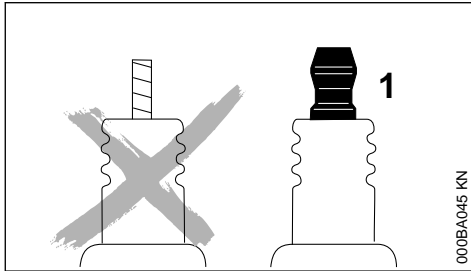

000BA045 KN



ADVARSEL

Ved løs eller manglende tilslutningsmøtrik (1) kan der opstå gnister. Hvis der arbejdes i letantændelige eller i eksplosive omgivelser, kan der opstå brande eller eksplosioner. Personer kan blive alvorligt kvæstet, eller der kan opstå materielle skader.

- Anvend fejlfrie tændrør med fast tilslutningsmøtrik.

10.3 Montering af tændrør

- Skru tændrøret på med hånden, og drej det på plads
- Spænd tændrøret fast
- Tryk tændrørshætten godt fast på tændrøret

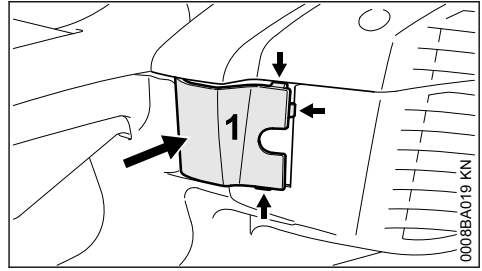

0008BA019 KN

- Luk klappen (1) – først øverst, så nederst – låsenæserne (pile) skal gå i indhak

11 Smøring af drev

11.1 Kun ved erhvervsmæssig anvendelse – kontrol efter hver 25. driftstime

11.1.1 HS 46

Anvend STIHL-gearfedt for at smøre knivdrevet til hækkeklippere (specialtilbehør).

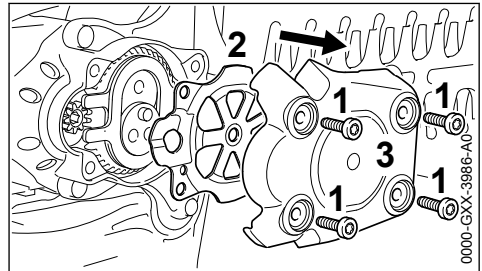

0000-GXX-3986-AU

- Skru skruerne (1) ud på undersiden af hækkeklipperen.
- Tag holdepladen (2) og drevdækslet (3) af.

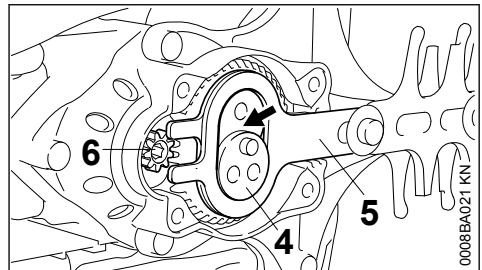

0008BA021 KN

- Tryk fedtet mellem excenteren (4) og skæreknivene (5) portionsvist i drevhuset (pil) (maks. 5 g (1/5 oz.)) – drej i den forbindelse drivhjulet (6) med unbrakonøglen, så fedtet fordeler sig jævnt – undgå kontakt med skæreknivene – **fare for kvæstelser!**

BEMÆRK

Drevhuset må ikke fyldes helt med fedt.

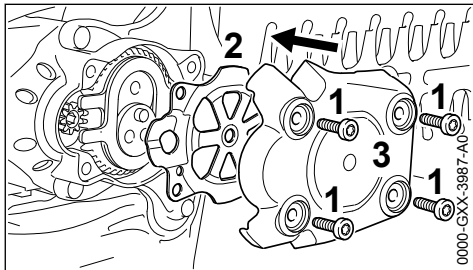

- ▶ Læg holdepladen (2) på, så den flugter med drevhuset.
- ▶ Læg drevdækslet (3) på, skru skrueerne (1) i, og spænd dem fast.

11.1.2 HS 56

Anvend STIHL-gearfedt for at smøre knivdrevet til hækkeklippere (specialtilbehør).

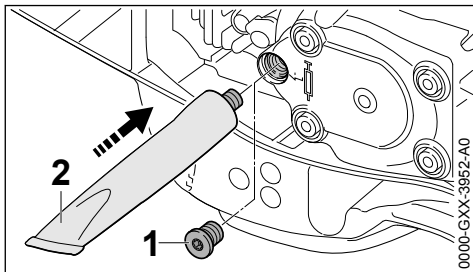

- ▶ Skru lukkeskruen (1) ud på undersiden af hækkeklipperen – hvis der ikke kan ses fedt på dens indersiden, skal du skrue tuben med gearfedt (2) i.
- ▶ Tryk op til 5 g (1/5 oz.) fedt ind i gearhuset

BEMÆRK

Drevhuset må ikke fyldes helt med fedt.

- ▶ Skru fedttuben ud
- ▶ Skru lukkeskruen ind igen, og spænd den fast

12 Opbevaring af redskabet

Ved driftspauser på mere end ca. 30 dage

- ▶ Rengør skæreknivene, kontrollér deres tilstand, og sprøjt dem med STIHL harpiksløsner
- ▶ Tøm brændstoftanken på et sted med god ventilation, og rens den
- ▶ Bortskaf brændstoffet iht. gældende bestemmelser og på miljøvenlig vis
- ▶ Hvis der findes en brændstoffåndpumpe: Tryk brændstoffåndpumpen mindst 5 gange
- ▶ Start motoren, og lad den køre i tomgang, indtil motoren standser
- ▶ Sæt knivbeskyttelsen på
- ▶ Rengør redskabet grundigt, særligt cylinderribber og luftfilter
- ▶ Opbevar redskabet på et tørt og sikkert sted, brug i forbindelse hermed den integrerede ophængningsøsken på håndtaget. Beskyt redskabet mod uvedkommende brug (f.eks. af børn)

13 Slibning af skæreknive

Hvis skæreeffekten er formindsket, knivene skærer dårligt eller kviste klemmes fast: Efterslib skæreknivene.

Efterslibningen skal udføres af en autoriseret tekniker med en slibeordination. STIHL anbefaler STIHL-forhandleren.

Ellers bruges en flad slibefil. Før slibefilen til knivfladen i den foreskrevne vinkel (se "Tekniske data").

- ▶ Slib kun skærekanten – slib ikke skærebekyttelsen eller stumpe overgange på skærekniven (se "Vigtige komponenter")
- ▶ Fil altid til klippe-/skærekanten
- ▶ Filen må kun file i fremadrettede strøg – løft den væk, når der trækkes tilbage
- ▶ Fjern graten på skærekniven med en hvæssesten
- ▶ Affil kun lidt materiale
- ▶ Efter skærpnig – skal file- eller slibestøv fjernes og skærekniven skal sprøjtes med STIHL-harpiksløsner

BEMÆRK

Arbejd ikke med stumpe eller beskadigede skæreknive – det medfører kraftig belastning af redskabet og utilfredsstillende klipperesultat.

14 Henvisninger til vedligeholdelse og pasning

Angivelserne gælder for normale driftsbetingelser. Under vanskelige betingelser (store støvmængder osv.) og længere daglige arbejdstider skal de angivne intervaller afkortes tilsvarende.		før arbejdets begyndelse	efter arbejdsophør eller dagligt	efter hver tankning	ugentligt	månedligt	årligt	ved fejl ved beskadigelse	ved behov
Hele maskinen	visuel kontrol (tilstand, tæthed)	X		X					
	rengøring		X						
Betjeningshåndtag	funktionskontrol	X		X					
Luffilter	rengøring							X	X
	udskiftning							X	
Brændstofhåndpumpe (hvis monteret)	kontrol	X							
	istandsættelse hos forhandler ¹⁾							X	
Sugehoved i brændstoftanken	kontrol hos forhandler ¹⁾						X		
	udskiftning hos forhandler ¹⁾					X		X	X
Brændstoftank	rengøring						X	X	
karburator	tomgang kontrolleres	X		X					
	tomgang efterreguleres								X
Tændrør	elektrodeafstand efterjusteres							X	
	udskiftes efter 100 driftstimer								
Indsugningsåbning til køleluft	visuel kontrol		X						
	rengøring								X
Tilgængelige skruer og møtrikker (undtagen indstillingsskruer)	efterspænding								X
Antivibrationselementer	visuel kontrol	X							
	udskiftning hos forhandler ¹⁾							X	X
Skærekniv	rengøring		X						
	slibning ¹⁾								X
	visuel kontrol	X							

Angivelserne gælder for normale driftsbetingelser. Under vanskelige betingelser (store støvmængder osv.) og længere daglige arbejdstider skal de angivne intervaller afkortes tilsvarende.		før arbejdets begyndelse	efter arbejdsophør eller dagligt	efter hver tankning	ugentligt	månedligt	årligt	ved fejl	ved beskadigelse	ved behov
	udskiftning hos forhandler ¹⁾							X		
Drevsmøring	kun ved erhvervs-mæssig anvendelse – kontrol efter hver 25. driftstime og ved behov supplering med STIHL-gearfedt									
Sikkerhedsmærkat	udskiftning							X		

¹⁾STIHL anbefaler en STIHL-forhandler

15 Minimering af slitage og undgåelse af skader

Overholdelse af instruktionerne i denne betjeningsvejledning medvirker til at man undgår overdreven slitage og skader på maskinen.

Benyttelse, vedligeholdelse og opbevaring af maskinen skal finde udføres omhyggeligt, som beskrevet i denne betjeningsvejledning.

Alle skader, som skyldes, at der ikke er taget hensyn til sikkerheds-, betjenings- og advarsels-henvisningerne, er brugerens eget ansvar. Dette gælder især for:

- ændringer, som ikke er godkendt af STIHL
- anvendelse af værktøjer eller tilbehør, som ikke er tilladt for, egnet til maskinen eller som kvalitativt er dårligere
- ikke forskriftsmæssig brug af maskinen
- brug af maskinen i forbindelse med sports- eller konkurrencebegivenheder
- følgeskader efter fortsat benyttelse af maskinen med defekte komponenter

15.1 Vedligeholdelsesarbejder

Alle i kapitel "Vedligeholdelses- og plejehenvisninger" opførte arbejder skal udføres med jævne mellemrum. Hvis disse vedligeholdelsesopgaver ikke kan udføres af brugeren selv, skal de overlades til en forhandler.

STIHL anbefaler, at alt vedligeholdelsesarbejde og reparationer kun udføres af STIHL forhandler. STIHL forhandlerne bliver regelmæssigt tilbudt

skoling og at får stillet tekniske informationer til rådighed.

Hvis disse arbejdsopgaver forsømmes eller udføres ufagmæssigt, kan der opstå skader, som brugeren selv har ansvaret for. Dertil hører bl. a.:

- Skader på motoren som følge af ikke rettidig eller utilstrækkelig vedligeholdelse (f. eks. luft- og brændstoffilter), forkert karburatorindstilling eller utilstrækkelig rensning af køleluftføringen (indsugningsslidser, cylinderribber)
- Korrosions- og andre følgeskader på grund af ufagmæssig opbevaring
- Skader på maskinen som følge af anvendelse af kvalitativt dårlige reservedele

15.2 Sliddele

Flere dele i maskinen udsættes også ved forskriftsmæssig brug for almindelig slitage og skal udskiftes rettidigt, alt efter brugsmåde og -varighed. Dertil hører bl. a.:

- Skærekniv
- Kobling
- Filter (til luft, brændstof)
- Startanordning
- Tændrør
- Antivibrationssystemets dæmpningselementer

16 Vigtige komponenter

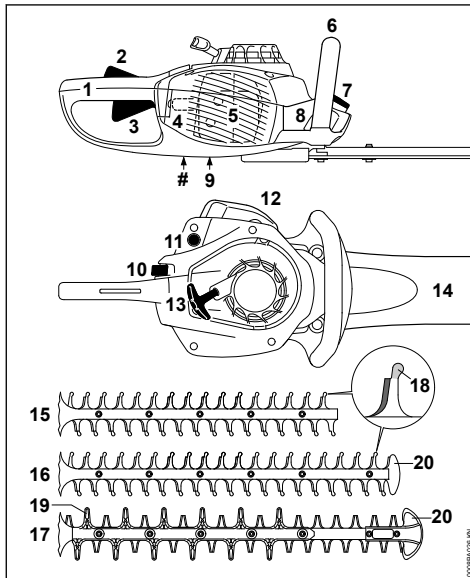

- 1 Betjeningshåndtag
- 2 Gashåndtagsspærre
- 3 Gashåndtag
- 4 Tændrørshætten
- 5 Lyddæmper
- 6 Griberør foran
- 7 Tankdæksel
- 8 Brændstoftank
- 9 Indstillingskruer til karburator
- 10 Kombigreb
- 11 Brændstofhåndpumpe
- 12 Filterdæksel
- 13 Starthåndtag
- 14 Knivbeskyttelse
- 15 Skærekniv HS 46
- 16 Skærekniv HS 46 C
- 17 Skærekniv HS 56 C
- 18 Stump overgang (integreret skærebeskyttelse)
- 19 Skærebeskyttelse
- 20 Styrebeskytter
- # Maskinnummer

17 Tekniske data

17.1 Motor

STIHL encylindret totaktsmotor

Slagvolumen:	21,4 cm ³
Cylinderboring:	33 mm
Slaglængde:	25 mm
Effekt iht. ISO 7293:	0,65 kW (0,9 HK) ved 8700 o/min
Tomgangsomedrejningstal:	2750 o/min
Nedreguleringsomedrejningstal:	9300 o/min

17.2 Tændingssystem

Elektronisk styret magnettænder

Tændrør (afskæmet):	NGK CMR6H, BOSCH USR4AC
Elektrodeafstand:	0,5 mm

17.3 Brændstofsytstem

Positionsneutral membrankarburator med integreret brændstofpumpe

Brændstoftankindhold:	280 cm ³ (0,28 l)
-----------------------	------------------------------

17.4 Skærekniv

17.4.1 HS 46

Dobbeltsidet skærende, ensidet slebet	
Slibevinkel i forhold til knivniveau:	35°
Tandafstand:	30 mm
Slagtal:	3600 o/min
Snitlængde:	450 mm

17.4.2 HS 46 C

Dobbeltsidet skærende, ensidet slebet	
Slibevinkel i forhold til knivniveau:	35°
Tandafstand:	30 mm
Slagtal:	3600 o/min
Snitlængde:	550 mm

17.4.3 HS 56 C

Dobbeltsidet skærende, dobbeltsidet slebet	
Slibevinkel i forhold til knivniveau:	45°
Tandafstand:	34 mm
Slagtal:	3600 o/min
Snitlængde:	600 mm

17.5 Vægt

komplet med skæreanordning, tom tank

17.5.1 HS 46

Snitlængde 450 mm:	4,0 kg
--------------------	--------

17.5.2 HS 46 C

Snitlængde 550 mm:	4,3 kg
--------------------	--------

17.5.3 HS 56 C

Snitlængde 600 mm: 4,5 kg

17.6 Støj- og vibrationsværdier

For at bestemme støj- og vibrationsværdierne anvendes tomgang og højeste nominelle omdrejningstal i forholdet 1:4.

For yderligere oplysninger om opfyldelse af arbejdsgevirdirektivet for vibration 2002/44/EF, se

www.stihl.com/vib

17.6.1 Lydtryksniveau L_{peq} iht. ISO 22868

HS 46:	95 dB(A)
HS 46 C:	95 dB(A)
HS 56 C:	95 dB(A)

17.6.2 Lydeffektniveau L_{weq} iht. ISO 22868

HS 46:	106 dB(A)
HS 46 C:	106 dB(A)
HS 56 C:	106 dB(A)

17.6.3 Vibrationsværdi $a_{hv,eq}$ iht. ISO 22867**HS 46**

Venstre håndtag:	4,5 m/s ²
Højre håndtag:	4,9 m/s ²

HS 46 C

Venstre håndtag:	4,5 m/s ²
Højre håndtag:	4,9 m/s ²

HS 56 C

Venstre håndtag:	4,7 m/s ²
Højre håndtag:	5,5 m/s ²

For lydtrykniveauet og lydeffektniveau er K--faktor i henhold til direktiv 2006/42/EG = 2,0 dB(A); for vibrationsværdien er K--faktor i henhold til direktiv 2006/42/EG = 2,0 m/s².

17.7 REACH

REACH betegner en EF-forordning til registrering, vurdering og godkendelse af kemikalier.

For information vedr. opfyldelse af REACH-forordning (EF) nr. 1907/2006 se

www.stihl.com/reach

17.8 Emissionsværdi for udstødningsgas

Den målte CO₂-værdi er angivet på

www.stihl.com/co2

i de produktspecifikke tekniske data.

Den målte CO₂-værdi blev registreret fra en repræsentativ motor efter en standardiseret testmetode under laboratoriebetingelser og udgør ikke nogen udtrykkelige eller implicite garantier for en bestemt motors ydelse.

Ved anvendelse og vedligeholdelse, som beskrevet i denne brugsvejledning, bliver de gældende krav til emission af udstødningsgas opfyldt. Ved ændringer af motoren bortfalder typegodkendelsen.

18 Reparationsvejledning

Brugeren af dette apparat må kun udføre de vedligeholdelses- og servicearbejder, som er beskrevet i denne betjeningsvejledning. Mere omfattende reparationer må kun udføres af faghandleren.

STIHL anbefaler, at alt vedligeholdelsesarbejde og reparationer kun udføres af en STIHL-forhandler. STIHL-forhandlerne bliver regelmæssigt tilbudt skoling og at får stillet tekniske informationer til rådighed.

Ved reparationer må der kun anvendes reservedele, som STIHL har godkendt til dette redskab, eller teknisk tilsvarende dele. Anvend kun førsteklasses reservedele. Ellers kan der opstå fare for uheld eller skader på redskabet.

STIHL anbefaler, at der anvendes originale STIHL reservedele.

Originale STIHL reservedele kendes på STIHL reservedelsnummeret og skrifttypen **STIHL** samt ligeledes på STIHL reservedelsmærket  (på små dele kan dette mærke også stå alene).

19 Bortskaffelse

Der kan findes informationer om bortskaffelse hos de lokale myndigheder eller en STIHL-forhandler.

Ukorrekt bortskaffelse kan være sundhedsskadeligt og belaste miljøet.

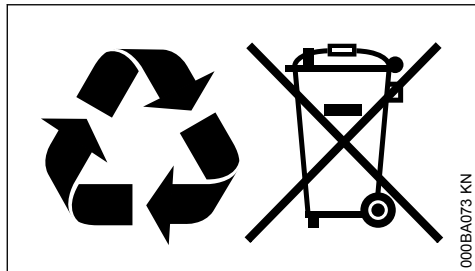

- ▶ STIHL-produkter inklusive emballage skal overdrages til et egnet indsamlingssted til genbrug i henhold til gældende lokale regler.
- ▶ Må ikke bortskaffes som husholdningsaffald.

20 EU-overensstemmelseserklæring

ANDREAS STIHL AG & Co. KG

Badstr. 115

D-71336 Waiblingen

Tyskland

erklærer som eneansvarlig, at

Konstruktionstype: Hækkeklipper
 Fabriksmærke: STIHL
 Type: HS 46

HS 46 C

HS 56 C

Serienummer: 4242

Slagvolumen: 21,4 cm³

overholder de gældende bestemmelser i direktiverne 2011/65/EU, 2006/42/EF, 2014/30/EU og 2000/14/EF og er udviklet og produceret i overensstemmelse med de på produktionsdatoen gældende versioner af standarderne:

EN ISO 10517, EN 55012, EN 61000-6-1

Til påvisning af det målte og garanterede lydeffektniveau fulgtes retningslinjerne i direktiv 2000/14/EF, bilag V, under anvendelse af standarden ISO 11094.

Målt lydeffektniveau

105 dB(A)

Garanteret lydeffektniveau

107 dB(A)

Opbevaring af teknisk dokumentation:

ANDREAS STIHL AG & Co. KG

Produktzulassung

Produktionsåret og maskinnummeret er angivet på redskabet.

Waiblingen, 01.08.2022

ANDREAS STIHL AG & Co. KG

p.p.

Robert Olma, Vice President, Regulatory Affairs & Global Governmental Relations

CE

21 UKCA-overensstemmelseserklæring

ANDREAS STIHL AG & Co. KG

Badstr. 115

D-71336 Waiblingen

Tyskland

erklærer som eneansvarlig, at

Konstruktionstype: Hækkeklipper
 Fabriksmærke: STIHL
 Type: HS 46

HS 46 C

HS 56 C

Serienummer: 4242

Slagvolumen: 21,4 cm³

de relevante bestemmelser i de britiske forordninger The Restriction of the Use of Certain Hazardous Substances in Electrical and Electronic Equipment Regulations 2012, Supply of Machinery (Safety) Regulations 2008, Electromagnetic Compatibility Regulations 2016 og Noise Emission in the Environment by Equipment for use Outdoors Regulations 2001 og er udviklet og fremstillet i overensstemmelse med versionerne af følgende standarder, der er gældende på produktionsdatoen:

EN ISO 10517, EN 55012, EN 61000-6-1

For at bestemme det målte og garanterede lydeffektniveau blev den britiske regulering Noise Emission in the Environment by Equipment for use Outdoors Regulations 2001, Schedule 8, udført ved hjælp af ISO 11094 -standarden.

Målt lydeffektniveau

105 dB(A)

Garanteret lydeffektniveau

107 dB(A)

Opbevaring af teknisk dokumentation:

ANDREAS STIHL AG & Co. KG

Produktionsåret og maskinnummeret er angivet på redskabet.

Waiblingen, 01.08.2022

ANDREAS STIHL AG & Co. KG

p.p.



Robert Olma, Vice President, Regulatory Affairs & Global Governmental Relations



22 Adresser

www.stihl.com

Innholdsfortegnelse

1	Om denne bruksanvisningen.....	61
2	Sikkerhetsforskrifter og arbeidsteknikk.....	61
3	Bruk.....	66
4	Drivstoff.....	67
5	Fyll på drivstoff.....	68
6	Starte / stoppe motoren.....	70
7	Bruksanvisning.....	72
8	Rengjøre luftfilter.....	72
9	Innstille forgasseren.....	72
10	Kontrollere tennplugg.....	73
11	Smøring av gir.....	74
12	Oppbevare maskinen.....	74
13	Slipe kniver.....	75
14	Stell og vedlikehold.....	75
15	Redusere slitasje og unngå skader.....	76
16	Viktige komponenter.....	77
17	Tekniske data.....	77
18	Reparasjoner.....	78
19	Avfallshåndtering.....	78
20	EU-samsvarserklæring.....	79
21	Produsentens samsvarserklæring for UKCA.....	79

22 Adresser.....80

1 Om denne bruksanvisningen

1.1 Ikoner

Ikonene som befinner seg på maskinen, er forklart i denne bruksanvisningen.

Avhengig av maskinen og utstyret kan ikonene nedenfor være plassert på maskinen.



Drivstofftank; drivstoffblanding av bensin og motorolje



Aktivere drivstoffhåndpumpen



Åpning for girfett



Knivspærre



Dreibart håndtak

1.2 Merking av tekstavsnitt



ADVARSEL

Advarsel om fare for skade eller ulykker på personer samt om alvorlige skader på gjenstander.

LES DETTE

Advarsel om skade på maskinen eller de enkelte delene.

1.3 Teknisk videreutvikling

STIHL arbeider kontinuerlig med å videreutvikle samtlige maskiner og apparater. Vi forbeholder oss derfor retten til å endre leveranseomfang med hensyn til form, teknikk og utrustning.

Ingen krav kan gjøres gjeldende på grunnlag av angivelser og bilder i denne bruksanvisningen.

2 Sikkerhetsforskrifter og arbeidsteknikk



Det kreves spesielle sikkerhetstiltak under arbeid med denne maskinen, ettersom den arbeider med skarpe verktøy og høy knivhastighet.



Les hele bruksanvisningen nøye før enheten tas i bruk for første gang, og ta godt vare på den for senere bruk. Det kan være livsfarlig å ignorere bruksanvisningen.

Ta hensyn til nasjonale sikkerhetsforskrifter, f.eks. fra fagforbund, trygdekasser, myndigheter for arbeidsvern og andre.

Den som jobber med enheten for første gang: La selgeren eller en sakkynndig vise deg hvordan det håndteres på en sikker måte – eller delta på et kurs.

Mindreårige må ikke arbeide med apparatet – unntatt ungdommer over 16 år som får opplæring under tilsyn.

Barn, dyr og tilskuere må holdes på avstand.

Når enheten ikke er i bruk, skal den slås av på en slik måte at ingen utsettes for fare. Enheten skal sikres mot uvedkommende tilgang.

Brukeren er ansvarlig for ulykker eller farer som andre personer eller deres eiendom utsettes for.

Enheten skal kun gis videre eller lånes ut til personer som er kjent med denne modellen og hvordan den skal håndteres – bruksanvisningen skal alltid følge med.

Bruken av støyende enheter kan være begrenset til spesifiserte tidspunkter gjennom nasjonale, regionale og lokale forskrifter.

Den som arbeider med enheten må være uthvilt, frisk og i god forfatning.

Hvis du av helsemessige årsaker ikke får lov til å anstrenge deg, bør du spørre legen din om du kan arbeide med enheten.

Kun brukere av pacemakere: Tenningsanlegget i denne enheten skaper et meget svakt elektromagnetisk felt. Det kan ikke helt utelukkes at dette kan påvirke enkelte typer pacemakere. For å unngå helsefare anbefaler STIHL at du rådfører med legen din og produsenten av pacemakeren.

Det er ikke tillatt å arbeide med enheten etter inntak av alkohol, narkotika eller medikamenter som nedsetter reaksjonsevnen.

Maskinen skal bare brukes til beskjæring av hekker, busker, kratt og liknende. Enheten skal ikke brukes til andre formål – **fare for ulykker!**

Ikke foreta endringer på produktet, for det kan også føre til ulykker eller skader på enheten.

Det skal kun monteres kniver eller tilbehør som STIHL har godkjent til denne maskinen, eller teknisk likeverdige deler. Har du spørsmål om dette, kan du ta kontakt med en fagforhandler. Bruk bare verktøy eller tilbehør av høy kvalitet. Ellers kan det være fare for ulykker eller skader på enheten.

STIHL anbefaler bruk av STIHL originalverktøy eller -tilbehør. Disse har egenskaper som er optimalt tilpasset til produktet og brukerens behov.

Det må ikke foretas endringer på enheten, da dette kan påvirke sikkerheten. STIHL fraskriver seg ethvert ansvar for personskader eller materielle skader som skyldes bruk av påmontert utstyr som ikke er godkjent.

Enheten skal ikke rengjøres med høytrykksvasker. Den harde vannstrålen kan skade enhetens deler.

2.1 Klær og utstyr

Bruk forskriftsmessige klær og utrustning.



Bekledningen skal være hensiktsmessig og ikke være til hinder. Tett-sittende klær – kombi-antrekk, ingen arbeidsfrakk.

Ikke bruk klær som kan hekte seg fast i treverk, busker eller bevegelige deler til enheten. Man skal heller ikke bruke sjal, slips og smykker. Sett opp og sikre langt hår slik at det befinner seg over skulderen.

Bruk faste sko med gripesterk, sklisikker såle.



ADVARSEL



For å redusere faren for øyeskader skal det brukes tette-sittende vernebriller iht. standarden EN 166. Påse at vernebrillen sitter korrekt.

Bruk "personlig" hørselvern, f.eks. øreklokker.



Bruk robuste arbeidshansker av motstandsdyktig materiale (f.eks. lær).

STIHL tilbyr et omfattende utvalg med personlig verneutstyr.

2.2 Transport av enheten

Slå alltid av motoren.

Sett på knivbeskytteren også ved transport over korte strekninger.

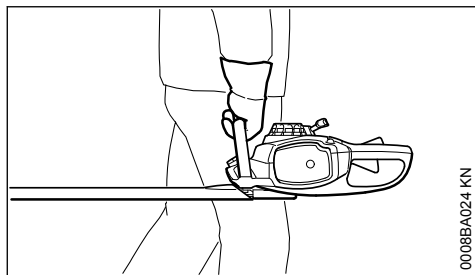

Maskinen skal alltid bæres i håndtaket med kniven vendt bakover. Ikke ta på varme maskindeler, særlig ikke lydputta og girkassen – **fare for forbrenninger!**

I kjøretøy: Sikre enheten slik at det ikke kan velte, ta skade eller lekkende drivstoff.

2.3 Fylle tanken



Bensin er ekstremt lett antennelig – hold avstand til åpen ild – ikke søl drivstoff – røyking forbudt.

Før tanken fylles **Slå av motoren.**

Ikke fyll tanken så lenge motoren er varm – drivstoff kan renne over – **brannfare!**

Åpne tanklokket forsiktig, slik at eventuelt overtrykk kan reduseres langsamt, og det ikke spruter ut drivstoff.

Tanken må kun fylles på godt ventilerte steder. Hvis du søler drivstoff, må enheten umiddelbart rengjøres – ikke søl drivstoff på klærne, ellers må disse skiftes omgående.



Sett inn tanklokket med klappbøyle (bajonettlås) korrekt, vri til det stopper og legg ned bøylene.

Dette reduserer faren for at tanklokket løsner på grunn av vibrasjonen til motoren og at det lekker ut drivstoff.

Vær oppmerksom på lekkasjer – ikke start motoren hvis det renner ut drivstoff – **livsfare grunnet forbrenninger!**

2.4 Før start

Kontroller apparatet for driftssikker tilstand – følg tilsvarende kapitler i bruksanvisningene:

- Kontroller at drivstoffsystemet er tett, og spesielt de synlige delene som f.eks. tanklokk, slangekoblinger, drivstoffpumpe (kun for enheter med drivstoffhåndpumpe). Ikke start motoren dersom det oppdages lekkasjer eller skader –

brannfare! La fagforhandleren reparere apparatet før det tas i bruk

- Kombispaken må lett kunne skyves mot **STOPP** eller \odot , og må deretter fjære tilbake til driftsstilling **I** når gassknappsperrer og gassknappen trykkes inn
- Kombispaken, gassknappsperrer og gassknappen må være lette å bevege, gassknappen må gå tilbake til tomgangsstilling av seg selv. Fra kombispakens stillinger \curvearrowright og \curvearrowleft må spaken fjære tilbake til driftsstilling **I** når gassknappsperrer og gassknappen trykkes inn
- Kontroller at tennledningspluggen sitter godt fast. Hvis den sitter løst, kan det oppstå gnister som kan antenne drivstoff-/luftblanding som slipper ut – **brannfare!**
- Skjæreknivene er i feilfri tilstand (rene, lett bevegelige og ikke deformert), godt fester, riktig montering, skjerpet og godt spylt med STIHL harpiks-løsemiddel (smøremiddel)
- Kontroller skjærevnet (dersom tilstede) for skader
- betjenings- og sikkerhetsinnretningene må ikke endres
- Håndtak må være rene og tørre, fri for olje og smuss – viktig for sikker håndtering av enheten

Enheden må bare brukes når den er i driftssikker stand – **fare for ulykker!**

2.5 Starte motoren

Minst 3 meter fra stedet der tanken ble fylt – ikke i lukkede rom.

Kun på flat undergrunn, være oppmerksom på fast og sikker stand, hold apparatet godt fast – skjæreknivene må ikke berøre gjenstander og bakken, siden de kan dreies med ved start.

Maskinen må bare betjenes av én person. Ingen andre personer må oppholde seg innenfor arbeidsområdet, heller ikke ved oppstart.

Unngå kontakt med skjæreknivene – **fare for personskader!**

Ikke start motoren "med hånden" – start motoren som beskrevet i bruksanvisningen.

Skjæreknivene fortsetter å gå en kort stund, etter at gassknappen slippes – **sløpeeffekt!**

Kontrollere motortomgang: Skjæreknivene må i tomgang – mens gassknappen er sluppet – stå stille.

2.6 Holde og føre enheten

Enheden må alltid holdes med begge hender på håndtakene. Grip håndtakene fast med tomlene.

2.6.1 Personer som er høyrehendt

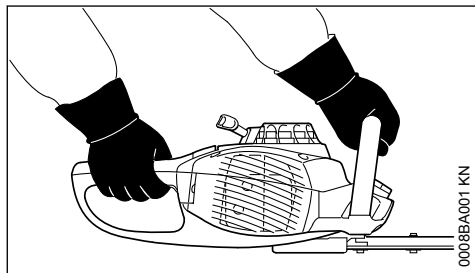

Høyre hånd på betjeningshåndtaket, og venstre hånd på rørhåndtaket.

2.6.2 Personer som er venstrehendt

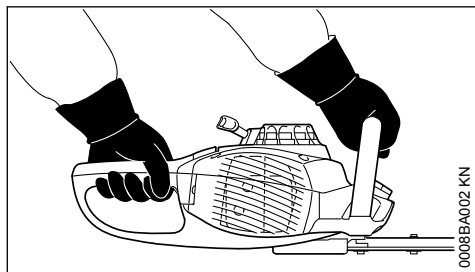

Venstre hånd på betjeningshåndtaket, og høyre hånd på rørhåndtaket.

Stå støtt og hold maskinen slik at knivene alltid vender vekk fra kroppen.

2.7 Under arbeidet

Når fare truer, eller i nødstilfeller, må du straks slå av motoren. Skyv kombispaken mot **STOPP** eller 0.

Forsikre deg om at ingen ytterligere personer befinner seg i arbeidsområdet.

Vær oppmerksom på skjæreknivene – ikke kutt deler av hekken som ikke kan sees.

Vær ytterst forsiktig ved beskjæring av høye hekker, det kan stå noen bak dem. Se etter først.

Vær oppmerksom på feilfri motortomgang, slik at skjæreknivene ikke lenger dreier seg etter at gassknappen ikke lenger beveges.

Dersom skjæreknivene likevel beveger seg, må maskinen istandsettes av fagforhandler. Kontrol-

ler hhv. korriger tomgangsinnstillingen regelmessig.

Skjæreknivene fortsetter å gå en kort stund, etter at gassknappen slippes – **sløpeeffekt!**

Giret blir varmt under drift. Ikke berør girkassen – **forbrenningsfare!**

Vær forsiktig når det er glatt, vått, snø, i skråninger, ujevnt terreng osv. – **sklifare!**

Rydd unna grener, kratt og skjæregods som faller ned.

Vær oppmerksom på hindringer: Trestubber, røtter – **snublefare!**

Sørg for at du alltid står fast og stabilt.

2.7.1 Ved arbeid i høyden:

- bruk alltid løfte-arbeidsplattform
- arbeid aldri stående på en stige eller i et tre
- arbeid aldri på ustabile ståsteder
- arbeid aldri med kun én hånd

Bruk av hørselsvern krever større aktsomhet og årvåkenhet – det er begrenset hva du hører av lyder som varsler om fare (skrik, lydsignaler o.l.).

Ta pauser tidnok i arbeidet, slik at du ikke blir trøtt og sliten – **fare for ulykker!**

Arbeid rolig og kontrollert, og kun ved gode lys- og siktforhold. Vis hensyn i arbeidet, og ikke utsett andre for fare.



Enheden genererer giftig eksos straks motoren går. Disse gassene kan være luftfrie og usynlige og inneholde ikke-brente hydrokarboner og bensol. Arbeid aldri med apparatet i lukkede eller dårlig ventilerte rom – heller ikke med katalysator-maskiner.

Sørg alltid for tilstrekkelig luft sirkulasjon ved arbeid i grøfter, fordypninger eller andre trange forhold – **livsfare pga. forgiftning!**

Ved kvalme, hodepine, synsforstyrrelser (f.eks. hvis synsfeltet innsnevres), hørselsforstyrrelser, svimmelhet og nedsatt konsentrasjonsevne, må arbeidet umiddelbart avsluttes. Disse symptomene kan blant annet forårsakes av for høye eksoskonsentrasjoner – **fare for ulykker!**

Bruk enheten slik at det avgir minst mulig støy og eksos. Slå av motoren når enheten ikke er i bruk, og gi kun gass når du arbeider.

Det må ikke røykes ved bruk av enheten, eller i dets nærmeste omgivelser – **brannfare!** Brannfarlig bensindamp kan slippe ut av drivstoffsystemet.

Hvis enheten har vært utsatt for ikke forskriftsmessig store påkjenninger (f.eks. voldsomme slag eller fall), skal det alltid kontrolleres at det er i driftssikker stand før videre bruk – se også "Før start". Det er spesielt viktig å kontrollere at drivstoffsystemet er tett og at sikkerhetsinnretningene fungerer. Motordrevne enheter som ikke lenger er driftssikre, må ikke brukes videre. I tvilstilfeller må du kontakte fagforhandleren.

Ikke arbeide med startgassinnstilling – ved denne stillingen av gassknappen kan motorturtallet ikke reguleres.

Kontroller hekk og arbeidsområde, slik at skjæreknivene ikke skades:

- Fjern steiner, metallbiter og harde gjenstander
- Påse at det ikke kommer sand og steiner mellom knivene, f.eks. ved arbeid nær bakken
- ved hekker med trådgjerde, ikke berør tråden med skjæreknivene

Unngå kontakt med strømførende ledninger – ikke kapp elektriske ledninger – **fare for elektrisk støt!**



Ikke ta på kniven mens motoren går. Dersom knivene blokkeres av en gjenstand, må motoren straks stanses og kontakten trekkes ut, først deretter kan gjenstanden fjernes – **fare for personskader!**

Blokkering av knivene samtidig med at det gis gass, øker belastningen og reduserer motorens arbeidsturtall. Fordi koblingen da stadig slurer, fører det til overoppheting og skader på viktige deler (som kobling, husdeler av plast). f.eks. fordi skjæreverktøyet stadig roterer på tomgang – **fare for personskader!**

Ved sterkt støvete eller skitne hekker, sprøyt skjæreknivene med STIHL harpiks-løsemiddel – iht. behov. Derved reduseres friksjonen til knivene, aggresjonen til plantesaftene og avleiring av smusspartikler betraktelig.

Støv som virvles opp under arbeidet kan være helseskadelig. Bruk vernemaske for støv ved støvutvikling.

Før du forlater apparatet: Stopp motoren.

Kontroller knivene regelmessig, hyppig og omgående ved merkbare forandringer:

- Slå av motoren
- Vent til kniven står stille
- Kontroller tilstanden og at det er godt feste, vær oppmerksom på sprekker
- Vær oppmerksom på skarphets tilstand

Hold motoren og lydputta fri for busker, flis, blader og overflødig smørefett – **brannfare!**

2.8 Etter arbeidet

Rengjør motorredskapen for støv og skitt. Ikke bruk fettløsende midler.

Spray knivene med STIHL kvaeløser. Start motoren en kort stund igjen, slik at sprøyen fordeles jevnt.

2.9 Vibrasjoner

Langvarig bruk av maskinen medfører vibrasjonsrelaterte forstyrrelser av blodsirkulasjonen i hendene (vasospastisk syndrom, også kalt „hvite fingre“).

Det er vanskelig å angi en generell brukstid for maskinen, da denne påvirkes av mange faktorer.

Brukstiden forlenges gjennom:

- beskyttelse av hendene (varme hansker)
- pauser

Brukstiden forkortes gjennom:

- dårlig blodsirkulasjon (kjennetegn: ofte kalde fingre, kribling)
- lave utetemperaturer
- stor gripekraft (et fast grep hindrer blodsirkulasjonen)

Ved regelmessig, langvarig bruk av maskinen og gjentatte tegn på dårlig blodsirkulasjon (f.eks. kribling i fingrene) anbefales en medisinsk undersøkelse.

2.10 Vedlikehold og reparasjoner

Maskinen skal vedlikeholdes regelmessig. Utfør bare vedlikeholds- og reparasjonsarbeid som er beskrevet i bruksanvisningen. Alt annet arbeid skal utføres av forhandler.

STIHL anbefaler at vedlikeholdsarbeid og reparasjoner bare utføres hos STIHL-forhandlere. STIHL-forhandlere får regelmessig tilbud om kurs og har tilgang til teknisk dokumentasjon.

Bruk alltid reservedeler av høy kvalitet. Hvis ikke, kan det oppstå fare for ulykker eller skader på maskinen. Har du spørsmål om dette, kan du ta kontakt med en forhandler.

STIHL anbefaler å bruke originale STIHL-reservedeler. Disse er optimalt tilpasset maskinen og brukerens krav.

Før reparasjoner, vedlikehold og rengjøring utføres, er det viktig å **slå av motoren – fare for per-**

sonskader! – Unntak: Innstilling av forgasser og tomgang.

Når tennpluggetta er trukket av eller tennpluggen skrudd ut, må motoren ikke settes i bevegelse med startmekanismen – **brannfare** med tennnister utenfor sylindren!

Maskinen må ikke vedlikeholdes eller oppbevares i nærheten av åpen ild – **brannfare** på grunn av drivstoff!

Kontroller regelmessig at tanklokket er tett.

Bruk bare feilfri tennplugg som er godkjent av STIHL, se „Tekniske data“.

Kontroller tennledningen (feilfri isolasjon, sitter fast).

Kontroller at lydputten er i feilfri stand.

Arbeid aldri med defekt lydputte eller uten lydputte – **brannfare!** – **Fare for hørselsskader!**

Ikke ta på den varme lydputten – **fare for forbrenning!**

Vibrasjonsdempernes tilstand påvirker vibrasjonsforholdene – kontroller vibrasjonsdempene regelmessig.

3 Bruk

3.1 Tidspunkt for hekkklipping

Følg nasjonale og lokale retningslinjer og forskrifter.

Ikke arbeid på upassende tidspunkter.

3.2 Fremgangsmåte

Fjern først tykke grener og kvister med en grensag eller motorsag.

Klipp først begge sidene og deretter toppen.

3.3 Deponering

Ikke kast avfallet i søpla – hageavfall kan komposteres.

3.4 Arbeidsteknikk

3.4.1 Loddrett snitt

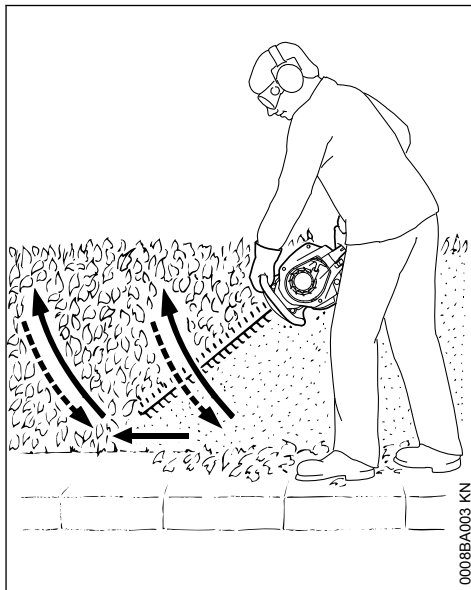

Før hekksaksen i en bue nedenfra og opp – senk den og gå videre – før igjen hekksaksen i en bue nedenfra og opp.

Arbeidsposisjoner over hodehøyde er trettende, og bør av sikkerhetsmessige grunner bare gjøres i korte økter av gangen.

3.4.2 Vannrett snitt

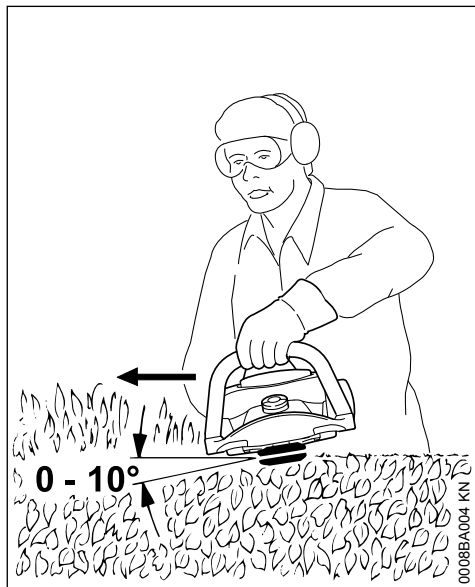

Hold knivbladene i en vinkel på 0 til 10° – men før dem vannrett.

Beveg hekksaksen med en buebevegelse slik at avkuttet faller på bakken.

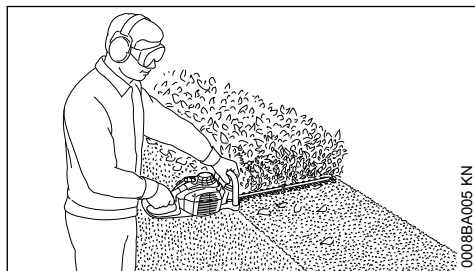

Klipp i flere omganger ved brede hekker.

4 Drivstoff

Motoren må kjøres med en drivstoffblanding av bensin og motorolje.



Unngå direkte hudkontakt med drivstoff og å puste inn drivstoffdamp.

4.1 STIHL MotoMix

STIHL anbefaler bruk av STIHL MotoMix. Denne ferdigblandede drivstoffet er uten benzol, utmer-

ker seg med et høyt oktantal og gir alltid riktig blandingsforhold.

STIHL MotoMix er blandet med STIHL totakts motorolje HP Ultra for lengste motorlevetid.

MotoMix er ikke tilgjengelig i alle markeder.

4.2 Blande drivstoff

LES DETTE

Uegnede drivstoff eller blandingsforhold som avviker fra forskriften kan føre til alvorlige skader i drivverket. Bensin eller motorolje med dårligere kvalitet kan skade motoren, tetningsringer, ledninger og drivstofftanken.

4.2.1 Bensin

Bruk bare **bensin av kjente merker** med et oktantal på minst 90 ROZ – med eller uten tilsatt bly.

Bensin med en alkoholandel over 10 % kan gjøre at motoren med manuelt justerbare forgassere går ujevn, og bør derfor ikke brukes for å drive slike motorer.

Motorer med M-Tronic gir full effekt med en bensin med opptil 27 % alkoholandel (E27).

4.2.2 Motorolje

Hvis du blander drivstoff selv, skal kun en STIHL totakts motorolje eller en annen høyttelses motorolje i klassene JASO FB, JASO FC, JASO FD, ISO-L-EGB, ISO-L-EGC eller ISO-L-EGD brukes.

STIHL foreskriver STIHL HP Ultra totakts motorolje eller tilsvarende høyttelses motorolje for å kunne sikre utslippsgrensene over motorens levetid.

4.2.3 Blandingsforhold

med STIHL totakts motorolje 1:50; 1:50 = 1 del olje + 50 deler bensin

4.2.4 Eksempler

Bensinmengder Liter	STIHL totaktsolje 1:50 Liter	(ml)
1	0,02	(20)
5	0,10	(100)
10	0,20	(200)
15	0,30	(300)
20	0,40	(400)
25	0,50	(500)

- fyll først på motorolje i en kanne som er godkjent for drivstoff, og fyll deretter på bensin og bland godt

4.3 Oppbevare drivstoffblandingen

Må bare lagres i beholdere som er godkjent for drivstoff, på et sikkert, tørt og kjølig sted, beskyttet mot lys og sol.

Drivstoffblandingen foreldes – bland bare det som behøves for noen uker. Ikke lagre drivstoffblandingen lengre enn 30 dager. Påvirkning av lys, sol, lave eller høye temperaturer kan gjøre at drivstoffblandingen raskere blir ubrukelig.

STIHL MotoMix kan lagres opptil 5 år uten problemer.

- Rist kannen med drivstoffblanding kraftig før tankingen

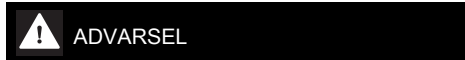

Det kan bygge seg opp trykk i kannen – åpne forsiktig.

- Rengjør drivstofftanken og kannen grundig fra tid til annen

Gjenværende drivstoff og væsken som brukes til rengjøring må leveres til avfallshåndtering på en forskriftsmessig og miljøvennlig måte!

5 Fyll på drivstoff



5.1 Klargjøre maskinen

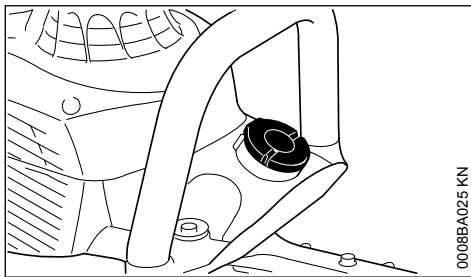

- Rengjør tanklokket og området rundt lokket før tanken fylles, slik at det ikke kommer smuss i tanken
- Plasser maskinen slik at tanklokket peker oppover

5.2 Åpne

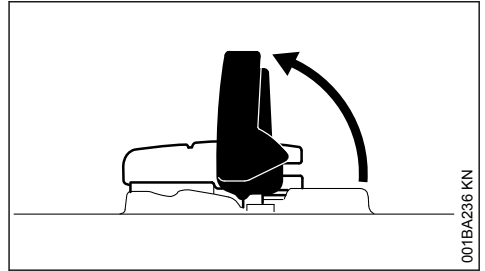

- Vipp opp bøylene

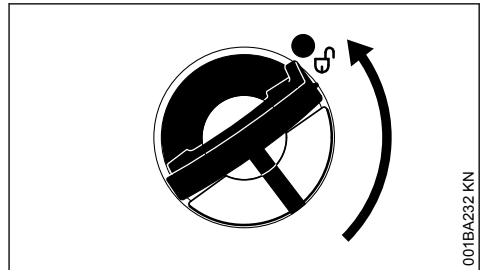

- Drei tanklokket (ca. 1/4 omdreining)

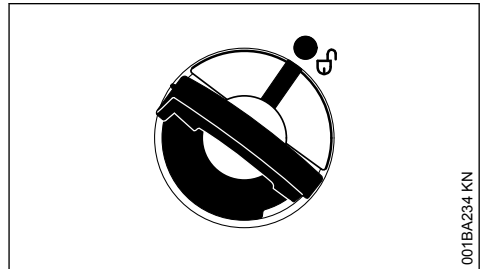

Markeringene på tanklokket og drivstofftanken må være i flukt

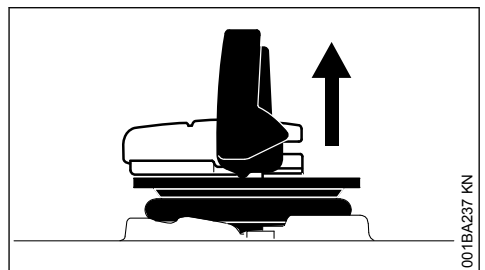

- Ta av tanklokket

5.3 Fyll på drivstofftank

Ikke søl drivstoff ved påfylling, og ikke fyll tanken helt til randen.

STIHL anbefaler STIHL påfyllingssystem for drivstoff (spesialtilbehør).

- Fyll på drivstofftank

5.4 Lukk

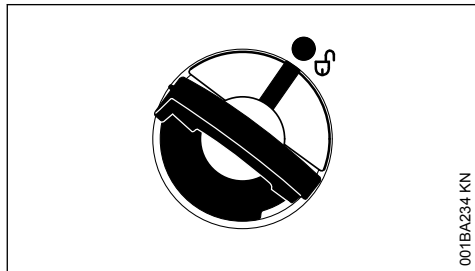

Bøylen er loddrett:

- Sett på tankklokket – markeringene på tankklokke og drivstofftanken må være i flukt
- Trykk tankklokke nedover til anslag

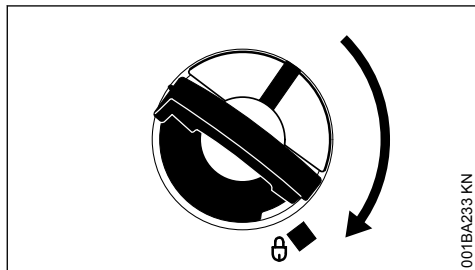

- Holde tankklokke trykket inn og drei med klokken til det går i lås

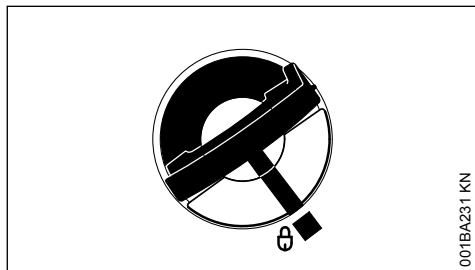

Da er markeringene på tankklokke og drivstofftanken i flukt

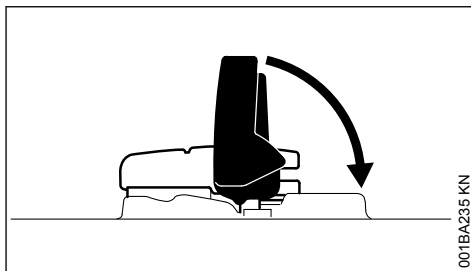

- Vipp ned bøylen

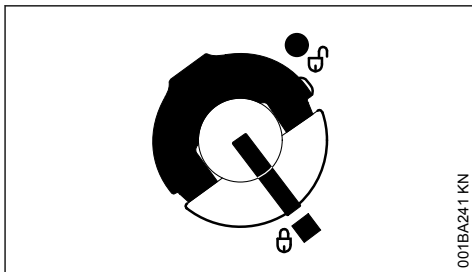

Tankklokke er låst

5.5 Hvis tankklokke ikke lar seg låse til drivstofftanken

Underdelen på tankklokke er vridt i forhold til overdelen.

- Ta tankklokke av drivstofftanken og se det fra oversiden

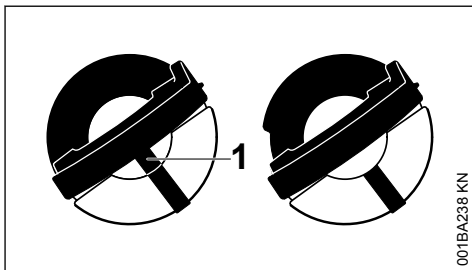

Venstre: Underdelen på tankklokke er vridt – den innvendige markeringen (1) er i flukt med den utvendige markeringen

Høyre: Underdelen på tankklokke er i riktig posisjon – innvendige markering er under bøylen. Den er ikke i flukt med den utvendige markeringen

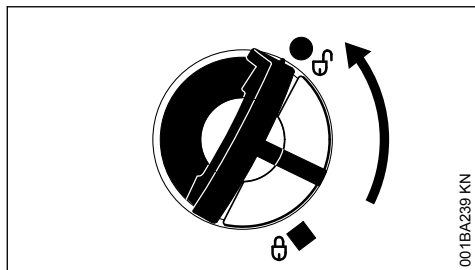

001BA239 KN

- ▶ Sett på tanklokket og dreii mot klokken til den griper inn i festet på påfyllingsstussen
- ▶ Dreii tanklokket videre mot klokken (ca. 1/4 omdreining) – underdelen på tanklokket dreies da i riktig posisjon
- ▶ Dreii tanklokket med klokken og lukk det – se avsnittet "Lukke"

6 Starte / stoppe motoren

6.1 Kombispakens stillinger og funksjoner

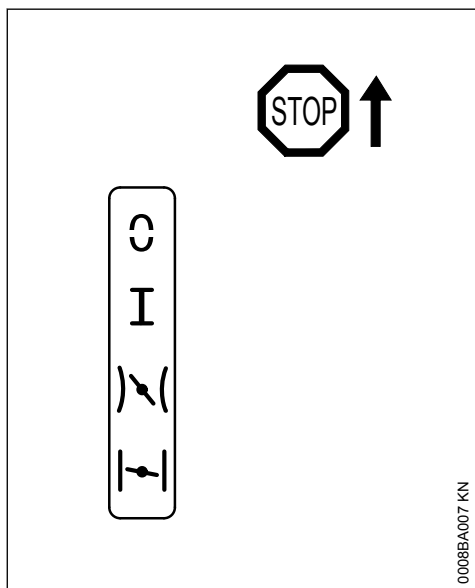

0008BA007 KN

STOPP eller \odot - for å slå av tenningen må kombispaken skyves mot **STOPP** eller \odot . Når den slippes, fjærer kombispaken tilbake til driftsstilling I og tenningen slås automatisk på igjen.

Driftsstilling I – motoren går eller kan startes.

Startgass $\backslash/$ – i denne stillingen startes en varm motor – når gassknappen betjenes, går kombispaken til driftsstilling I.

Startspjeld stengt \neg – i denne stillingen startes en varm motor – når gassknappen betjenes, går kombispaken til driftsstilling I.

6.2 Stille inn kombispaken

For å stille kombispaken fra driftsstilling I til startspjeld stengt \neg trykkes gassknappsperrer og gassknapp inn samtidig og holdes. Imens innstilles kombispaken.

For å stille inn på startgass $\backslash/$ stilles kombispaken først på startspjeld lukket \neg , og skyves deretter i stilling startgass $\backslash/$.

Ved å trykke på gassknappsperrer og gassknapp samtidig spretter kombispaken ut av stillingen startgass $\backslash/$ eller stillingen startspjeld lukket \neg og over i driftsstilling I.

For å slå av motoren, beveg kombispaken mot **STOPP** eller \odot - når den slippes, fjærer kombispaken tilbake til driftsstilling I.

6.3 Starte motoren

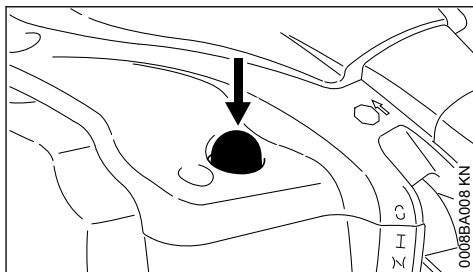

0008BA008 KN

- ▶ Trykk inn belgen til drivstoffpumpen minst fem ganger, også hvis den ennå er fylt med drivstoff
- ▶ Still inn kombispaken avhengig av motortemperaturen

6.3.1 Kald motor (kaldstart)

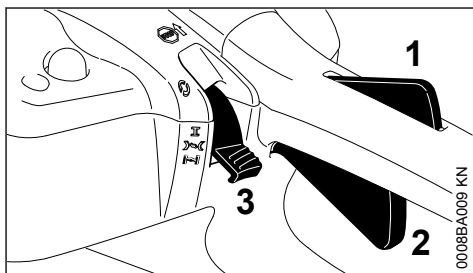

0008BA009 KN

- ▶ Trykk på gassknappsperrer (1) og gassknappen (2) samtidig og hold dem trykket inn
- ▶ Sett kombispaken (3) på **I** stellingen
- ▶ Slipp gassknappsperrer (1), gassknappen (2) og kombispaken

6.3.2 Varm motor (varmstart)

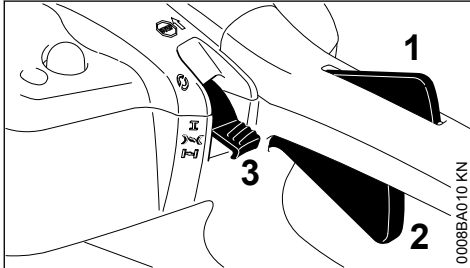

- ▶ Trykk inn gassknappsperrer (1) og gassknappen (2) samtidig og hold dem trykket inn
- ▶ Sett kombispaken (3) på **I** stellingen
- ▶ Slipp gassknappsperrer (1), gassknappen (2) og kombispaken

Bruk denne posisjonen også når motoren allerede har gått litt, men fortsatt er kald.

6.4 Starte

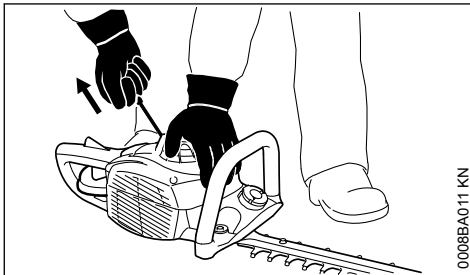

- ▶ Legg maskinen støtt på bakken
- ▶ Ta av knivbeskytteren. Kniven må hverken berøre bakken eller gjenstander
- ▶ Innta en stødig stilling
- ▶ Trykk maskinen fast mot bakken med venstre hånd på viftehøuset
- ▶ Ta tak i starthåndtaket med høyre hånd

6.4.1 Modell uten ErgoStart

- ▶ Trekk starthåndtaket langsomt ut til første merkbare anslag, og trekk det så raskt og hardt ut

LES DETTE

Ikke trekk snoren helt ut - **fare for at den kan ryke!**

- ▶ Ikke slipp håndtaket fort, men før det tilbake mot uttrekksretningen, slik at startsnoren vikles riktig opp

6.4.2 Modell med ErgoStart

- ▶ Trekk jevnt i starthåndtaket

6.5 Så snart motoren går

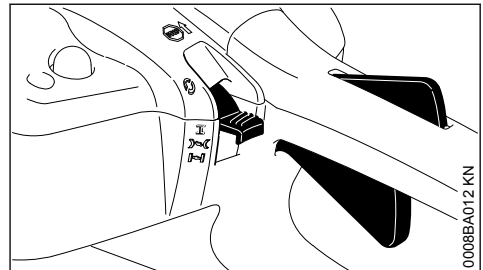

- ▶ Trykk på gassknappsperrer og gi gass. Kombispaken går over i driftsstilling **I** Ved kaldstart må motoren kjøres varm med litt belastning

! ADVARSEL

Ved riktig innstilt forgasser skal skjæreverktøyet ikke bevege seg når motoren går på tomgang.

Maskinen er klar til bruk.

6.6 Slå av motoren

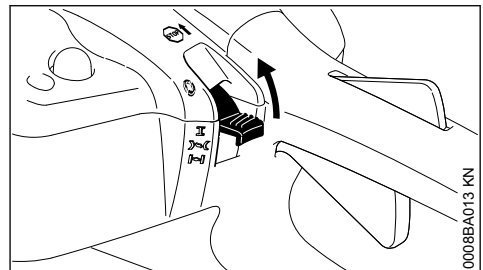

- ▶ Skyv kombispaken mot **STOPP** eller **0** - når den slippes, fjærer kombispaken tilbake til driftsstilling **I** zurück

6.7 Mer informasjon om oppstart

6.7.1 Motoren stanser i posisjonen for kaldstart eller ved akselerasjon

- ▶ Sett kombispaken på , og fortsett å starte til motoren går

6.7.2 Motoren starter ikke i posisjon for varmstart

- ▶ Sett kombispaken på , og fortsett å starte til motoren går

6.7.3 Motor starter ikke

- ▶ Kontroller om alle betjeningselementer er stilt inn riktig
- ▶ Sjekk om det er drivstoff i tanken, og fyll drivstoff ved behov
- ▶ Kontroller om tennpluggetten sitter fast
- ▶ Gjenta oppstartprosessen

6.7.4 Tanken ble kjørt fullstendig tom

- ▶ Etter tanking trykkes belgen til drivstoffpumpen minst fem ganger, også når den er fyllt med drivstoff
- ▶ Still inn kombispaken avhengig av motortemperaturen
- ▶ Start motoren på nytt

7 Bruksanvisning

7.1 Den første driftstiden

For at det ikke skal oppstå ekstra belastninger i innkjøringsperioden, skal må en fabrikkny maskin ikke kjøres ubelastet på høyt turtall før etter den tredje tankfyllingen. I innkjøringsperioden skal de bevegelige delene tilpasse seg til hverandre, og det er større slitasjemotstand i drivverket. Motoren oppnår maksimal ytelse etter en driftstid på mellom 5 og 15 tankfyllinger.

7.2 Under arbeidet

Når motoren har gått på maksimal effekt en lengre tid, lar du motoren gå på tomgang en kort stund slik at varmen kan føres bort med kjøleluftstrømmen, slik at komponentene i drivverket (tenningsanlegg, forgasser) ikke blir ekstremt varmebelastet.

7.3 Etter arbeidet

Ved kortere pauser: La motoren avkjøle. Plasser maskinen med tom drivstofftank på et tørt sted, ikke i nærheten av gnistkilder, til den skal brukes igjen. Ved lange pauser, se „Oppbevare maskinen“.

8 Rengjøre luftfilter

8.1 Når motoreffekten avtar merkbart

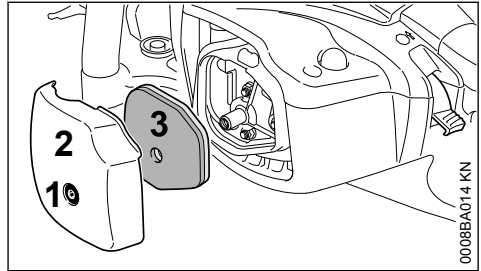

- ▶ Skru ut skruen (1) og ta av filterdekslet (2) - skruen (1) er festet i filterdekslet (2) på en slik måte at det ikke er mulig å miste den
- ▶ Fjern grovt smuss rundt filteret
- ▶ Ta ut filteret (3).
- ▶ Bytt filteret – eventuelt bank eller blås det rent – ikke skyll det
- ▶ Skift ut ev. skadede deler
- ▶ Sett inn filteret (3)
- ▶ Sett på filterdekslet (2) og skru det fast

9 Innstille forgasseren

Forgasseren er fra fabrikken kalibrert slik, at motoren i alle driftstilstander tilføres en optimal drivstoff-luft-blanding.

9.1 Stille inn tomgangen

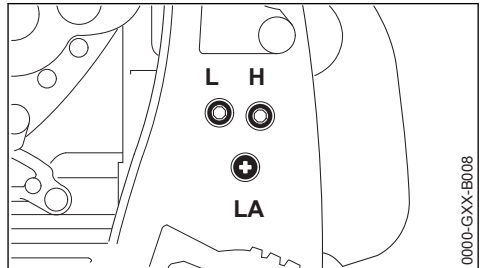

- ▶ Start motoren og la den gå varm

9.1.1 Motoren holder seg i tomgang

- ▶ Drei tomgangsjusteringsskruen (LA) med urviseren til skjæreknivene begynner å løpe med – drei deretter ca. 1 omdreining tilbake

9.1.2 Skjæreknivene beveger seg med i tomgang

- ▶ Drei tomgangsstoppskruen (LA) mot urviseren til skjæreknivene står stille – drei deretter videre ca. 1 omdreining i samme retning

! ADVARSEL

Hvis skjæreknivene etter fullført innstilling ikke blir stående i tomgang, må du la en fagforhandler reparere enheten.

10 Kontrollere tennplugg

- ▶ Ved utilstrekkelig motoreffekt, startvansker eller tomgangsforstyrrelser skal først tennpluggen kontrolleres
- ▶ Etter ca. 100 driftstimer må tennpluggene byttes – ved svært forbrente elektroder også tidligere – bruk kun STIHL-godkjente, feilfrie tennplugg – se „Tekniske data“

10.1 Demontere tennpluggen

- ▶ Slå av motoren

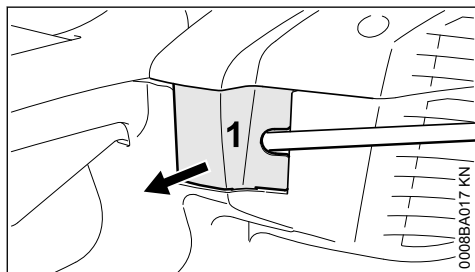

- ▶ Lirk opp spjeldet (1) forsiktig med et egnet verktøy (f.eks. kombinøkkel)

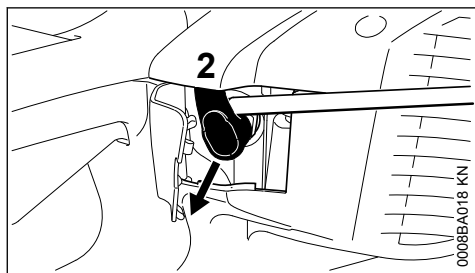

- ▶ Ta av tennplugghetten (2) – lirk opp med et egnet verktøy (f.eks. kombinøkkel)
- ▶ Skru ut tennpluggen.

10.2 Kontroller tennpluggen

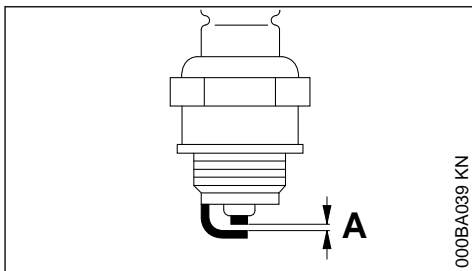

- ▶ rengjør den tilsmussede tennpluggen
- ▶ Kontroller elektrodeavstanden (A) og still inn om nødvendig, verdi for avstand – se "Tekniske data"
- ▶ Fjern årsakene for tilsmussing av tennpluggen

Mulige årsaker er:

- for mye motorolje i drivstoffet
- tilsmusset luftfilter
- ugunstige driftsforhold

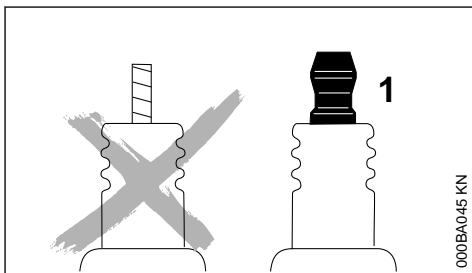

! ADVARSEL

Hvis koblingsmutteren (1) ikke er trukket fast eller mangler kan det oppstå gnister. Det kan føre til brann eller eksplosjoner i lett antenkelige eller eksplosive omgivelser. Personer kan bli alvorlig skadet eller materielle skader kan oppstå.

- ▶ bruk dempede glødeplugger med fast koblingsmutter

10.3 Montere tennpluggen

- ▶ Sett på tennpluggen for hånd og skru den inn
- ▶ Trekk til tennpluggen
- ▶ Trykk tennplugghetten fast på tennpluggen

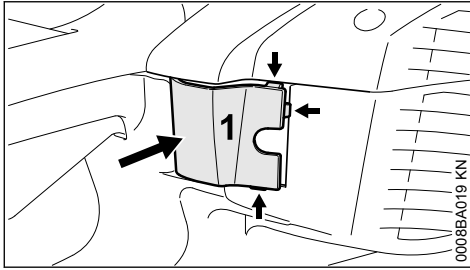

- ▶ Lukk klaffen (1) – først oppe, så nede – Låsesene (piler) må smekke på plass

11 Smøring av gir

11.1 Kun ved kommersiell bruk – kontrolleres hver 25. driftstime

11.1.1 HS 46

For smøring av knivmotoren skal det brukes STIHL girfett for hekksakser (spesialtilbehør).

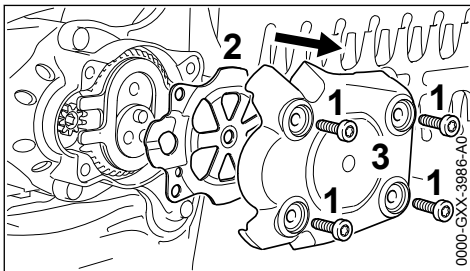

- ▶ Skru ut skruene (1) på undersiden av hekksaksen
- ▶ Ta av festeplaten (2) og girlokket (3).

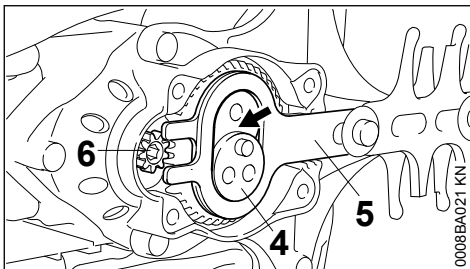

- ▶ Trykk fett mellom eksenter (4) og skjærekniv (5) porsjonsvis inn i girkassen (pil) (maks. 5 g (1/5 oz.)) – skru drivpinjongen (6) med unbrakonøkkel, slik at fettet fordeler seg jevnt – unngå kontakt med skjæreknivene – **Fare for personskader!**

LES DETTE

Ikke fyll girkassen fullstendig med fett.

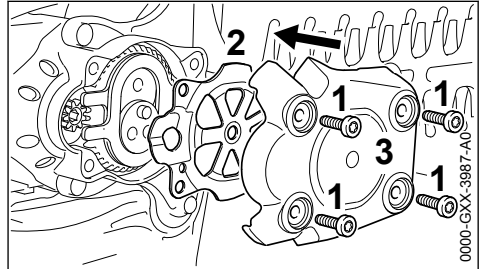

- ▶ Legg festeplaten (2) slik at den flukter med girkassen
- ▶ Legg på girlokket (3), skru inn skruene (1) og trekk til

11.1.2 HS 56

For smøring av knivmotoren skal det brukes STIHL girfett for hekksakser (spesialtilbehør).

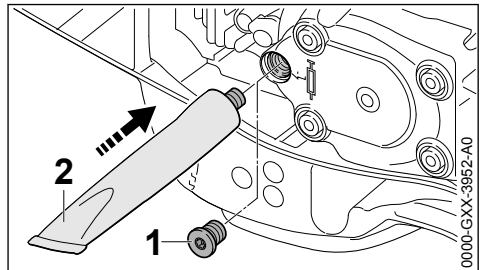

- ▶ Skru ut låseskruen (1) på undersiden av hekksaksen – hvis det ikke er synlig fett på innsiden av den, skru du inn tuben med girfett (2)
- ▶ trykk opp til 5 g (1/5 oz.) fett inn i girkassen

LES DETTE

Ikke fyll girkassen fullstendig med fett.

- ▶ skru ut fett-tuben
- ▶ skru igjen inn låseskruen og trekk fast

12 Oppbevare maskinen

Dersom maskinen ikke skal brukes på over 30 dager

- ▶ Rens skjæreknivene, kontroller hvilken tilstand de er i, og sett dem inn med STIHL kvæløser
- ▶ Tøm og rengjør drivstofftanken på et godt ventilert sted
- ▶ Drivstoff må avfallsbehandles iht. forskrifter og miljøriktig

- ▶ Hvis en drivstoffhåndpumpe er tilgjengelig:
Trykk minst 5 ganger
- ▶ Start motoren og kjør motoren på tomgang til den stanser av seg selv
- ▶ Sett på knivbeskyttelsen
- ▶ Rengjør apparatet grundig, spesielt sylinderribbene og luftfilteret
- ▶ Oppbevar maskinen på et tørt og sikkert sted, bruk den integrerte opphengsmaljen i håndtaket. Beskytt mot uvedkommende bruk (f.eks. fra barn)

13 Slipe kniver

Dersom skjæreeffekten avtar, knivene skjærer dårlig og grener ofte kommer i klemme: Etterslip knivene.

Ettersliping skal utføres med slipeapparat hos en autorisert forhandler. STIHL anbefaler en STIHL-forhandler.

14 Stell og vedlikehold

Bruk ellers en flatfil. Før filen i foreskrevet vinkel (se „Tekniske data“) til knivplanet.

- ▶ du må bare skjerpe eggen – du må ikke file på stumpe utstikkende ender på skjærekniven eller på kuttebeskyttelsen (se „Viktige komponenter“)
- ▶ Fil alltid mot eggen
- ▶ Filen skal bare gripe i forovrta – løft filen tilbake
- ▶ Grat på eggen fjernes med et bryne
- ▶ Ta bare av litt materiale
- ▶ Fjern fil- eller slipestøv etter filing og spray skjærekniven med STIHL harpiksfjerner

LES DETTE

Unngå å arbeide med sløve eller skadde kniver – det fører til stor belastning på maskinen og dårlig klipperesultat.

Opplysningene gjelder for normale bruksforhold. Under vanskelige forhold (mye støv osv.) og lengre daglige arbeidsøkter må de angitte intervallene forkortes tilsvarende.		før arbeidet begynner	etter arbeidsslutt hvv. daglig	etter hver tankfylling	ukentlig	månedlig	årlig	ved feil	ved skade	ved behov
Hele apparatet	Visuell kontroll (tilstand, tetthet)	X		X						
	rengjør		X							
Betjeningshåndtak	Funksjonskontroll	X		X						
Luftfilter	rengjør							X		X
	skift ut								X	
Drivstoffhåndpumpe (hvis montert)	kontrollere	X								
	må repareres av fagforhandler ¹⁾								X	
Sugehode i drivstofftank	må kontrolleres av fagforhandler ¹⁾							X		
	må skiftes ut av fagforhandler ¹⁾						X		X	X
Drivstofftank	rengjør							X		X
Forgasser	Sjekk tomgang	X		X						
	Justere tomgang									X
Tennplugg	Justere elektrodeavstand							X		
	skifte hver 100. driftstid									

Opplysningene gjelder for normale bruksforhold. Under vanskelige forhold (mye støv osv.) og lengre daglige arbeidsøkter må de angitte intervallene forkortes tilsvarende.		før arbeidet begynner	etter arbeidsslutt hhv. daglig	etter hver tankfylling	ukentlig	månedlig	årlig	ved feil	ved skade	ved behov
Innsugingsåpning for kjøleluft	Visuell kontroll		X							
	rengjør									X
Tilgjengelige skruer og mutre (unntatt justerings-skruer)	trekke til									X
Antivibrasjonselementer	Visuell kontroll	X								
	må skiftes ut av fagforhandler ¹⁾							X	X	
Skjærekniv	rengjør		X							
	slipe ¹⁾									X
	Visuell kontroll	X								
	må skiftes ut av fagforhandler ¹⁾								X	
Girsmøring	kun ved kommersiell bruk – kontrolleres hver 25. driftstime og ved behov smøres det med STIHL girfett									
Sikkerhetsetikett	skift ut								X	
¹⁾ STIHL anbefaler STIHL-fagforhandleren										

15 Redusere slitasje og unngå skader

Ved å overholde instruksene i denne bruksanvisningen unngår man unødig slitasje og skader på apparatet.

Bruk, vedlikehold og oppbevaring av maskinen skal skje slik det er beskrevet i denne bruksanvisningen.

Alle skader som oppstår fordi sikkerhets-, betjenings- og vedlikeholdsanvisningene ikke følges, er brukerens eget ansvar. Dette gjelder særlig for:

- endringer av produktet som ikke er godkjent av STIHL,
- Bruk av verktøy eller tilbehør som ikke er godkjent til maskinen, ikke egner seg eller er kvalitativt mindreværdig,
- uriktig bruk av maskinen,
- bruk av maskinen ved idretts- eller konkurransearrangementer,

– skader som følge av at maskinen brukes videre med defekte deler.

15.1 Vedlikeholdsarbeid

Alle arbeider som er oppført i kapittelet „Stell og vedlikehold“ skal utføres regelmessig. Hvis vedlikeholdsarbeidet ikke utføres av brukeren, skal det utføres hos en faghandel.

STIHL anbefaler at vedlikeholdsarbeider og reparasjoner bare utføres hos STIHL-forhandlere. STIHL-forhandlere får regelmessig tilbud om kurs og har tilgang til teknisk dokumentasjon.

Hvis disse arbeidene forsømmes eller ikke utføres fagmessig korrekt, kan det oppstå skader som brukeren selv står ansvarlig for. Med til disse hører bl. a.:

- Skader på drivverket som følge av forsinket eller utilstrekkelig vedlikehold (f. eks. luft- og drivstoffilter), feil forgasserinnstilling eller utilstrekkelig rengjøring av kjøleluftføringen (innsugingsåpninger, sylinderribber)

Slipevinkel til knivnivået:	45°
Tannavstand:	34 mm
Antall slag:	3600 1/min
Snittlengde:	600 mm

17.5 Vekt

komplett med skjæreinnetning, uten fylt tank

17.5.1 HS 46

Snittlengde 450 mm:	4,0 kg
---------------------	--------

17.5.2 HS 46 C

Snittlengde 550 mm:	4,3 kg
---------------------	--------

17.5.3 HS 56 C

Snittlengde 600 mm:	4,5 kg
---------------------	--------

17.6 Lyd- og vibrasjonsverdier

For å finne lyd- og vibrasjonsverdiene tas det hensyn til tomgang og nominelt maksimumsturtall i forholdet 1:4.

For nærmere informasjon om samsvar med arbeidsgiverdirektivet om vibrasjon 2002/44/EF, se

www.stihl.com/vib

17.6.1 Lydtryknivå $L_{p\text{eq}}$ iht. ISO 22868

HS 46:	95 dB(A)
HS 46 C:	95 dB(A)
HS 56 C:	95 dB(A)

17.6.2 Lydeffektnivå $L_{w\text{eq}}$ iht. ISO 22868

HS 46:	106 dB(A)
HS 46 C:	106 dB(A)
HS 56 C:	106 dB(A)

17.6.3 Vibrasjonsverdi $a_{hv,eq}$ iht. ISO 22867

HS 46

Håndtak til venstre:	4,5 m/s ²
Håndtak til høyre:	4,9 m/s ²

HS 46 C

Håndtak til venstre:	4,5 m/s ²
Håndtak til høyre:	4,9 m/s ²

HS 56 C

Håndtak til venstre:	4,7 m/s ²
Håndtak til høyre:	5,0 m/s ²

For lydtryknivået og lydeffektnivået er K-verdien-ih. RL 2006/42/EG = 2,0 dB(A); for vibrasjonsverdien er K-verdien-ih. RL 2006/42/EG = 2,0 m/s².

17.7 REACH

REACH betegner EF-kjemikalierregelverket for felles registrering, vurdering og godkjenning av kjemikalier.

Les mer om kravene i kjemikalierregelverket REACH (EG) nr. 1907/2006 på

www.stihl.com/reach

17.8 Eksosutslippsnivå

CO₂-verdien målt under EU-typegodkjenningsprosessen er å finne på

www.stihl.com/co2

under produktspesifikke tekniske data.

Den målte CO₂-verdien ble bestemt på en representativ motor under en standardisert testprosedyre ved laboratorieforhold, og utgjør ikke en uttrykkelig eller underforstått ytelsesgaranti for en bestemt motor.

Tiltenkt bruk og vedlikehold beskrevet i denne håndboken vil tilfredsstillende gjeldende kravene for eksosutslipp. Endringer på motoren vil ugyldiggjøre driftstillatelsen.

18 Reparasjoner

Brukere av dette apparatet får bare utføre vedlikeholds- og servicearbeider som er beskrevet i denne bruksanvisningen. Reparasjoner utover dette må bare utføres av fagforhandler.

STIHL anbefaler at vedlikeholdsarbeid og reparasjoner bare utføres hos STIHL-forhandlere. STIHL-forhandlere får regelmessig tilbud om kurs og har tilgang til teknisk dokumentasjon.

Monter kun reservedeler som STIHL har godkjent til denne maskinen, eller teknisk likeverdige deler under reparasjoner. Bruk alltid reservedeler av høy kvalitet. Hvis ikke, kan det oppstå fare for ulykker eller skader på apparatet.

STIHL anbefaler å bruke originale STIHL-reservedeler.

Originale STIHL-reservedeler kan gjenkjennes på STIHL-reservedelsnummeret, på påskriften **STIHL**® og eventuelt på STIHL-reservedelsmerket  (på små deler kan dette merket også stå alene).

19 Avfallshåndtering

Informasjon om kassering er tilgjengelig hos lokale myndigheter eller hos din STIHL-fagforhandler.

Upassende avfallshåndtering kan være skadelig for helse og miljø.

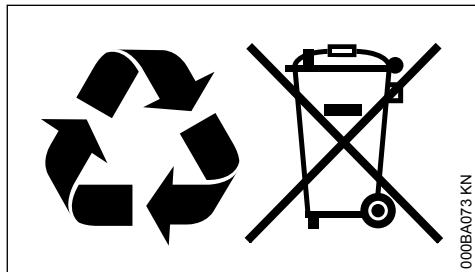

- ▶ STIHL-produkter, inkludert emballasje, tilføres en egnet gjenvinningsstasjon i samsvar med lokale forskrifter.
- ▶ Må ikke kasseres med husholdningsavfallet.

20 EU-samsvarserklæring

ANDREAS STIHL AG & Co. KG
Badstr. 115
D-71336 Waiblingen

Tyskland

påtar seg alene ansvaret for at

Konstruksjon:	Hekksaks
Varemerke:	STIHL
Type:	HS 46 HS 46 C HS 56 C
Serieidentifikasjon:	4242
Slagvolum:	21,4 cm ³

oppfyller de gjeldende bestemmelsene til direktivene 2011/65/EU 2006/42/EF, 2014/30/EU og 2000/14/EF og er utviklet og produsert i henhold til følgende standarder, som gjaldt ved produksjonsdato:

EN ISO 10517, EN 55012, EN 61000-6-1

Det målte og garanterte lydeffektnivået ble beregnet i henhold til direktiv 2000/14/EF, vedlegg V, med anvendelse av standard ISO 11094.

Målt lydeffektnivå

105 dB(A)

Garantert lydeffektnivå

107 dB(A)

Oppbevaring av de tekniske dokumentene:

ANDREAS STIHL AG & Co. KG
Produktzulassung

Byggeår og maskinnummer står oppført på enheten.

Waiblingen, 01.08.2022

ANDREAS STIHL AG & Co. KG

med fullmakt fra

Robert Olma, Vice President, Regulatory Affairs
& Global Governmental Relations

CE

21 Produsentens samsvarserklæring for UKCA

ANDREAS STIHL AG & Co. KG
Badstr. 115
D-71336 Waiblingen

Tyskland

påtar seg alene ansvaret for at

Konstruksjon:	Hekksaks
Varemerke:	STIHL
Type:	HS 46 HS 46 C HS 56 C
Serieidentifikasjon:	4242
Slagvolum:	21,4 cm ³

oppfyller de gjeldende bestemmelsene til de britiske direktivene The Restriction of the Use of Certain Hazardous Substances in Electrical and Electronic Equipment Regulations 2012, Supply of Machinery (Safety) Regulations 2008, Electromagnetic Compatibility Regulations 2016 og Noise Emission in the Environment by Equipment for use Outdoors Regulations 2001, og er utviklet og produsert i henhold til følgende standarder, som gjaldt ved produksjonsdato:

EN ISO 10517, EN 55012, EN 61000-6-1

Det målte og garanterte lydeffektnivået ble beregnet i henhold til det britiske direktivet Noise Emission in the Environment by Equipment for use Outdoors Regulations 2001, Schedule 8, med anvendelse av standarden ISO 11094.

Målt lydeffektnivå

105 dB(A)

Garantert lydeffektnivå

107 dB(A)

Oppbevaring av de tekniske dokumentene:

ANDREAS STIHL AG & Co. KG

Byggeår og maskinnummer står oppført på enheten.

Waiblingen, 01.08.2022

ANDREAS STIHL AG & Co. KG

med fullmakt fra



Robert Olma, Vice President, Regulatory Affairs
& Global Governmental Relations

UK
CA

22 Adresser

www.stihl.com

www.stihl.com



0458-447-9121-D



0458-447-9121-D