

FS 38

STIHL



- 2 - 24 Skötselanvisning
- 24 - 48 Käyttöohje
- 48 - 71 Betjeningsvejledning
- 71 - 93 Bruksanvisning



Innehållsförteckning

1	Om denna bruksanvisning.....	2
2	Säkerhetsanvisningar och arbetsteknik.....	2
3	Tillåtna kombinationer av skärverktyg, skydd, grepp och bärsele.....	8
4	Montering av loophandtag.....	8
5	Montering av skyddsanordningar.....	10
6	Montering av skärverktyg.....	10
7	Bränsle.....	12
8	Påfyllning av bränsle.....	13
9	Starta/stanna motorn.....	14
10	Anvisningar för driften.....	16
11	Rengöring av luftfiltret.....	16
12	Inställning av förgasaren.....	17
13	Tändstift.....	17
14	Motorgång.....	18
15	Förvaring av maskinen.....	18
16	Underhåll trimmerhuvud.....	19
17	Kontroll och underhåll av fackhandlare.....	20
18	Skötsel och underhåll.....	20
19	Minimera slitage och undvik skador.....	21
20	Viktiga komponenter.....	22
21	Tekniska data.....	22
22	Reparationsanvisningar.....	23
23	Avfallshantering.....	23
24	EU-försäkran om överensstämmelse.....	23
25	UKCA-konformitetsdeklaration.....	24
26	Adresser.....	24

1 Om denna bruksanvisning

1.1 Symboler

Symboler som finns på maskinen förklaras i denna bruksanvisning.

Beroende på maskinens typ och utrustning kan följande symboler visas på maskinen.



Bränsletank; bränsleblandning av bensin och motorolja



Manövrering av dekompansionsventil



Bränslehandpump



Manövrera bränslepumpen



Fettub



Insugsluft: sommar drift



Insugsluft: vinterdrift



Handtagsvärme

1.2 Markering av textavsnitt



VARNING

Varning för olycksrisk och skaderisk för personer samt varning för allvarliga materiella skador.

OBS!

Varning för skador på maskinen eller enstaka komponenter.

1.3 Teknisk vidareutveckling

STIHL arbetar ständigt med vidareutveckling av samtliga maskiner; vi måste därför förbehålla oss rätten till ändringar av leveransomfattningen när det gäller form, teknik och utrustning.

Det innebär att inga anspråk kan ställas utifrån information och bilder i den här skötselanvisningen.

2 Säkerhetsanvisningar och arbetsteknik



Särskilda säkerhetsåtgärder krävs vid arbete med den här maskinen, eftersom den går snabbare än handskäran och skärverktygets varvtal är mycket högt.



Läs hela bruksanvisningen noga före första idrifttagningen och spara den på ett säkert ställe så att du har tillgång till den vid ett senare tillfälle. Det kan vara livsfarligt att inte följa bruksanvisningen.

Nationella säkerhetsföreskrifter från t.ex. facket, yrkesförbund, arbetarskyddsstyrelsen, myndigheter för arbetsskydd och andra måste följas.

Den som arbetar med maskinen för första gången: Låt säljaren eller annan sakkunnig person förklara hur maskinen hanteras på ett säkert sätt, eller delta i en utbildning.

Minderåriga får inte arbeta med maskinen.

Undantagna är ungdomar över 16 år som utbildas under överinseende.

Håll barn, djur och åskådare på avstånd.

När maskinen inte används ska den placeras så att ingen utsätts för fara. Se till att inga obehöriga kan använda maskinen.

Användaren är ansvarig för olyckor eller faror som drabbar andra personer och deras egendom.

Överlåt resp. låna endast ut maskinen till personer som är förtrogna med denna modell och hur den används. Skicka alltid med bruksanvisningen.

Användningen av bulleravgivande maskiner kan tidsbegränsas av nationella eller lokala föreskrifter.

Den som arbetar med maskinen ska vara utvilad, frisk och i god kondition.

Den som av medicinska skäl inte får anstränga sig bör fråga en läkare om det är möjligt att arbeta med en motordriven maskin.

Endast för bärare av pacemakers: Den här maskinens tändningssystem skapar ett mycket svagt elektromagnetiskt fält. Det går inte att utesluta att det påverkar enskilda pacemakertyper. För att undvika hälsorisker rekommenderar STIHL att du tar kontakt med din behandlande läkare och tillverkaren av pacemakern.

Det är förbjudet att arbeta med maskinen under inverkan av alkohol, mediciner som påverkar reaktionsförmågan eller droger.

Använd endast maskinen för att klippa gräs, buskar eller dylikt, beroende på de olika skärverktygen.

Det är inte tillåtet att använda maskinen för andra ändamål. Det kan leda till olyckor eller skador på maskinen. Gör inga ändringar på produkten – även det kan leda till olyckor eller till skador på maskinen.

Montera endast sådana skärverktyg eller tillbehör som godkänts av STIHL för maskinen eller som är tekniskt likvärdiga. Kontakta en återförsäljare om du har frågor. Använd endast verktyg eller tillbehör av hög kvalitet. Annars finns det risk för olyckor eller skador på maskinen.

STIHL rekommenderar att originalverktyg och tillbehör från STIHL används. Deras egenskaper är optimalt anpassade till produkten och användarnas krav.

Gör inga ändringar på maskinen. Det kan påverka säkerheten. STIHL tar inget ansvar för personskador och materiella skador till följd av tillbehör som inte är godkända.

Använd inga högtryckstvättar för att rengöra maskinen. Den hårda vattenstrålen kan skada maskinens delar.

Maskinens skydd kan inte skydda användaren från alla föremål (stenar, glas, tråd osv.), som slungas iväg av skärverktyget. Dessa föremål kan fungera som rikoschetter och träffa användaren.

2.1 Kläder och utrustning

Använd föreskriven klädsel och utrustning.



Kläderna måste vara lämpliga och får inte hindra i arbetet. Använd tätt sittande kläder, overall men ingen arbetsrock.



Använd inte kläder som kan fastna i trä, sly eller i maskinens rörliga delar. Bär inte heller halsduk, slips eller smycken. Sätt upp långt hår och se till att det inte når nedanför axlarna.



Använd stadiga skor med halkfria sulor.



VARNING



För att minska risken för ögonskador ska tättslutande skyddsglasögon enligt standarden EN 166 användas. Se till att skyddsglasögonen sitter korrekt.

Använd ansiktsskydd och se till att det sitter korrekt. Ansiktsskydd räcker inte för att skydda ögonen.

Använd ett personligt hörselskydd, t.ex. hörselkåpor.



Använd robusta arbetshandskar av slitstarkt material (t.ex. skinn).

STIHL har ett stort utbud av personlig skyddsutrustning.

2.2 Transportera maskinen

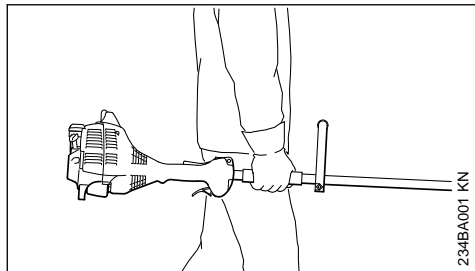

Stäng alltid av motorn.

Bär maskinen balanserat i riggröret eller i loop-handtaget.

I fordon: Fixera maskinen så att den inte kan välta eller skadas och så att bränsle inte kan rinna ut.

2.3 Tanka



Bensin är extremt brandfarligt – håll den borta från öppen eld, spill inte ut bränsle, rök inte.

Stäng av motorn före tankning.

Tanka inte så länge motorn är varm. Bränsle kan rinna ut – **brandfara!**

Öppna tanklocket försiktigt så att övertrycket kan reduceras långsamt och inget bränsle sprutar ut.

Tanka bara på välventilerade ställen. Om bränsle har spillts ut måste maskinen omedelbart rengöras. Det får inte komma något bränsle på kläderna. Byt i så fall dessa genast.



Efter tankningen ska tanklocket dras åt så hårt det går.

Därmed minskar risken för att tanklocket lossnar på grund av motorns vibrationer och att det rinner ut bränsle.

Var uppmärksam på läckage. Om bränsle rinner ut får motorn inte startas. **Livsfara på grund av brännskador!**

2.4 Före start

Kontrollera att maskinen är driftsäker, se motsvarande kapitel i bruksanvisningen:

- Kontrollera att bränslesystemet är tätt, framför allt de synliga delarna såsom tanklock, slanganslutningar, bränslehandpump (endast på maskiner med bränslehandpump). Starta inte

motorn vid otätheter eller skador – **brandfara!** Maskinen måste repareras av en återförsäljare innan den används

- Kombinationen av skärverktyg, skydd, handtag och bärrem måste vara tillåten och alla delar måste vara felfritt monterade. Använd inga skärverktyg av metall – **skaderisk!**
- Kombispaken/stoppknappen kan lätt ställas in på **STOP** eller **0**
- Gasspaksspärren (om sådan finns) och gasspaken ska vara lättrorliga – gasspaken ska automatiskt gå tillbaka till tomgångsläge
- Kontrollera att tändkabelskon sitter fast. Om den sitter löst kan det uppstå gnistor som kan antända bränsle-/luftblandningen – **Brandfara!**
- Skärverktyget ska vara korrekt och stabilt monterat och i felfritt skick
- Kontrollera om skyddsanordningar (t.ex. skydd för skärverktyg) är skadade eller slitna. Byt ut skadade delar. Använd inte maskinen om skyddet är skadat
- Gör inga ändringar på manöver- och säkerhetsanordningar
- Handtagen ska vara rena och torra, fria från olja och smuts. Det är viktigt för att maskinen ska kunna hanteras säkert
- Anpassa bärremmen och handtaget/handtagen till kroppsstorleken

Maskinen får bara användas när den är driftsäker – **risk för olyckor!**

För nödfall när bärremmar används: Öva på att snabbt ta av maskinen. Släng inte maskinen på marken när du övar för att undvika skador.

2.5 Starta motorn

Minst 3 m från det ställe där maskinen tankades och ej i stängda utrymmen.

Stå endast på jämnt underlag och stå stadigt, håll maskinen i ett säkert grepp, skärverktyget får inte röra vid några föremål eller marken eftersom de kan rotera med vid start.

Maskinen får endast användas av en person – ingen annan får vistas inom en radie på 15 meter, inte heller vid start – föremål kan slungas iväg – **skaderisk!**



Undvik kontakt med skärverktyget, **risk för personskador!**

Stabilisera maskinen med mer än bara handen när du startar motorn. Starta på det sätt som beskrivs i bruksanvisningen.



Skärverktyget fortsätter att gå en kort stund efter att gasspaken lossats – **eftergångseffekt!**

Kontrollera motorns tomgång: Skärverktyget måste stå stilla på tomgång med gasspaken lossad.

Brandfarliga material (t.ex. sågspån, bark, torr gräs, bränsle) måste hållas borta från de heta avgaserna och från ljuddämparens heta yta, **brandfara!**

2.6 Hålla i och styra maskinen

Håll alltid i maskinen med båda händerna på handtagen.

Stå alltid stadigt och säkert.

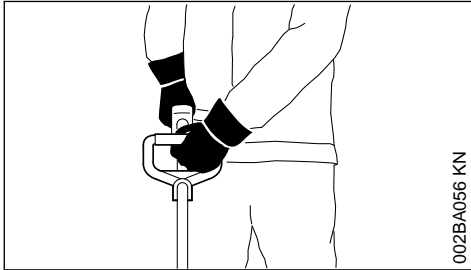

Vänster hand på loophandtaget, höger hand på riggrörets handtag – gäller även vänsterhänta.

2.7 Under arbetet

Vid överhängande fara eller nödsituation, stäng genast av motorn – sätt kombireglaget/stoppreglaget på **STOP** eller **0**.

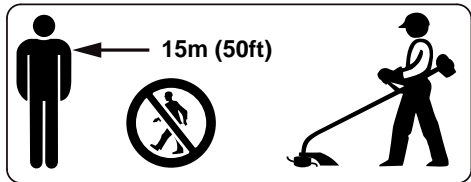

Olycksrisk kan uppstå inom en stor radie runt arbetsområdet på grund av att föremål kan slungas i väg, därför får inga andra personer befinna sig inom en radie på 15 m. Håll samma avstånd till föremål (bilar, fönsterrutor), **risk för materialskador!** Även utanför avståndet 15 m kan risker inte uteslutas.

Kontrollera att motorns tomgång är korrekt så att skärverktyget inte längre roterar när gasspaken släpps.

Kontrollera resp. korrigerar tomgångsinställningen regelbundet. Om arbetsverktyget roterar trots att det går på tomgång måste det repareras av en återförsäljare.

Var försiktig vid halka, väta, snö, i sluttningar, på ojämnt underlag etc. – **halkrisk!**

Var uppmärksam på hinder: stubbar, rötter, **sneubelrisk!**

Stå alltid stadigt och säkert.

Arbeta endast stående på marken och aldrig från instabila platser, på en stege eller en arbetsplattform.

Var särskilt försiktig när du använder hörsel-skydd. Det är då svårare att höra ljud som indikerar fara (skrik, varningssignaler etc.).

Ta rast i rätt tid för att du inte ska bli trött eller utmattad – **risk för olyckor!**

Arbeta lugnt och med eftertanke och bara vid goda ljus- och siktförhållanden. Arbeta försiktigt och utsätt inte andra för fara.



Maskinen avger giftiga avgaser när motorn är igång. Dessa gaser kan vara luktlösa och osynliga och innehålla oförbrända kolväten och bensol. Arbeta aldrig i slutna eller dåligt ventilerade utrymmen med maskinen. Detta gäller även maskiner med katalysator.

Se alltid till att det finns tillräckligt med luftcirkulation, framför allt vid arbeten i diken, försänkningar eller vid trånga förhållanden. **Livsfara på grund av förgiftning!**

Avbryt omedelbart arbetet om du upplever något av följande symptom: illamående, huvudvärk, synstörningar (t.ex. minskande synfält), hörselstörningar, svindel, minskande koncentrationsförmåga. Dessa symptom kan bland annat ha orsakats av alltför höga avgaskoncentrationer – **olycksrisk!**

Avge så lite buller och avgaser som möjligt med maskinen. Låt inte motorn gå i onödan. Gasa bara vid arbete.

Rök inte under användningen och i närheten av maskinen, **brandfara!** Det kan tränga ut brandfarliga bensenångor ur bränslesystemet.

Damm, dimma och rök som uppstår under arbetet kan vara hälsovådligt. Använd andningsskydd vid kraftigt damm- eller rökutveckling.

Om maskinen har utsatts för ej avsedd belastning (t.ex. våldsinverkan p.g.a. slag eller fall)

måste man kontrollera att den är driftsäker innan man fortsätter att använda den, se även "Före start".

Kontrollera särskilt att bränslesystemet är tät och att säkerhetsanordningarna fungerar.

Maskiner som inte längre är driftsäkra får absolut inte användas. Kontakta en återförsäljare om du är tveksam.

Arbeta inte med startgasinställningen – motorvarvtalet kan inte regleras i det gasspaksläget.



Arbeta aldrig utan lämpligt skydd för maskinen och skärverktyget – på grund av att föremål slungas iväg – **skaderisk!**



Kontrollera underlaget: fasta föremål (stenar, metalldelar eller liknande) kan slungas iväg, även längre sträckor än 15 m. **Risk för personskador!** Dessa kan skada skärverktyget eller föremål (t.ex. parkerade fordon, fönsterrutor) (materiella skador).

Arbeta speciellt försiktigt i oöverskådlig, tätbevuxen terräng.

Vid klippning i högt sly, under buskar och häckar: Arbetshöjden med skärverktyget ska vara minst 15 cm. Utsätt inte djur för fara.

Stäng av motorn innan du lämnar maskinen.

Kontrollera skärverktyget ofta, regelbundet och omedelbart vid märkbar förändring:

- Stäng av motorn, håll maskinen stadigt, tryck skärverktyget mot marken för att bromsa det
- Kontrollera knivarnas skick och att de sitter fast ordentligt, kontrollera om det finns sprickor
- Byt genast ut skadade skärverktyg, även vid små härfinna sprickor

Rengör regelbundet skärverktygsfästet från gräs och annan växtlighet. Ta bort igensättningar i och runt skärverktyget eller skyddet.

Stäng alltid av motorn vid byte av skärverktyg – **skaderisk!**

Skadade eller spruckna skärverktyg får inte användas eller repareras genom svetsning eller riktning. Det kan leda till formförändringar (obalans).

Partiklar eller brottstycken kan lossna och med hög hastighet träffa användaren eller andra, **risk för mycket allvarliga personskador!**

Om ett roterande skärverktyg träffar en sten eller ett annat hårt föremål kan det uppstå gnistor som kan antända lättantändliga material. Även torra

växter och snår är lättantändliga, framför allt när vädret är varmt och torrt. Vid brandfara får skärverktyg inte användas i närheten av lättantändliga material, torra växter eller buskage. Fråga alltid ansvarig skogsvårdsmyndighet om det föreligger brandfara.

2.7.1 Vid användning av trimmerhuvuden

Använd endast skydd med korrekt monterad kniv så att skärtråden begränsas till den tillåtna längden.

Stäng av motorn när du justerar klipptråden på manuellt justerbara klipphuvuden. **Risk för personskador!**

En felaktig användning med alltför långa klipptrådar minskar motorns arbetsvarvtal. Det leder till att kopplingen slirar och att viktiga funktionskomponenter överhettas och skadas (t.ex. kopplingen, kåpdelar av plast), t.ex. genom att knivarna rör sig även på tomgång. **Risk för personskador!**

2.8 Vibrationer

Långa arbetspass med maskinen kan leda till vibrationsbetingade cirkulationsstörningar i händerna ("vita fingrar").

En allmänt giltig längd för arbetspass kan inte fastställas eftersom den påverkas av många olika faktorer.

Användningstiden kan förlängas genom:

- skydd för händerna (varma handskar)
- raster

Användningsperioden förkortas genom:

- individuella anlag som t.ex. dålig blodcirkulation (känns igen genom: fingrar som ofta blir kalla, stickningar)
- låga utomhustemperaturer
- greppets styrka (ett kraftigt grepp kan hämma blodcirkulationen)

Vid ofta förekommande långa arbetspass med maskinen och vid ofta förekommande tecken på nedsatt blodcirkulation (t.ex. stickningar i fingrarna) rekommenderas en medicinsk undersökning.

2.9 Underhåll och reparation

Utför regelbundet underhåll på maskinen.

Genomför endast sådana underhållsarbeten och reparationer som beskrivs i skötselanvisningen. Allt annat arbete ska utföras av en återförsäljare.

STIHL rekommenderar att endast auktoriserade STIHL-återförsäljare genomför underhåll och reparationer. STIHL-återförsäljare har möjlighet att regelbundet delta i utbildningar samt att få tillgång till teknisk information.

Använd bara förstklassiga reservdelar. Annars finns det risk för olyckor eller skador på maskinen. Konsultera återförsäljaren vid frågor om detta.

Vi rekommenderar att du använder STIHL originalreservdelar. Dessa är optimalt anpassade till maskinen och användarens krav.

Vid reparation, underhåll och rengöring ska man alltid **stänga av motorn – skaderisk!** – Undantag: Förgasar- och tomgångsinställning.

Motorn får endast startas med startanordningen vid avdragen tändkabelsko eller borttaget tändstift när stoppreglaget står på **STOP** resp. **0** – **brandfara** om gnistor kommer utanför cylindern.

Underhåll och förvaring av maskinen får inte ske i närheten av öppen eld – bränslet medför **brandfara!**

Kontrollera regelbundet att tanklocket är tätt.

Använd endast felfria och av STIHL godkända tändstift – se "Tekniska data".

Kontrollera tändkabeln (felfri isolering, stabil anslutning).

Kontrollera att ljuddämparen är i felfritt skick.

Använd inte maskinen med skadad eller borttagen ljuddämpare – **brandfara!** – **Risk för hörselskador!**

Rör inte vid den varma ljuddämparen – **bränn-skaderisk!**

2.10 Skärverktyg och skyddsanordningar

Av säkerhetsskäl får man endast montera de kombinationer av skärverktyg, skydd, handtag och bärremmar som godkänns i den aktuella maskinens skötselmanual.

På trimmar med böjt riggrör och loophandtag får **endast trimmerhuvuden** monteras.

2.10.1 Symboler på skyddsanordningar

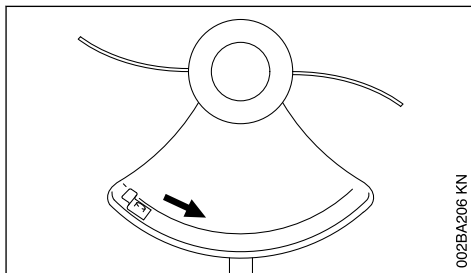

En pil anger skärverktygens rotationsriktning.

2.11 Trimmerhuvud med skärtråd

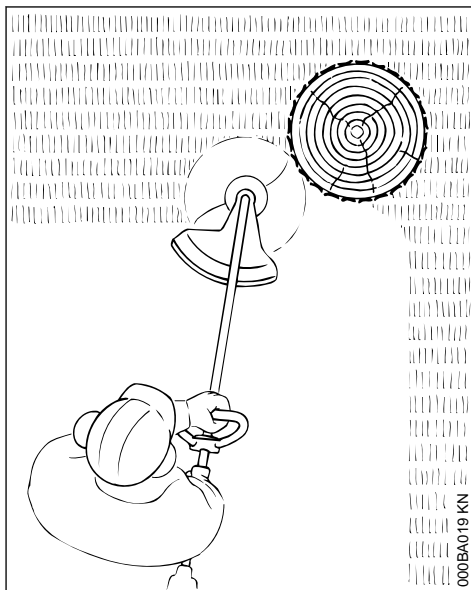

För ett mjukt "snitt" – för ren skärning även av ojämna kanter runt träd och staketstolpar – skadorna på trädens bark blir mindre



! VARNING

Skärtråden får inte bytas mot ståltråd – **skaderisk!**

2.12 Klipphuvud med plastknivar – STIHL PolyCut

För klippning av öppna dikeskanter (utan stolpar, staket, träd eller liknande hinder).

Observera säkerhetsanvisningarna, underhållsanvisningarna och slitagemarkeringarna i bruksanvisningen till klipphuvudet!

Undersök regelbundet om det finns sprickor på PolyCut-kniven. Om en av knivarna har spruckit, byt ut **alla** Polycut-knivar!



VARNING

Om en slitagemarkering inte beaktas finns det risk för att skärverktyget går sönder och att kringflygande delar orsakar skador.

För att begränsa olycksrisken på grund av träsiga knivar ska kontakt med stenar, metallföremål och liknande undvikas!

3 Tillåtna kombinationer av skärverktyg, skydd, grepp och bärsele

Skärverktyg	Skydd	Handtag	Bärrem

3.1 Tillåtna kombinationer

Välj rätt kombination i tabellen beroende på skärverktyget!



VARNING

Av säkerhetsskäl är inte andra kombinationer tillåtna – **risk för olyckor!**

3.2 Skärverktyg

3.2.1 Klipphuvuden

- 1 STIHL AutoCut C 6-2
- 2 STIHL DuroCut 5-2
- 3 STIHL PolyCut 6-2

3.3 Skydd

- 4 Skydd med kniv för klipphuvuden

3.4 Handtag

- 5 Loophandtag

3.5 Bärrem

- 6 Enkel axelrem kan användas

4 Montering av loophandtag

Beroende på modell kan loophandtaget se olika ut.

4.1 Modell A

Montera loophandtaget

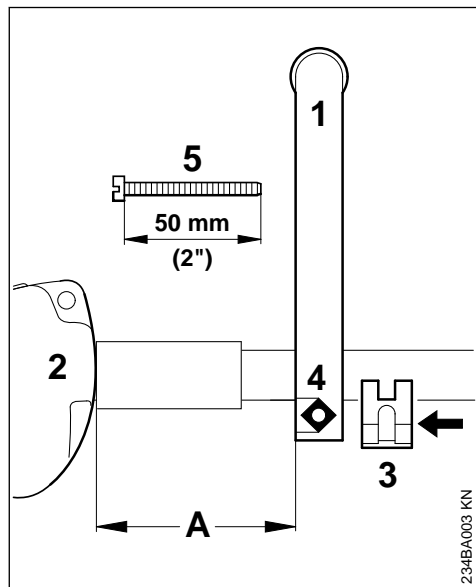

- ▶ Sätt på loophandtaget (1) med ett avstånd (A) på ca 15 cm (6 in.) från manöverhandtaget (2) på skafvet
- ▶ Placera klämstycket (3) mot skafvet och skjut in det i loophandtaget
- ▶ Placera fyrkantsmuttern (4) i loophandtaget
- ▶ Stick igenom spännskruven (5) från den motsatta sidan och dra åt

För loophandtaget till det lämpligaste läget

- ▶ Lossa skruven (5)
- ▶ Skjut på loophandtaget på skafvet på önskat vis
- ▶ Dra åt skruven (5)

4.2 Modell B

Loophandtaget är redan monterat på skafvet när maskinen levereras, men måste fortfarande vridas och justeras.

Justera loophandtaget

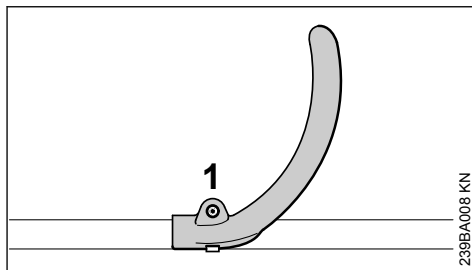

- ▶ Lossa skruven (1)

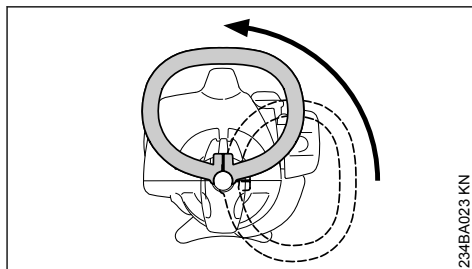

- ▶ Vrid handtaget uppåt runt skafvet

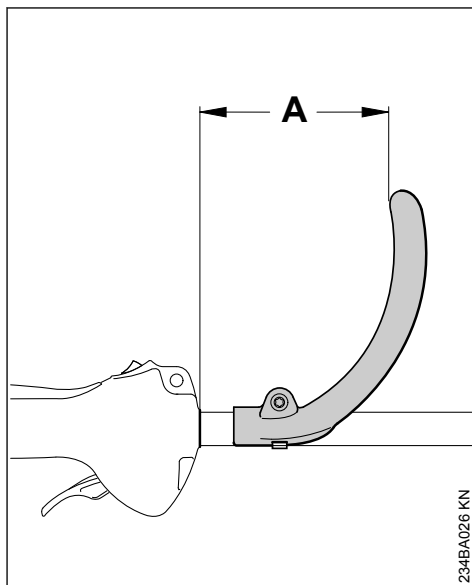

Genom att ändra avståndet (A) kan handtaget föras till det bästa läget för personen som använder maskinen och för den aktuella användnings-situationen.

Rekommendation: Avstånd (A) ca 15 cm (6 in.)

- ▶ Skjut handtaget till den önskade positionen

- Dra åt skruven tills handtaget inte längre går att vrida runt skftet

5 Montering av skyddsanordningar

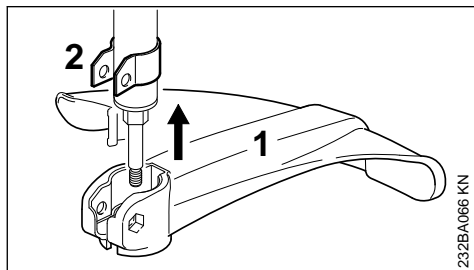

232BA066 KN

- För på skyddet (1) till stopp på hållaren (2)

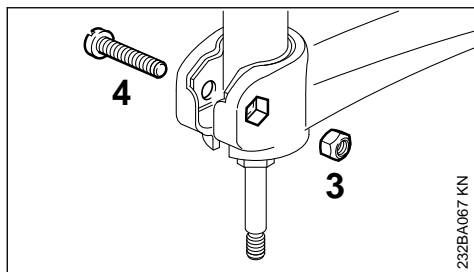

232BA067 KN

- För på muttern (3) på insexfästet på skyddet – hålen ska stämma överens
- Skruva i skruven (4) och dra åt

6 Montering av skärverktyg

6.1 Lägg ned maskinen.

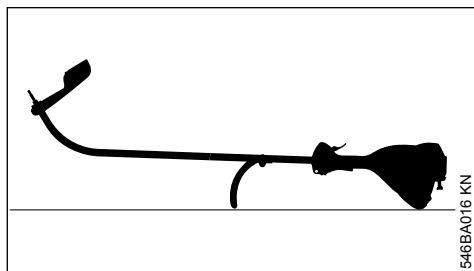

546BA016 KN

- Stäng av motorn.
- Lägg ned maskinen så att loophandtaget och motorhuvudet är riktade nedåt och axeln pekar uppåt.

6.2 Trycktallrik

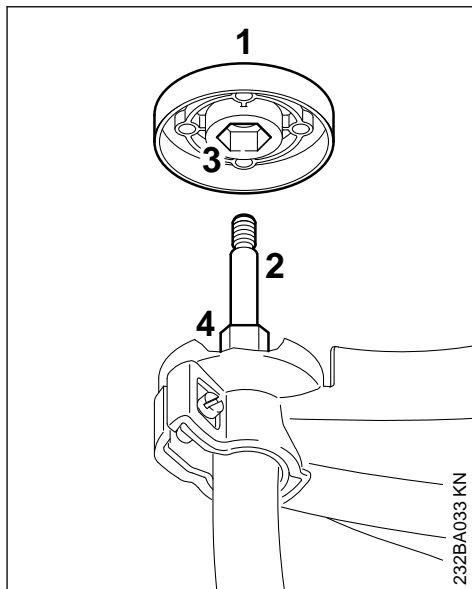

232BA033 KN

Trycktallriken (1) ingår i leveransen av DuroCut 5-2 och PolyCut 6-3. Den behövs bara för de här klipp huvudena.

Klipp huvud STIHL AutoCut 5-2, klipp huvud STIHL AutoCut C 5-2

- Dra av trycktallriken (1), om sådan finns, från axeln (2)

Klipp huvud STIHL DuroCut 5-2, klipp huvud STIHL PolyCut 6-3,

- Skjut på trycktallriken (1) på axeln (2), trä på innersexkanten (3) på sexkanten (4)

6.3 Blockera axeln

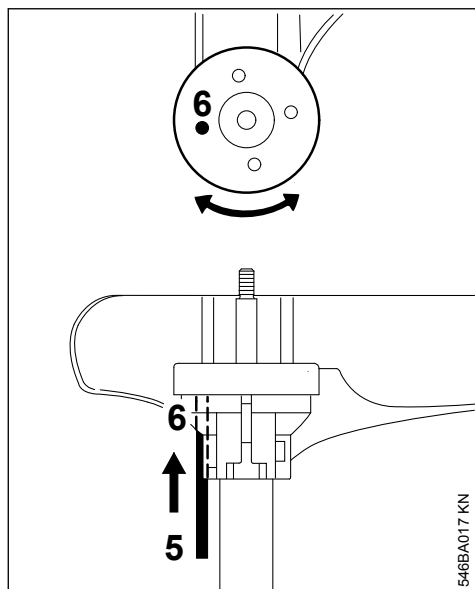

- ▶ Stick in verktyget (5) i hålen (6) i skyddet och trycktallriken för att blockera axeln. Vrid den fram och tillbaka tills axeln är blockerad

6.4 Montera kliphuvud med gänganslutning

Spara informationsbladet till kliphuvudet.

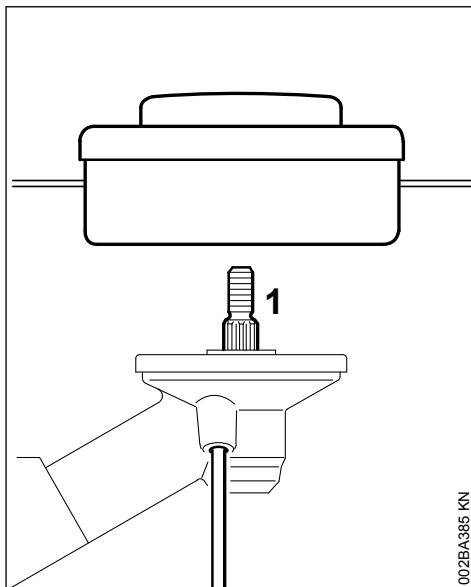

- ▶ Lägg på tryckskivan
- ▶ Vrid trimmerhuvudet medurs till stopp på axeln (1)
- ▶ Blockera axeln
- ▶ Dra fast kliphuvudet

OBS!

Ta bort verktyget för blockering av axeln.

6.5 Demontera trimmerhuvudet

- ▶ Blockera axeln
- ▶ Vrid trimmerhuvudet moturs

6.6 Montera trimmerhuvudet utan gänganslutning

Spara informationsbladet till trimmerhuvudet!

6.6.1 STIHL AutoCut C 6-2

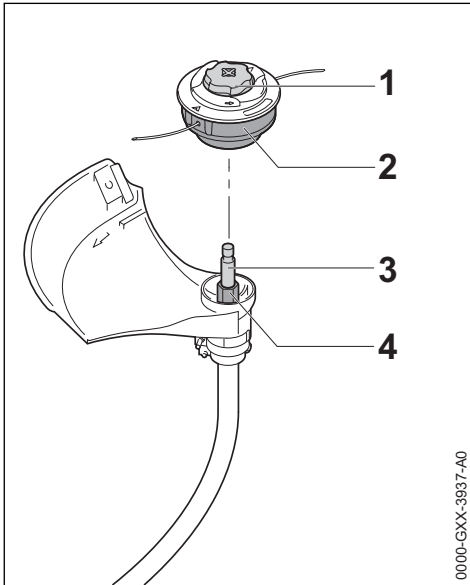

0000-GXX-3937-A0

- ▶ Skjut på trimmerhuvudet (2) på axeln (3), trä på insexkanten (2) på sexkanten (4)
- ▶ Håll fast trimmerhuvudet (2) med handen.
- ▶ Vrid locket (1) medurs och dra åt för hand.

6.6.2 STIHL PolyCut 6-2, PolyCut 7-3

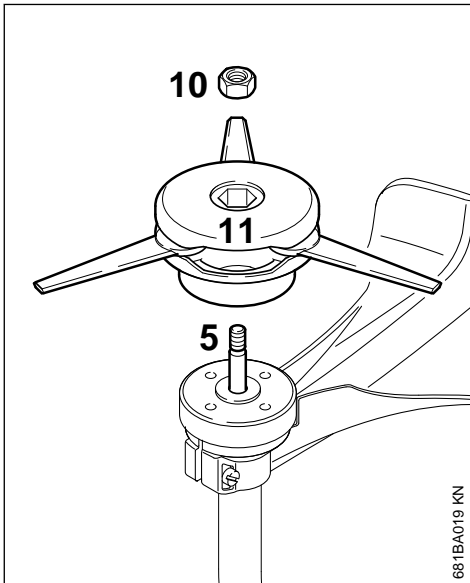

681BA019 KN

- ▶ Skjut på tryckskivan på axeln
- ▶ Sätt i muttern (10) i klipp huvudet

- ▶ Vrid klipp huvudet (11) medurs till anslag på axeln (5)
- ▶ Blockera axeln
- ▶ Dra åt klipp huvudet

! VARNING

Byt ut muttrar som börjar gå för lätt.

OBS!

Ta bort verktyget för blockering av axeln.

6.7 Demontera trimmerhuvudet

6.7.1 STIHL AutoCut

- ▶ Håll fast spolhuset
- ▶ Vrid locket moturs

6.7.2 STIHL PolyCut

- ▶ Blockera axeln
- ▶ Vrid trimmerhuvudet moturs

7 Bränsle

Motorn måste drivas med en bränsleblandning av bensen och motorolja.

! VARNING

Undvik direkt hudkontakt med bränsle och andas inte in bränsleångor.

7.1 STIHL MotoMix

Vi rekommenderar att du använder STIHL MotoMix. Den här färdiga bränsleblandningen är bensolfri, blyfri, har hög oktanhalt och har alltid rätt blandningsförhållande.

STIHL MotoMix är blandad med STIHL tvåtaktsmotorolja HP Ultra som ger lång motorlivslängd.

MotoMix finns inte på alla marknader.

7.2 Blanda bränsle

OBS!

Olämpliga drivmedel eller blandningsförhållanden som avviker från den föreskrivna kan skada motorn allvarligt. Bensen eller motorolja av låg kvalitet kan skada motorn, packningar, ledningar och bränsletanken.

7.2.1 Bensen

Använd endast **Märkesbensen** som minst har en oktanhalt på 90 RON, blyfri eller med bly.

Bensin med en alkoholhalt över 10 % kan orsaka ojämn gång i motorer med justerbar förgasare och får därför inte användas i sådana motorer.

Motorer med M-Tronic har full effekt med bensin med upp till 27 % alkoholhalt (E27).

7.2.2 Motorolja

Om du blandar bränslet själv får endast en STIHL tvåtaktsmotorolja eller en annan motorolja med hög kapacitet i klass JASO FB; JASO FC; JASO FD; ISO-L-EGB, ISO-L-EGC eller ISO-L-EGD användas.

STIHL föreskriver tvåtaktsmotoroljan STIHL HP Ultra eller en likvärdig motorolja med hög kapacitet, för att kunna garantera utsläppsgrensvärdet under maskinens livstid.

7.2.3 Blandningsförhållande

STIHL tvåtaktsmotorolja 1:50; 1:50 = 1 del olja + 50 delar bensin

7.2.4 Exempel

Bensinmängd liter	STIHL tvåtaktsolja 1:50 liter	(ml)
1	0,02	(20)
5	0,10	(100)
10	0,20	(200)
15	0,30	(300)
20	0,40	(400)
25	0,50	(500)

- Blanda i en behållare som är godkänd för bränsle. Tillsätt först motorolja och sedan bensin och blanda noga.

7.3 Förvara bränsleblandningen

Förvara bara i behållare som är godkända för bränsle på en säker, torr och sval plats, skydda mot ljus och solljus.

Bränsleblandningar blir gamla – blanda endast för några veckors behov. Lagra inte bränsleblandningen längre än 30 dagar. Bränsleblandningen kan bli obrukbar snabbare om den utsätts för ljus, solljus, låga eller höga temperaturer.

STIHL MotoMix kan lagras upp till 5 år utan problem.

- Skaka behållaren med bränsleblandningen ordentligt innan du fyller på bränsle.



VARNING

Det kan bildas tryck i behållaren – öppna den försiktigt.

- Rengör bränsletanken och behållaren noga då och då.

Hantera bränslerester och rengöringsmedel enligt gällande miljöskyddsbestämmelser.

8 Påfyllning av bränsle

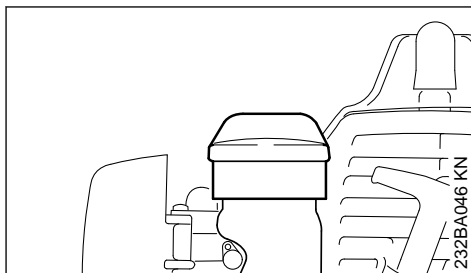

- Rengör tanklocket och ytan runt det före tankning så att ingen smuts kommer in i tanken.
- Placera maskinen så att tanklocket är vänt uppåt
- Öppna tanklocket.

Se till att inte spilla bränsle vid tankningen och fyll inte tanken ända upp. Vi rekommenderar STIHL påfyllningssystem (specialtillbehör).

VARNING

Dra åt tanklocket för hand så hårt som möjligt efter tankningen.

9 Starta/stanna motorn

9.1 Manöverreglage

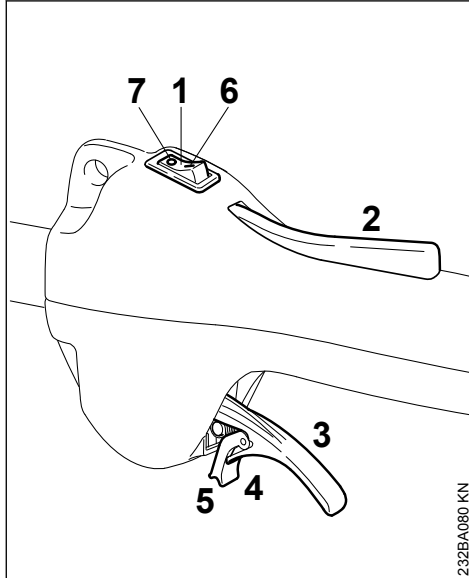

232BA080 KN

- 1 Stoppreglage
- 2 Gasspaksspärr
- 3 Gasspak
- 4 Gasspakens fjädrande tapp
- 5 Spärr

9.1.1 Stoppreglagets lägen

- 6 I – drift – motorn går eller kan startas
- 7 0 stopp – motor av – tändningen är frånslagen.

9.2 Starta

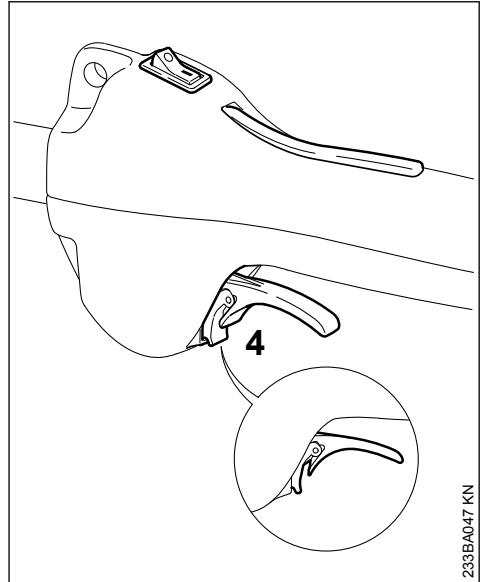

233BA047 KN

- ▶ För stoppbrytaren till läge I.
- ▶ Tryck in gasspaksspärren och håll den intryckt.
- ▶ Tryck på gasspaken tills spärren hakar i tappen (4) vid kåpan (pil).
- ▶ Släpp i tur och ordning gasspaken, tappen och gasspaksspärren = **startläge**.

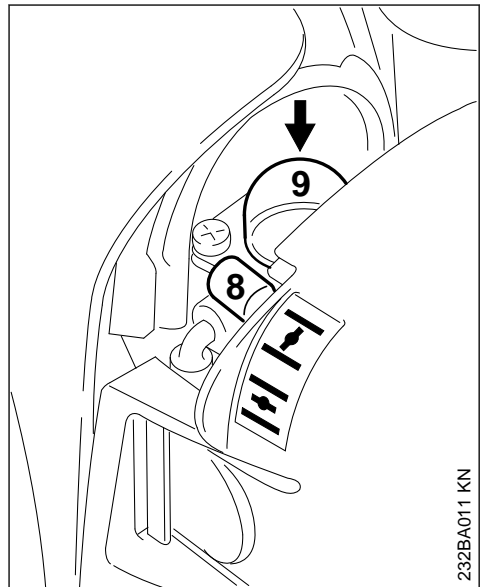

232BA011 KN

- ▶ Ställ in choken (8)



vid kall motor,
vid varm motor – även när motorn redan
varit i gång men fortfarande är kall.

- ▶ Tryck minst 5 gånger på bränslehandpumpens blåsa (9) – även om den är fylld med bränsle.

9.2.1 Starta

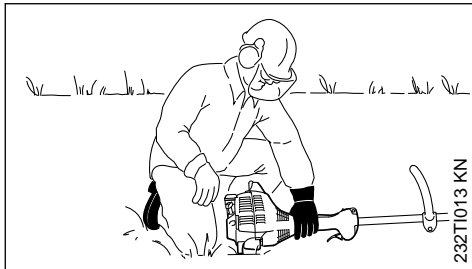
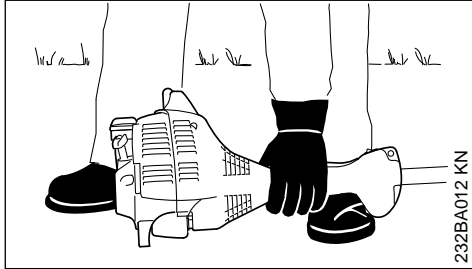

- ▶ Placera maskinen stadigt på marken: Maskinen ska vila på motorns skyddsplatta och skärverkygets skydd.

Skärverkytet får varken vidröra marken eller några andra föremål – **olycksrisk!**

- ▶ Stå stadigt – antingen stående, böjd eller på knä.
- ▶ Tryck maskinen hårt mot marken **med** vänster hand – tummen ska vara under flätkåpan – rör varken vid gasspaken eller gasspакsspärren.

OBS!

Sätt inte foten eller knäet på riggröret!

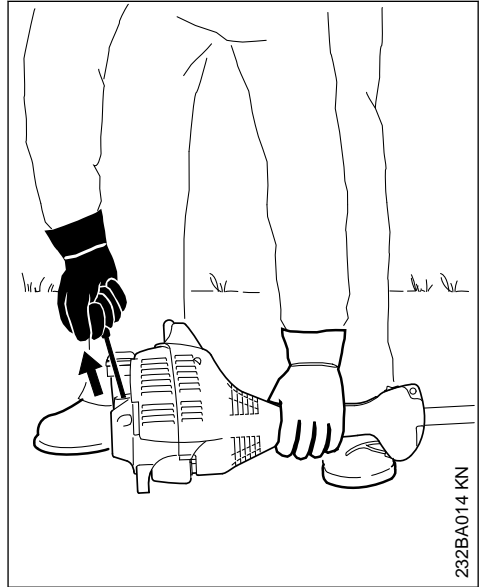

- ▶ Ta tag i starthandtaget med höger hand.
- ▶ Dra långsamt ut starthandtaget till första märkbara stopp och dra sedan till snabbt och hårt.

OBS!

Dra inte ut startlinan till stopp – **risk för att den går sönder!**

- ▶ Släpp inte starthandtaget, utan styr startlinan tillbaka mot utdragningsriktningen, så att den hinner lindas upp ordentligt.
- ▶ Fortsätt dra.

9.2.2 När motorn startat första gången

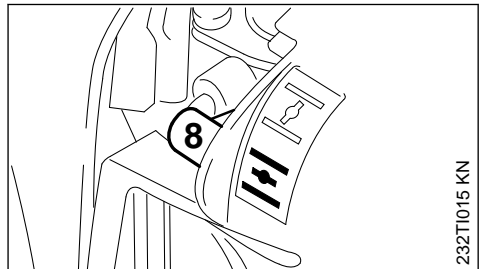

- ▶ Senast efter den **femte** starten, ställ chokereglaget (8) på .
- ▶ Fortsätt dra.

9.2.3 Så snart motorn går

- ▶ Tryck ned gasspaken tills tappen hakar ur – motorn går på tomgång.



VARNING

Vid rätt inställd förgasare får inte skärverktyget rotera på tomgång!

Maskinen är klar att använda.

9.3 Stänga av motorn

- ▶ För stoppbrytaren till läge 0 .

9.4 Om motorn inte startar

Chokeregglage

Om choken inte ställdes på $\overline{\text{II}}$ i rätt tid när motorn först startade, har motorn fått för mycket bensin.

- ▶ Ställ chokeregglaget på $\overline{\text{II}}$.
- ▶ För stoppbrytaren till läge I, för spärrspaken och gasspaken till **startläget** .
- ▶ Starta motorn genom att dra kraftigt i startlinan – det kan behövas 10 till 20 försök.

Om motorn ändå inte startar,

- ▶ ställ stoppreglaget på stoppläget 0 .
- ▶ Montera ur tändstiftet – se "Tändstift".
- ▶ Torka tändstiftet.
- ▶ Dra flera gånger i startanordningen för ventilation av förbränningsrummet.
- ▶ Montera tändstiftet igen – se "Tändstift".
- ▶ För stoppbrytaren till läge I .
- ▶ Ställ choken på $\overline{\text{II}}$ – även vid kall motor.
- ▶ Starta motorn på nytt.

9.4.1 Tanken har körts helt tom

- ▶ Tryck minst 5 gånger på den manuella bränslepumpen efter tankning – även om den är fylld med bränsle.
- ▶ Ställ in choken beroende på motorns temperatur.
- ▶ Starta om motorn.

10 Anvisningar för driften

10.1 Under första driftperioden

Före tredje tankningen ska den fabriksnya maskinen inte köras obelastad i höga varvtal eftersom den kan överbelastas under inkörningsperioden. Under inkörningsperioden ska de rörliga delarna nötas mot varandra – friktionsmotståndet i motorn är större. Motorn får sin maximala effekt efter att ha körts ungefär 5 till 15 tankpåfyllningar.

10.2 Under arbetets gång

Efter längre drift med full belastning ska man låta motorn gå på tomgång en kort stund tills den mesta värmen förts bort med kyl Luftten för att delarna i motorn (tändsystem, förgasare) inte ska belastas extremt på grund av upplagrad värme.

10.3 Efter arbetet

Vid kortvariga stillestånd: Låt motorn svalna. Förvara maskinen med tom tank på ett torrt ställe, inte i närheten av öppen eld, till nästa användningstillfälle. Vid längre driftuppehåll – se "Förvaring av maskinen".

11 Rengöring av luftfiltret

11.1 Om motoreffekten sjunker märkbart

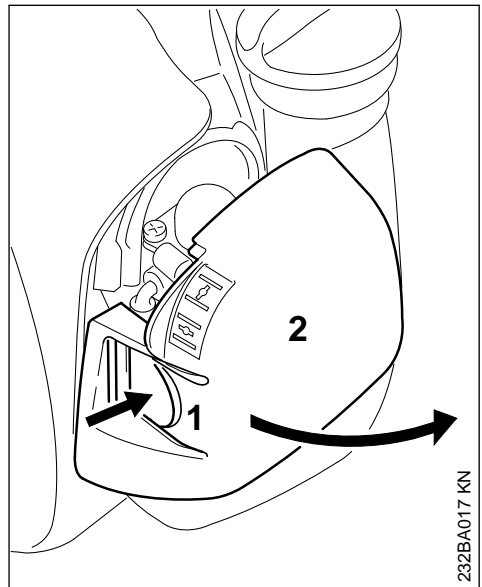

- ▶ Vrid choken till $\overline{\text{I}}$
- ▶ Tryck in spärren (1) och vrid ut filterlocket (2)
- ▶ Rengör området kring filtret från grova föroreningar.

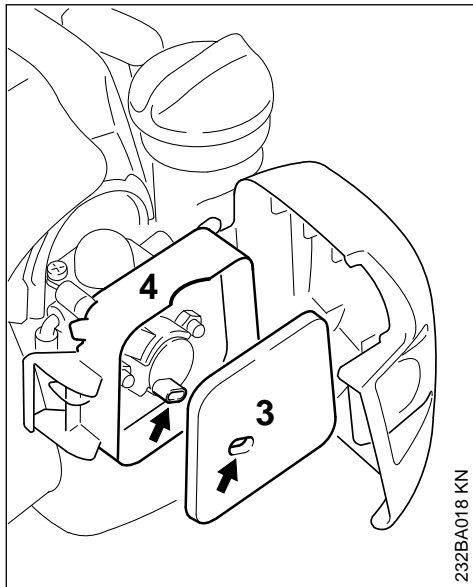

- ▶ Ta ut filt-filtret (3) ur filterhuset (4) och byt ut det – kan även provisoriskt knackas eller blåsas ur – får inte sköljas
- ▶ Byt ut skadade detaljer.
- ▶ Sätt in filt-filtret (3) i filterhuset (4)
- ▶ Stäng och lås filterlocket

12 Inställning av förgasaren

Förgasaren är från fabrik inställd så att motorn försörjs med en optimal blandning av bränsle och luft i alla driftförhållanden.

12.1 Ställ in tomgången

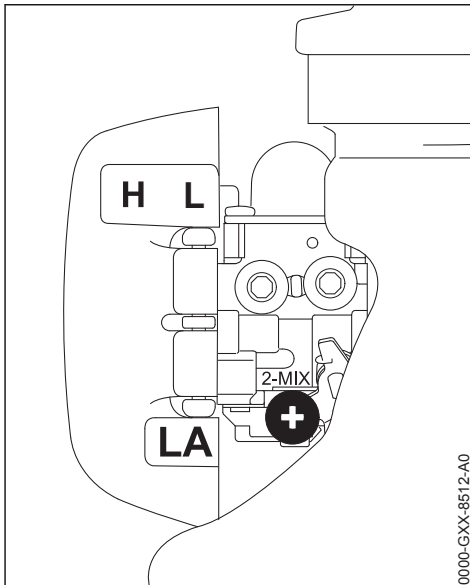

- ▶ Starta motorn och låt den bli varm

12.1.1 Motorn stannar vid tomgång

- ▶ Vrid långsamt anslagsskruven för tomgång (LA) medurs tills motorn går jämnt – skärverkytet får inte rotera

12.1.2 Skärverkytet roterar på tomgång

- ▶ Vrid anslagsskruven för tomgång (LA) moturs tills skärverkytet stannar – vrid sedan ca 1/2 till 1 varv ytterligare åt samma håll



VARNING

Om skärverkytet inte stannar på tomgång trots detta måste maskinen repareras av en auktoriserad återförsäljare.

13 Tändstift

- ▶ Kontrollera först tändstiftet vid dålig motoreffekt, svårstartad motor eller oregelbunden tomgång
- ▶ Byt tändstiftet efter ca 100 driftstimmar – tidigare om elektroderna är kraftigt avbrända – använd endast avstörda tändstift som är godkända av STIHL – se "Tekniska data"

13.1 Demontering av tändstift

- ▶ Sätt stoppreglaget i läge 0

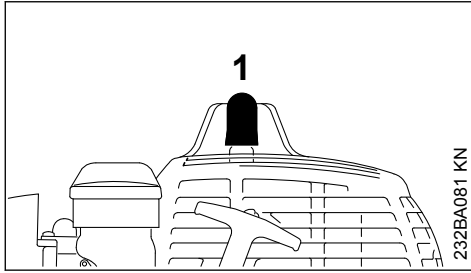

232BA081 KN

- ▶ Dra av tändkabelskon (1)
- ▶ Skruva ut tändstiftet

13.2 Kontrollera tändstiftet

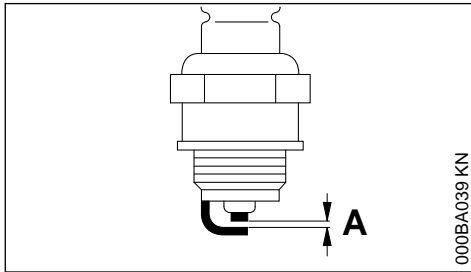

000BA039 KN

- ▶ Rengör tändstiftet om det är smutsigt
- ▶ Kontrollera elektroavståndet (A) och justera om det behövs, avståndet anges i "Tekniska data"
- ▶ Åtgärda orsakerna till att tändstiftet blir smutsigt

Möjliga orsaker:

- för mycket motorolja i bränslet
- smutsigt luftfilter
- ogynnsamma driftförhållanden

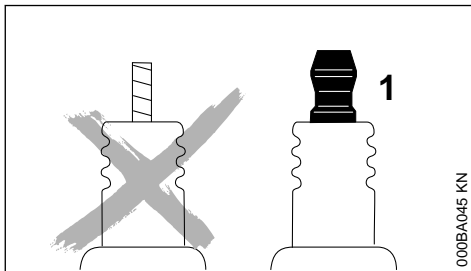

000BA045 KN

! VARNING

Gnistor kan bildas om anslutningsmuttern (1) saknas eller är lös. Det kan leda till brand eller explosion i brandfarlig eller explosiv miljö. Det kan leda till allvarliga personskador eller materialeskador.

- ▶ Använd skärmade tändstift med fast anslutningsmutter

13.3 Montering av tändstift

- ▶ Skruva i tändstiftet och tryck fast tändkabelskon.

14 Motorgång

Om maskinen går ojämnt trots rent luftfilter och korrekt förgasarinställning kan orsaken finnas i ljuddämparen.

Låt en auktoriserad återförsäljare kontrollera om det finns föroreningar i ljuddämparen (sotbeläggning)!

STIHL rekommenderar att endast auktoriserade STIHL-återförsäljare genomför underhåll och reparationer.

15 Förvaring av maskinen

Vid driftuppehåll från ca 30 dagar

- ▶ Töm och rengör bränsletanken på en plats med god ventilation
- ▶ Ta hand om bränslet enligt gällande föreskrifter
- ▶ Om det finns en bränslehandpump: Tryck på bränslehandpumpen minst 5 gånger.
- ▶ Starta motorn och låt motorn gå på tomgång tills den stannar
- ▶ Ta bort skärverktyget, rengör det och kontrollera det
- ▶ Rengör maskinen grundligt, speciellt luftfiltret.
- ▶ Förvara maskinen på en torr och säker plats och skydda den från otillåten användning (t.ex. av barn)

16 Underhåll trimmerhuvud

16.1 Lägg ned maskinen.

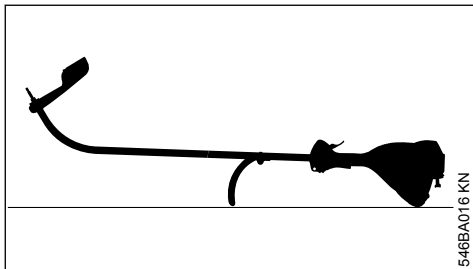

- ▶ Stäng av motorn.
- ▶ Lägg ned maskinen så att loophandtaget och motorhuvudet är riktade nedåt och axeln pekar uppåt.

16.2 Byt ut klipptråden

Innan klipptråden byts ut måste man kontrollera om klipphuvudet är slitet.



Om det finns kraftiga slitagespår ska hela klipphuvudet bytas ut.

Klipptråden kallas nedan för "tråden".

I leveransomfattningen till klipphuvudet finns en anvisning med bilder där bytet av trådar visas. Spara därför anvisningarna till klipphuvudet.

- ▶ Demontera klipphuvudet vid behov

16.3 Justera klipptråden

16.3.1 STIHL AutoCut

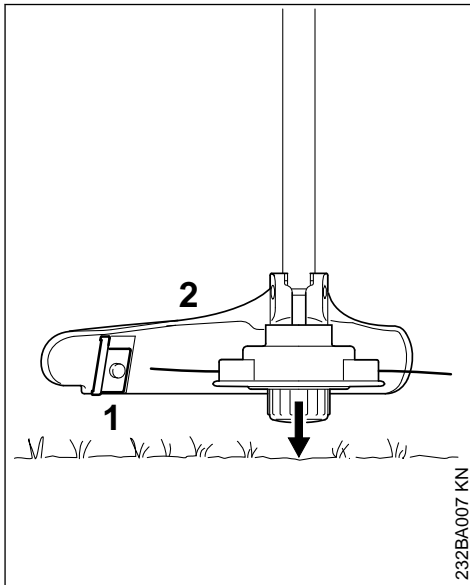

- ▶ Håll det roterande klipphuvudet över ytan som ska trimmas, luta underdelen, ca 3 cm (1,2 in.) Klipptråden matas fram
- ▶ Med kniven (1) på skyddet (2) kapas för långa klipptrådar till rätt längd, luta därför inte trimmern flera gånger i följd.

Klipptråden matas bara fram när **båda** klipptrådarna fortfarande är minst **2,5 cm (1 in.)**.

Om klipptråden är kortare än 2,5 cm (1 in.):



Stäng av motorn när klipptråden ska matas fram för hand, **risk för personskador!**

- ▶ Vänd maskinen
- ▶ Tryck in locket på trådspolen till anslag
- ▶ Dra ut trådänden ur trådspolen

Sätt in en ny klipptråd om den är slut.

16.3.2 Alla andra klipphuvuden

Följ anvisningarna på instruktionsbladet som följer med klipphuvudet.

**VARNING**

Stäng av motorn när klipptråden ska matas fram för hand, **risk för personskador!**

16.4 Byt ut klipptråden

STIHL DuroCut

**VARNING**

Stäng av motorn när klipphuvudet ska bestyckas för hand, **risk för personskador!**

- Bestyckta klipphuvudet med kapade trådar enligt den medföljande anvisningen

16.5 Byte av kniv

16.5.1 STIHL PolyCut

Innan kniven byts ut måste man kontrollera hur slitet trimmerhuvudet är.

**VARNING**

Om det finns tydliga tecken på slitage måste trimmerhuvudet bytas helt.

Skärkniven kallas i det följande endast "kniven".

18 Skötsel och underhåll

Uppgifterna gäller normala användningsförhållanden. Vid försämrade förhållanden (mycket damm etc.) och längre dagliga arbetstider ska de angivna intervallen förkortas.		före arbetet	efter arbetet resp. dagligen	efter varje tankning	en gång i veckan	en gång i månaden	en gång om året	vid fel	vid skador	vid behov
Komplett maskin	Visuell kontroll (skick, täthet)	X		X						
	Rengör		X							
	Byt ut trasiga delar	X								
Manöverhandtag	Funktionskontroll	X		X						
Lufffilter	Undersök						X	X		
	Rengör							X		X
	Byt ut								X	
Bränslehandpump (om sådan finns)	Kontrollera	X								
	Låt återförsäljare ¹⁾ reparera								X	
Sughuvud i bränsletanken	Låt återförsäljare ¹⁾ kontrollera							X		

En instruktion med bilder som visar hur kniven byts följer med trimmerhuvudet vid leverans. Förvara därför anvisningen för trimmerhuvudet väl.

**VARNING**

Vid manuell isättning av trimmerhuvudet ska motorn alltid stängas av – annars finns **skaderisk!**

- Ta loss trimmerhuvudet.
- Byt kniven som visas på den illustrerade anvisningen.
- Montera trimmerhuvudet igen.

17 Kontroll och underhåll av fackhandlare

17.1 Bränsleodet i tanken

- Bränsleodet i tanken ska bytas varje år

STIHL rekommenderar att man endast låter auktoriserade STIHL-återförsäljare genomföra underhåll och reparationer.

Uppgifterna gäller normala användningsförhållanden. Vid försvårade förhållanden (mycket damm etc.) och längre dagliga arbetstider ska de angivna intervallen förkortas.		före arbetet	efter arbetet resp. dagligen	efter varje tankning	en gång i veckan	en gång i månaden	en gång om året	vid fel	vid skador	vid behov
	Låt återförsäljare ¹⁾ byta						X		X	X
Bränsletank	Rengör							X		X
Förgasare	Kontrollera tomgången, skärverktyget får inte rotera	X	X							
	Ställ in tomgången									X
Tändstift	Ställ in elektrodavståndet							X		
	Byt var 100:e driftstimme									
Insugningsöppning för kylluft	Undersök		X							
	Rengör									X
Tillgängliga skruvar och muttrar (utom inställningsskruvar)	Dra åt									X
Skärverktyg	Undersök	X	X							
	Byt ut								X	
	Kontrollera att de sitter fast	X	X							
Säkerhetsetikett	Byt ut								X	

¹⁾STIHL rekommenderar STIHL-återförsäljare

19 Minimera slitage och undvik skador

Om du följer anvisningarna i denna skötsel-anvisning undviker du onödigt slitage och skador på maskinen.

Användning, skötsel och förvaring av maskinen måste ske med samma noggrannhet som föreskrivs i denna skötsel-anvisning.

Alla skador som orsakas av att anvisningarna för säkerhet, användning och skötsel inte har följts får användaren själv stå för. Detta gäller i synnerhet:

- Ändringar på produkten som inte godkänts av STIHL.
- Användning av verktyg eller tillbehör som inte är godkända eller lämpliga för maskinen eller är av sämre kvalitet.
- Användning av maskinen för ändamål som den inte är avsedd för.

- Användning av maskinen vid idrotts- eller tävlingsevenemang.
- Följdskadorna orsakade av fortsatt användning av en maskin med defekta komponenter.

19.1 Underhållsarbeten

Alla åtgärder som beskrivs i kapitlet "Skötsel och underhåll" måste utföras regelbundet. Om användaren inte kan utföra dessa arbeten själva ska en fackhandlare anlitas för dem.

STIHL rekommenderar att man endast låter auktoriserade STIHL-återförsäljare genomföra underhåll och reparationer. Auktoriserade STIHL-återförsäljare har möjlighet att regelbundet delta i utbildningar samt få tillgång till teknisk information.

Om dessa arbeten försummas kan skador uppstå på maskinen som användaren själv får ansvara för. Hit hör bl. a.:

- Motorskador till följd av försummat eller otillräckligt underhåll (t. ex. luft- och bränslefilter), felaktig förgasarinställning eller otillräcklig rengöring av kylfläktar (intag, cylinderflänsar).
- Korrosions- och andra följdskador orsakade av olämplig förvaring.
- Skador på maskinen till följd av att reservdelar av sämre kvalitet har använts.

19.2 Förslitningsdelar

Olika delar av maskinen utsätts för normalt slitage även om de används på rätt sätt och måste bytas i tid beroende på hur och hur länge de använts. Hit hör bl.a.:

- Skärverktyg (alla sorter)
- Fästdetaljer för skärverktyg (stödkopp, mutter, osv.)
- Skärverktygsskydd
- koppling
- Filter (för luft, bränsle)
- Startanordning
- Tändstift

20 Viktiga komponenter

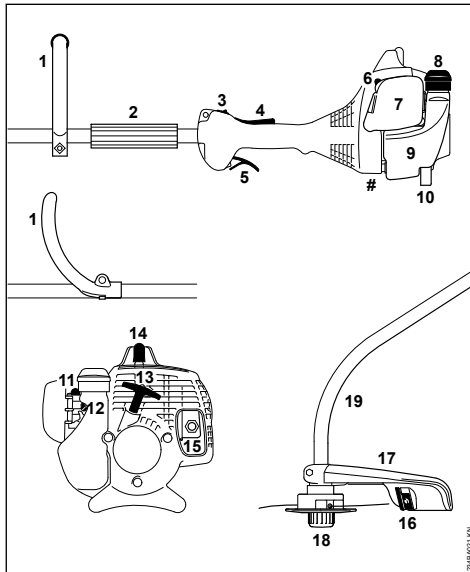

- 1 Runt handtag
- 2 Hylsa
- 3 Stoppbrytare
- 4 Gasspaksspärr
- 5 Gasspak

- 6 Startklaffsspak
- 7 Lufffilterlock
- 8 Tanklock
- 9 Tank
- 10 Stöd
- 11 Bränslehandpump
- 12 Anslagskruv för tomgång (LA)
- 13 Starthandtag
- 14 Tändkabelsko
- 15 Ljuddämpare
- 16 Kniv (för klipptråd)
- 17 Skydd
- 18 Klipphuvud
- 19 Skaft
- # Serienummer

21 Tekniska data

21.1 Drivenhet

Encylindrig tvåtaktsmotor

21.1.1 FS 38

Slagvolym:	27,2 cm ³
Cylinderhål:	34 mm
Kolvslag:	30 mm
Effekt enligt ISO 8893:	0,65 kW (0,90 PS) vid 8300 1/min

Tomgångsvarvtal:	2800 varv/min
Avregleringsvarvtal (märkvärde):	9 500 varv/min
Max. varvtal för utgående axel (skärverktygsfäste):	10100 varv/min

21.2 Tändningssystem

Elektroniskt styrd magnetändning

Tändstift (avstört):	NGK BPMR 7 A
Elektroavstånd:	0,5 mm

21.3 Bränslesystem

Positionsökanslig membranförgasare med integrerad bränslepump

Bränsletankens volym:	330 cm ³ (0,33 l)
-----------------------	------------------------------

21.4 Vikt

utan bränsle, utan skärverktyg och skydd
FS 38: 4,1 kg

21.5 Buller- och vibrationsvärden

För att fastställa buller- och vibrationsvärden används lägena tomgång och max. varvtal till lika delar.

För information om uppfyllandet av arbetsgivar-
rektivt vibration 2002/44/EG, se

www.stihl.com/vib

Ljudtrycksnivå $L_{p\text{eq}}$ enligt ISO 22868

97 dB(A)

Ljudeffektnivå $L_{w\text{eq}}$ enligt ISO 22868

106 dB(A)

Vibrationsvärde $a_{hv,eq}$ enligt ISO 22867

Vänster hand- Höger handtag tag

9,5 m/s² 8,0 m/s²

För ljudtrycksnivå och ljudeffektnivån K är-Värde enligt direktiv 2006/42 / EG = 2,0 dB (A); för vibrationen är värdet K-Värde enligt 2006/42/EG = 2,0 m/s².

21.6 REACH

REACH är en EU-förordning för registrering, bedömning och godkännande av kemikalier.

Information om uppfyllandet av REACH-förordningen (EG) nr 1907/2006 finns på

www.stihl.com/reach

21.7 Avgasutsläppsvärde

Det uppmätta värdet för CO₂ i EU-typgodkännandeprocessen finns på

www.stihl.com/co2

i produktspecifika tekniska data.

Det uppmätta CO₂-värdet bestäms på en representativ motor under ett standardiserat testförfarande under laboratorieförhållanden och utgör inte en uttrycklig eller underförstådd garanti för prestanda för en viss motor.

Den avsedda användningen och underhållet som beskrivs i denna bruksanvisning uppfyller gällande krav för avgasutsläpp. Ändringar i motorn kommer att ogiltiggöra drifttillståndet.

22 Reparationsanvisningar

Användare av den här maskinen får endast utföra skötsel och underhållsarbete som beskrivs i den här skötselanvisningen. Mer avancerade reparationer får endast utföras av återförsäljare.

STIHL rekommenderar att endast auktoriserade STIHL-återförsäljare genomför underhåll och reparationer. Auktoriserade STIHL-återförsäljare

har möjlighet att regelbundet delta i utbildningar samt att få tillgång till teknisk information.

Använd vid reparation endast reservdelar som är godkända av STIHL för denna maskin, eller tekniskt likvärdiga delar. Använd endast reservdelar av hög kvalitet. Annars finns det risk för olyckor eller skador på maskinen.

Vi rekommenderar att du använder STIHL originalreservdelar.

STIHL originalreservdelar känns igen på STIHL reservdelensnummer på logotypen **STIHL** och eventuellt på STIHL-märket  (på mindre detaljer finns ibland bara detta märke).

23 Avfallshantering

Information om avfallshantering finns att få hos kommunförvaltningen eller en STIHL-återförsäljare.

Icke fackmannamässig kassering kan skada hälsan och miljön.

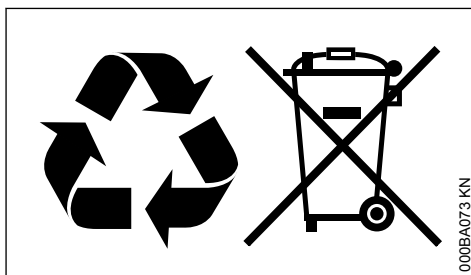

- ▶ Avfallshantera STIHLs produkter, inklusive förpackningar, enligt lokala föreskrifter på därför avsedd återvinningsstation.
- ▶ Släng inte produkten i hushållsavfallet.

24 EU-försäkran om överensstämmelse

ANDREAS STIHL AG & Co. KG
Badstr. 115
D-71336 Waiblingen

Tyskland

intygar på eget ansvar att

Konstruktion:	Motorlie
Fabrikat:	STIHL
Typ:	FS 38
Serieidentifiering:	4140
Slagvolym:	27,2 cm ³

uppfyller bestämmelserna i direktiv 2011/65/EU, 2006/42/EG, 2014/30/EU samt 2000/14/EG och har utvecklats och tillverkats i överensstämmelse

med de versioner av följande standarder som gällde vid produktionsdatumet:

EN ISO 11806-1, EN 55012, EN 61000-6-1

För beräkning av uppmätt och garanterad ljudeffektnivå enligt direktiv 2000/14/EG, bilaga V, har standarden ISO 10884 tillämpats.

Uppmätt ljudeffektnivå

FS 38: 109 dB(A)

Garanterad ljudeffektnivå

FS 38: 111 dB(A)

Förvaring av teknisk dokumentation:

ANDREAS STIHL AG & Co. KG
Produktzulassung

Tillverkningsår samt serienummer står på maskinen.

Waiblingen, 2022-08-01

ANDREAS STIHL AG & Co. KG
enligt fullmakt



Robert Olma, Vice President, Regulatory Affairs
& Global Governmental Relations



25 UKCA-konformitetsdeklaration

ANDREAS STIHL AG & Co. KG
Badstr. 115
D-71336 Waiblingen

Tyskland

intygar på eget ansvar att

Konstruktion:	Motorlie
Fabrikat:	STIHL
Typ:	FS 38
Serieidentifiering:	4140
Slagvolym:	27,2 cm ³

motsvarar bestämmelserna i UK-förordningarna "The Restriction of the Use of Certain Hazardous Substances in Electrical and Electronic Equipment Regulations 2012, Supply of Machinery (Safety) Regulations 2008, Electromagnetic Compatibility Regulations 2016" och "Noise Emission in the Environment by Equipment for use Outdoors Regulations 2001" och har utvecklats och tillverkats i överensstämmelse med de versioner av följande standarder som gällde vid produktionsdatumet:

EN ISO 11806-1, EN 55012, EN 61000-6-1

För beräkning av uppmätt och garanterad ljudeffektnivå enligt UK-förordningen "Noise Emission in the Environment by Equipment for use Outdoors Regulations 2001, Schedule 8", har standarden ISO 10884 använts.

Uppmätt ljudeffektnivå

FS 38: 109 dB(A)

Uppmätt ljudeffektnivå

FS 38: 111 dB(A)

Garanterad ljudeffektnivå

FS 38: 111 dB(A)

Förvaring av teknisk dokumentation:

ANDREAS STIHL AG & Co. KG

Tillverkningsår samt serienummer står på maskinen.

Waiblingen, 2022-08-01

ANDREAS STIHL AG & Co. KG
enligt fullmakt



Robert Olma, Vice President, Regulatory Affairs
& Global Governmental Relations



26 Adresser

www.stihl.com

Sisällysluettelo

1	Käyttöohje.....	25
2	Turvallisuusohjeet ja työtekniikka.....	25
3	Sallitut leikkuuterien, suojusten, kahvojen ja kantohihnojen yhdistelmät.....	31
4	Rengaskahvan asentaminen.....	31
5	Suojuksen asentaminen.....	33
6	Leikkuuterän asentaminen.....	33
7	Polttoaine.....	35
8	Polttoaineen lisääminen.....	36
9	Moottorin käynnistäminen ja sammuttaminen.....	37
10	Yleisiä käyttöohjeita.....	39

11	Ilmansuodattimen puhdistaminen.....	39
12	Kaasuttimen säätäminen.....	40
13	Sytytystulppa.....	40
14	Moottorin käynti.....	41
15	Laitteen säilytys.....	41
16	Siimapään huolto.....	42
17	Tarkastus ja huolto ammattikorjaajalla.....	43
18	Huolto- ja hoito-ohjeita.....	43
19	Kulutuksen minimointi ja vaurioiden välttäminen.....	44
20	Tärkeät osat.....	45
21	Tekniset tiedot.....	46
22	Korjausohjeita.....	46
23	Hävittäminen.....	47
24	EU-vaatimustenmukaisuusvakuutus.....	47
25	UKCA-vaatimustenmukaisuusvakuutus.....	47
26	Yhteystiedot.....	48

1 Käyttöohje

1.1 Kuvakkeet

Laitteeseen kiinnitetyt kuvakkeet on selostettu tässä.

Laitteessa on mallista ja varustelusta riippuen seuraavia kuvakkeita.



Polttoainesäiliö; bensiiniin ja moottoriöljyn seos



Puolipuristusventtiilin käyttö



Primer-pumppu



Primer-pumpun käyttö



Rasvatuubi



Imuilman ohjaus: kesäkäyttö



Imuilman ohjaus: talvikäyttö



Kädensijojen lämmitys

1.2 Tekstiin liittyvät merkinnät



VAROITUS

Ihmisten onnettomuus- ja loukkaantumisvaaraa sekä esinevahinkoja koskeva varoitus.

HUOMAUTUS

Laitteen tai sen yksittäisten osien vaurioitumisen vaara.

1.3 Tekninen tuotekehitys

STIHL kehittää jatkuvasti koneitaan ja laitteitaan, minkä vuoksi se pidättää oikeuden toimitusten laajuuden muotoa, tekniikkaa ja varustusta koskeviin muutoksiin.

Käyttöohjeessa annettujen tietojen ja kuvien perusteella ei näin ollen voida esittää vaateita.

2 Turvallisuusohjeet ja työtekniikka



Tämän moottorilaitteen käyttö edellyttää erityisiä varotoimia, sillä leikkuri pyörii erittäin suurella nopeudella. Käsisirpillä työskentely on hitaampaa.



Lue koko käyttöohje huolellisesti, ennen kuin käytät laitetta ensimmäisen kerran. Säilytä ohje huolellisesti myöhempää käyttöä varten. Käyttöohjeiden noudattamatta jättäminen voi olla hengenvaarallista.

Noudata maakohtaisia turvallisuusohjeita, joita ovat julkaisseet esim. ammattijärjestöt, sosiaalivakuutusorganisaatiot, työsuojeluviranomaiset ja muut vastaavat tahot.

Jos työskentelet ensimmäistä kertaa moottorilaitteen parissa: pyydä myyjää tai muuta laitteen tuntevaa henkilöä selostamaan, miten laitetta käsitellään turvallisesti. Harkitse myös osallistumista aiheutta käsittelevälle kurssille.

Alaikäiset eivät saa käyttää moottorilaitetta – paitsi koulutuksessa olevat yli 16-vuotiaat nuoret, jotka käyttävät laitetta valvonnan alaisina.

Pidä lapset, eläimet ja katsojat etäällä laitteesta.

Jos moottorilaitetta ei käytetä, se on säilytettävä niin, ettei se aiheuta vaaraa kenellekään. Varmistu moottorilaite luvattoman käytön varalta.

Käyttäjä vastaa sivullisille tai heidän omaisuudelleen aiheutuvista vahingoista tai vaaroista.

Luovuta tai lainaa moottorilaitte vain sellaisille henkilöille, jotka ovat perehtyneet mallin ominaisuuksiin ja käsittelyyn. Luovuta aina myös käyttöohje laitteen mukana.

Kansallisissa ja paikallisissa määräyksissä on mahdollisesti määritelty käyttöaikat ja melupäästöjä aiheuttavien moottorilaitteiden käytölle.

Moottorilaitteen parissa työskentelevän henkilön tulee olla levännyt, terve ja muuten hyvässä kunnossa.

Jos käyttäjä ei saa terveydellisistä syistä altistaa itseään rasitukselle, hänen tulee tiedustella lääkäriltään, onko työskentely moottorilaitteen kanssa mahdollista.

Sydämentahdistinta käyttävät: tämän laitteen syytyslaitteisto aiheuttaa erittäin heikon sähkömagneettisen kentän. Vaikutusta yksittäisiin sydämentahdistintyyppisiin ei voida täysin sulkea pois. Terveysriskien välttämiseksi STIHL suosittelee, että asiasta neuvotellaan lääkärin ja sydämentahdistimen valmistajan kanssa.

Moottorilaitetta ei saa käyttää alkoholin tai reaktiokykyä häiritsevien lääkkeiden nauttimisen jälkeen tai päihteiden vaikutuksen alaisena.

Laitetta saa käyttää vain ruohon tai villiversojen ja vastaavien leikkaamiseen. Valitse leikkuuterä käyttökohteen mukaan.

Moottorilaitteen käyttö muihin tarkoituksiin ei ole sallittua, ja se voi johtaa onnettomuuksiin tai moottorilaitteen vaurioihin. Älä tee tuotteeseen muutoksia – myös tämä saattaa johtaa onnettomuuksiin tai vaurioittaa moottorilaitetta.

Liitä moottorikäyttöiseen laitteeseen vain joko STIHLin hyväksymiä tai teknisesti näiden veroisia leikkuuteriä tai lisävarusteita. Jos sinulla on kysyttävää, käännä erikoisliikkeen puoleen. Käytä vain korkealaatuisia työkaluja tai lisätarvikkeita. Muutoin voi tapahtua onnettomuus tai moottorilaitte voi vaurioitua.

STIHL suosittelee vain alkuperäisten STIHL-työkalujen ja tarvikkeiden käyttöä. Ne on optimoitu tätä tuotetta varten ja vastaamaan käyttäjän vaatimuksia.

Älä tee laitteeseen muutoksia – tämä voi vaikuttaa laitteen turvallisuuteen. STIHL ei vastaa henkilö- tai aineellisista vahingoista, jotka ovat seurausta muiden kuin STIHLin hyväksymien ohjeiden käytöstä.

Älä käytä korkeapainepesuria laitteen puhdistukseen. Kova vesisuihku saattaa vaurioittaa laitteen osia.

Moottorilaitteen suojus ei kykene suojaamaan käyttäjää kaikilta leikkuuterien vaikutuksesta ympäristöön sinkoutuvilta esineiltä (kiviltä, lasiruuilta, metallilangoilta jne.). Nämä esineet voivat törmätä ympärillä oleviin kohteisiin ja osua tämän seurauksena käyttäjään.

2.1 Vaatetus ja varustus

Käytä määräysten mukaista vaatetusta ja varustusta.



Vaatetuksen on sovellettava suoritettavaan työtehtävään eikä saa haitata työskentelyä. Käytä vartaloa myötäilevää vaatetusta, esim. kokohaalareita. Älä käytä työtakkia.



Älä käytä vaatteita, jotka voivat takerua kiinni puihin, risukkoihin tai laitteen liikkuviin osiin. Älä myöskään käytä huivia, solmiota tai koruja. Sido pitkät hiukset yhteen ja varmista, että ne ovat olkapäiden yläpuolella.



Käytä tukevia, karkeapohjaisia ja luisattamattomia jalkineita.



VAROITUS



Pienennä silmävammojen riskiä käyttämällä standardin EN 166 mukaisia suojalaseja, jotka asettuvat tiiviisti kasvoja vasten. Varmista suojalasien asettuminen oikein kasvoja vasten.

Käytä kasvosuojainta. Varmista myös, että kasvosuojain asettuu oikein kasvoillesi. Kasvosuojain ei suojaa riittävästi silmiä.

Käytä "henkilökohtaista" melusuojaa – esim. kupikulonsuojaimia.



Käytä kestävästä materiaalista (esim. nahasta) valmistettuja työkasineita.

STIHLin valikoimiin kuuluu runsaasti erilaisia henkilökohtaisia suojavarusteita.

2.2 Moottorilaitteen kuljetus

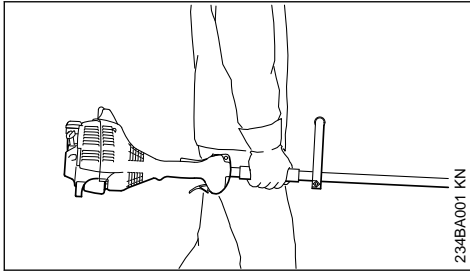

Sammuta moottori aina.

Kanna moottorilaitetta runkoputkesta tai rengaskahvasta tasapainottaen.

Kulkuneuvoissa: Varmista moottorilaitteen kaatumisen, vaurioitumisen ja polttoaineen vuotamisen varalta.

2.3 Tankkaus



Bensiini on erittäin helposti syttyvää.
– Pysy etäällä avotulesta. – Varo polttonesteen läikkymistä maahan. – Älä tupakoi.

Sammuta moottori ennen tankkausta.

Älä tankkaa moottorin ollessa kuuma – polttoneste voi vuotaa ylitse – **tulipalon vaara!**

Avaa säiliön korkki varovasti, jotta ylipaine voi purkautua hitaasti eikä polttonestettä roisku ulos.

Tankkaus on sallittua vain hyvin tuuletetuilla paikoilla. Jos polttonestettä on läikkynyt, puhdista moottorilaitte heti – älä päästä polttonestettä vaatteisiin ja vaihda vaatteet tarvittaessa heti.



Kiristä säiliön korkki tankkauksen jälkeen mahdollisimman tiukasti.

Näin vähennät tankin korkin irtoamisvaraa moottorin tärinän vaikutuksesta ja polttonestettä pääsee valumaan ulos.

Kiinnitä huomio epätiivisiin kohtiin – jos polttonestettä valuu ulos, älä käynnistä moottoria – **Palovammojen aiheuttama hengenvaara!**

2.4 Ennen käynnistystä

Tarkista, että moottorilaitte on turvallisessa käyttökunnossa. Noudata käyttöohjeen asianomaisia ohjeita:

- Tarkasta polttonestejärjestelmän tiiviys. Kiinnitä erityistä huomiota näkyvissä oleviin osiin kuten tankin korkkiin, letkuliitäntöihin, poltto-

nesteen käsipumppuun (vain polttonesteen käsipumpulla varustetut moottorilaitteet). Älä käynnistä moottoria, mikäli havaitset vuotoja tai vaurioita – **Tulipalovaara!** Anna erikoisliikkeen kunnostaa laite ennen kuin otat laitteen uudelleen käyttöön

- käytettävän leikkuuterän, suojuksen, kahvan ja kantovyön yhdistelmän tulee olla hyväksytty käyttöä varten. Kaikkien osien tulee myös olla moitteettomasti paikalleen asennettuja. Älä käytä metalliteriä – **Loukkaantumisen vaara!**
- Yhdistelmäkatkaisin/pysäytyskytkin siirrettävissä kevyesti asentoon **STOP** tai **0**
- Kaasuvivun lukon ja (jos laitteessa on sellainen) ja kaasuvivun tulee olla kevytliikkeisiä. Kaasuvivun tulee palautua itsestään tyhjäkäyntiasentoon
- Varmista, että sytytyskaapelin liitin on tiukasti paikallaan – liittimen puutteellinen kiinnitys voi aiheuttaa kipinöintiä, mikä voi sytyttää laitteesta vuotavan polttonesteen ja ilman seoksen – **Tulipalovaara!**
- Leikkuuterä: Oikein asennettu, kunnolla kiinni ja ehjä
- Tarkasta suojalaitteiden (esim. leikkuuterän suojuksen) kunto vaurioiden ja kulumisen varalta. Uusi vaurioituneet osat. Älä käytä laitetta vaurioituneella suojuksella varustettuna
- Älä tee muutoksia käyttö- ja turvalaitteisiin
- Kahvojen on oltava puhtaita, kuivia ja öljyttömiä – tämä on tärkeää moottorilaitteen turvallista käsittelyä varten
- Säädä kantovyö ja kahva(t) kokoasi vastavasti

Moottorilaitetta saa käyttää vain käyttöturvallisessa tilassa – **Onnettomuusvaara!**

Hätätapauksen varalta kantovöitä käytettäessä: harjoittele laitteen nopeaa irrottamista. Älä heitä laitetta maahan harjoittelun yhteydessä, jottei se vaurioidu.

2.5 Moottorin käynnistäminen

Vähintään 3 metrin päässä tankkauspaikasta – ei suljetussa tilassa.

Vain tasaisella alustalla. Varmista, että asentosi on tukeva ja turvallinen. Ota tukeva ote moottorikäyttöisistä laitteista. – Leikkuuterä ei saa koskettaa esineitä eikä alustaa, sillä se voi pyöriä käynnistytksen yhteydessä.

Moottorilaitetta saa käyttää vain yksi henkilö kerrallaan. Pidä muut ihmiset vähintään 15 metrin etäisyydellä, myös käynnistettäessä. Sinkoavien esineiden aiheuttama **Tapaturmavaara!**



Vältä leikkuuterän koskettamista –
Loukkaantumisaava!

Älä käynnistä moottoria huolimattomasti – suorita käynnistys käyttöohjeen mukaan.



Leikkuuterä pyörii vielä hetken sen jälkeen, kun kaasuvipu on vapautettu – **Jälkikäynti-ilmio!**

Tarkasta moottorin joutokäynti: Leikkuuterä ei saa liikkua joutokäynnillä, jolloin kaasuvipu on vapautettu.

Pidä helposti syttyvät materiaalit (esim. puuhake, puunkuoret, kuiva heinä, polttoneste) etäällä sekä kuumasta pakokaasuvirrasta että kuumasta äänenvaimentimen pinnasta – **Tulipalovaara!**

2.6 Laitteeseen tarttuminen ja laitteen ohjaaminen

Pidä aina moottorilaitteen kahvoista kiinni molemmin käsin.

Varmista, että seisot aina tukevassa ja turvallises-
sessa asennossa.

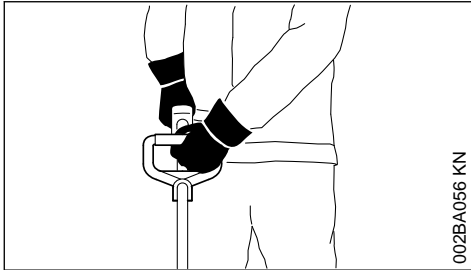

Vasen käsi on rengaskahvassa ja oikea käsi runkoputken kahvassa – myös vasenkätisillä.

2.7 Työskentelyn aikana

Vaaran uhatessa tai hätätilanteessa sammuta moottori heti siirtämällä yhdistelmäkatkaisin/ pysäytyskytkin asentoon **STOP** tai **0**.



Ympäristöön sinkoutuvat kappaleet voivat aiheuttaa tapaturmia laajalla alueella laitteen käyttöpai-

kan ympärillä. Sivullisia ei tämän vuoksi saa oleskella 15 metrin säteellä laitteesta. Säilytä tämä etäisyys myös esineisiin (ajoneuvoihin, ikkunoihin) – **Esinevahinkojen vaara!** Vaaratilanteet ovat mahdollisia myös siinä tapauksessa, että henkilö oleskelee yli 15 metrin etäisyydellä.

Varmista, että moottori toimii joutokäynnillä moitteettomasti, ja että leikkuuterä lakkaa pyörimästä kaasuvivun vapauttamisen jälkeen.

Tarkasta tyhjäkäynnin säätö säännöllisesti ja korjaa tarvittaessa. Jos leikkuuterä kuitenkin pyörii joutokäynnillä, anna erikoisliikkeen kunnostaa laite.

Ole varovainen liukkaalla, märällä, lumisella alustalla sekä rinteessä ja epätasaisessa maastossa – **Liukastumisvaara!**

Kiinnitä huomiota esteisiin: puunkannot, juuret – **kompastumisvaara!**

Varmista, että seisot aina tukevassa ja turvallises-
sessa asennossa.

Työskentele ainoastaan maanpinnalla seisten. Älä koskaan käytä laitetta epävakaalta alustalta kuten tikkailla tai nostolavalla.

Noudata tavallista suurempaa tarkkaavaisuutta ja varovaisuutta käyttäessäsi kuulosuojaimia. Vaarasta ilmoittavien äänien (huutoäänien, äänimerkkien jne.) kuuluvuus on tällöin heikentynyt.

Pidä tarpeeksi taukoja väsymyksen ja uupumuksen välttämiseksi – **Onnettomuusvaara!**

Työskentele rauhallisesti ja harkitusti – vain, kun valaistus ja näkyvyys ovat hyviä. Työskentele varoen, älä vaaranna muiden turvallisuutta.



Moottorilaitte tuottaa myrkyllisiä pakokaasuja heti, kun moottori käynnistyy. Nämä voivat olla hajuttomia ja näkymättömiä sekä sisältää palamattomia hiilivetyjä ja bentseeniä. Älä koskaan käytä moottorilaitetta suljetuissa tai huonosti tuuletetuissa tiloissa – älä myöskään katalysaattorikoneiden kanssa.

Jos työskentelet ojissa, notkoissa tai muuten ahtaissa olosuhteissa, varmista aina riittävä ilmanvaihto. **Myrkytyksestä aiheutuva hengenvaara!**

Jos sinulla ilmenee pahoinvointia, päänsärkyä, näköhäiriöitä (esim. näkökentän pienentymistä), kuulohäiriöitä, huimausta, keskittymiskyvyn puutetta, lopeta työt heti – näiden oireiden synnyn voi-
vat olla liian korkeat pakokaasupitoisuudet – **Tapaturmavaara!**

Käytä moottorilaitetta alhaisella melu- ja pako-kaasupäästöllä – älä käytä moottoria tarpeettomasti, kaasuta vain työskennellessäsi.

Älä tupakoi moottorilaitteen käytön aikana äläkä laitteen läheisyydessä – **palovaara!** Polttoainejärjestelmästä voi päästä ulos syttyviä bensiinihöyryjä.

Työn aikana syntyvä pöly, sumu ja savu voivat olla vaarallisia terveydelle. Jos pölyä ja savua syntyy paljon, käytä hengityssuojainta.

Jos moottorilaitte on altistettu määräysten vastaiselle kuormituksella (esim. ulkoinen isku tai laitteen kaatuminen), tarkasta laitteen turvallinen toiminta ehdottomasti ennen laitteen uudelleen käyttöä – katso myös "Ennen käynnistystä".

Tarkasta erityisesti polttonestejärjestelmän tiiviyttä ja turvalaitteiden toimintaa. Moottorilaitteita, jotka eivät enää ole käyttöturvallisia, ei missään tapauksessa saa käyttää. Ota epäselvissä tapauksissa yhteyttä erikoisliikkeeseen.

Älä työskentele käynnistyskaasuasennossa – moottorin kierroslukua ei voida säätää kaasuvivun tässä asennossa.



Älä työskentele ilman laitteen suojuksia. Sinkoavien esineiden aiheuttama **Tapaturmavaara!**



Tarkasta ympäristö: Kovat kappaleet – kivet, metalliosat jne. voivat sinkoutua ympäristöön – myös yli 15 metrin päähän – **Loukkaantumisvaara!** Tällaiset kappaleet voivat myös vahingoittaa leikkuuterää sekä omaisuutta (esim. pysäköityjä ajoneuvoja, ikkunanaruutuja) (omaisuusvahinkoja).



Ole erityisen varovainen, mikäli työskentelet vaikeasti hahmotettavassa tai kasvustoltaan tiheässä maastossa.

Jos leikkaat korkeassa risukossa tai pusikoiden ja pensaiden alla: Valitse leikkuuterän työkorkeudeksi vähintään 15 cm – älä aiheuta vaaraa eläimille.

Ennen laitteen käytön lopettamista: Sammuta moottori.

Tarkista leikkuulaite usein ja säännöllisesti. Tarkista leikkuulaite heti, jos sen toiminta tuntuu muuttuneen:

- Sammuta moottori, ota laitteesta tukeva ote ja paina leikkuuterä maata vasten
- Tarkasta kunto ja kiinnitys, huomioi mahdolliset halkeamat
- Vaihda viallinen terä heti. Vaihda se silloinkin, kun viat ovat vähäisiä hiushalkeamia

Puhdista leikkuuterän pidike säännöllisesti ruostosta ja risuista. Poista leikkuuterän tai suojuksen alueelle muodostuneet tukokset.

Sammuta moottori, kun vaihdat leikkuuterän – **Tapaturmavaara!**

Älä enää käytä teriä, mikäli ne ovat halkeilleet tai muutoin vaurioituneet esimerkiksi hitsaamisen tai oikaisemisen seurauksena. – Muodonmuutoksia (epätasapaino).

Teristä saattaa irrota hiukkasia tai sirpaleita, jotka saattavat osua suurella nopeudella joko laitteen käyttäjään tai sivullisiin – **Vakavien vammojen vaara!**

Pyörivän leikkuuterän osuminen kiveen tai muuhun kovaan esineeseen voi aiheuttaa kipinäntiä, minkä seurauksena palonarat materiaalit saattavat syttyä tuleen. Myös kuivat kasvit ja risut voivat syttyä herkästi, erityisesti kuumissa ja kuivissa sääolosuhteissa. Älä käytä leikkuuteriä sytymisherkkien materiaalien tai kuivien kasvien tai risujen läheisyydessä, mikäli näistä aiheutuu palovaara. Tiedustele vastuulliselta viranomaiselta, onko alueelle annettu metsäpalovaroitusta.

2.7.1 Siimapään käyttö

Käytä suojusta vain ohjeiden mukaisesti asennetussa terässä, jotta leikkuusiiman pituus ei ylitä sallittua enimmäispituutta.

Pysäytä moottori ehdottomasti, ennen kuin korjaat manuaalisesti säädettävään siimapäähän kuuluvan leikkuusiiman säätöä. – **Loukkaantumisvaara!**

Moottorin työnopeus pienenee käytön aikana, mikäli siimat ovat liian pitkiä. Kytkin luistaa tällöin jatkuvasti, mikä johtaa ylikuumentumiseen ja tärkeiden osien (esim. kytkimen kotelon muoviosien) vaurioitumiseen. – Tällöin myös esim. leikkuuterät saattavat pyöriä tyhjäkäynnillä – **Loukkaantumisvaara!**

2.8 Tärinä

Laitteen pitempiaikainen käyttö voi aiheuttaa tärinää johtuvia käsien verenkiertohäiriöitä (valkosormisuus).

Yleistä kaikille sopivaa käyttöaika ei voi ilmoittaa, sillä käyttöaika riippuu monista tekijöistä.

Voit käyttää laitetta kauemmin, kun – suojaat kädet (lämpimillä käsineillä) – pidät välillä taukoja

Käyttöaika lyhentää:

- käyttäjän verenkierto-ongelmat (oireet: usein kylmiltä tuntuvat tai kutisevat sormet)
- alhainen ulkoilman lämpötila
- tiukka puristusote (tiukka ote estää verenkiertoa).

Mikäli laitteen säännöllisen ja pitkäaikaisen käytön yhteydessä ilmenee oireita (esim. sormien kutina), suosittelemme lääkärintarkastusta.

2.9 Huolto- ja korjaustyöt

Huolla moottorilaitetta säännöllisesti. Tee ainoastaan tässä käyttöohjeessa kuvattuja huolto- ja korjaustyötä. Muut työt on teetettävä alan ammattilaisella.

STIHL suosittelee, että kaikki huolto- ja korjaustyöt teetetään ainoastaan valtuutetulla STIHL-huollolla. STIHL-jälleenmyyjät saavat säännöllisesti koulutusta ja teknisiä tiedotteita.

Käytä ainoastaan korkealaatuisia varaosia. Huonompilaatuisten varusteiden käyttö voi aiheuttaa tapaturmia tai vahingoittaa laitetta. Lisätietoja saat jälleenmyyjältä.

STIHL suosittelee alkuperäisten STIHL-varaosien käyttöä. Ne on suunniteltu kyseiseen laitteeseen ja käyttäjän tarpeisiin sopiviksi.

Sammuta moottori aina kun teet korjaus-, huolto- ja puhdistustyötä – **tapaturman vaara!** – Poikkeus: kaasuttimen ja joutokäynnin säätö.

Moottoria saa pyörittää sytytystulpan liittimen tai sytytystulpan ollessa irrotettuna vain, kun yhdistelmäkatkaisin/pysäytin on asennossa **STOP** tai **0** – sylinterin ulkopuolisten kipinöiden aiheuttama **palovaara**.

Älä huolla tai säilytä moottorilaitetta avotulen lähellä – polttoaineen aiheuttama **palovaara!**

Tarkista säännöllisesti, että polttoainesäiliön korkki ei vuoda.

Käytä ainoastaan moitteettomassa kunnossa olevia STIHLIN suosittelemia sytytystulppia – ks. Tekniset tiedot.

Tarkista sytytysjohto (eristys ehjä, liittämä kunnossa).

Tarkista, että äänenvaimennin on kunnossa.

Älä käytä laitetta, kun äänenvaimennin on viallinen tai sitä ei ole – **tulipalon vaara** – **kuulovammojen vaara!**

Älä koske kuumaan äänenvaimentimeen – **palovammojen vaara!**

2.10 Leikkuulaitteet ja suojukset

Laitteisiin saa turvallisuusyistyä asentaa ainoastaan niiden käyttöohjeissa luetellut leikkuulaitteen, suojuksen, kädensijan ja kantovaljaiden yhdistelmät.

Taivutetulla runkoputkella ja rengaskahvalla varustetuissa ruohotrimmereissä saa käyttää ainoastaan siimalleikkureita.

2.10.1 Suojalaitteiden merkinnät

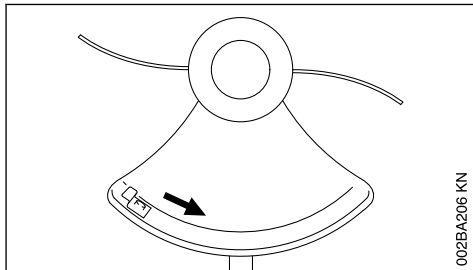

Nuoli osoittaa leikkuulaitteen pyörimissuunnan.

2.11 Leikkuusiimalla varustettu siimalleikkuri

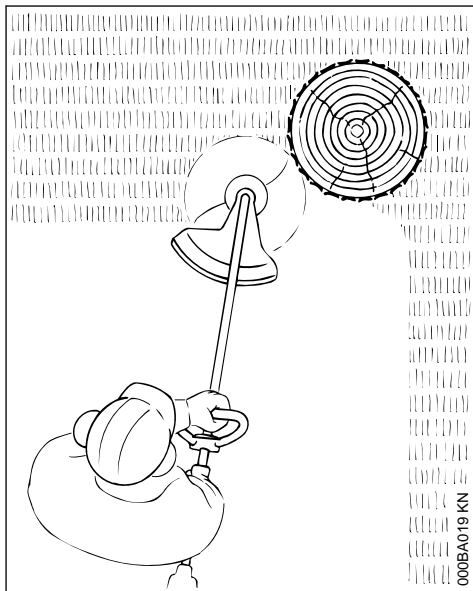

Keveyeen leikkaamiseen – sopii myös ruohon leikkaamiseen puiden ja aitatolppien ympäriltä – säästää puunkuorta.

! VAROITUS

Älä vaihda leikkuusiimaa teräslankaan – **tapaturmavaara!**

2.12 Siimapää, jossa muoviterät – STIHL PolyCut

Esteettömien (ei paaluja, aitoja, puita tai muita vastaavia) nurmikon reunojen leikkaamiseen.

Huomioi ehdottomasti siimapään käyttöohjeessa olevat turvallisuus- ja huolto-ohjeet sekä kulumisen ilmaisevat merkinnät!

3 Sallitut leikkuuterien, suojusten, kahvojen ja kantohihnojen yhdistelmät

Leikkuuterä

Suoja

Kahva

Kantohihna

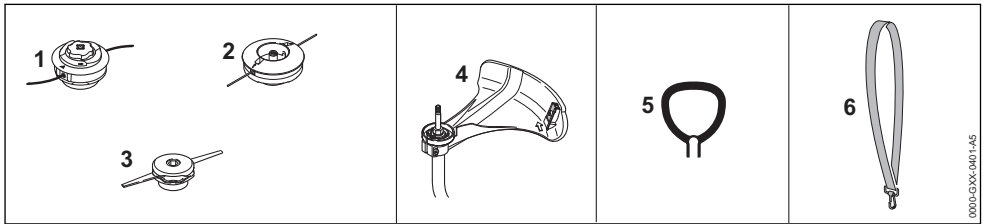

3.1 Sallitut yhdistelmät

Valitse taulukosta käytettävään leikkuuterään sopiva yhdistelmä!

! VAROITUS

Muut yhdistelmät eivät ole turvallisuussyistä sallittuja – **Onnettomuusvaara!**

3.2 Leikkuuterät

3.2.1 Siimapäät

- 1 STIHL AutoCut C 6-2
- 2 STIHL DuroCut 5-2
- 3 STIHL PolyCut 6-2

3.3 Suoja

- 4 Suoja ja siimapäiden terä

3.4 Kahva

- 5 Rengaskahva

3.5 Kantohihna

- 6 Yhden olan hihnaa voidaan käyttää

4 Rengaskahvan asentaminen

Rengaskahvan malli riippuu laitteen versiosta.

4.1 Versio A

Rengaskahvan asennus

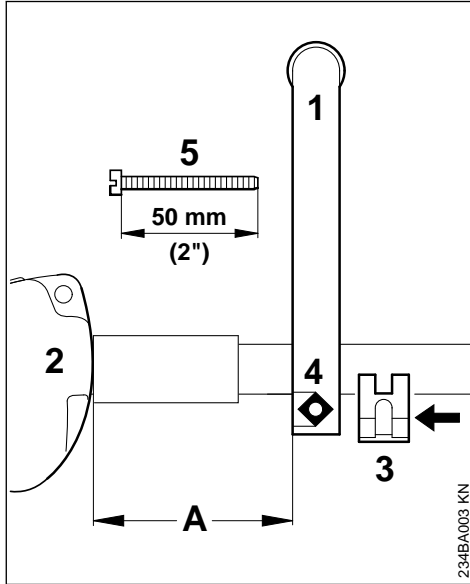

- ▶ Aseta rengaskahva (1) varteen noin 15 cm (6") päähän (A) käyttökahvasta (2)
- ▶ Työnnä kiinnitysosa (3) varteen ja työnnä rengaskahvaan
- ▶ Aseta nelikantamutteri (4) rengaskahvaan
- ▶ Työnnä kiristysruuvi (5) läpi vastapuolelta ja kiristä

Säädä rengaskahva hyvään asentoon

- ▶ Avaa ruuvi (5)
- ▶ Työnnä rengaskahva haluamaasi kohtaan varrelle
- ▶ Kiristä ruuvia (5)

4.2 Versio B

Uudessa laitteessa on varsi jo asennettuna, mutta se on vielä käännettävä ja kohdistettava paikalleen.

Kohdista rengaskahva

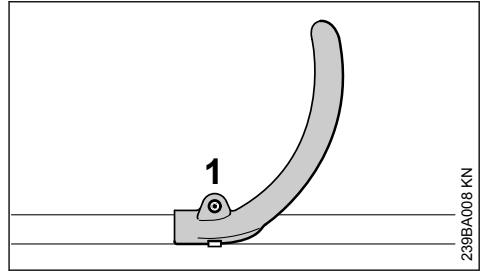

- ▶ Löysää ruuvi (1)

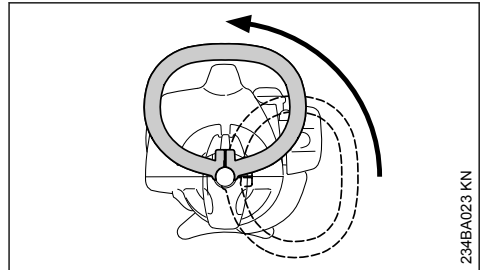

- ▶ Käännä runkoputken kahvaa ylös

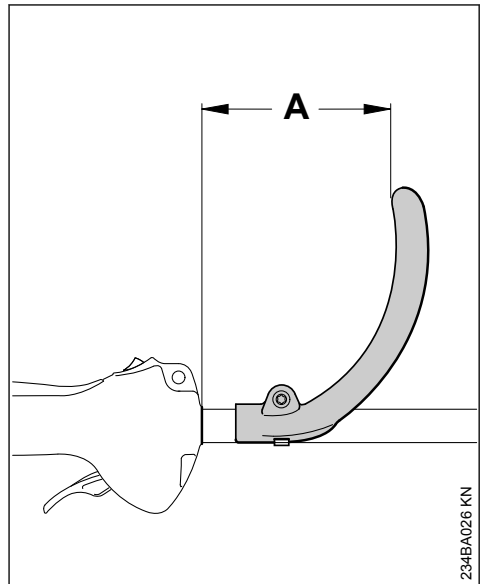

Vaihtamalla kahvan etäisyyttä (A) voidaan kahva saattaa käyttäjän ja sovelluksen kannalta sopivimpaan asentoon.

Suositus: väli (A) noin 15 cm (6 in.)

- ▶ Työnnä kahva haluamaasi asentoon

- Kiristä ruuvi niin tiukalle, ettei kahva enää liiku varren ympäri

5 Suojuksen asentaminen

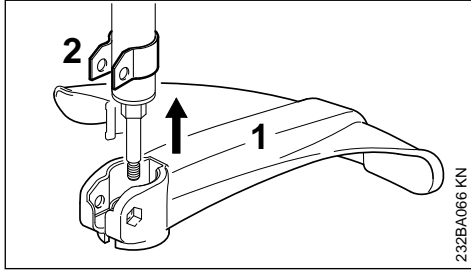

- Työnnä suojus (1) pidikkeeseen (2) vasteesseen saakka

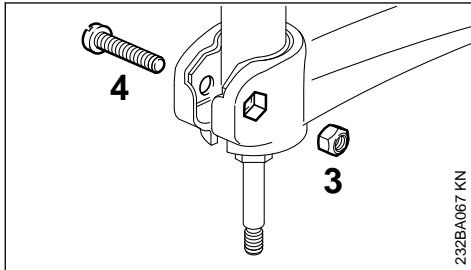

- Aseta mutteriv (3) suojuksen kuusiokoloon – reikien tulee olla kohdakkain
- Kierrä ruuvi (4) paikalleen ja kiristä se

6 Leikkuuterän asentaminen

6.1 Aseta moottorilaite maahan

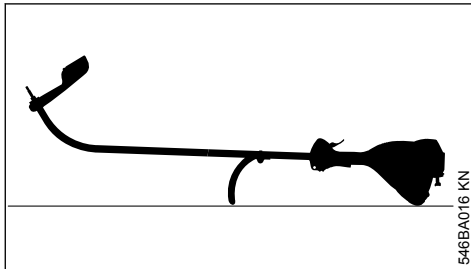

- Sammuta moottori
- Aseta moottorilaite rengaskahva ja moottorin suojus alaspäin, akseli ylöspäin

6.2 Painolautanen

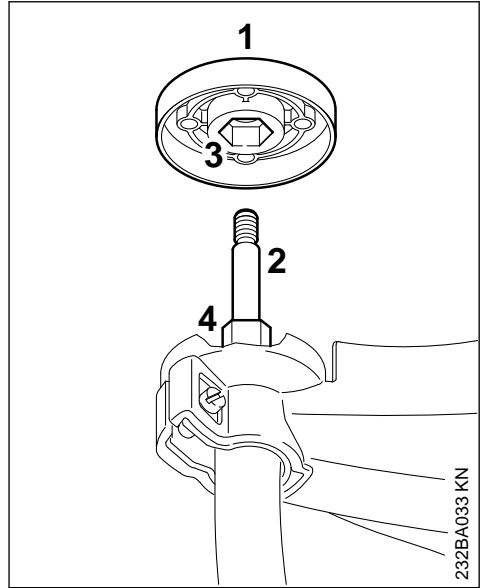

Painolautanen (1) toimitetaan siimapäiden DuroCut 5-2 ja PolyCut 6-3 mukana. Painolautasta tarvitaan ainoastaan kyseisten siimapäiden käytön yhteydessä.

Siimapää STIHL AutoCut 5-2, siimapää STIHL AutoCut C 5-2

- Poista mahdollinen painolautanen (1) akselistä (2)

Siimapää STIHL DuroCut 5-2, siimapää STIHL PolyCut 6-3,

- Työnnä painolautanen (1) akseliin (2) ja varmista samalla, että kuusiokolo (3) asettuu kuusiokantaan (4)

6.3 Akselin lukitseminen

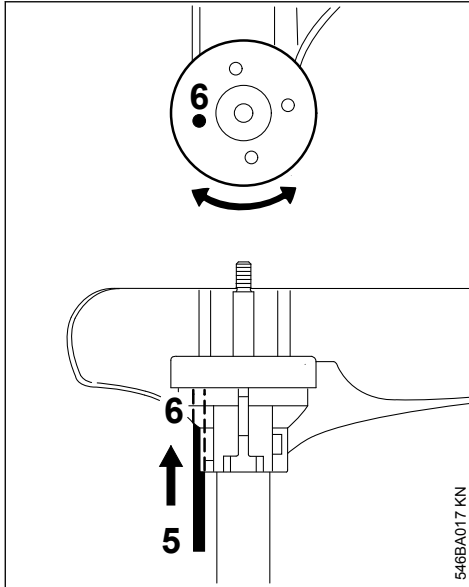

- ▶ Aseta työkalu (5) akselin lukitsemista varten suojuksessa ja painolautasessa oleviin porauksiin (6). Kierrä tällöin lautasta edestakaisin, kunnes akseli on lukittunut

6.4 Siimapään asentaminen - kierreliitännällä varustettu siimapää

Säilytä siimapäähän kuuluva liitelehti huolellisesti.

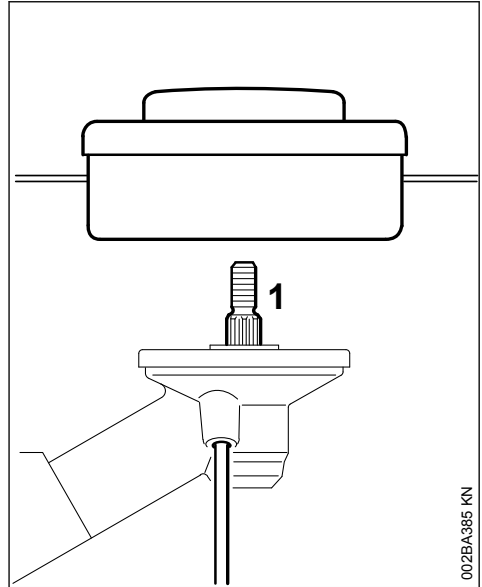

- ▶ Aseta painelautanen paikalleen
- ▶ Kierrä siimapää akselille (1) myötäpäivään loppuun saakka
- ▶ Lukitse akseli
- ▶ Kiristä siimapää

HUOMAUTUS

Ota akselin lukitsemiseen käyttämäsi työkalu pois.

6.5 Siimapään irrottaminen

- ▶ Lukitse akseli
- ▶ Käännä siimapäätä vastapäivään

6.6 Siimapään asentaminen, ilman kierreliitännää

Säilytä siimapäähän kuuluva liitelehti huolellisesti!

6.6.1 STIHL AutoCut C 6-2

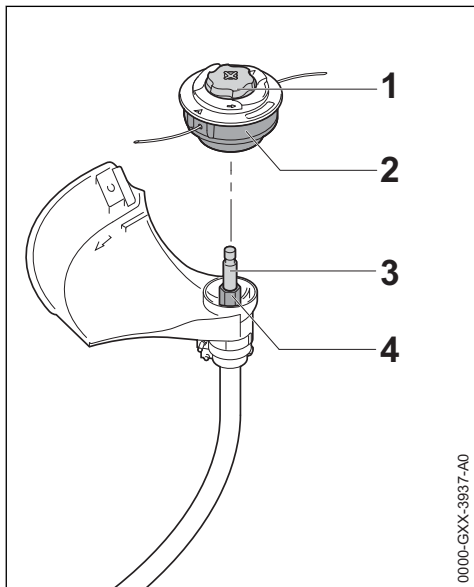

0000-GXX-3937-A0

- ▶ Työnnä siimapää (2) akselin (3) päälle ja varmista samalla, että siimapään kuusiokolo (2) asettuu kuusiokantaan (4)
- ▶ Pidä siimapäätä (2) paikoillaan käsin.
- ▶ Kierrä kantta (1) myötäpäivään ja kiristä se käsin.

6.6.2 STIHL PolyCut 6-2, PolyCut 7-3

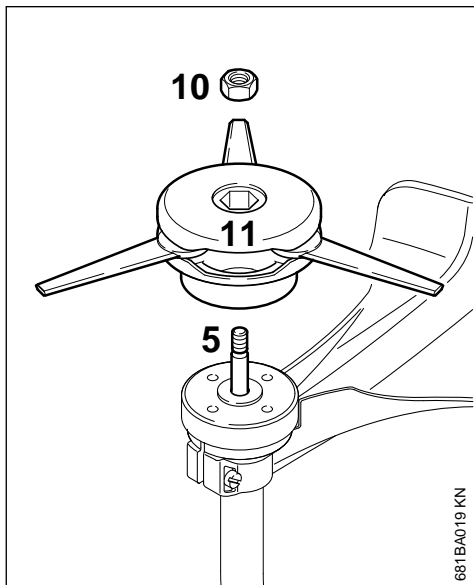

681BA019 KN

- ▶ Työnnä painolautanen akselin päälle
- ▶ Sijoita mutteri (10) siimapäähän
- ▶ Kierrä siimapäätä (11) myötäpäivään vasteseen saakka akseliin (5)
- ▶ Lukitse akseli
- ▶ Kiristä siimapäätä

! VAROITUS

Vaihda kulunut mutteri.

HUOMAUTUS

Ota akselin lukitsemiseen käyttämäsi työkalu pois.

6.7 Siimapään irrottaminen

6.7.1 STIHL AutoCut

- ▶ Pidä kelakotelo paikallaan
- ▶ Kierrä kupua vastapäivään

6.7.2 STIHL PolyCut

- ▶ Lukitse akseli
- ▶ Käännä siimapäätä vastapäivään

7 Polttoaine

Moottorissa on käytettävä polttoaineena bensiinin ja moottoriöljyn sekoitusta.

! VAROITUS

Vältä suoraa ihokosketusta polttoaineen kanssa samoin kuin polttoainehöyryjen hengittämistä.

7.1 STIHL MotoMix

STIHL suosittelee STIHL MotoMix -polttoaineen käyttöä. Tämä valmis polttoainesekoitus ei sisällä bentseeniä eikä lyijyä. Polttoaineen oktaaniluku on korkea ja sitä käytettäessä sekoitusuhde on aina sopiva.

STIHL MotoMix -polttoaine sisältää STIHL-kaksi- ja kolme- ja nelitahtimoottoreihin tarkoitettua moottoriöljyä HP Ultra. Näin tätä polttoainetta käytettäessä moottori kestää mahdollisimman pitkään.

MotoMix-polttoainetta ei ole saatavissa kaikilla markkinoilla.

7.2 Polttoaineen sekoittaminen

HUOMAUTUS

Moottoriin sopimattomat käyttöaineet tai ohjeista poikkeava sekoitussuhde voivat johtaa vakaviin moottorivaurioihin. Heikkolaatuinen bensiini tai moottoriöljy voivat vahingoittaa moottoria, tiiviste- renkaita, johtoja ja letkuja sekä polttoainesäiliötä.

7.2.1 Bensiini

Käytä vain **merkki-bensiiniä**, jonka oktaaniluku on vähintään 90 RON – lyijytöntä tai lyijypitoista.

Manuaalisesti säädettävällä kaasuttimella varustetuissa moottoreissa voi esiintyä käyntihäiriöitä, jos bensiinin alkoholipitoisuus on yli 10 %.

Näissä moottoreissa ei tule tämän vuoksi käyttää tällaista polttoainetta.

M-Tronic-moottorit tuottavat täyden tehon, kun bensiinin alkoholipitoisuus on enintään 27 % (E27).

7.2.2 Moottoriöljy

Jos polttoainetta sekoitetaan itse, käytä vain yhtä STIHL-kaksitahtimoottoriöljyä tai muuta korkea- luokkaista luokan JASO FB, JASO FC, JASO FD, ISO-L-EGB, ISO-L-EGC tai ISO-L-EGD mukaista moottoriöljyä.

STIHL määrittelee käytettäväksi STIHL HP Ultra -kaksitahtimoottoriöljyä tai vastaavaa korkean suorituskyvyn moottoriöljyä päästöjen raja-arvojen varmistamiseksi moottorin käyttöajan ajan.

7.2.3 Sekoitussuhde

STIHL-kaksitahtimoottoriöljy: 1:50;
1:50 = 1 osa öljyä + 50 osaa bensiiniä

7.2.4 Esimerkkejä

Bensiinin määrä	STIHL-kaksitahtimoottoriöljy
	1:50
litraa	litraa (ml)
1	0,02 (20)
5	0,10 (100)
10	0,20 (200)
15	0,30 (300)
20	0,40 (400)
25	0,50 (500)

- ▶ Kaada ensin polttoainehyväksytyyn säiliöön moottoriöljy, sitten bensiini ja sekoita huolellisesti

7.3 Polttoainesekoituksen säilyttäminen

Säilytä vain polttoainehyväksytyissä säiliöissä turvallisessa, kuivassa ja viileässä paikassa valolta ja auringonvalolta suojattuna.

Polttoaineseos vanhenee – tee polttoainesekoitus vain muutaman viikon tarpeeseen. Älä varastoi polttoainesekoitusta yli 30 päivää. Valon, auringon, matalien tai korkeiden lämpötilojen vaikutuksesta polttoaineseoksesta voi tulla käyttökelvotonta nopeammin.

STIHL MotoMix -sekoitusta voidaan kuitenkin säilyttää ongelmitta jopa 5 vuotta.

- ▶ Ravista polttoainesekoituksella täytettyä kanisteria ennen tankkaamista voimakkaasti

VAROITUS

Kanisteriin voi muodostua painetta – avaa kanisteri varovasti.

- ▶ Puhdista polttoainetankki ja kanisteri ajoittain huolellisesti

Hävitä jäännöspolttoaine ja puhdistusneste määrysten mukaisesti ja ympäristöystävällisesti!

8 Polttoaineen lisääminen

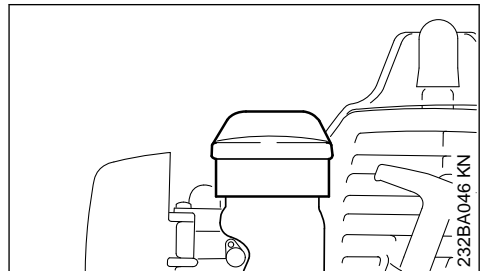

- ▶ Puhdista säiliön korkki ja ympäristö hyvin, jotta öljysäiliöön ei pääse likaa
- ▶ Aseta laite asentoon, jossa korkki on ylöspäin
- ▶ Avaa polttonestesäiliön korkki

Varo läikyttämästä. Älä täytä säiliötä ääriään myöten. STIHL suosittelee STIHL-täyttöjärjestelmän (lisävaruste) käyttöä.

VAROITUS

Kiristä tankkauksen jälkeen polttoainesäiliön korkki käsin niin tiukkaan kuin mahdollista.

9 Moottorin käynnistäminen ja sammuttaminen

9.1 Hallintalaitteet

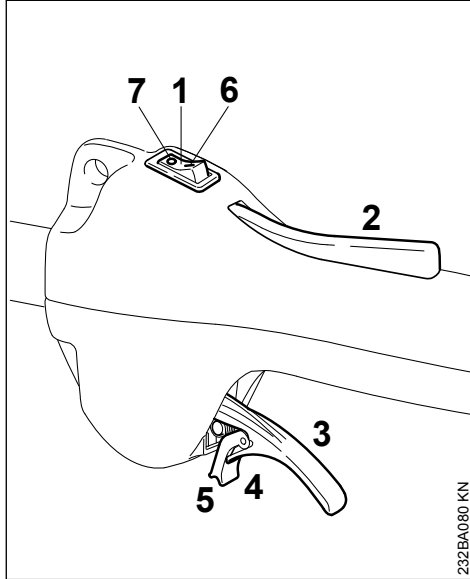

232BA080 KN

- 1 Pysäytin
- 2 Kaasuliipaisimen varmistin
- 3 Kaasuliipaisin
- 4 Kaasuliipaisimen jousitettu kieli
- 5 Lukitsin

9.1.1 Pysäyttimen asennot

- 6 I – käyttö – moottori käy tai voi käynnistyä
- 7 0 – pysäytys – moottori sammutettuna – virta pois päältä

9.2 Käynnistäminen

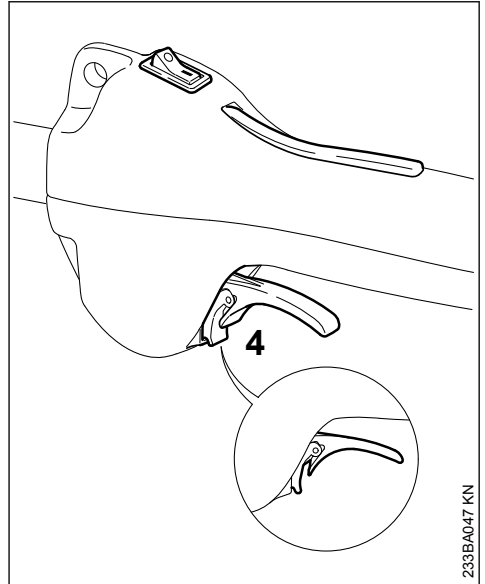

233BA047 KN

- ▶ Vie pysäytin asentoon I bringen
- ▶ Paina liipaisimen varmistinta ja pidä se painettuna
- ▶ Paina kaasuliipaisin pohjaan, kunnes lukitsin lukittuu kielekkeeseen (4) koteloon (**nuoli**)
- ▶ Vapauta peräjälkeen kaasuliipaisin, kieleke ja liipaisimen varmistin = **käynnistyskaasuasento**

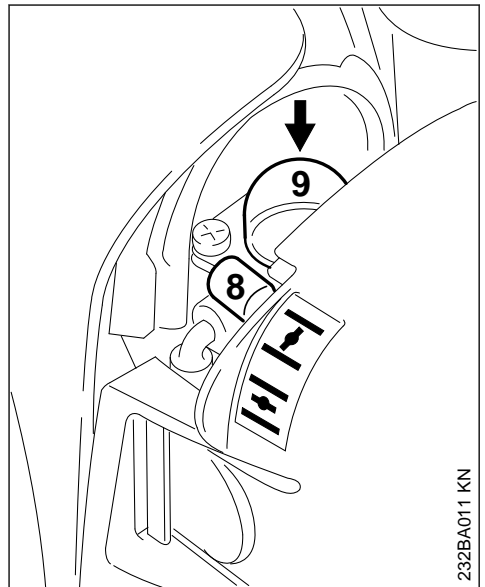

232BA011 KN

- Siirrä rikastinläpän vipu (8) kohtaan



moottorin ollessa kylmä
Moottorin ollessa lämmin ja myös silloin,
kun moottori on jo käynnistynyt, mutta vielä
kylmä

- Paina primer-pumpun paljetta (9) vähintään 5 kertaa. Paina paljetta myös silloin, kun palje on täynnä polttoainetta

9.2.1 Käynnistäminen

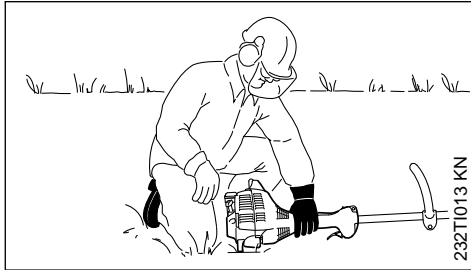
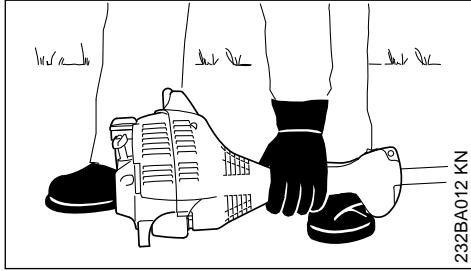

- Aseta laite tukevasti maahan: Moottorin tuki ja runkoputken suojus muodostavat alustan

Leikkuuterä ei saa koskettaa maahan eikä mihinkään esineisiin. **Tapaturmavaara!**

- Ota tukeva asento: Ole seisten, kumartuneena tai polvillaan
- Paina laite vasemmalla kädellä **tiukasti** maata vasten. Älä koske kaasuliipaisimeen äläkä liipaisimen varmistimeen. Pidä peukalo tuuletin-kotelon alla

HUOMAUTUS

Älä pidä jalkaa äläkä polvea runkoputkella!

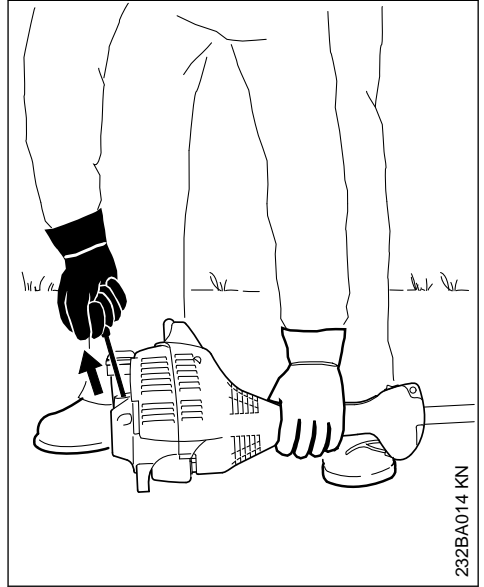

- Tartu oikealla kädellä käynnistyskahvaan
- Vedä käynnistyskahvasta hitaasti vasteeseen saakka. Vedä sitten nopeasti ja voimakkaasti

HUOMAUTUS

Älä vedä narua loppuun saakka. **Rikkoutumisvaara!**

- Palauta käynnistyskahva hitaasti. Silloin käynnistysnaru pääsee kelaumaan kunnolla
- Jatka käynnistämistä

9.2.2 Kun moottori on luvannut ensimmäisen kerran

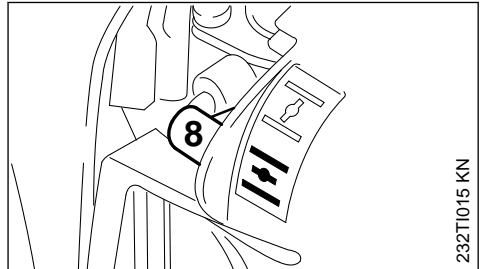

- Säädä viimeistään **viidennen** vivun (8) painamisen jälkeen rikastinläppä asentoon
- Jatka käynnistämistä

9.2.3 Moottorin käynnistyttyä

- Paina kaasuliipaisinta niin kauan, että kieli vapautuu lukituksesta. Moottori käy joutokäynnillä



VAROITUS

Kaasutin on säädetty oikein, kun leikkuuterä ei liiku moottorin joutokäynnillä!

Laitte on käyttövalmis.

9.3 Sammuta moottori

- Vie pysäytin asentoon 0 bringen

9.4 Jos moottori ei käynnisty

Rikastinläpän vipu

Rikastinläpän vipua ei ole moottorin luvattua ensimmäisen kerran asetettu oikeaan aikaan asentoon , jolloin moottori on saanut liikaa polttoainetta.

- Vie rikastinläpän vipu asentoon 
- Vie pysäytin asentoon I, siirrä liipaisimen varmistin ja kaasuliipaisin **käynnistyskaasuasettoon** bringen
- Käynnistä moottori vetämällä käynnistysnarusta. Saatat joutua vetämään narusta 10 - 20 kertaa

Jos moottori ei vielääkään käynnisty

- Siirrä pysäytin pysäytysasentoon 0 ja
- irroita sytytystulppa, ks. kohta Sytytystulppa
- Kuivaa sytytystulppa
- Vedä käynnistimestä useita kertoja, jotta palotila tuulettuu
- Asenna sytytystulppa, ks. kohta Sytytystulppa
- Vie pysäytin asentoon I bringen
- Vie rikastinläpän vipu asentoon  – myös moottorin ollessa kylmä
- Käynnistä moottori uudelleen

9.4.1 Polttoainesäiliö on käytetty tyhjäksi

- Paina primer-pumpun paljetta vähintään 5 kertaa tankkauksen jälkeen. Paina paljetta myös silloin, kun palje on täynnä polttoainetta
- Vie rikastinläpän vipu moottorin lämpötilaa vastaavaan asentoon
- Käynnistä moottori uudelleen

10 Yleisiä käyttöohjeita

10.1 Ensimmäisen käyttökerran aikana

Käytä uutta laitetta aina ensin polttoainesäiliön kolmanteen täyttökertaan asti vähällä kuormituksella suurilla käyntinopeuksilla, jotta totutuskäy-

tön aikana ei ilmene ylimääräistä kuormitusta. Totutusvaiheen aikana on liikkuvien osien limitytävää toisiinsa – moottorissa on suurempi kitkavastus. Moottori saavuttaa maksimitehonsa, kun sitä on käytetty 5–15 polttoaineen täyttökerran ajan.

10.2 Työnteon aikana

Anna moottorin käydä pidemmän täyskaasuajakson jälkeen vielä hetki joutokäynnillä, kunnes jäähdytysilmavirta on kuljettanut suuremman lämmön pois, jotta moottorin (sytytysjärjestelmä, kaasutin) osiin ei kohdistu äärimmäistä lämpökuormitusta.

10.3 Työnteon jälkeen

Lyhytaikaiset seisokit: Anna moottorin jäähtyä. Säilytä laitetta polttoainesäiliö tyhjänä kuivassa paikassa seuraavaan käyttökertaan saakka kaukana syttymislähteistä. Pidemmät seisokit – ks. Laitteen säilytys.

11 Ilmansuodattimen puhdistaminen

11.1 Jos moottorin teho on tuntuvasti heikentynyt:

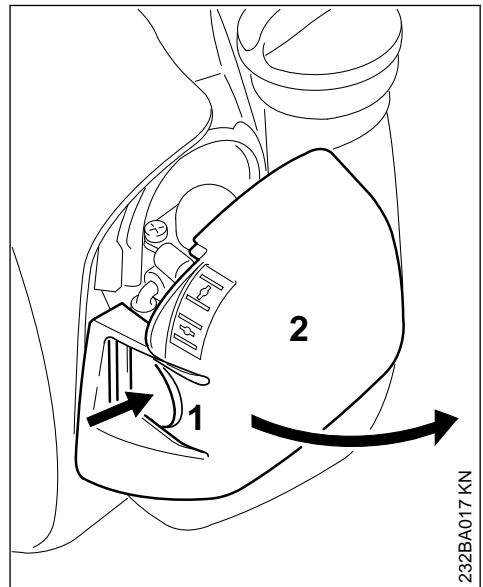

- Siirrä rikastinläpän vipu asentoon 
- Paina kieleke (1) sisään ja kallista suodattimen kantta (2) siten, että se irtoaa

- Puhdista suodattimen ympärys karkeasta liasta

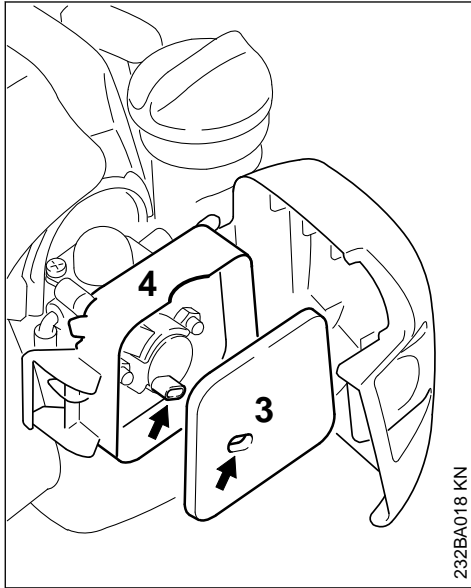

232BA018 KN

- Ota huopasuodatin (3) suodatinkotelosta (4) ja vaihda se – puistele tai puhalla puhtaaksi – älä huuhto
- Vaihda vaurioituneet osat uusiin
- Pane huopasuodatin (3) suodatinkoteloon (4)
- Sulje suodattimen kansi ja lukkiuta se

12 Kaasuttimen säätäminen

Kaasutin on säädetty tehtaalla siten, että moottoriin syötettävä polttonesteen ja ilman seos on optimaalinen kaikissa käyttötilanteissa.

12.1 Joutokäynnin säätö

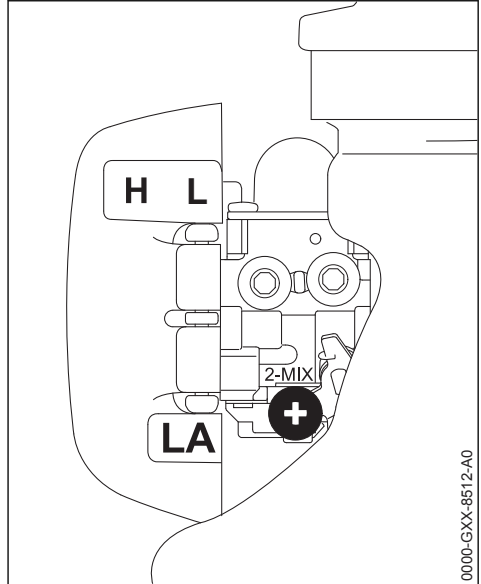

0000-GXX-8512-A0

- Käynnistä moottori ja anna sen käydä lämpimäksi

12.1.1 Moottori pysähtyy joutokäynnillä

- Kierrä joutokäynnin rajoitinruuvia (LA) hitaasti myötäpäivään, kunnes moottori käy tasaisesti – leikkuuterä ei saa pyöriä mukana

12.1.2 Leikkuuterä pyörii joutokäynnillä moottorin mukana

- Kierrä joutokäynnin rajoitinruuvia (LA) hitaasti vastapäivään, kunnes leikkuuterä pysähtyy – kierrä leikkuuterää tämän jälkeen vielä n. 1/2 – 1 kierrosta samaan suuntaan



VAROITUS

Anna erikoisliikkeen kunnostaa laite, jos leikkuuterä ei pysähdy säätämisen jälkeenkään.

13 Sytytystulppa

- Jos moottorin teho on heikentynyt, käynnistys vaikeutunut tai joutokäynnillä ilmenee häiriöitä, tarkista ensin sytytystulppa
- vaihda sytytystulppa n. 100 käyttötunnin jälkeen tai jos sen kärjet ovat voimakkaasti palaneet, jo aikaisemmin. Käytä ainoastaan STIHLin hyväksymiä, häiriösuojattuja sytytystulppia, ks. kohta "Tekniset tiedot"

13.1 Sytytystulpan irrottaminen

- Käännä pysäytin asentoon 0

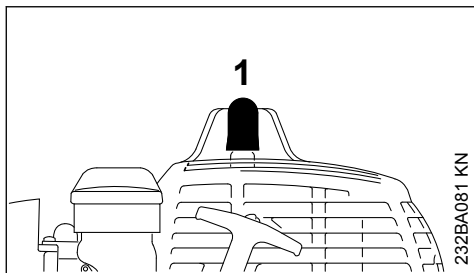

232BA08T KN

- Irrota sytytystulpan pistoke (1).
- Kierrä sytytystulppa irti

13.2 Sytytystulpan tarkastus

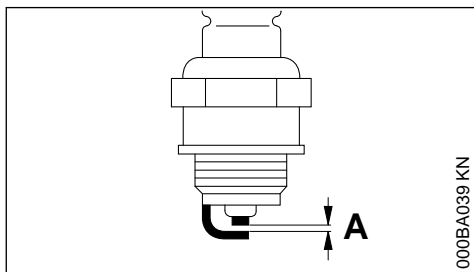

000BA039 KN

- Likaantuneen sytytystulpan puhdistus
- Tarkasta kärkiväli (A) ja säädä sitä tarvittaessa. Kärkivälin ohjearvo – ks. "Tekniset tiedot"
- Poista sytytystulpan likaantumiseen johtaneet syyt

Mahdollisia syitä ovat:

- polttoaineen joukossa liikaa moottoriöljyä
- likaantunut ilmansuodatin
- hankalat käyttöolosuhteet

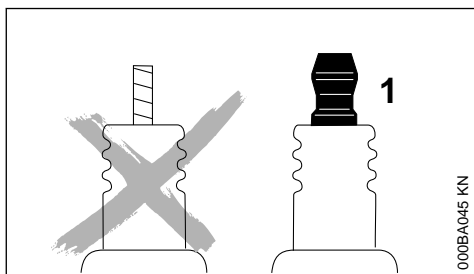

000BA045 KN

VAROITUS

Puuttuva tai puutteellisesti kiristetty liitinmutteri (1) voi aiheuttaa kipinöintiä. Tämä voi aiheuttaa tulipalon tai räjähdysalttiissa ympäristössä. Seurauksena voi olla vakava loukkaantuminen tai esinevahinkoja.

- Käytä häiriöpoistajalla ja kiinteästi asennetulla liitinmutterilla varustettuja sytytystulppia

13.3 Sytytystulpan asentaminen

- Kierrä sytytystulppa paikalleen ja paina sytytystulpan pistoke tiukasti kiinni

14 Moottorin käynti

Jos moottori käyttäytyy ilmansuodattimen puhdistamisen ja kaasuttimen oikean säädön jälkeen epätyytyvästi, syy voi olla myös äänenvaihtimessa.

Anna jälleenmyyjän tarkastaa, onko äänenvaihtimessa likaa (karstaa)!

STIHL suosittelee, että kaikki huolto- ja korjaustyöt teetetään ainoastaan valtuutetulla STIHL-huollolla.

15 Laitteen säilytys

Jos laitetta ei käytetä n. 30 päivään

- Tyhjennä ja puhdista polttoainesäiliö hyvin tuuletetussa paikassa
- Hävitä polttoaine määräysten mukaisesti ja ympäristöystävällisesti
- Jos polttoaineen käsipumppu on käytettävissä: paina polttoaineen käsipumppua vähintään viisi kertaa
- Käynnistä moottori ja anna moottorin käydä tyhjäkäynnillä, kunnes moottori sammuu
- Irrota, puhdista ja testaa leikkuuterä.
- Puhdista laite huolellisesti, erityisesti ilmansuodatin
- Säilytä laite kuivassa ja turvallisessa paikassa. Varmista, etteivät sivulliset (esim. lapset) pääse siihen käsiksi

16 Siimapään huolto

16.1 Aseta moottorilaite maahan

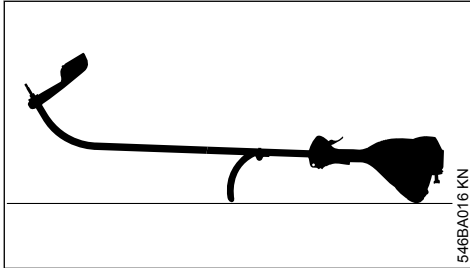

546BA016 KN

- ▶ Sammuta moottori
- ▶ Aseta moottorilaite rengaskahva ja moottorin suojus alaspäin, akseli ylöspäin

16.2 Leikkuusiiman uusiminen

Ennen leikkuusiiman uusimista siimapää on ehdottomasti tarkastettava kulumien varalta.



VAROITUS

Jos kulumista on huomattavasti, koko siimapää on uusittava.

Leikkuusiimaa kutsutaan seuraavassa lyhyesti "siimaksi".

Siimapään toimituksen sisältöön kuuluu kuvilla varustettu ohjeistus, jossa on esitetty siimojen uusiminen. Säilytä siimapäätä koskevat ohjeet tämän vuoksi huolellisesti.

- ▶ Irrota siimapää tarvittaessa

16.3 Siiman säädön korjaus

16.3.1 STIHL AutoCut

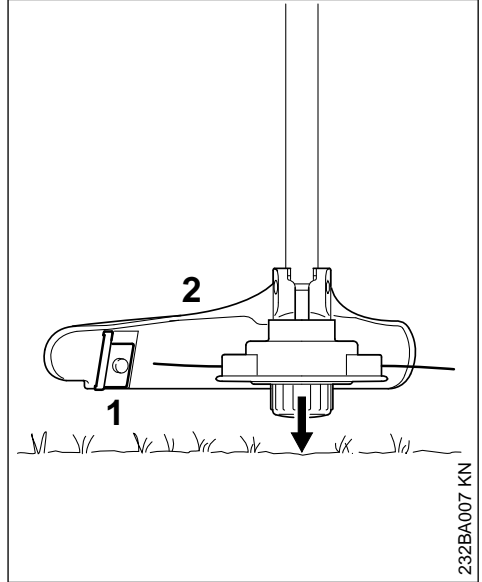

232BA007 KN

- ▶ Pidä pyörivää siimapäätä kasvuston yläpuolella pinnan suuntaisesti – kosketa maata – noin 3 cm (1,2 in.). Laite korjaa siiman säätöä
- ▶ Suojuksen (2) yhteydessä oleva terä (1) lyhentää liian pitkät siimat sopivan pituisiksi – välttää tämän vuoksi pinnan koskettamista useita kertoja!

Säädön korjaus tapahtuu vain siinä tapauksessa, että **kummankin** siiman pituus on vielä vähintään **2,5 cm (1 in.)!**

Jos siiman pituus on alle 2,5 cm (1 in.):



VAROITUS

Sammuta ehdottomasti moottori korjattessasi siiman säätöä käsin – muussa tapauksessa: **loukkaantumiswaara!**

- ▶ Käännä laite ympäri
- ▶ Paina siimakelaan kuuluva kupu vasteeseen saakka
- ▶ Vedä siimojen päät pois siimakelasta

Varusta siimapää uusilla siimoilla, mikäli kelassa ei ole enää siimaa.

16.3.2 Kaikkien muiden siimapäiden kohdalla

Toimi liitelehden kuvauksen mukaisesti.

! VAROITUS

Sammuta ehdottomasti moottori korjatessasi siiman säätöä käsin – muussa tapauksessa: **loukkaantumisvaara!**

16.4 Siiman vaihtaminen**STIHL DuroCut****! VAROITUS**

Sammuta ehdottomasti moottori, ennen kuin asennat siimapähän leikkuuvälineitä – muussa tapauksessa: **loukkaantumisvaara!**

- ▶ Varusteile siimapää mukana toimitetun ohjeen mukaan katkaistulla siimalla

16.5 Terän vaihtaminen**16.5.1 STIHL PolyCut**

Tarkista ennen leikkuuterän vaihtamista, onko siimaleikkuri kulunut.

! VAROITUS

Jos siinä on voimakkaita kulumisjälkiä, koko leikkuupää on vaihdettava.

Leikkuuteriä kutsutaan jäljempänä lyhyesti teriksi.

18 Huolto- ja hoito-ohjeita

Tiedot koskevat normaaleja käyttöolosuhteita. Vaikeissa olosuhteissa (paljon pölyä jne.) ja pidempien työpäivien yhteydessä lyhennä vastaavasti annettuja aikavälejä.

Tiedot koskevat normaaleja käyttöolosuhteita. Vaikeissa olosuhteissa (paljon pölyä jne.) ja pidempien työpäivien yhteydessä lyhennä vastaavasti annettuja aikavälejä.		ennen töiden aloittamista	töiden lopettamisen jälkeen tai päivittäin	jokaisen tankkauskerän jälkeen	viikoittain	kuukausittain	vuosittain	häirion yhteydessä	vaurion yhteydessä	tarvittaessa
Koko kone	silmämääräinen tarkastus (kunto, tiiviys)	X		X						
	puhdistus		X							
	Vaihda vaurioituneet osat	X								
Takakahva	Toiminnan tarkastus	X		X						

Siimaleikkurin mukana toimitetaan kuvallinen käyttöohje, josta näkyy kuinka terät vaihdetaan. Säilytä siimapään ohje siksi tallessa.

! VAROITUS

Sammuta moottori ehdottomasti ennen kuin lisää siimaa siimaleikkuriin käsin – **tapaturman vaara!**

- ▶ Irrota siimapää
- ▶ Vaihda terä kuten kuvissa on näytetty
- ▶ Asenna leikkuupää takaisin paikalleen

17 Tarkastus ja huolto ammattikorjaajalla**17.1 Polttoainesäiliön polttoaineen imupää**

- ▶ Vaihdata polttoainesäiliön imupää kerran vuodessa

STIHL suosittelee, että annat kaikki huolto- ja korjaustyöt STIHL-korjaamon suoritettaviksi.

Tiedot koskevat normaaleja käyttöolosuhteita. Vaikeissa olosuhteissa (paljon pölyä jne.) ja pidempien työpäivien yhteydessä lyhennä vastaavasti annettuja aikavälejä.		ennen töiden aloittamista	töiden lopettamisen jälkeen tai päivittäin	jokaisen tankkauskerran jälkeen	viikoittain	kuukausittain	vuosittain	häiriön yhteydessä	vaurion yhteydessä	tarvittaessa
Ilmansuodatin	Silmämääräinen tarkastus						X	X		
	puhdistus							X		X
	vaihto								X	
Polttonesteen käsi-pumppu (jos käytettävissä)	tarkastus	X								
	kunnostus erikoisliikkeessä ¹⁾								X	
Polttonestetankin imupää	tarkastus erikoisliikkeessä ¹⁾							X		
	vaihto erikoisliikkeessä ¹⁾						X		X	X
Polttonestetankki	puhdistus						X		X	
Kaasutin	tarkastus joutokäynnillä, leikkuuterä ei saa pyöriä mukana	X		X						
	Joutokäynnin säätö									X
Sytytystulppa	Kärkivälin säätö							X		
	vaihto 100 käyttötunnin välein									
Jäähdytysilman imuaukko	Silmämääräinen tarkastus		X							
	puhdistus									X
Käsiteltävissä olevat ruuvit ja mutterit (säätöruuveja lukuun ottamatta)	kiristys									X
Leikkuuterä	Silmämääräinen tarkastus	X		X						
	vaihto								X	
	kiinnityksen tarkastus	X		X						
Turvatarra	vaihto								X	

¹⁾STIHL suosittelee teettämään työn STIHL-erikoisliikkeellä

19 Kulutuksen minimointi ja vaurioiden välttäminen

Tässä käyttöohjeessa annettujen ohjeiden noudattaminen vähentää laitteen liiallista kulumista ja vaurioitumista.

Laitetta tulee käyttää, huoltaa ja säilyttää näissä käyttöohjeissa kuvatulla tavalla.

Käyttäjä vastaa itse kaikista turvallisuus-, käyttö- ja huolto-ohjeiden noudattamatta jättämisestä aiheutuvista vaurioista. Tämä koskee erityisesti vaurioita, jotka johtuvat

- muiden kuin STIHLin hyväksymien muutosten teosta tuotteeseen
- leikkuulaitteiden tai lisätarvikkeiden käytöstä, joita ei ole hyväksytty tähän laitteeseen, jotka eivät laitteeseen sovi tai jotka ovat huonolaatuisia
- laitteen määräysten vastaisesta käytöstä
- laitteen käytöstä urheilu- tai kilpailutapahtumissa
- sekä seurannaisvaurioita, jotka ovat syntyneet viallisia komponentteja käsittävän moottorilaitteen käyttämisestä

19.1 Huoltotyöt

Kaikki kohdassa Huolto- ja hoito-ohjeet kuvatut työt on tehtävä säännöllisesti. Jos käyttäjä ei itse voi huoltaa laitetta, hänen on annettava laite alan ammattilaisen huollettavaksi.

STIHL suosittelee, että annat kaikki huolto- ja korjaustyöt ainoastaan STIHL-korjaamon suoritettaviksi. STIHL-kauppiat saavat säännöllisesti koulutusta ja teknisiä tietoja.

Jos nämä työt jätetään tekemättä tai jos ne tehdään väärin, voi syntyä vaurioita, joista käyttäjä on itse vastuussa. Näitä ovat mm.:

- laitteen vahingoittuminen huoltotöiden väärän ajoittamisen tai laiminlyöntien vuoksi (esim. ilman tai polttoaineensuodatin), väärä kaasuttimen säätö tai riittämätön jäähdytysilmakanavan puhdistaminen (imuaukko, sylinterin rivat)
- epäasianmukaisesta varastoinnista johtuvat korroosio- ja seurannaisvauriot
- laitteelle aiheutuneet vahingot, jotka johtuvat huonolaatuisten varaosien käytöstä

19.2 Kuluvat osat

Tietyt laitteen osat kuluvat normaalissa ohjeiden mukaisessa käytössä, joten ne on vaihdettava käyttötavasta ja -tiheydestä riippuen oikeaan aikaan. Tällaisia osia ovat mm.:

- leikkuulaitteet (kaikenlaiset)
- leikkuuterien kiinnitysosat (aluslaatta, mutteri jne.)
- teräsuojat
- kytkin
- suodatin (ilman-, polttoaineen-)
- käynnistin
- sytytystulppa

20 Tärkeät osat

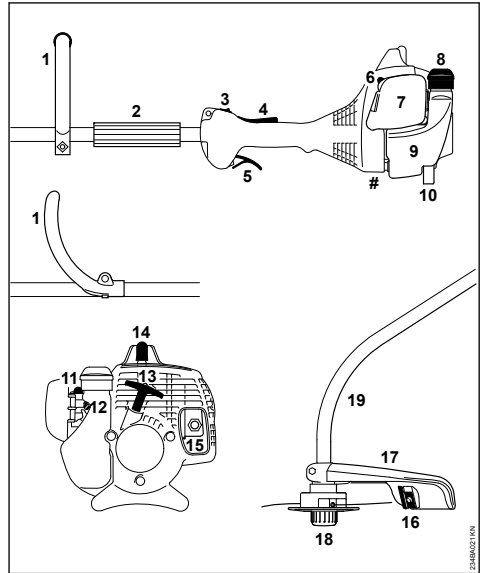

- 1 Rengaskahva
- 2 Holkki
- 3 Pysäytyskytkin
- 4 Kaasuvivun lukitsin
- 5 Kaasuvipu
- 6 Rikastinlöpän vipu
- 7 Ilmasuodattimen kansi
- 8 Tankin kansi
- 9 Säiliö
- 10 Laitetuki
- 11 Polttonesteen käsipumppu
- 12 Joutokäynnin rajoitinruuvi (LA)
- 13 Käynnistyskahva
- 14 Sytytystulpan liitin
- 15 Äänenvaimennin
- 16 Terä (siimalle)
- 17 Suojus
- 18 Siimapää
- 19 Varsi
- # Koneen numero

21 Tekniset tiedot

21.1 Moottori

Yksisylinterinen-kaksitahtimoottori

21.1.1 FS 38

Iskutilavuus:	27,2 cm ³
Sylinterin reikä:	34 mm
Männän iskunpituus:	30 mm
Teho normin ISO 8893 mukaan:	0,65 kW (0,90 PS) kierrosluvulla 8300 1/min
Tyhjäkäyntipyörimisnopeus:	2800 1/min
Huippunopeus (nimellisnopeus):	9500 1/min
Käyttöakselin (leikkuuterän pidin) maks. pyörimisnopeus:	10100 1/min

21.2 Sytytyslaitteisto

Elektronisesti ohjattu magneettisytytin

Sytytystulppa (häiriönpois-
tajalla): NGK BPMR 7 A
Elektrodiväli: 0,5 mm

21.3 Polttonestejärjestelmä

Asennosta riippumaton kalvokaasutin integroidulla polttoainepumpulla
Polttoainetankin tilavuus: 330 cm³ (0,33 l)

21.4 Paino

tyhjä tankki, ilman leikkuuterää ja suojusta
FS 38: 4,1 kg

21.5 Melu- ja värinäarvot

Melu- ja värinäarvot mitataan sekä laitteiden toimissa tyhjäkäynnillä että nimellisellä huippunopeudella ja mitatut arvot painotetaan tasasuhteisesti.

Tietoja työnantaja koskevan värinädirektiivin 2002/44/EY vaatimusten täyttämisestä, katso www.stihl.com/vib

Äänenpainetaso L_{peq} standardin ISO 22868 mukaan

97 dB(A)

Äänitehotaso L_{weq} standardin ISO 22868 mukaan

106 dB(A)

Tärinäarvo $a_{hv,eq}$ standardin ISO 22867 mukaan

Kädensija vasemmalla
9,5 m/s²

Kahva oikealla
8,0 m/s²

Äänenpainetasolle ja äänentehotasolle K on-Arvo direktiivin 2006/42/EY = 2,0 dB (A) mukaan; tärinäarvolle K on-Arvoa direktiivin 2006/42/EY mukaan = 2,0 m/s².

21.6 REACH-asetus

REACH on kemikaalien rekisteröintiä, arviointia ja lupamenettelyä koskeva EY-asetus.

REACH-asetuksen 1907/2006/EY vaatimusten täyttämistä on tietoa osoitteessa

www.stihl.com/reach

21.7 Pakokaasupäästöarvo

EU-tyyppihyväksyntämenettelyssä mitattu CO₂-arvo ilmoitetaan osoitteessa

www.stihl.com/co2

tuotekohtaisissa teknisissä tiedoissa.

Saatu CO₂-arvo on mitattu tyypillisestä moottorista normitettua testimenettelyä käyttäen laboratorio-olosuhteissa, eikä se ole selkeä tai ehdoton takuu tietyn moottorin tehosta.

Kun moottoria käytetään ja huolletaan tämän käyttöohjeen mukaan määräysten mukaisesti, pakokaasupäästöjä koskevat, voimassa olevat vaatimukset täyttyvät. Moottoriin tehdyt muutokset mitätöivät käyttöluvan.

22 Korjausohjeita

Laitteen käyttäjä saa suorittaa vain tässä käyttöohjeessa kuvattuja huolto- ja hoitotoita. Suuret korjaukset on annettava alan ammattilaisen tehtäväksi.

STIHL suosittaa, että annat huolto- ja korjaustyöt vain STIHL-huollon tehtäväksi. STIHL-jälleenmyyjä koulutetaan säännöllisesti. Heillä on käytettävissään näitä laitteita koskevat tekniset tiedotteet.

Asenna korjausten yhteydessä ainoastaan STIHLin tähän laitteeseen hyväksymiä tai muita samantasoisia varaosia. Käytä vain korkealaatuisia varaosia. Huonolaatuisten osien käyttö voi aiheuttaa tapaturmia tai vahingoittaa laitetta.

STIHL suosittaa alkuperäisten STIHL-varaosien käyttöä.

Tunnet STIHL-alkuperäisvaraosan STIHL-varaosanumerosta, tekstistä **STIHL**[®] ja tarvittaessa STIHL-varaosamerkistä **SL** (pienikokoisessa osassa voi olla vain merkki).

23 Hävittäminen

Tietoja hävittämisestä saat paikallishallinnosta tai STIHL-erikoisliikkeestä.

Epäasianmukainen hävittäminen voi olla vahingollista terveydelle ja saastuttaa ympäristöä.

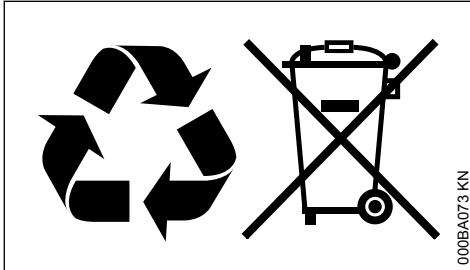

- ▶ Toimita STIHL-tuotteet, myös pakkaukset, asianmukaiseen keräyspisteeseen kierrätystä varten paikallisten säännösten mukaisesti.
- ▶ Älä hävitä talousjätteen mukana.

24 EU-vaatimustenmukaisuusvakuutus

ANDREAS STIHL AG & Co. KG

Badstr. 115

D-71336 Waiblingen

Saksa

vakuuttaa yksinomaisena vastuullisena, että

Malli:	Raivaussaha
Merkki:	STIHL
Tyyppi:	FS 38
Sarjatunniste:	4140
Iskutilavuus:	27,2 cm ³

vastaa soveltuvilta osin direktiivin 2011/65/EU, 2006/42/EY, 2014/30/EU ja 2000/14/EY säännöksiä ja että tuote on kehitetty ja valmistettu seuraavien standardien tuotteen valmistuspäivänä voimassa olevien versioiden mukaisesti:

EN ISO 11806-1, EN 55012, EN 61000-6-1

Mitattu ja taattu äänitehotaso on määritetty direktiivin 2000/14/EY liitteen V ja standardin ISO 10884 mukaisesti.

Mitattu äänitehotaso

FS 38: 109 dB(A)

Taattu äänitehotaso

FS 38: 111 dB(A)

Teknisten asiakirjojen säilyttäminen:

ANDREAS STIHL AG & Co. KG
Produktzulassung

Valmistusvuosi ja koneen numero on ilmoitettu laitteen päällä.

Waiblingen, 1.8.2022

ANDREAS STIHL AG & Co. KG

puolesta

Robert Olma, Vice President, Regulatory Affairs
& Global Governmental Relations

CE

25 UKCA-vaatimustenmukaisuusvakuutus

ANDREAS STIHL AG & Co. KG

Badstr. 115

D-71336 Waiblingen

Saksa

vakuuttaa yksinomaisena vastuullisena, että

Malli:	Raivaussaha
Merkki:	STIHL
Tyyppi:	FS 38
Sarjatunniste:	4140
Iskutilavuus:	27,2 cm ³

vastaa soveltuvilta osin seuraavien direktiivien määräyksiä: Yhdistyneen kuningaskunnan säännökset The Restriction of the Use of Certain Hazardous Substances in Electrical and Electronic Equipment Regulations 2012, Supply of Machinery (Safety) Regulations 2008, Electromagnetic Compatibility Regulations 2016 sekä Noise Emission in the Environment by Equipment for use Outdoors 2001, ja tuote on kehitetty ja valmistettu seuraavien standardien tuotteen valmistuspäivänä voimassa olevien versioiden mukaisesti:

EN ISO 11806-1, EN 55012, EN 61000-6-1

Mitattu ja taattu äänitehotaso on määritetty Yhdistyneen kuningaskunnan säännöksen Noise Emission in the Environment by Equipment for

use Outdoors Regulations 2001, Schedule 8 mukaisesti ja käyttämällä standardia ISO 10884.

Mitattu äänitehotaso

FS 38: 109 dB(A)

Taattu äänitehotaso

FS 38: 111 dB(A)

Teknisten asiakirjojen säilyttäminen:

ANDREAS STIHL AG & Co. KG

Valmistusvuosi ja koneen numero on ilmoitettu laitteen päällä.

Waiblingen, 1.8.2022

ANDREAS STIHL AG & Co. KG

puolesta



Robert Olma, Vice President, Regulatory Affairs & Global Governmental Relations



26 Yhteystiedot

www.stihl.com

Indholdsfortegnelse

1	Om denne brugsvejledning.....	48
2	Sikkerhedshenvisninger og arbejdsteknik.....	49
3	Tilladte kombinationer af skæreværktøj, beskyttelse, greb, bæresele.....	54
4	Montering af specialhåndgreb.....	55
5	Montering af beskyttelsesanordninger.....	56
6	Montering af skæreværktøj.....	56
7	Brændstof.....	59
8	Påfyldning af brændstof.....	60
9	Start og standsning af motoren.....	60
10	Driftshenvisninger.....	63
11	Rengøring af luftfilter.....	63
12	Indstilling af karburator.....	64
13	Tændrør.....	64
14	Motorens løb.....	65
15	Opbevaring af redskabet.....	65
16	Efterse græshovedet.....	65
17	Kontrol og vedligeholdelse hos specialhandler.....	66

18	Henvisninger til vedligeholdelse og pasning.....	67
19	Minimering af slitage og undgåelse af skader.....	68
20	Vigtige komponenter.....	68
21	Tekniske data.....	69
22	Reparationsvejledning.....	69
23	Bortskaffelse.....	70
24	EU-overensstemmelseserklæring.....	70
25	UKCA-overensstemmelseserklæring.....	70
26	Adresser.....	71

1 Om denne brugsvejledning

1.1 Billedsymboler

Billedsymboler, der er anbragt på redskabet, er forklaret i denne betjeningsvejledning.

Afhængigt af redskab og udstyr kan følgende billedsymboler være anbragt på redskabet.



Brændstoftank; brændstofblanding af benzin og motorolie



Betjen dekompressionsventilen



Brændstofhåndpumpe



Betjen brændstofhåndpumpen



Fedttube



Indsugningsluftføring: Sommerdrift



Indsugningsluftføring: Vinterdrift



Håndtagsvarme

1.2 Markering af tekstafsnit



ADVARSEL

Advarsel om risiko for personulykker og tilskadekomst, samt alvorlige tingsskader.

BEMÆRK

Advarsel om risiko for beskadigelse af maskinen eller enkelte komponenter.

1.3 Teknisk videreudvikling

STIHL arbejder løbende med videreudvikling af alle maskiner og redskaber; vi må derfor forbeholde os ret til ændringer i leveringsomfangets form, teknik og udstyr.

Der kan således ikke afledes krav ud fra angivelser og illustrationer i denne betjeningsvejledning.

2 Sikkerhedshenvisninger og arbejdsteknik



Særlige sikkerhedsforanstaltninger er nødvendige ved arbejde med dette motorredskab, da der arbejdes hurtigere end med håndsegl, og skæreværktøjet kører med meget høje omdrejningstal.



Læs hele brugsanvisningen grundigt igennem, før redskabet tages i brug første gang, og opbevar den sikkert til senere brug. Det kan være livsfarligt ikke at overholde brugsanvisningen.

Nationale sikkerhedsforskrifter, f.eks. fra brancheargonomisationer, sociale myndigheder, Arbejdstilsynet og andre skal overholdes.

Første gang der arbejdes med motorredskabet: Få sælgeren eller en anden fagkyndig til at vise dig, hvordan du håndterer det sikkert – eller deltag i et fagligt kursus.

Mindreårige må ikke arbejde med motorredskabet – bortset fra unge over 16 år, som bliver uddannet under opsyn.

Børn, dyr og tilskuere skal holdes på afstand.

Når motorredskabet ikke er i brug, skal det anbringes, så ingen kan komme til skade. Motorredskabet skal sikres, så uvedkommende ikke har adgang til det.

Brugeren er ansvarlig for ulykker eller farer, som andre personer eller deres ejendom måtte blive udsat for.

Motorredskabet må kun udleveres eller udlånes til personer, som er fortrolige med denne model og dens betjening – brugsanvisningen skal altid følge med.

Brugen af støjemitterende motorredskaber kan være begrænset tidsmæssigt af nationale eller lokale forskrifter.

Enhver, der arbejder med motorredskabet, skal være udhvilet, rask og i god tilstand.

Enhver, som af helbredsmæssige grunde ikke må anstrenge sig, skal spørge sin læge, om vedkommende kan eller må arbejde med et motorredskab.

Kun til brugere af pacemakere: Tændingssystemet på dette redskab genererer et meget svagt elektromagnetisk felt. En påvirkning af enkelte typer af hjertepacemakere kan ikke udelukkes fuldstændigt. For at undgå sundhedsmæssige risici anbefaler STIHL at spørge den pågældende læge og producenten af hjertepacemakeren til råds.

Motorredskabet må ikke betjenes efter indtagelse af alkohol, stoffer eller medicin, som påvirker reaktionsevnen.

Brug kun motorredskabet til græsslåning, kratrydning eller lignende – afhængigt af de monterede skæreredskaber.

Brug af motorredskabet til andre formål er ikke tilladt og kan føre til ulykker eller skader på motorredskabet. Foretag ingen ændringer på redskabet - dette kan også medføre ulykker eller skader på motorredskabet.

Monter kun de skæreværktøjer eller det tilbehør, som STIHL har godkendt til dette motorredskab, eller teknisk tilsvarende dele. Kontakt forhandleren, hvis du har spørgsmål vedrørende dette. Brug kun værktøj og tilbehør af høj kvalitet. Ellers kan der være risiko for ulykker eller skader på motorredskabet.

STIHL anbefaler at anvende originalt STIHL-værktøj og -tilbehør. Disse har egenskaber, der er optimalt tilpasset produktet og brugerens krav.

Foretag ikke ændringer på redskabet – det kan forringe sikkerheden. STIHL fraskriver sig ethvert ansvar for person- og materielle skader, der opstår som følge af brug af ikke-godkendte monterede dele.

Der må ikke anvendes højtryksrensere til rengøring af redskabet. Den hårde vandstråle kan beskadige redskabets dele.

Redskabets beskyttelse kan ikke beskytte brugeren mod alle genstande (sten, glas, ståltråd osv.), som slynges væk af skæreværktøjet. Disse genstande kan prelle af på andre ting og derefter ramme brugeren.

2.1 Arbejdstøj og udstyr

Bær forskriftsmæssig beklædning og udstyr.



Beklædningen skal være formålstjenlig og må ikke hindre bevægelse. Bær tætsiddende tøj – overtræksdragt, ikke frakke.



Bær ikke tøj, som kan hænge fast i træ, krat eller i redskabets bevægelige dele. Der må ikke bæres tørklæde, slips eller smykker. Langt hår skal sættes op, så det befinder sig over skulderhøjde.



Brug solide sko med skridsikre såler.



ADVARSEL



For at reducere faren for øjenskader skal der bæres tætsiddende sikkerhedsbriller iht. standarden EN 166. Sørg for, at sikkerhedsbrillerne sidder korrekt.

Bær ansigtsbeskyttelse, og sørg for, at den sidder rigtigt. Ansigtssværm er ikke tilstrækkelig for øjenbeskyttelse.

Bær "personligt" hørevern – f.eks. kapselhørevern.



Bær robuste arbejdshandsker i modstandsdygtigt materiale (f.eks. læder).

STIHL tilbyder et omfattende sortiment inden for personligt beskyttelsesudstyr.

2.2 Transport af motorredskabet

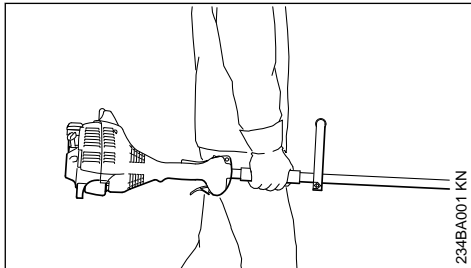

Sluk altid for motoren.

Bær motorredskabet afbalanceret i skaftet hhv. i løkkehåndtaget.

I køretøjer: Motorredskabet skal sikres mod at kunne vælte, blive beskadiget og mod, at der kan løbe brændstof ud.

2.3 Tankning



Benzin er meget letantændelig – hold afstand til åben ild – spild ikke brændstof – rygning forbudt.

Sluk motoren, før der tankes.

Tank ikke, så længe motoren stadig er varm – brændstof kan løbe over – **brandfare!**

Åbn tankdækslet forsigtigt, så et evt. overtryk kan forsvinde langsomt, og så brændstoffet ikke sprøjter ud.

Tank kun på godt udluftede områder. Hvis der spildes brændstof, skal redskabet straks rengøres – der må ikke komme brændstof på tøjet, ellers skal arbejdstøjet skiftes med det samme.



Efter tankningen skal tankdækslet skrues godt fast igen.

Derved reduceres risikoen for, at tankdækslet løsner sig på grund af vibrationer fra motoren, og at der løber brændstof ud.

Vær opmærksom på utætheder – hvis der løber brændstof ud, må motoren ikke startes – **livsfare som følge af forbrændinger!**

2.4 Inden start

Kontrollér motorredskabet med henblik på driftssikkerhed – vær opmærksom på de pågældende afsnit i brugsvejledningen:

- Kontrollér brændstofsyste­met for tæthed, specielt de synlige dele som f.eks. tankdæksel, slangeforbindelser, brændstofhåndpumpe (kun på motorredskaber med brændstofhåndpumpe). Motoren må ikke startes ved utætheder eller beskadigelse – **brandfare!** Redskabet skal repareres af en forhandler før ibrugtagning
- Kombinationen af skæreværktøj, beskyttelse, håndtag og bæresele skal være godkendt, og alle dele skal være korrekt monteret. Ingen metalskæreværktøjer – **fare for kvæstelser!**
- Kombiskyderen/stopkontakten kan let stilles på **STOP** eller **0**

- Gashåndtagsslås (hvis den findes) og gashåndtag skal glide let – gashåndtag skal selv fjedre tilbage i tomgang
- Kontrollér, at tændrørshætten sidder fast – hvis en hætte sidder løst, kan der opstå gnister, som kan antænde udsivende brændstof/luft-blanding – **brandfare!**
- Skæreværktøj skal være korrekt monteret, sidde godt fast og være i god stand
- Kontrollér beskyttelsesanordningerne (f.eks. skærmen for skæreværktøjet) for beskadigelse og slid. Udskift beskadigede dele. Redskabet må ikke anvendes med beskadiget beskyttelse
- Foretag ikke ændringer på betjenings- og sikkerhedsanordningerne
- Håndtagene skal være rene og tørre, og de skal være fri for olie og snavs – det er vigtigt for sikker føring af motorredskabet
- Indstil bæresele og håndtag, så de svarer til din højde

Motorredskabet må kun anvendes i driftssikker tilstand – **Fare for ulykker!**

I tilfælde af uheld ved anvendelse af bæresele: Øv at sætte redskabet hurtigt ned. Smid ikke redskabet på jorden under øvelsen, da der derved kan opstå skader.

2.5 Start motoren

Start mindst 3 m fra det sted, hvor der blev tanket op – ikke i lukkede rum.

Kun på lige underlag, og vær opmærksom på sikkert og fast underlag, hold sikkert fast i motorredskabet – skæreværktøjet må ikke røre nogen genstande eller jorden, da det ved start kan dreje med rundt.

Motorredskabet betjenes kun af én person – der må ikke være andre personer i en omkreds af 15 m – heller ikke ved starten – på grund af genstande, som slynges væk – **fare for kvæstelser!**



Undgå kontakt med skæreværktøjet – **fare for kvæstelser!**

Start ikke motoren "i hånden" – start motoren på den måde, som er beskrevet i brugsvejledningen.



Skæreværktøjet kører videre i kort tid, når gashåndtaget slippes – **efterløbs-effekt!**

Kontrollér motortomgang: Skæreværktøjet skal stå stille i tomgang – ved sluppet gashåndtag.

Letantændeligt materiale (f.eks. træspåner, bark, tørt græs, brændstof) bør holdes væk fra varm udstødningsgas og fra lyd-dæmperens varme overflade – **brandfare!**

2.6 Fastholdelse og føring af redskabet

Hold altid fast i motorredskabet med begge hænder på håndtagene.

Sørg altid for at stå fast og sikkert.

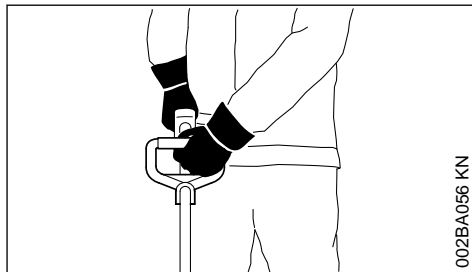

Venstre hånd på specialhåndtaget og højre hånd på skafthåndtaget – dette gælder også for venstrehåandede.

2.7 Under arbejdet

Sluk straks for motoren ved overhængende fare eller i nødstilfælde – sæt kombiskyderen / stopknappen på **STOP** eller 0.

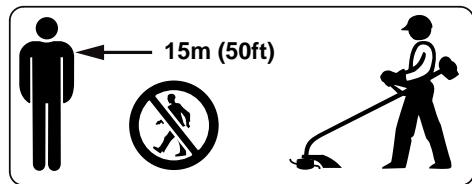

Der må ikke opholde sig andre personer inden for en afstand af 15 m fra anvendelsesstedet på grund af udslyngede genstande. Denne afstand skal også overholdes i forhold til genstande (biler, vinduesruder) – **fare for materielle skader!** Farer kan heller ikke udelukkes på en afstand over 15 m.

Vær opmærksom på fejlfri motortomgang, så at skæreværktøjet ikke længere bevæger sig, når gashåndtaget slippes.

Kontrollér og juster tomgangsindstillingen regelmæssigt. Hvis skæreværktøjet alligevel bevæger sig i tomgang, skal det repareres af forhandleren.

Pas på, når det er glat og vådt, når der ligger sne, på skråninger, i ujævnt terræn osv. – **fare for at glide!**

Vær opmærksom på: træstubbe og rødder – **Fare for at snuble!**

Sørg altid for at stå fast og sikkert.

Arbejd kun på jorden, aldrig på ustabile steder, aldrig på en stige eller en arbejdslift.

Når man bærer høreværn, er der behov for ekstra agtpågivenhed og omtanke – opfattelsen af farlige situationer (skrig, signallyde osv.) er begrænset.

Sørg for rettidige arbejds pauser for at forebygge træthed og udmattelse – **fare for ulykker!**

Arbejd roligt og med omtanke – og kun ved gode lys- og synsforhold. Arbejd påpasseligt, vær ikke til fare for andre.



Motorredskabet udleder giftige udstødningsgasser, så snart motoren kører. Disse gasser kan være lugtfri og usynlige, samt indeholde uforbrændte kulbrinter og benzol. Arbejd aldrig med motorredskabet i lukkede eller dårligt udluftede rum – heller ikke med katalysatorredskaber.

Ved arbejde i grøfter, fordybninger eller under trange forhold skal der altid sørges for tilstrækkelig luftcirkulation. **Livsfare på grund af forgiftning!**

Ved utilpashed, hovedpine, synsforstyrrelser (f.eks. aftagende synsfelt), høreforstyrrelser, svimmelhed, dårlig koncentrationsevne etc. skal arbejdet straks stoppes – disse symptomer kan bl.a. skyldes for høje koncentrationer af udstødningsgasser – **fare for ulykker!**

Bejtn motorredskabet med mindst mulig støj og udstødningsgas – lad ikke motoren køre unødvendigt, giv kun gas, når der arbejdes.

Ryging er forbudt under brugen og i nærheden af motorredskabet – **brandfare!** Der kan sive antændelige benzindampe ud af brændstofsyste- met.

Under arbejdet opstår der støv, damp og røg, som kan være sundhedsskadelig. Ved kraftig støv- og røgudvikling skal man bære åndedræt- sværn.

Hvis motorredskabet er blevet udsat for utilsigtede belastninger (f.eks. voldsomme slag eller fald), skal man ubetinget sikre sig, at det er i driftssikker stand, inden brugen fortsættes – se også afsnittet "Inden start".

Kontrollér især brændstofsysteemets tæthed og sikkerhedsanordningernes funktionsdygtighed. Motorredskaber, der ikke længere er driftssikre, må under ingen omstændigheder benyttes. Kontakt forhandleren, hvis du er i tvivl.

Arbejd ikke med startgasindstilling – motoromdrejningstallet kan ikke reguleres i denne gas- håndtagsstilling.



Arbejd aldrig med redskabet og skæreværktøjet uden egnet beskyttelses- skjærm – pga. udslyngede genstande **fare for kvæstelser!**



Kontrollér terrænet: Faste genstande – sten, metaldele og lignende kan blive slynget ud – også over 15 m – **fare for kvæstelser!** og kan beskadige skæreværktøjet og ting (f.eks. parke- rede biler, vinduer) (materielle ska- der).

Vær især forsigtig ved arbejdede i uoverskuelige, tæt tilvoksede områder.

Ved klipning i højt krat, under buske og hække: Her skal arbejds højden med skæreværktøjet være mindst 15 cm – udsæt ikke dyr for fare.

Før redskabet forlades: Stands motoren.

Skæreværktøjet skal kontrolleres regelmæssigt med korte intervaller og straks ved mærkbare ændringer:

- Stands motoren, hold redskabet sikkert fast, tryk skæreværktøjet ned mod jorden for at bremse det
- Kontrollér tilstanden, og om det sidder korrekt fast, vær opmærksom på revner
- Beskadiget skæreværktøj skal omgående udskiftes, også selvom det kun er meget små revner

Rens skæreværktøjsholderen regelmæssigt for græs og ukrudt - tilstopninger på skæreværktøjet eller beskyttelsen skal fjernes.

Stands motoren, når du udskifter skæreværktøjet – **fare for kvæstelser!**

Beskadigede eller revnede skæreværktøjer må ikke anvendes eller repareres – f.eks. ved svejsning eller tilretning – da det ændrer formen (ubalance).

Partikler eller brudstykker kan løsne sig og ramme betjeningspersonen eller andre personer – **alvorlige kvæstelser!**

Når et roterende metalskæreværktøj rammer en sten eller en anden hård genstand, kan der dannes gnister, der under visse omstændigheder

kan antænde letantændelige stoffer. Også tørre planter og krat er letantændelige, især under varme og tørre vejrforhold. Hvis der er brandfare, må metalskæreværktøjet ikke anvendes i nærheden af letantændelige stoffer, tørre planter eller krat. Spørg altid den ansvarlige skovmyndighed, om der er brandfare.

2.7.1 Ved brug af trimmerhoveder

Brug kun beskyttelsesskærmen med forskriftsmæssigt monteret kniv, så snoren til trimmerhovedet begrænses til den tilladte længde.

Ved justering af snorene på manuelt justerbare trimmerhoveder skal motoren altid standses – **fare for kvæstelser!**

Forkert brug med for lange snore til græshovedet reducerer motorens arbejdsomdrejningstal. Dette fører til overophedning og beskadigelse af vigtige funktionsdele (f.eks. kobling, husdele af plastik) pga. vedvarende glidning af koblingen – f.eks. at skæreværktøjet kører med i tomgang – **fare for kvæstelser!**

2.8 Vibrationer

Længerevarende brug af maskinen kan medføre vibrationsbetinget nedsat blodomløb i hænderne ("døde hvide fingre").

Der kan ikke fastsættes en generel gyldig brugsperiode, da det afhænger af påvirkning fra flere faktorer.

Brugsperioden forlænges med:

- beskyttelse af hænderne (varme handsker)
- pauser

Brugsperioden forkortes ved:

- særlige, personlige anlæg for dårligt blodomløb (kendetegn: ofte kolde fingre, kriblen)
- lave udetemperaturer
- gribekraftens styrke (kraftigt greb hindrer blodomløbet)

Ved regelmæssig, længerevarende brug af redskabet og ved gentagen forekomst af tilsvarende tegn (f.eks. kriblen i fingrene) anbefales en lægeundersøgelse.

2.9 Vedligeholdelse og reparationer

Vedligehold motorredskabet regelmæssigt. Udfør kun vedligeholdelsesarbejde og reparationer, som er beskrevet i betjeningsvejledningen. Alt andet arbejde skal udføres af en forhandler.

STIHL anbefaler, at alt vedligeholdelsesarbejde og reparationer kun udføres af en STIHL-forhandler. STIHL-forhandlerne bliver regelmæssigt tilbudt skoling og får stillet tekniske informationer til rådighed.

Anvend kun førsteklases reservedele. Ellers kan der være fare for uheld eller skader på redskabet. Hvis du har spørgsmål, så henvend dig til en forhandler.

STIHL anbefaler, at der anvendes originale STIHL reservedele. Disse er på grund af deres egenskaber optimalt tilpasset redskabet og brugerens behov.

Ved reparationer, vedligeholdelse og rensning skal **motoren altid slukkes – fare for kvæstelser!** – Undtagelse: Indstilling af karburator og tomgang.

Når motoren er uden tændrørshætte eller tændrør, må motoren kun igangsættes med startanordningen, når kombiskyderen / stopknappen er på **STOP** hhv. **0** – **Brandfare** pga. gnister uden for cylinderen.

Opbevar og vedligehold ikke redskabet i nærheden af åben ild - på grund af brændstof **brandfare!**

Afprøv tankdækslet regelmæssigt for tæthed.

Anvend kun korrekte tændrør, som er anbefalet af STIHL – se "Tekniske Data".

Afprøv tændrørskabet (upåklagelig isolering, fast tilslutning).

Afprøv om lydporten virker upåklageligt.

Arbejd ikke uden eller med en defekt lydpotte – **Brandfare! – Høreskader!**

Berør ikke en varm lydpotte – **fare for forbrænding!**

2.10 Skæreværktøjer og beskyttelsesordninger

Af sikkerhedsgrunde må der kun monteres de i den maskinspecifikke betjeningsvejledning godkendte kombinationer af skæreværktøj, beskyttelse, håndtag og sele.

På kratryddere med buet skaft og specialhåndtag må der kun anvendes **græshoveder**.

2.10.1 Symboler på beskyttelsesanordninger

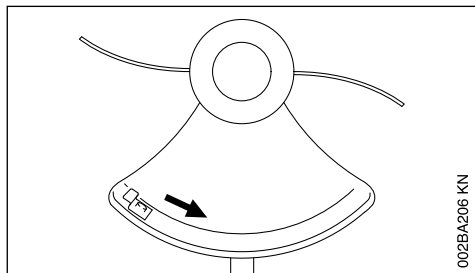

En pil markerer skæreværktøjernes drejeretning.

2.11 Græshoved med snore

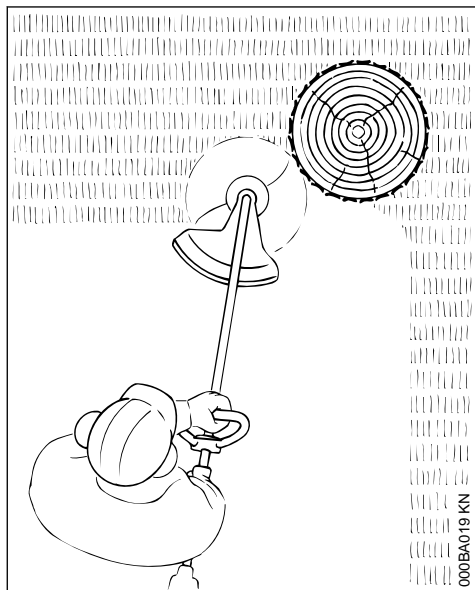

3 Tilladte kombinationer af skæreværktøj, beskyttelse, greb, bæresele

Skæreværktøj

Beskyttelse

Håndtag

Bæresele

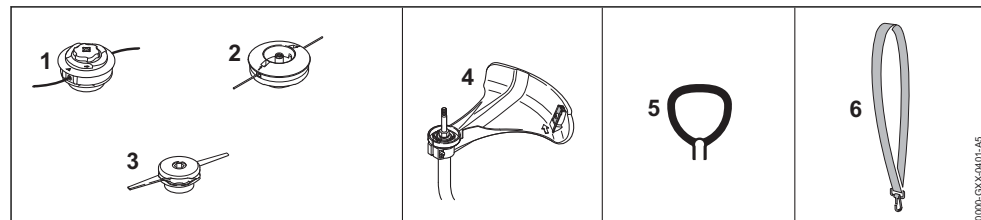

Til et blødt "klip" - til at skære kløftede kanter omkring træer og hegn rene - mindre fare for træets bark

! ADVARSEL

Klippesnorene må ikke erstattes med ståltråd -
Fare for kvæstelser!

2.12 Trimmerhoved med plastknive - STIHL PolyCut

Til klipning af engkanter, der ikke står noget på (uden pæle, hegn, træer og lignende forhindringer).

Følg altid sikkerhedsanvisninger, vedligeholdelsesanvisninger og slidmarkeringer i trimmerhovedets brugsvejledning!

! ADVARSEL

Hvis der ikke tages hensyn til en af slidmarkeringerne, er der fare for, at skæreværktøjet går i stykker, og dele, som bliver slynget omkring, fører til mulige kvæstelser.

Undgå under alle omstændigheder kontakt med sten, metaldele eller lignende for at reducere risikoen for ulykke!

Undersøg regelmæssigt PolyCut-kniven for revner. Forekommer der en revne på en kniv, skal **alle** knive på PolyCut udskiftes!

3.1 Godkendte kombinationer

Vælg den rigtige kombination i tabellen afhængigt af skæreværktøjet!



Af sikkerhedsmæssige årsager er andre kombinationer ikke tilladt – fare for ulykker!

3.2 Skæreværktøjer

3.2.1 Trimmerhoveder

- 1 STIHL AutoCut C 6-2
- 2 STIHL DuroCut 5-2
- 3 STIHL PolyCut 6-2

3.3 Beskyttelse

- 4 Beskyttelse med knive til trimmerhoveder

3.4 Håndtag

- 5 Specialhåndtag

3.5 Bæresele

- 6 Der kan bruges enkelt-skuldersele

4 Montering af specialhåndgreb

Specialhåndtaget kan være forskelligt alt efter udførelse.

4.1 Udførelse A

Montering af specialhåndtaget

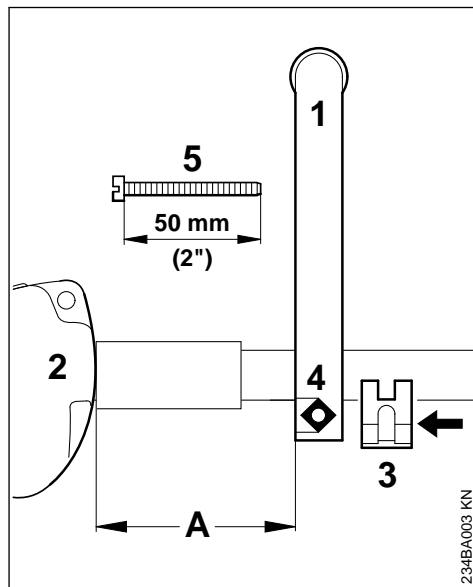

- ▶ Sæt specialhåndtaget (1) på skaftet i en afstand på (A) ca. 15 cm (6 in.) foran betjeningshåndtaget (2)
- ▶ Læg klemmestykket (3) an mod skaftet, og skub det ind i specialhåndtaget
- ▶ Læg firkantmøtrikken (4) i specialhåndtaget
- ▶ Stik spændeskruen (5) igennem fra den modsatte side, og spænd fast

Placér specialhåndtaget i den mest gunstige position

- ▶ Løsn skruen (5)
- ▶ Forskyd specialhåndtaget på skaftet efter ønske
- ▶ Stram skruen (5) til

4.2 Udførelse B

Ved leveringen af det nye redskab er specialhåndtaget allerede monteret på skaftet, det skal dog drejes og justeres.

Justering af specialhåndtag

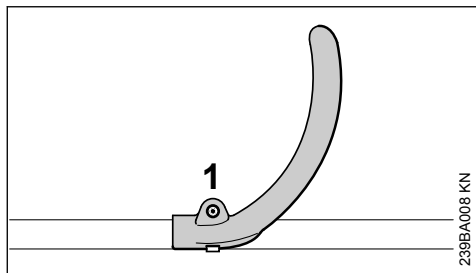

239BA008 KN

- Løsn skruen (1)

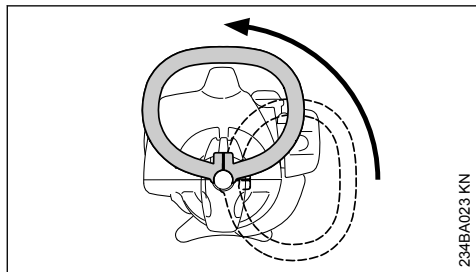

234BA023 KN

- Drej grebet opad på skaftet

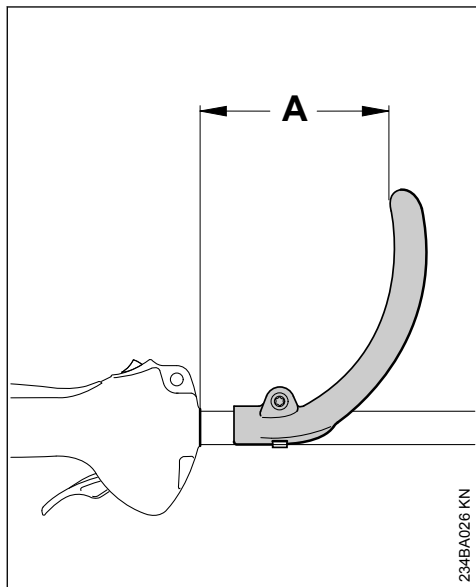

234BA026 KN

Ved ændring af afstanden (A) kan håndtaget bringes i den mest passende stilling til brugeren og arbejdet.

Anbefaling: Afstand (A) ca. 15 cm (6 in.)

- Skub håndtaget i den ønskede position

- Spænd skruen fast, så grebet ikke længere kan drejes omkring skaftet

5 Montering af beskyttelsesanordninger

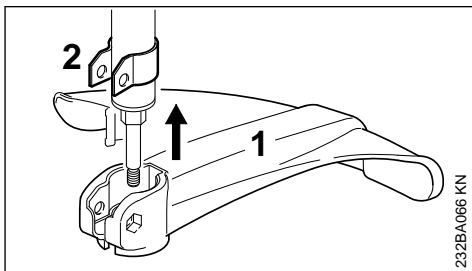

232BA066 KN

- Sæt beskyttesskærmen (1) på holderen (2) til anslag

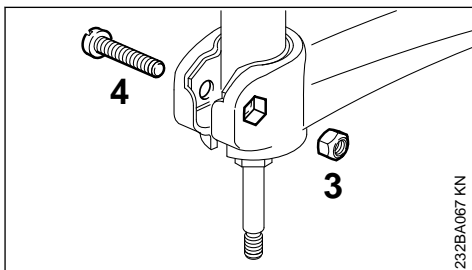

232BA067 KN

- Sæt møtrikken (3) i den indvendige sekskant på beskyttelsen – hullerne skal flugte
- Skru skruen (4) i og spænd den fast

6 Montering af skæreværktøj

6.1 Læg maskinen fra dig

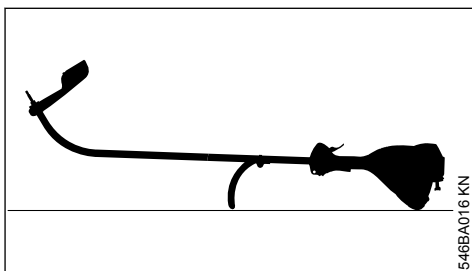

546BA016 KN

- Sluk motoren
- Anbring motorredskabet således, at specialhåndgrebet og motorhætten vender nedad og akslen vender opad

6.2 Trykskive

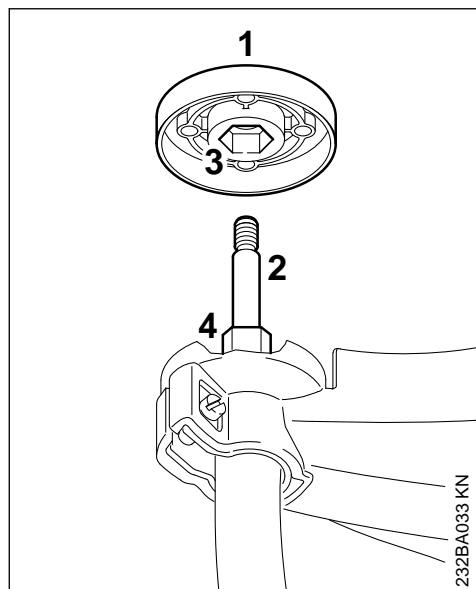

Trykskiven (1) er med i leveringsomfanget til DuroCut 5-2 og PolyCut 6-3. Der er kun behov for den ved brug af dette græshoved.

Græshoved STIHL AutoCut 5-2, græshoved STIHL AutoCut C 5-2

- Træk trykskiven (1), hvis monteret, af akslen (2).

Græshoved STIHL DuroCut 5-2, græshoved STIHL PolyCut 6-3,

- Skub trykskiven (1) på akslen (2), derved skal den indvendige sekskant (3) sættes på sekskanten (4).

6.3 Blokering af akslen

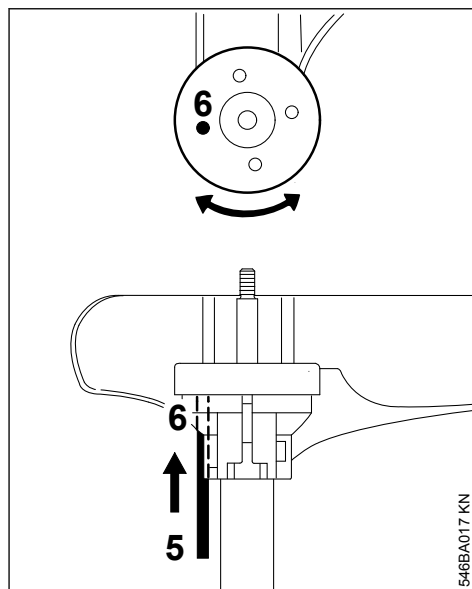

- For at blokere akslen skal værktøjet (5) sættes ind i borerne (6) i beskyttelsen og trykskiven, herved skal den drejes frem og tilbage til akslen er blokeret.

6.4 Montering af trimmerhoved med gevindtilslutning

Sørg for at gemme bilagsbladet til græshovedet.

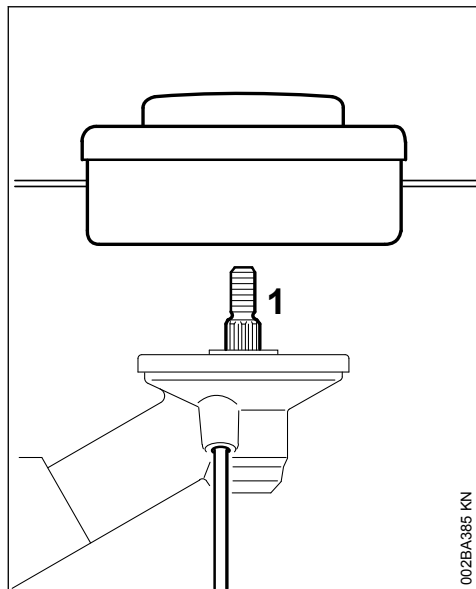

002BA385 KN

- ▶ Læg trykskiven på
- ▶ Drej trimmerhovedet i urets retning, indtil det sidder på akslen (1)
- ▶ Blokering af akslen
- ▶ Spænd trimmerhovedet fast

BEMÆRK

Tag værktøjet til blokering af akslen af igen.

6.5 Afmontering af trimmerhoved

- ▶ Blokering af akslen
- ▶ Drej trimmerhovedet mod uret

6.6 Montering af trimmerhoved uden gevindtilslutning

Sørg for at gemme bilagsbladet til trimmerhovedet!

6.6.1 STIHL AutoCut C 6-2

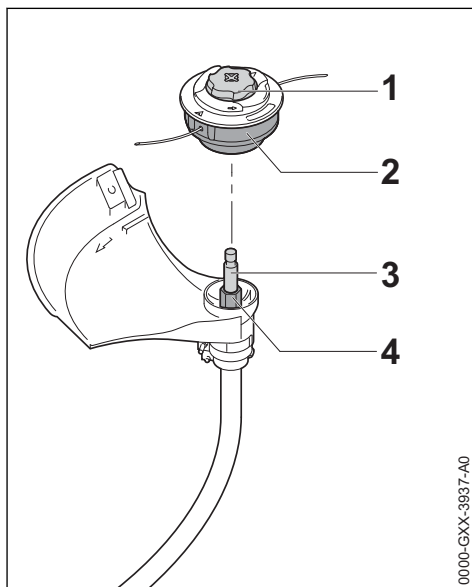

0000-GXX-3937-A0

- ▶ Skub trimmerhovedet (2) på akslen (3), derved skal den indvendige sekskant på trimmerhovedet (2) sættes på sekskanten (4)
- ▶ Hold trimmerhovedet (2) fast med hånden.
- ▶ Drej kappen (1) med uret, og hold den fast med hånden.

6.6.2 STIHL PolyCut 6-2, PolyCut 7-3

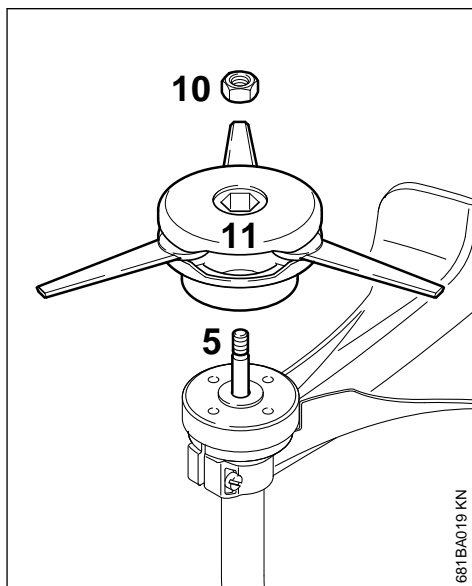

681BA019 KN

- ▶ Skub trykskiven på akslen
- ▶ Sæt møtrikken (10) i trimmerhovedet
- ▶ Skru trimmerhovedet (11) med uret indtil anslag på akslen (5)
- ▶ Blokering af akslen
- ▶ Spænd trimmerhovedet fast

**ADVARSEL**

Udskift møtrikker, som går let.

BEMÆRK

Tag værktøjet til blokering af akslen af igen.

6.7 Afmontering af trimmerhoved

6.7.1 STIHL AutoCut

- ▶ Hold fast i spolehuset
- ▶ Drej kappen mod uret

6.7.2 STIHL PolyCut

- ▶ Blokering af akslen
- ▶ Drej trimmerhovedet mod uret

7 Brændstof

Motoren skal drives af en brændstofblanding af benzin og motorolie.

**ADVARSEL**

Undgå direkte hudkontakt med brændstof og indånding af brændstoffdampe.

7.1 STIHL MotoMix

STIHL anbefaler at anvende STIHL MotoMix. Dette brugsklare færdigblandede brændstof er benzolfrit, blyfrit, har et højt oktantal og har altid det korrekte blandingsforhold.

STIHL MotoMix er blandet med STIHL-totaktsmotorolie HP Ultra med henblik på at opnå en så lang levetid for motoren som muligt.

MotoMix markedsføres ikke i alle lande.

7.2 Blanding af brændstof

BEMÆRK

Uegnede driftsmidler eller et blandingsforhold, der afviger fra forskriften, kan medføre alvorlige skader på drevet. Benzin eller motorolie af en ringere kvalitet kan beskadige motoren, pakringer, ledninger og brændstofftanken.

7.2.1 Benzin

Anvend kun **mærkebenzin** med et oktantal på mindst 90 ROZ – blyfri eller blyholdigt.

Benzin med en alkoholandel på over 10 % kan forårsage ujævn gang ved motoren med manuelt justerbare karburatorer, og derfor bør det ikke anvendes til drift af sådanne motorer.

Motorer med M-Tronic giver fuld ydelse med benzin med op til 27 % alkoholandel (E27).

7.2.2 Motorolie

Ved egen blanding af brændstof må der kun anvendes STIHL-totaktsmotorolie eller en anden motorolie med høj kapacitet fra en af klasserne JASO FB, JASO FC, JASO FD, ISO-L-EGB, ISO-L-EGC eller ISO-L-EGD.

STIHL forlanger, at totaktsmotorolien STIHL HP Ultra eller en tilsvarende motorolie med høj kapacitet anvendes, for at emissionsgrænseværdierne skal kunne garanteres for redskabets levetid.

7.2.3 Blandingsforhold

Ved STIHL-totaktsmotorolie 1:50; 1:50 = 1 del olie + 50 dele benzin

7.2.4 Eksempler

Benzinmængde Liter	STIHL-totaktsolie 1:50 Liter	(ml)
1	0,02	(20)
5	0,10	(100)
10	0,20	(200)
15	0,30	(300)
20	0,40	(400)
25	0,50	(500)

- ▶ Kom først motorolie og derefter benzin i en dunk, der er godkendt til brændstof, og bland grundigt

7.3 Opbevaring af brændstoffblanding

Opbevar kun brændstof i godkendte beholdere på et sikkert, tørt og køligt sted beskyttet mod lys og sollys.

Brændstofblandinger ældes – bland kun til et par ugers brug ad gangen. Brændstofblandingen må ikke opbevares længere end 30 dage. Brændstofblandingen kan blive ubrugelig hurtigere ved påvirkning fra lys, sollys, lave eller høje temperaturer.

STIHL MotoMix kan dog opbevares uden problemer i op til 5 år.

- Ryst dunken med brændstofblandingen godt, før der tankes

! ADVARSEL

Der kan opbygges et tryk i dunken – åbn den forsigtigt.

- Rengør brændstoffranken og dunken grundigt fra tid til anden

Rester af brændstof og resterne af den væske, der bruges til rengøring, skal bortskaffes korrekt iht. forskrifterne og på miljøvenlig vis!

8 Påfyldning af brændstof

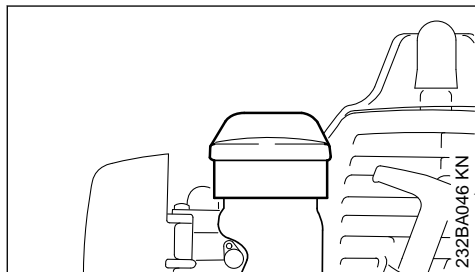

- Rengør tankdækslet og området omkring dette før påfyldning, så der ikke kommer urenheder i tanken
- Anbring redskabet således, at tankdækslet vender opad
- Åbn tankdækslet

Spild ikke brændstof ved påfyldning og fyld ikke tanken helt op til kanten. STIHL anbefaler STIHL påfyldningssystem (specieltilbehør).

! ADVARSEL

Efter påfyldningen skal tankdækslet spændes så fast som muligt med hånden.

9 Start og standsning af motoren

9.1 Betjeningselementer

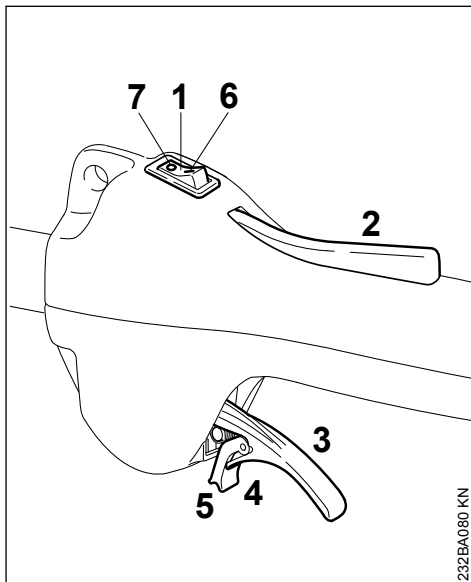

- 1 Stopkontakt
- 2 Gashåndtagsslås
- 3 Gashåndtag
- 4 Gashåndtagets fjedrende tunge
- 5 Kærv

9.1.1 Stopkontaktens stillinger

- 6 I – Drift – motoren kører eller kan gå i gang
- 7 0 – stop – motor slukket – tændingen er frakoblet

9.2 Igangsætning

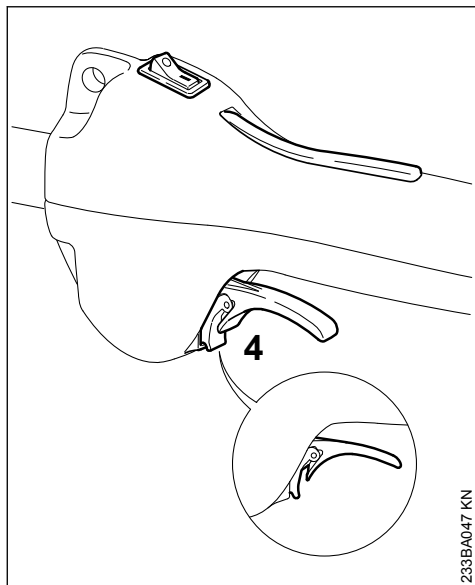

233BA047 KN

- ▶ Sæt stopkontakten i stilling I bringen
- ▶ Tryk på gashåndtagslåsen og hold den trykket ind
- ▶ Tryk gashåndtaget igennem til låseanordningen på tungen (4) kan gå i indgreb på huset (pil)
- ▶ gashåndtag, tunge og gashåndtagslås slippes efter hinanden = **startgasstilling**

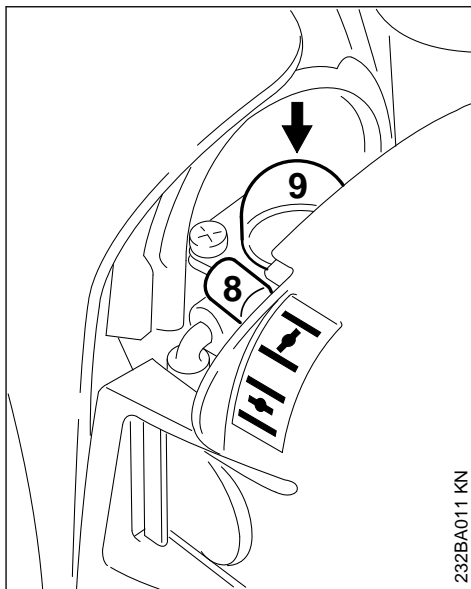

232BA011 KN

- ▶ Indstil chokerspjældets arm (8)
 - ↙ ved kold motor
 - ↔ ved varm motor – også når motoren har kørt, men stadigvæk er kold
- ▶ Tryk mindst 5 gange på bælgens (9) på brændstofhåndpumpen - også når bælgens er fyldt med brændstof

9.2.1 Start

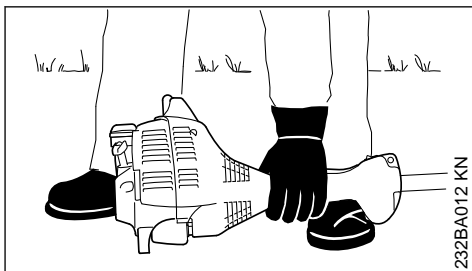

232BA012 KN

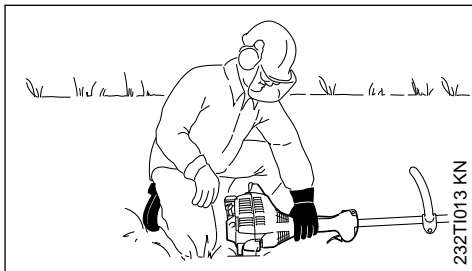

232T1013 KN

- ▶ Læg redskabet sikkert på jorden: støtten på motoren og beskyttelsen til skæreværktøjet danner underlaget

Skæreværktøjet må hverken berøre jorden eller andre genstande – **fare for ulykker!**

- ▶ Indtag en sikker stilling – muligheder: stående, bøjet eller knælende
- ▶ Tryk redskabet **fast** ned mod jorden – hverken gasarm eller gashåndtagslåsen må berøres – tommelfingeren ligger under blæserhuset

BEMÆRK

Anbring ikke foden eller knæet på skaffet!

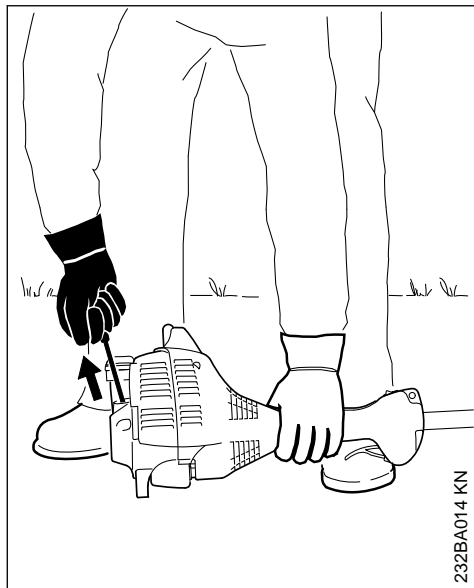

- ▶ Tag fat i startgrebet med højre hånd
- ▶ Træk startgrebet langsomt ud, til du mærker modstand, træk derefter hurtigt og kraftigt ud

BEMÆRK

Træk ikke snoren helt ud – **fare for brud!**

- ▶ Lad ikke startgrebet svippe tilbage – før det tilbage i udrækningsretningen, så startsnoren kan rulle korrekt op
- ▶ Start igen

9.2.2 Efter den første start

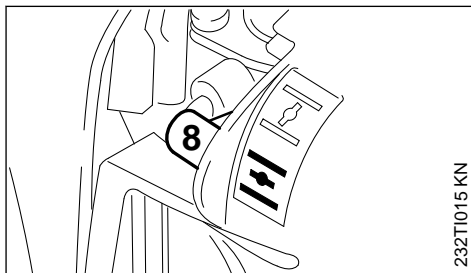

- ▶ senest efter det **første** startforsøg skal armen (8) på chokerspjældet stilles på
- ▶ Start igen

9.2.3 Tryk på gashåndtagslåsen så snart motoren kører

- ▶ Tryk gashåndtaget ind, til tungen går i hak – motoren går i tomgang

ADVARSEL

Ved rigtig indstilling af karburatoren må skæreværktøjet ikke bevæge sig i tomgang.

Redskabet er klart til brug.

9.3 Sluk motoren

- ▶ Sæt stopkontakten i stilling **0** bringen

9.4 Hvis motoren ikke starter

Chokerspjældhåndtag

Hvis chokerspjældarmen ikke drejes rettidigt til ved første motortænding, vil motoren drukne.

- ▶ Stil chokerspjældhåndtaget på
- ▶ Sæt stopkontakten i stilling **I**, sæt spærrearm og gashåndtag i **startgasstilling** bringen
- ▶ Start motoren – træk startsnoren kraftigt ud – 10 til 20 træk i snoren kan være nødvendigt

Starter motoren alligevel ikke

- ▶ Stil stopknappen i stopstilling **0** stellen
- ▶ Afmonter tændrøret – se "Tændrør"
- ▶ Tør tændrøret
- ▶ Træk flere gange i startanordningen – for at få luftet ud i forbrændingskammeret
- ▶ Sæt tændrøret i igen – se "Tændrør"
- ▶ Sæt stopkontakten i stilling **I** bringen
- ▶ Stil chokerspjældhåndtaget på **e** – også ved kold motor
- ▶ Start motoren igen

9.4.1 Tanken blev kørt helt tom

- ▶ Efter tankning skal der trykkes mindst fem gange på bælggen på brændstofhåndpumpen – også hvis bælggen er fyldt med brændstof
- ▶ Chokerspjældhåndtaget indstilles afhængigt af motortemperaturen
- ▶ Start motoren igen

10 Driftshenvisninger

10.1 I den første driftstid

Den fabriknye maskine må frem til den tredje tankpåfyldning ikke køre ubelastet i højt omdrejningstalsområde, så at der ikke opstår ekstra belastninger i indkøringsperioden. I indkøringsperioden skal de bevægelige dele tilpasse sig hinanden - der findes en større friktionsmodstand i motoren. Motoren kommer op på sin maksimale effekt efter en brugstid på 5 til 15 tankpåfyldninger.

10.2 Under arbejdet

Lad motoren efter længere fuld belastningstid køre videre i tomgang i kort tid, til den største varme er afledt vha. køleluftstrømmen, så komponenterne på drivanordningen (tændingsanlæg, karburator) ikke bliver ekstremt belastet pga. varmegobning.

10.3 Efter arbejdet

Ved standsning i kort tid: Lad motoren køle af. Opbevar maskinen, til den skal bruges næste gang, med tom brændstoftank på et tørt sted, ikke i nærheden af kilder til brand. Ved længere standsning - se "Opbevaring af maskinen".

11 Rengøring af luftfilter

11.1 Ved tydeligt tab af motoreffekt

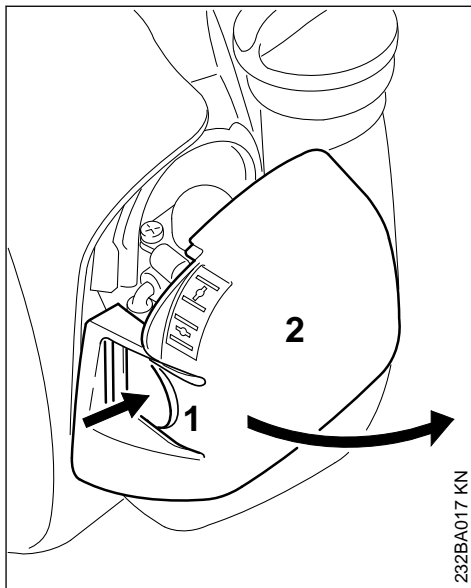

- ▶ Stil chokerspjældarmen på **I**
- ▶ Tryk lasken (1) ind og sving filterdækslet (2) væk
- ▶ Rens filterets omgivelser for grov tilsmudsning

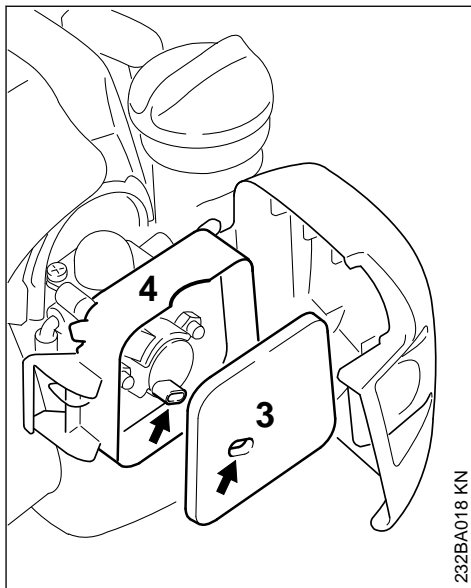

- ▶ Tag filt-filteret (3) ud af filterhuset (4) og udskift det – det kan også foreløbigt bankes eller blæses igennem – må ikke vaskes
- ▶ Udskift beskadigede dele
- ▶ Sæt filt-filteret (3) ind i filterhuset (4)
- ▶ Luk filterdækslet og lad det gå i indgreb

12 Indstilling af karburator

Karburatoren er fra fabrikken indstillet, så motoren får en optimal blanding af brændstof og luft i alle driftstilstande.

12.1 Indstilling af tomgang

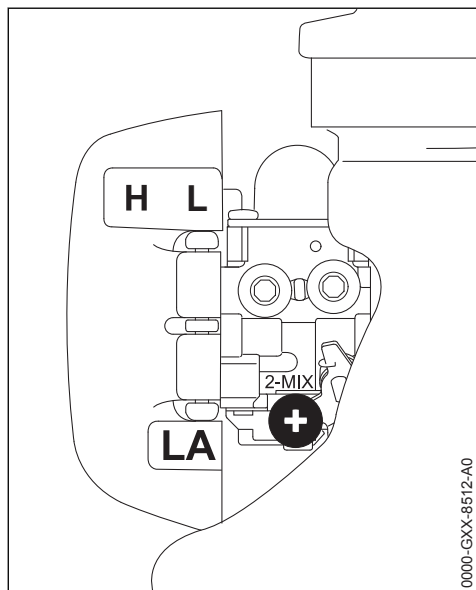

- ▶ Start motoren, og lad den køre varm

12.1.1 Motoren standser i tomgang

- ▶ Drej tomgangsanslagsskruen (LA) langsom med uret, indtil motoren kører jævnt – skæreværktøjet må ikke dreje med

12.1.2 Skæreværktøjet drejer med i tomgang.

- ▶ Skru tomgangsanslagsskruen (LA) mod uret, indtil skæreværktøjet standser – drej derefter ca. 1/2 til 1 omdrejning videre i samme retning

! ADVARSEL

Hvis skæreværktøjet efter udført indstilling fortsat kører med, skal redskabet repareres hos forhandleren.

13 Tændrør

- ▶ ved utilstrækkelig motoreffekt, dårlig start eller tomgangsforstyrrelser skal tændrøret altid kontrolleres først
- ▶ udskift tændrøret efter ca. 100 driftstimer – ved kraftigt afbrændte elektroder allerede før – anvend kun de frigivne, afskærmede tændrør, som er anbefalet af STIHL – se "Tekniske data"

13.1 Afmontering af tændrøret

- ▶ Stil stopknappen i stilling 0

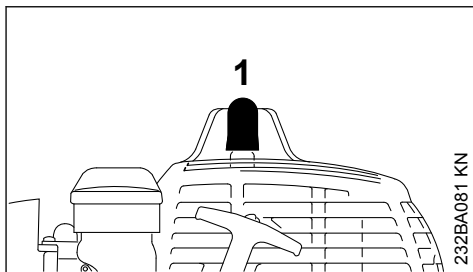

- ▶ Træk tændrørshætten (1) af
- ▶ Skru tændrøret ud

13.2 Kontrol af tændrør

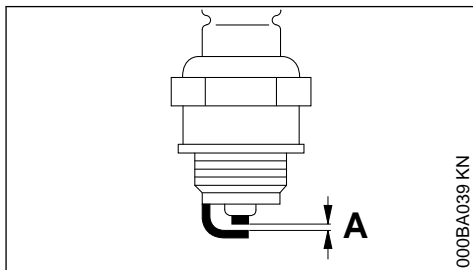

- ▶ Rengør det tilsmudsede tændrør.
- ▶ Kontrollér elektrodeafstanden (A), og justér om nødvendigt, værdi for afstand – se "Tekniske data".
- ▶ Afhjælp årsagerne for tilsmudsning af tændrøret.

Mulige årsager er:

- for meget motorolie i brændstoffet
- tilsmudset luftfilter
- ugunstige driftsbetingelser

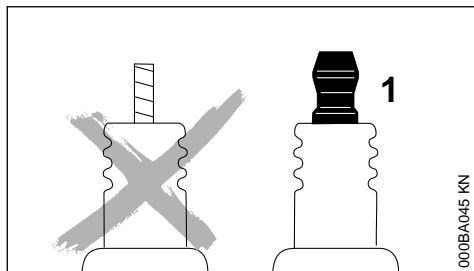

! ADVARSEL

Ved løs eller manglende tilslutningsmøtrik (1) kan der opstå gnister. Hvis der arbejdes i letantændelige eller i eksplosive omgivelser, kan der opstå brande eller eksplosioner. Personer kan blive alvorligt kvæstet, eller der kan opstå materielle skader.

- ▶ Anvend fejlfrie tændrør med fast tilslutningsmøtrik.

13.3 Montering af tændrør

- ▶ Skru tændrøret i og pres tændrørshætten fast på

14 Motorens løb

Er motorens køreforhold trods rensede luftfilter og korrekt karburatorindstilling utilfredsstillende, kan årsagen også være lydæmperen.

Få lydæmperen kontrolleret med hensyn til tilsmudsning (forkoksning) hos en forhandler!

STIHL anbefaler, at alt vedligeholdelsesarbejde og reparationer kun udføres af en STIHL-forhandler.

15 Opbevaring af redskabet

Ved driftspauser på mere end ca. 30 dage

- ▶ Tøm brændstoftanken på et sted med god ventilation, og rens den
- ▶ Bortskaf brændstoffet iht. gældende bestemmelser og på miljøvenlig vis
- ▶ Hvis der findes en brændstofhåndpumpe: Tryk brændstofhåndpumpen mindst 5 gange
- ▶ Start motoren, og lad den køre i tomgang, indtil motoren standser
- ▶ Tag skæreværktøjet af, rens og kontrollér det.
- ▶ Rens redskabet grundigt, især luftfilteret
- ▶ Opbevar redskabet på et tørt og sikkert sted. Beskyt redskabet mod utilsigtet brug (f.eks. af børn)

16 Efterse græshovedet

16.1 Læg maskinen fra dig

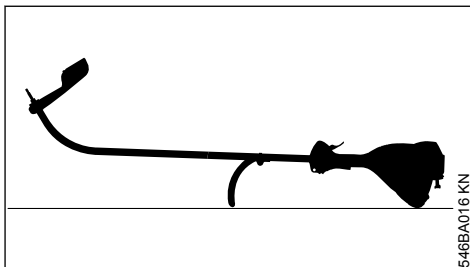

- ▶ Sluk motoren
- ▶ Anbring motorredskabet således, at specialhåndgrebet og motorhætten vender nedad og akslen vender opad

16.2 Fornyelse af snor

Inden snoren til græshovedet fornyes, skal græshovedet altid først kontrolleres for slid.

! ADVARSEL

Hvis der synlige tegn på kraftigt slid, skal hele græshovedet udskiftes.

Snoren til græshovedet benævnes efterfølgende kort som "snor".

Græshovedet leveres sammen med en illustreret vejledning, som viser udskiftningen af snore. Vejledningen til græshovedet skal derfor gemmes.

- ▶ Afmonter græshovedet ved behov.

16.3 Efterjustering af snor

16.3.1 STIHL AutoCut

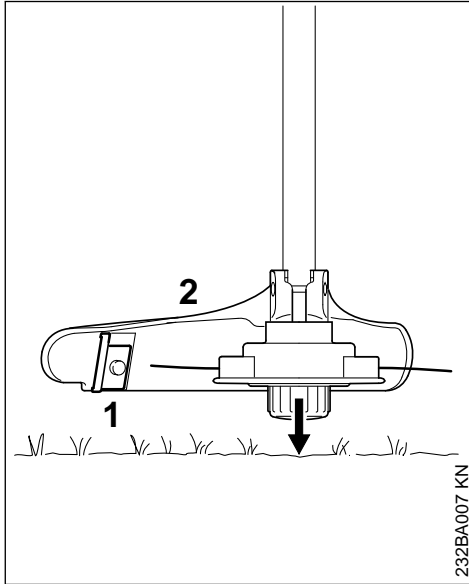

- ▶ Hold det roterende græshoved parallelt hen over den bevoksede flade – berør jorden let – ca. 3 cm (1,2 in.) snor efterjusteres.
- ▶ For lange snore til græshovedet afkortes til optimal længde af kniven (1) på beskyttelseskærmen (2) – undgå derfor gentagne berøringer af jorden!

Snoren efterjusteres kun, når **begge** snore samtidig er mindst **2,5 cm (1 in.)** lange!

Hvis snorene til græshovedet er kortere end 2,5 cm (1 in.):

⚠ ADVARSEL

Når snoren efterjusteres med hånden, skal motoren altid standses – ellers er der **fare for kvæstelser!**

- ▶ Vend maskinen om.
- ▶ Tryk kappen på trådspolen til anslag.
- ▶ Træk trådenderne ud af trådspolen.

Hvis der ikke er mere snor i spolen, skal snoren fornyes.

16.3.2 Ved alle andre græshoveder

Som beskrevet på græshovedets bilagseddél.

⚠ ADVARSEL

Når snoren efterjusteres med hånden, skal motoren altid standses – ellers er der **fare for kvæstelser!**

16.4 Udskiftning af snor

STIHL DuroCut

⚠ ADVARSEL

Når græshovedet sættes på med hånden, skal motoren altid standses – ellers er der **fare for kvæstelser!**

- ▶ Sæt den afkortede snor i græshovedet iht. den medfølgende vejledning.

16.5 Udskiftning af kniv

16.5.1 STIHL PolyCut

Inden skærekniven til græshovedet udskiftes, skal græshovedet altid først kontrolleres for slitage.

⚠ ADVARSEL

Hvis der synlige tegn på kraftigt slid, skal hele græshovedet udskiftes.

Skæreknivene benævnes efterfølgende kort som "knive".

Græshovedet leveres sammen med en illustreret vejledning, som viser fornyelsen af knive. Vejledningen til græshovedet skal derfor gemmes.

⚠ ADVARSEL

Når snorene til græshovedet sættes på med hånden, skal motoren altid standses – ellers er der **fare for kvæstelser!**

- ▶ Afmonter græshoved
- ▶ Udskift kniven som vist på billedet i vejledningen
- ▶ Monter græshovedet igen

17 Kontrol og vedligeholdelse hos specialforhandler

17.1 Tankens brændstofsugehoved

- ▶ Få udskiftet brændstoftankens sugenhoved årligt

STIHL anbefaler, at vedligeholdelsesarbejde og reparationer kun udføres af en STIHL-forhandler.

18 Henvisninger til vedligeholdelse og pasning

Angivelserne refererer til normale driftsbetingelser. Under vanskelige betingelser (store støvmængder osv.) og længere daglige arbejdstider skal de angivne intervaller afkortes tilsvarende.		tør arbejdets begyndelse	efter arbejdsophør eller dagligt	efter hver tankning	ugentligt	månedligt	årligt	ved fejl	ved beskadigelse	ved behov
Komplet maskine	Visuel kontrol (tilstand, tæthed)	X		X						
	renses		X							
	Udskift beskadigede dele	X								
Betjeningshåndtag	Funktionskontrol	X		X						
Luftfilter	visuel kontrol						X	X		
	renses							X		X
	udskiftes								X	
Brændstofhåndpumpe (hvis monteret)	kontrolleres	X								
	istandsættelse hos forhandleren ¹⁾								X	
Sugehoved i brændstoftanken	kontrol hos forhandleren ¹⁾							X		
	udskiftes hos forhandleren ¹⁾						X		X	X
Brændstoftank	renses							X		X
Karburator	Kontrol af tomgang, skæreværktøjet må ikke dreje med	X		X						
	indstilling af tomgang									X
Tændrør	Indstilling af elektrodeafstand							X		
	Udskiftning efter 100 driftstimer									
Indsugningsåbning til køleluft	visuel kontrol		X							
	renses									X
Tilgængelige skruer og møtrikker (undtagen indstillingsskruer)	efterspændes									X
Skæreværktøj	visuel kontrol	X		X						
	udskiftes								X	
	Kontrol for fast montering	X		X						
Sikkerhedsmærkat	udskiftes								X	

¹⁾STIHL anbefaler STIHL-forhandleren

19 Minimering af slidage og undgåelse af skader

Overholdelse af instruktionerne i denne betjeningsvejledning medvirker til at man undgår overdreven slidage og skader på maskinen.

Benyttelse, vedligeholdelse og opbevaring af maskinen skal finde udføres omhyggeligt, som beskrevet i denne betjeningsvejledning.

Alle skader, som skyldes, at der ikke er taget hensyn til sikkerheds-, betjenings- og advarsels-henvisningerne, er brugerens eget ansvar. Dette gælder især for:

- ændringer, som ikke er godkendt af STIHL
- anvendelse af værktøjer eller tilbehør, som ikke er tilladt for, egnet til maskinen eller som kvalitativt er dårligere
- ikke forskriftsmæssig brug af maskinen
- brug af maskinen i forbindelse med sports- eller konkurrencebegivenheder
- følgeskader efter fortsat benyttelse af maskinen med defekte komponenter

19.1 Vedligeholdelsesarbejder

Alle i kapitel "Vedligeholdelses- og plejehenvisninger" opførte arbejder skal udføres med jævne mellemrum. Hvis disse vedligeholdelsesopgaver ikke kan udføres af brugeren selv, skal de overlades til en forhandler.

STIHL anbefaler, at alt vedligeholdelsesarbejde og reparationer kun udføres af STIHL forhandler. STIHL forhandlerne bliver regelmæssigt tilbudt skoling og af får stillet tekniske informationer til rådighed.

Hvis disse arbejdsopgaver forsømmes eller udføres ufagmæssigt, kan der opstå skader, som brugeren selv har ansvaret for. Dertil hører bl. a.:

- Skader på motoren som følge af ikke rettidig eller utilstrækkelig vedligeholdelse (f. eks. luft- og brændstoffilter), forkert karburatorindstilling eller utilstrækkelig rensning af køleluftøringen (indsugningsslidser, cylinderribber)
- Korrosions- og andre følgeskader på grund af ufagmæssig opbevaring
- Skader på maskinen som følge af anvendelse af kvalitativt dårlige reservedele

19.2 Sliddele

Nogle dele i motorredskabet udsættes også ved forskriftsmæssig brug for almindelig slidage og skal udskiftes rettidigt, alt efter brugsmåde og -varighed. Dertil hører bl. a.:

- Skæreværktøjer (alle slags)

- Fastgørelsesdele til skæreværktøjer (beskyttelsesskål, møtrik, osv.)
- Skæreværktøjsbeskyttelser
- Kobling
- Filter (til luft, brændstof)
- Startanordning
- Tændrør

20 Vigtige komponenter

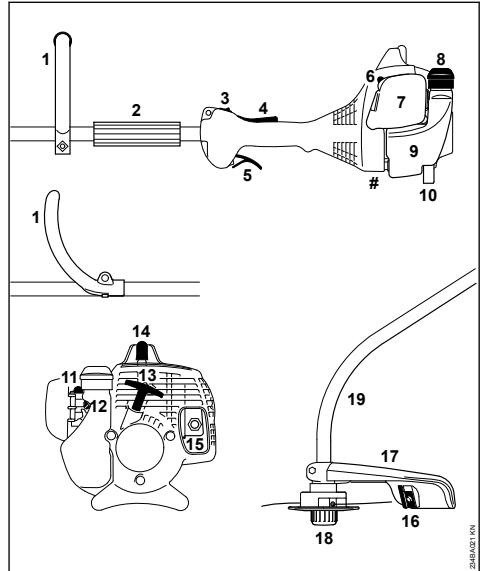

- 1 Specialhåndtag
- 2 Hylse
- 3 Stopkontakt
- 4 Gashåndtagslås
- 5 Gashåndtag
- 6 Chokerspjældarm
- 7 Luffilterdæksel
- 8 Tankdæksel
- 9 Tank
- 10 Redskabsstøtte
- 11 Brændstoffåndpumpe
- 12 Tomgangsanslagsskrue (LA)
- 13 Starthåndtag
- 14 Tændrørshætte
- 15 Lyddæmper
- 16 Kniv (til trimmertråd)
- 17 Beskyttelsesskærm
- 18 Trimmerhoved

19 Skaft**# Maskinnummer****21 Tekniske data****21.1 Motor**

Encylindret totaktsmotor

21.1.1 FS 38

Slagvolumen:	27,2 cm ³
Cylinderboring:	34 mm
Slaglængde:	30 mm
Effekt iht. ISO 8893:	0,65 kW (0,90 HK) ved 8300 1/min
Tomgangsomdrejningstal:	2800 1/min
Omdrejningstal for nedregulering (nom. værdi):	9500 1/min
Maks. omdrejningstal udgangsaksel (skæreværktøjsholder):	10100 1/min

21.2 Tændingssystem

Elektronisk styret magnettænder

Tændrør (afskærmet):	NGK BPMR 7 A
Elektrodeafstand:	0,5 mm

21.3 Brændstofsysteem

Positionsneutral membrankarburator med integreret brændstofpumpe

Brændstoftankindhold: 330 cm³ (0,33 l)**21.4 Vægt****ikke tanket, uden skæreværktøj og beskyttelse**
FS 38: 4,1 kg**21.5 Støj- og vibrationsværdier**

Når lyd- og vibrationsværdier skal findes, indgår driftstilstandene tomgang og nom. maks. omdrejningstal i lige store dele.

Oplysninger om opfyldelse af direktivet for arbejdstagernes eksponering for risici på grund af fysiske agenser (vibrationer) 2002/44/EF, se

www.stihl.com/vib**Lydtryksniveau L_{peq} iht. ISO 22868**

97 dB(A)

Lydeffektniveau L_weq iht. ISO 22868

106 dB(A)

Vibrationsværdi a_{hv,eq} iht. ISO 22867**Venstre hånd- Højre håndtag tag**9,5 m/s² 8,0 m/s²For lydtrykniveauet og lydeffektniveauet er K-faktor i henhold til direktiv 2006/42/EG = 2,0 dB(A); for vibrationsværdien er K-faktor i henhold til direktiv 2006/42/EG = 2,0 m/s².**21.6 REACH**

REACH betegner en EF-forordning til registrering, vurdering og godkendelse af kemikalier.

For information vedr. opfyldelse af REACH-forordning (EF) nr. 1907/2006 se

www.stihl.com/reach**21.7 Emissionsværdi for udstødningsgas**Den målte CO₂-værdi er angivet påwww.stihl.com/co2

i de produktspecifikke tekniske data.

Den målte CO₂-værdi blev registreret fra en repræsentativ motor efter en standardiseret testmetode under laboratoriebetingelser og udgør ikke nogen udtrykkelige eller implicite garantier for en bestemt motors ydelse.

Ved anvendelse og vedligeholdelse, som beskrevet i denne brugsvejledning, bliver de gældende krav til emission af udstødningsgas opfyldt. Ved ændringer af motoren bortfalder typegodkendelsen.

22 Reparationsvejledning

Brugeren af dette apparat må kun udføre de vedligeholdelses- og servicearbejder, som er beskrevet i denne betjeningsvejledning. Mere omfattende reparationer må kun udføres af faghandleren.

STIHL anbefaler, at alt vedligeholdelsesarbejde og reparationer kun udføres af en STIHL-forhandler. STIHL-forhandlerne bliver regelmæssigt tilbudt skoling og at får stillet tekniske informationer til rådighed.

Ved reparationer må der kun anvendes reservedele, som STIHL har godkendt til dette redskab, eller teknisk tilsvarende dele. Anvend kun førsteklasses reservedele. Ellers kan der opstå fare for uheld eller skader på redskabet.

STIHL anbefaler, at der anvendes originale STIHL reservedele.

Originale STIHL reservedele kendes på STIHL reservedelsnummeret og skrifttypen **STIHL** samt ligeledes på STIHL reservedelsmærket  (på små dele kan dette mærke også stå alene).

23 Bortskaffelse

Der kan findes informationer om bortskaffelse hos de lokale myndigheder eller en STIHL-forhandler.

Ukorrekt bortskaffelse kan være sundhedsskadeligt og belaste miljøet.

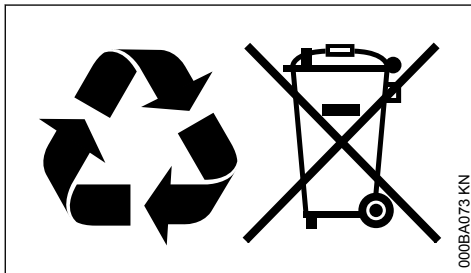

- ▶ STIHL-produkter inklusive emballage skal overdrages til et egnet indsamlingssted til genbrug i henhold til gældende lokale regler.
- ▶ Må ikke bortskaffes som husholdningsaffald.

24 EU-overensstemmelseserklæring

ANDREAS STIHL AG & Co. KG
Badstr. 115
D-71336 Waiblingen

Tyskland

erklærer som eneansvarlig, at

Konstruktionstype:	Trimmer
Fabriksmærke:	STIHL
Type:	FS 38
Serienummer:	4140
Slagvolumen:	27,2 cm ³

overholder de gældende bestemmelser i direktiverne 2011/65/EU, 2006/42/EF, 2014/30/EU og 2000/14/EF og er udviklet og produceret i overensstemmelse med de på produktionsdatoen gældende versioner af standarderne:

EN ISO 11806-1, EN 55012, EN 61000-6-1

Til påvisning af det målte og garanterede lydeffektniveau fulgtes retningslinjerne i direktiv

2000/14/EF, bilag V, under anvendelse af standarden ISO 10884.

Målt lydeffektniveau

FS 38: 109 dB(A)

Garanteret lydeffektniveau

FS 38: 111 dB(A)

Opbevaring af teknisk dokumentation:

ANDREAS STIHL AG & Co. KG
Produktzulassung

Produktionsåret og maskinnummeret er angivet på redskabet.

Waiblingen, 01.08.2022

ANDREAS STIHL AG & Co. KG

p.p.



Robert Olma, Vice President, Regulatory Affairs & Global Governmental Relations

CE

25 UKCA-overensstemmelseserklæring

ANDREAS STIHL AG & Co. KG
Badstr. 115
D-71336 Waiblingen

Tyskland

erklærer som eneansvarlig, at

Konstruktionstype:	Trimmer
Fabriksmærke:	STIHL
Type:	FS 38
Serienummer:	4140
Slagvolumen:	27,2 cm ³

de relevante bestemmelser i de britiske forordninger The Restriction of the Use of Certain Hazardous Substances in Electrical and Electronic Equipment Regulations 2012, Supply of Machinery (Safety) Regulations 2008, Electromagnetic Compatibility Regulations 2016 og Noise Emission in the Environment by Equipment for use Outdoors Regulations 2001 og er udviklet og fremstillet i overensstemmelse med versionerne af følgende standarder, der er gældende på produktionsdatoen:

EN ISO 11806-1, EN 55012, EN 61000-6-1

For at bestemme det målte og garanterede lydeffektniveau blev den britiske regulering Noise Emission in the Environment by Equipment for use Outdoors Regulations 2001, Schedule 8, udført ved hjælp af ISO 10884 -standarden.

Målt lydeffektniveau

FS 38: 109 dB(A)

Garanteret lydeffektniveau

FS 38: 111 dB(A)

Opbevaring af teknisk dokumentation:

ANDREAS STIHL AG & Co. KG

Produktionsåret og maskinnummeret er angivet på redskabet.

Waiblingen, 01.08.2022

ANDREAS STIHL AG & Co. KG

p.p.



Robert Olma, Vice President, Regulatory Affairs & Global Governmental Relations



26 Adresser

www.stihl.com

Innholdsfortegnelse

1	Om denne bruksanvisningen.....	71
2	Sikkerhetsforskrifter og arbeidsteknikk.....	72
3	Tillatte kombinasjoner av skjæreverktøy, vernebeskyttelse, håndtak, bæresele.....	77
4	Montere rundhåndtak.....	78
5	Montere verneutstyr.....	79
6	Montere skjæreverktøy.....	79
7	Drivstoff.....	81
8	Fyll på drivstoff.....	82
9	Starte / stoppe motoren.....	83
10	Bruksanvisning.....	85
11	Rengjøre luftfilter.....	85
12	Innstille forgasseren.....	86
13	Tennplugg.....	86
14	Motorens gange.....	87
15	Oppbevare maskinen.....	87
16	Vedlikeholde trådhodet.....	88

17	Kontroll og vedlikehold hos faghandel.....	89
18	Stell og vedlikehold.....	89
19	Redusere slitasje og unngå skader.....	90
20	Viktige komponenter.....	91
21	Tekniske data.....	91
22	Reparasjoner.....	92
23	Avfallshåndtering.....	92
24	EU-samsvarserklæring.....	92
25	Produsentens samsvarserklæring for UKCA.....	93
26	Adresser.....	93

1 Om denne bruksanvisningen

1.1 Symboler

Symbolene som befinner seg på maskinen, er forklart i denne bruksanvisningen.

Avhengig av maskinen og utstyret kan symbolene nedenfor være plassert på maskinen.



Drivstofftank, drivstoffblanding av bensin og motorolje



Aktivere dekompresjonsventilen



Drivstoffpumpe



Betjene drivstoffhåndpumpen



Fettube



Innsugsluftkanal: sommermodus



Innsugsluftkanal: vintermodus



Håndtaksoppvarming



1.2 Merking av tekstavsnitt



ADVARSEL

Advarsel om fare for skade eller ulykker på personer samt om alvorlige skader på gjenstander.

LES DETTE

Advarsel om skade på maskinen eller de enkelte delene.

1.3 Teknisk videreutvikling

STIHL arbeider kontinuerlig med å videreutvikle samtlige maskiner og apparater. Vi forbeholder oss derfor retten til å endre leveranseomfanget med hensyn til form, teknikk og utrustning.

Ingen krav kan gjøres gjeldende på grunnlag av angivelser og bilder i denne bruksanvisningen.

2 Sikkerhetsforskrifter og arbeidsteknikk



Arbeid med denne maskinen krever spesielle sikkerhetstiltak, fordi det går raskere enn med ljå og skjæreverktøyet har svært høyt turtall ved drift.



Les hele bruksanvisningen nøye før enheten tas i bruk for første gang, og ta godt vare på den for senere bruk. Det kan være livsfarlig å ignorere bruksanvisningen.

Ta hensyn til nasjonale sikkerhetsforskrifter, f.eks. fra fagforbund, trydekasser, myndigheter for arbeidsvern og andre.

Den som jobber med enheten for første gang: La selgeren eller en sakkynndig vise deg hvordan det håndteres på en sikker måte – eller delta på et kurs.

Mindreårige må ikke arbeide med enheten – unntatt ungdommer over 16 år som får opplæring under tilsyn.

Barn, dyr og tilskuere må holdes på avstand.

Når enheten ikke er i bruk, skal den slås av på en slik måte at ingen utsettes for fare. Enheten skal sikres mot uvedkommende tilgang.

Brukeren er ansvarlig for ulykker eller farer som andre personer eller deres eiendom utsettes for.

Enheten skal kun gis videre eller lånes ut til personer som er kjent med denne modellen og hvordan den skal håndteres – bruksanvisningen skal alltid følge med.

Bruken av støyende enheter kan være begrenset til spesifiserte tidspunkter gjennom nasjonale, regionale og lokale forskrifter.

Den som arbeider med enheten må være uthvilt, frisk og i god forfatning.

Hvis du av helsemessige årsaker ikke får lov til å anstrenge deg, bør du spørre legen din om du kan arbeide med enheten.

Kun brukere av pacemakere: Tenningsanlegget i denne enheten skaper et meget svakt elektromagnetisk felt. Det kan ikke helt utelukkes at dette kan påvirke enkelte typer pacemakere. For å unngå helsefare anbefaler STIHL at du rådfører med legen din og produsenten av pacemakeren.

Det er ikke tillatt å arbeide med enheten etter inntak av alkohol, narkotika eller medikamenter som nedsetter reaksjonsevnen.

Avhengig av tilhørende kappeverktøy skal enheten bare brukes til klipping av gress, samt skjæring av villskudd og liknende.

Det er ikke tillatt å bruke maskinen til andre formål, da dette kan føre til ulykker eller skader på maskinen. Ikke foreta endringer på produktet, for det kan også føre til ulykker eller skader på enheten.

Det skal kun monteres kappeverktøy eller tilbehør, som er godkjent av STIHL for bruk på dette enheten, eller teknisk likeverdige deler. Har du spørsmål om dette, kan du ta kontakt med en fagforhandler. Bruk bare verktøy eller tilbehør av høy kvalitet. Ellers kan det være fare for ulykker eller skader på enheten.

STIHL anbefaler bruk av STIHL originalverktøy eller -tilbehør. Disse har egenskaper som er optimalt tilpasset til produktet og brukerens behov.

Det må ikke foretas endringer på enheten, da dette kan påvirke sikkerheten. STIHL fraskriver seg ethvert ansvar for personskader eller materielle skader som skyldes bruk av påmontert utstyr som ikke er godkjent.

Enheten skal ikke rengjøres med høytrykksvasker. Den harde vannstrålen kan skade enhetens deler.

Beskyttelsen til enheten kan ikke beskytte brukeren mot alle gjenstander (stein, glass, wire osv.), som kastes bort fra kappeverktøyet. Disse gjenstandene kan støte mot noe og treffe brukeren.

2.1 Klær og utstyr

Bruk forskriftsmessige klær og utrustning.



Bekledningen skal være hensiktsmessig og ikke være til hinder. Tett-sittende klær – kombi-antrekk, ingen arbeidsfrakk.



Ikke bruk klær som kan hekte seg fast i treverk, busker eller bevegelige deler til enheten. En skal heller ikke bruke sjal, slips og smykker. Sett opp og sikre langt hår slik at det befinner seg over skulderen.



Bruk faste sko med gripesterk, sklisikker såle.



ADVARSEL



For å redusere faren for øyeskader skal det brukes tettsittende vernebriller iht. standarden EN 166. Påse at vernebrillen sitter korrekt.

Bruk ansiktsvern og vær oppmerksom på riktig feste. Ansiktsvern er ikke tilstrekkelig øyevern.

Bruk "personlig" hørselvern, f.eks. øreklokker.



Bruk robuste arbeidshansker av motstandsdyktig materiale (f.eks. lær).

STIHL tilbyr et omfattende utvalg med personlig verneutstyr.

2.2 Transport av enheten

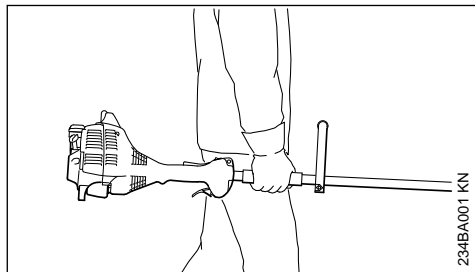

Slå alltid av motoren.

Enheden skal alltid bæres avbalansert i skaftet eller i rundhåndtaket.

I kjøretøy: Sikre enheten slik at det ikke kan velte, ta skade eller lekke drivstoff.

2.3 Fulle tanken



Bensin er ekstremt lett antenneilig – hold avstand til åpen ild – ikke søl drivstoff – røyking forbudt.

Før tanken fylles Slå av motoren.

Ikke fyll tanken så lenge motoren er varm – drivstoff kan renne over – **brannfare!**

Åpne tanklokket forsiktig, slik at eventuelt overtrykk kan reduseres langsomt, og det ikke spruter ut drivstoff.

Tanken må kun fylles på godt ventilerte steder. Hvis du søler drivstoff, må enheten umiddelbart rengjøres – ikke søl drivstoff på klærne, ellers må disse skiftes omgående.



Trekk til tanklokket så godt du kan etter tanking.

Dette reduserer faren for at tanklokket løsner på grunn av vibrasjonen til motoren og at det lekker ut drivstoff.

Vær oppmerksom på lekkasjer – ikke start motoren hvis det renner ut drivstoff – **livsfare grunnet forbrenninger!**

2.4 Før start

Kontroller apparatet for driftssikker tilstand – følg tilsvarende kapitler i bruksanvisningene:

- Kontroller at drivstoffsystemet er tett, og spesielt de synlige delene som f.eks. tanklokk, slangekoblinger, drivstoffpumpe (kun for enheter med drivstoffhåndpumpe). Ikke start motoren dersom det oppdages lekkasjer eller skader – **brannfare!** La fagforhandleren reparere apparatet før det tas i bruk
- kombinasjonen av skjæreverktøy, vern, håndtak og bærehåndtak må være tillatt og alle deler må være montert forskriftsmessig. Ingen metall-kappeverktøy – **Fare for personskader!**
- Kombibryter / stoppbryter kan lett stilles på **STOP** eller **0**
- Gassknappspærren (der en slik finnes) og gassknappen må være lette å bevege, for gassknappen må kunne fjære tilbake til tomgangsstilling av seg selv
- Kontroller at tennledningspluggen sitter godt fast. Hvis den sitter løst, kan det oppstå gnister som kan antenne drivstoff-/luftblanding som slipper ut – **brannfare!**
- Kappeverktøy: korrekt montering, godt feste og feilfri stand

- Kontroller verneinnretninger (f.eks. vern for kappeverktøy) for skader eller slitasje. Deler som er skadet må skiftes ut. Apparatet må ikke brukes med skadet vern
- betjenings- og sikkerhetsinnretningene må ikke endres
- Håndtak må være rene og tørre, fri for olje og smuss – viktig for sikker håndtering av enheten
- Still inn bærehåndtak og håndtak(ene) tilsvarende kroppsstørrelsen

Enheten må bare brukes når den er i driftssikker stand – **fare for ulykker!**

For nødstilfeller ved bruk av bærelter: Øv deg på rask nedsetting av enheten. For å unngå skader, må du ikke kaste enheten på bakken når du øver.

2.5 Starte motoren

Minst 3 meter fra stedet der tanken ble fylt – ikke i lukkede rom.

Kun på flat undergrunn, være oppmerksom på fast og sikker stand, hold enheten godt fast – kappeverktøyet må ikke berøre gjenstander og bakken, siden det kan dreies med ved start.

Enheten betjenes av kun én person. Ingen andre personer må oppholde seg innenfor en radius på 15 m, heller ikke ved start. Gjenstander som slynges avgårde medfører **fare for personskader!**

Unngå kontakt med kappeverktøyet – **fare for personskader!**



Ikke start motoren "med hånden" – start motoren som beskrevet i bruksanvisningen.



Kappeverktøyet fortsetter å gå en kort stund etter at gassperren slippes – **sløpeeffekt!**

Kontroller tomgang: Kappeverktøyet må i tomgang – mens gassperren er sluppet – stå stille.

Hold lett antenkelige materialer (f.eks. trespon, bjørk, tørt gress, drivstoff) unna varm eksosstrøm og den varme overflaten til lyd-potten – **brannfare!**

2.6 Holde og føre enheten

Enheten må alltid holdes med begge hender på håndtakene.

Sørg for at du alltid står fast og stabil.

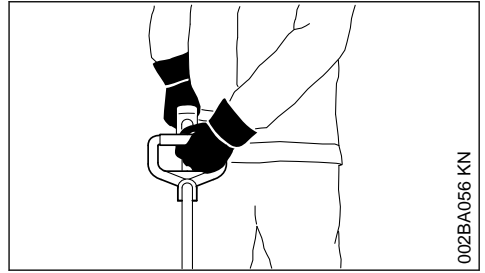

Venstre hånd på rundhåndtaket og høyre hånd på håndtaket på skaftet – gjelder også venstre-hendte.

2.7 Under arbeidet

Når fare truer, eller i nødstilfeller, må du straks slå av motoren. Still kombibryteren / stoppbryteren på **STOP** eller **0**.



I stor omkrets rundt bruksstedet kan det være fare for ulykker på grunn av gjenstander som slynges vekk, derfor må de ikke oppholde seg personer i en omkrets på 15 m rundt maskinen. Overhold denne avstanden også til (kjøretøy, vinduskiver) – **fare for materiell skade!** Også ved en avstand på mer enn 15 m kan det ikke utelukkes fare.

Vær oppmerksom på feilfri motortomgang, slik at kappeverktøyet ikke lenger dreier seg etter at gassperren slippes.

Kontroller hhv. korriger tomgangsinnstillingen regelmessig. Hvis kappeverktøyet fortsetter å dreie seg i tomgang, må det repareres av fagforhandleren.

Vær forsiktig når det er glatt, vått, snø, i skråninger, ujevnt terreng osv. – **skilfare!**

Vær oppmerksom på hindringer: Trestubber, røtter – **snublefare!**

Sørg for at du alltid står fast og stabil.

Arbeid kun når du står på bakken, aldri fra ustabile steder, aldri på en stige eller fra en arbeidsplattform.

Bruk av hørselsvern krever større aktsomhet og årvåkenhet – det er begrenset hva du hører av lyder som varslers om fare (skrik, lydsignaler o.l.).

Ta pauser tidnok i arbeidet, slik at du ikke blir trøtt og sliten – **fare for ulykker!**

Arbeid rolig og kontrollert, og kun ved gode lys- og siktforhold. Vis hensyn i arbeidet, og ikke utsett andre for fare.



Apparatet genererer giftige avgasser, når motoren går. Disse gassene kan være luktfrie og usynlige og inneholde ikke-brente hydrokarboner og bensol. Arbeid aldri med apparatet i lukkede eller dårlig ventilerte rom – heller ikke med katalysator-maskiner.

Sørg alltid for tilstrekkelig luftsirkulasjon ved arbeid i grøfter, fordypninger eller andre trange forhold. **Livsfare på grunn av forgiftning!**

Ved kvalme, hodepine, synsforstyrrelser (f.eks. hvis synsfeltet innsnevres), hørselsforstyrrelser, svimmelhet og nedsatt konsentrasjonsevne, må arbeidet avsluttes umiddelbart. Disse symptomene kan blant annet forårsakes av for høye eksoskonsentrasjoner – **fare for ulykker!**

Bruk enheten slik at det avgir minst mulig støy og eksos. Slå av motoren når enheten ikke er i bruk, og gi kun gass når du arbeider.

Det må ikke røykes ved bruk av enheten, eller i dets nærmeste omgivelser – **brannfare!** Brannfarlig bensindamp kan slippe ut av drivstoffsystemet.

Under arbeidet oppstår støv, damp og røyk som kan være helseskadelig. Bruk åndedrettsvern ved sterk støv- eller røykutvikling.

Hvis enheten har vært utsatt for ikke forskriftsmessig store påkjenninger (f.eks. voldsomme slag eller fall), skal det alltid kontrolleres at det er i driftssikker stand før videre bruk – se også "Før start".

Det er spesielt viktig å kontrollere at drivstoffsystemet er tett og at sikkerhetsinnretningene fungerer. Motordrevne enheter som ikke lenger er driftssikre, må ikke brukes videre. I tilstilfeller må du kontakte fagforhandleren.

Ikke arbeide med startgassinnstilling – ved denne stillingen av gassknappen kan motorturtallet ikke reguleres.



Du må aldri arbeide uten vern som er egnet for apparatet og kappeverktøyet – grunnet gjenstander som slynnes bort **fare for personskader!**



Sjekk terreng: Faste gjenstander – stein, metalldele o.l. kan kastes bort – også lengre enn 15 m – **fare for personskader!** – og kan skade kappeverktøyet samt materielle eiendommer (f.eks. parkerte kjøretøy, vindus-ruter) (materieell skade).

Vær spesielt forsiktig ved arbeid i uoversiktlig, tett voksende terreng.

Ved klipping med høyt gress, under busker og hekker: Minimal arbeidshøyde med kappeverktøyet 15 cm – ikke utsett dyr for fare.

Før du forlater apparatet: Stopp motoren.

Kontroller kappeverktøyet regelmessig, med korte mellomrom, og umiddelbart ved merkbare forandringer:

- Slå av motoren, hold maskinen godt fast, trykk kniven mot bakken for å bremse den
- Kontroller tilstanden og at det er godt feste, vær oppmerksom på sprekker
- skadet eller sløvt kappeverktøy må straks skiftes ut, selv ved kun hårfine sprekker

Rengjør holderen til kappeverktøyet regelmessig for gress og kratt – fjern blokkeringer i området til kappeverktøyet eller vernet.

Stans motoren før skjæreverktøyet skal skiftes ut – **fare for personskader!**

Skadet eller revnet kappeverktøy skal ikke brukes eller repareres – for eksempel gjennom sveising eller utretting – forandring av formen (ubalanse).

Partikler eller bruddstykker kan løsne og treffe betjeningspersonen eller tredje med høy hastighet – **alvorlige personskader!**

Når et roterende metallkappeverktøy støter på en stein eller en annen hard gjenstand, kan det oppstå gnister, som under bestemte omstendigheter kan antenne lett brennbare stoffer. Også tørre planter og kratt er lett antenkelige, spesielt ved varme og tørt vær. Hvis det er brannfare, må kappeverktøy ikke brukes i nærheten av lett antenkelige stoffer, tørre planter eller kratt. Du må forhøre deg med den ansvarlige skogvokter-tjenesten om det foreligger brannfare.

2.7.1 Ved bruk av trådhoder

Bruk kun vern med forskriftsmessig montert kniv, slik at skjæretråden begrenses til den tillatte lengden.

For justering av klippetråden ved trådhoder som justeres manuelt er det absolutt nødvendig å slå av motoren – **fare for personskader!**

Feil bruk med for lange klippetråder reduserer driftsturtallet til motoren. Dette fører ved at clutchen skliir kontinuerlig til overoppvarming og skade av viktige funksjonsdeler (f.eks. clutch, deler av huset som er av plast) – f.eks. grunnet kappeverktøy som beveger seg i tomgang – **fare for personskader!**

2.8 Vibrasjoner

Langvarig bruk av maskinen medfører vibrasjonsrelaterte forstyrrelser av blodsirkulasjonen i hendene (vasospastisk syndrom, også kalt „hvite fingre“).

Det er vanskelig å angi en generell brukstid for maskinen, da denne påvirkes av mange faktorer.

Brukstiden forlenges gjennom:

- beskyttelse av hendene (varme hansker)
- pauser

Brukstiden forkortes gjennom:

- dårlig blodsirkulasjon (kjennetegn: ofte kalde fingre, kribling)
- lave utetemperaturer
- stor gripekraft (et fast grep hindrer blodsirkulasjonen)

Ved regelmessig, langvarig bruk av maskinen og gjentatte tegn på dårlig blodsirkulasjon (f.eks. kribling i fingrene) anbefales en medisinsk undersøkelse.

2.9 Vedlikehold og reparasjoner

Maskinen skal vedlikeholdes regelmessig. Utfør bare vedlikeholds- og reparasjonsarbeid som er beskrevet i bruksanvisningen. Alt annet arbeid skal utføres av autorisert forhandler.

STIHL anbefaler at vedlikeholdsarbeid og reparasjoner bare utføres hos STIHL-forhandlere. STIHL-forhandlere får regelmessig tilbud om kurs, og har tilgang til teknisk dokumentasjon.

Bruk alltid reservedeler av høy kvalitet. I motsatt fall kan det oppstå fare for ulykker eller skader på maskinen. Har du spørsmål om dette, kan du ta kontakt med en forhandler.

STIHL anbefaler bruk av originale STIHL-reservedeler. Disse har egenskaper som er optimalt tilpasset maskinen og brukerens behov.

Før reparasjoner, vedlikehold og rengjøring utføres, er det viktig å **slå av motoren – fare for personskader!** – Unntak: Innstilling av forgasser og tomgang.

Når tennpluggetten er trukket av eller tennpluggen skrudd ut, skal motoren bare settes i be-

vegelse med startmekanismen når kombibryteren/stoppbryteren står på **STOP** eller **0** – tennngister utenfor sylinderen utgjør **brannfare**.

Maskinen må ikke vedlikeholdes eller oppbevares i nærheten av åpen ild – drivstoff utgjør **brannfare!**

Kontroller regelmessig at tanklokket er tett.

Bruk bare feilfri tennplugg som er godkjent av STIHL, se „Tekniske data“.

Kontroller tennledning (feilfri isolasjon, sitter fast).

Kontroller at lydputten er i feilfri stand.

Arbeid aldri med defekt lydputte eller uten lydputte – **brannfare!** – **hørselsskader!**

Ikke ta på den varme lydputten – **fare for forbrenning!**

2.10 Skjæreverktøy og verneutstyr

Av sikkerhetsgrunner er det bare tillatt å montere den kombinasjonen av skjæreverktøy, vernedeksele, håndtak og bæresele som er godkjent i bruksanvisningen til denne maskinen.

På trimmere med bøyd skaft og rundhåndtak skal det **bare brukes trådhoder**

2.10.1 Symboler på vernedeksele

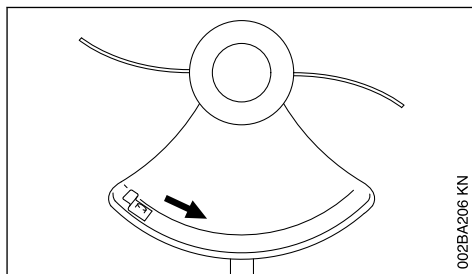

En pil markerer skjæreverktøyets rotasjonsretning.

2.11 Trådhode med klippetråd

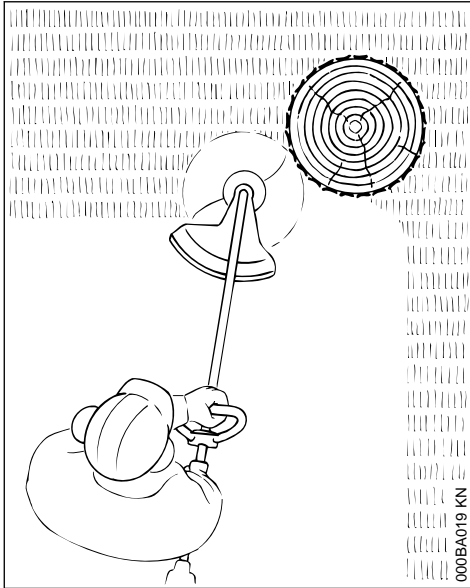

Ved myk skjæring: renklipping av kanter rundt trær og gjerdestolper – mindre skader på trærnes bark.

! ADVARSEL

Skjæretråden må ikke byttes ut med ståltråd – fare for personskader!

2.12 Klippehode med plastkniver – STIHL PolyCut

Til klipping av viltvoksende engkanter (uten stolper, gjerder, trær og lignende hindringer).

Følg alltid sikkerhetsanvisningene, vedlikeholdsanvisningene og slitasjemarkeringene i bruksanvisningen til klippehodet!

! ADVARSEL

Ignorerer du slitasjemarkeringene, er det fare for at skjæreverktøyet kan knekke, og det kan slynnes ut deler som kan føre til personskader.

For å redusere faren for at kniver som brekker forårsaker uhell, er det viktig å unngå å berøre steiner, metallgjenstander og lignende!

Kontroller PolyCut-knivene jevnlig for sprekker. Vises sprekker, må **alle** PolyCut-knivene skiftes ut!

3 Tillatte kombinasjoner av skjæreverktøy, vernedeksel, håndtak, bæresele

Skjæreverktøy

Beskyttelse

Håndtak

Bæresele

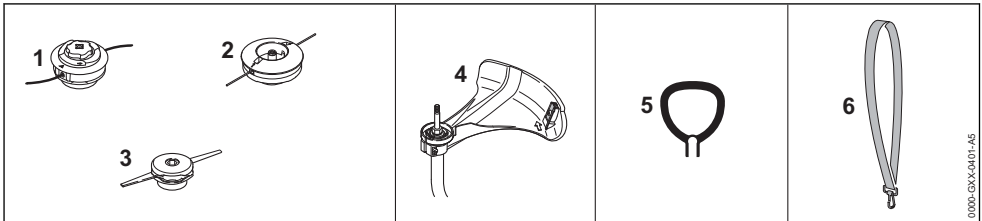

3.1 Tillatte kombinasjoner

Avhengig av kappeverktøyet velger du riktig kombinasjon i tabellen!

! ADVARSEL

Av sikkerhetsmessige årsaker er andre kombinasjoner ikke tillatt – fare for ulykker!

3.2 Kappeverktøy

3.2.1 Trådhoder

- 1 STIHL AutoCut C 6-2
- 2 STIHL DuroCut 5-2
- 3 STIHL PolyCut 6-2

3.3 Beskyttelse

4 Beskyttelse med kniv for klippehoder

3.4 Håndtak

5 Bøylehåndtak

3.5 Bæresele

6 Enkel skuldersele kan brukes

4 Montere rundhåndtak

Rundhåndtaket kan være forskjellig, avhengig av modell.

4.1 Variant A

Montere bøylehåndtaket

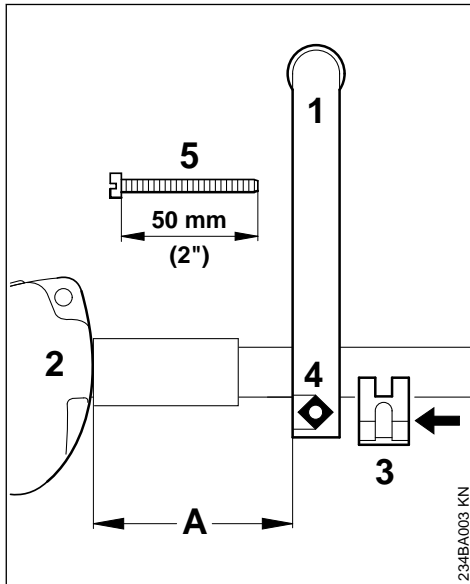

- ▶ Sett rundhåndtaket (1) på skaftet med en avstand (A) på ca. 15 cm (6") til betjeningshåndtaket (2)
- ▶ Legg klemmestykket (3) på skaftet og skyv det inn i rundhåndtaket
- ▶ Legg firkantmutteren (4) i rundhåndtaket
- ▶ Stikk inn strammeskruen (5) fra motsatt side og trekk til

Still rundhåndtaket i den beste posisjonen

- ▶ Løsne skruen (5)
- ▶ Rundhåndtaket forskyves på skaftet dit det passer
- ▶ Trekk til skruen (5)

4.2 Variant B

Ved levering av den nye maskinen er rundhåndtaket allerede montert på skaftet, men må skrues fast og tilpasses.

Innrøtete rundhåndtaket

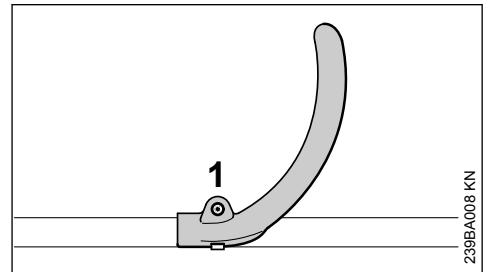

- ▶ Løsne skruen (1)

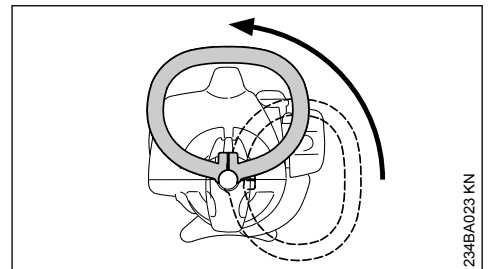

- ▶ Dreie håndtaket oppover rundt skaftet

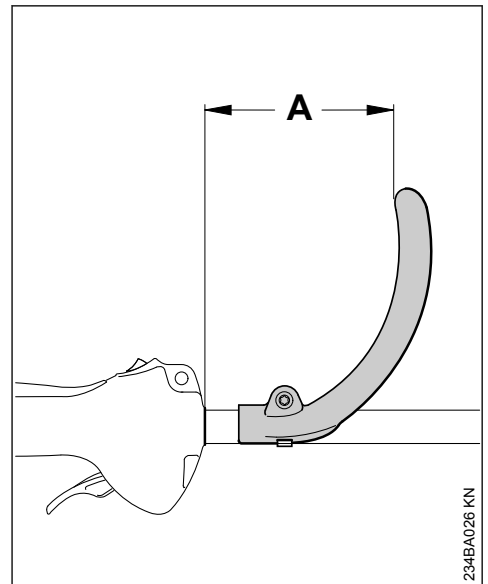

Ved å endre avstanden (A) kan håndtaket føres til den mest gunstige posisjonen for brukeren og bruksområdet.

Anbefaling: Avstand (A) ca. 15 cm (6 in.)

- Skyv håndtaket til ønsket posisjon
- Trekk til skruen så mye at håndtaket ikke lenger kan dreies rundt skaftet

5 Montere verneutstyr

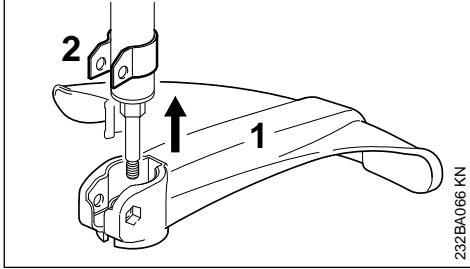

- Sett verneukselet (1) helt inn på holderen (2)

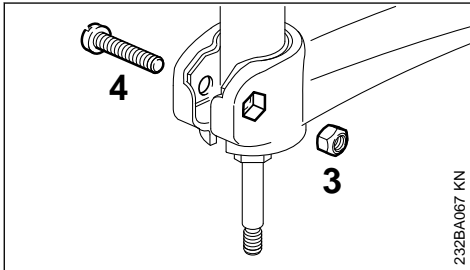

- Sett mutteren (3) inn i den innvendige sekskanten på vernet – hullene skal ligge i flukt
- Skru inn skruen (4), og trekk til

6 Montere skjæreverktøy

6.1 Legg maskinen ned:

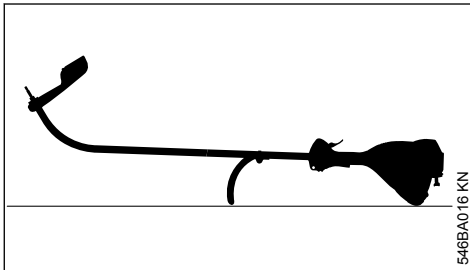

- Slå av motoren
- Legg maskinen slik at rundhåndtaket og motordekslet vender nedover og akselen oppover

6.2 Trykkskive

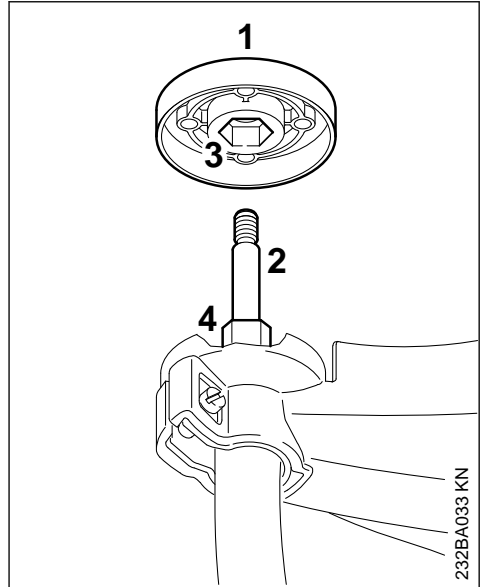

Trykkskiven (1) befinner seg i leveringsomfanget til DuroCut 5-2 og PolyCut 6-3. Den er kun nødvendig ved bruk av disse klippehodene.

klippehode STIHL AutoCut 5-2, klippehode STIHL AutoCut C 5-2

- trekk trykkskiven (1), hvis tilgjengelig, av fra akselen (2)

klippehode STIHL DuroCut 5-2, klippehode STIHL PolyCut 6-3,

- Skyv trykkskiven (1) på akselen (2), derved må unbrakonøkkelen (3) settes på sekskanten (4)

6.3 Blokker akselen

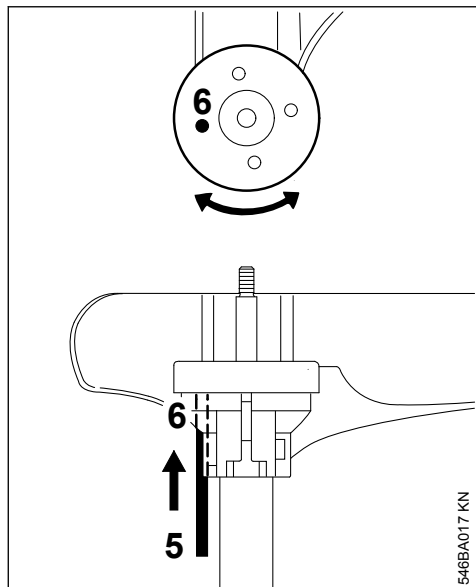

- ▶ for å blokkere akselen settes verktøyet (5) inn i borerullet (6) i beskyttelsen og trykkskiven, dertil må denne dreies frem og tilbake frem til akselen er blokkert

6.4 Montere trådhodet med gjengetilkobling

Vedlegget for trådhodet må oppbevares godt.

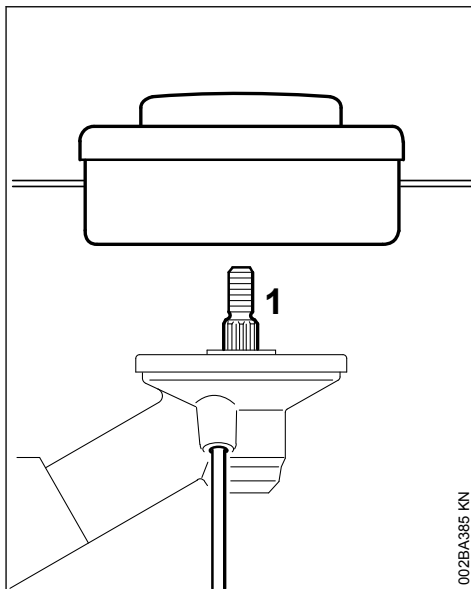

- ▶ Legg på trykkplaten
- ▶ Skru trådhodet med klokken helt inn på akselen (1)
- ▶ Blokker akselen
- ▶ Trekk fast trådhodet

LES DETTE

Trekk ut igjen verktøyet for å blokkere akselen.

6.5 Demonter klippehodet

- ▶ Blokker akselen
- ▶ Vri trådhodet mot klokken

6.6 Montere klippehodet uten gjengetilkobling

Vedlegget for trådhodet må oppbevares godt!

6.6.1 STIHL AutoCut C 6-2

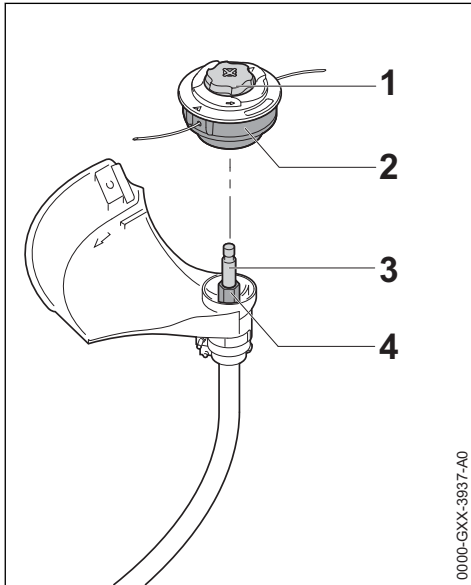

- ▶ Skyv klippehodet (2) på akselen (3), sett samtidig unbrakonøkkelen (2) på sekskanten (4)
- ▶ Hold klippehodet (2) fast med hånden.
- ▶ Drei hetten (1) med urviseren og trekk godt til for hånd.

6.6.2 STIHL PolyCut 6-2, PolyCut 7-3

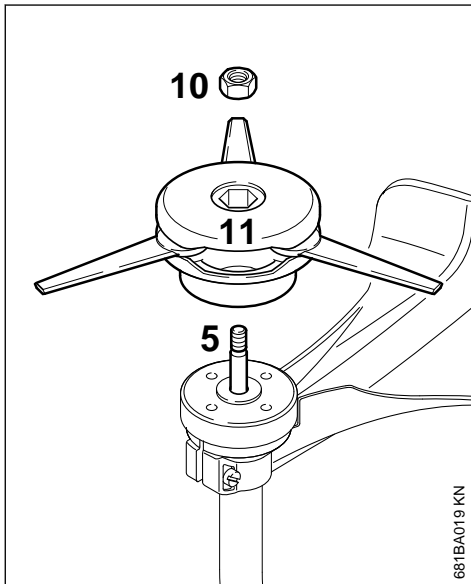

- ▶ Skyv trykkskiven på akselen

- ▶ Sett mutteren (10) inn i klippehodet
- ▶ Drei klippehodet (11) med urviseren frem til anslag på akselen (5)
- ▶ Blokker akselen
- ▶ Trekk fast trådhodet

! ADVARSEL

Sikt ut muttere som er blitt for løse.

LES DETTE

Trekk ut igjen verktøyet for å blokkere akselen.

6.7 Demonter klippehodet

6.7.1 STIHL AutoCut

- ▶ Hold fast spolehuset
- ▶ Drei hetten mot urviseren

6.7.2 STIHL PolyCut

- ▶ Blokker akselen
- ▶ Vri trådhodet mot klokken

7 Drivstoff

Motoren må kjøres med en drivstoffblanding av bensin og motorolje.

! ADVARSEL

Unngå direkte hudkontakt med drivstoff og å puste inn drivstoffdamp.

7.1 STIHL MotoMix

STIHL anbefaler bruk av STIHL MotoMix. Denne ferdigblandede drivstoffet er uten benzol, utmerker seg med et høyt oktantal og gir alltid riktig blandingsforhold.

STIHL MotoMix er blandet med STIHL totakts motorolje HP Ultra for lengste motorlevetid.

MotoMix er ikke tilgjengelig i alle markeder.

7.2 Blande drivstoff

LES DETTE

Uegnede drivstoff eller blandingsforhold som avviker fra forskriften kan føre til alvorlige skader i drivverket. Bensin eller motorolje med dårligere kvalitet kan skade motoren, tetningsringer, ledninger og drivstofftanken.

7.2.1 Bensin

Bruk bare **bensin av kjente merker** med et oktantal på minst 90 ROZ – med eller uten tilsatt bly.

Bensin med en alkoholandel over 10 % kan gjøre at motoren med manuelt justerbare forgassere går ujevn, og bør derfor ikke brukes for å drive slike motorer.

Motorer med M-Tronic gir full effekt med en bensin med opptil 27 % alkoholandel (E27).

7.2.2 Motorolje

Hvis du blander drivstoff selv, skal kun en STIHL totakts motorolje eller en annen høytytelses motorolje i klassene JASO FB, JASO FC, JASO FD, ISO-L-EGB, ISO-L-EGC eller ISO-L-EGD brukes.

STIHL foreskriver STIHL HP Ultra totakts motorolje eller tilsvarende høytytelses motorolje for å kunne sikre utslippsgrensene over motorens levetid.

7.2.3 Blandingsforhold

med STIHL totakts motorolje 1:50; 1:50 = 1 del olje + 50 deler bensin

7.2.4 Eksempler

Bensinmengder	STIHL totaktsolje 1:50	
Liter	Liter	(ml)
1	0,02	(20)
5	0,10	(100)
10	0,20	(200)
15	0,30	(300)
20	0,40	(400)
25	0,50	(500)

- ▶ fyll først på motorolje i en kanne som er godkjent for drivstoff, og fyll deretter på bensin og bland godt

7.3 Oppbevare drivstoffblandingen

Må bare lagres i beholdere som er godkjent for drivstoff, på et sikkert, tørt og kjølig sted, beskyttet mot lys og sol.

Drivstoffblandingen foreldes – bland bare det som behøves for noen uker. Ikke lagre drivstoffblandingen lengre enn 30 dager. Påvirkning av lys, sol, lave eller høye temperaturer kan gjøre at drivstoffblandingen raskere blir ubrukelig.

STIHL MotoMix kan lagres opptil 5 år uten problemer.

- ▶ Rist kannen med drivstoffblanding kraftig før tankingen

! ADVARSEL

Det kan bygge seg opp trykk i kannen – åpne forsiktig.

- ▶ Rengjør drivstofftanken og kannen grundig fra tid til annen

Gjenværende drivstoff og væsken som brukes til rengjøring må leveres til avfallshåndtering på en forskriftsmessig og miljøvennlig måte!

8 Fyll på drivstoff

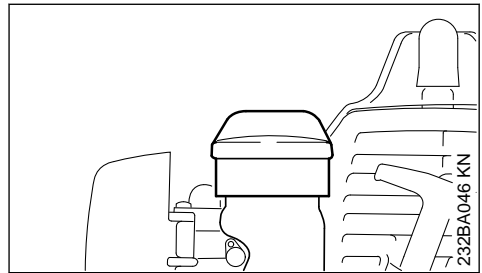

- ▶ Rengjør tanklokket og området rundt lokket før tanken fylles, slik at det ikke kommer smuss i tanken
- ▶ Plasser maskinen slik at tanklokket peker oppover
- ▶ Åpne tanklokket

Ikke søl drivstoff når tanken fylles, og ikke fyll den opp helt til kanten. STIHL anbefaler STIHLs påfyllingssystem (ekstrautstyr).

**ADVARSEL**

Etter påfylling skrur tanklokket på for hånd så fast som mulig.

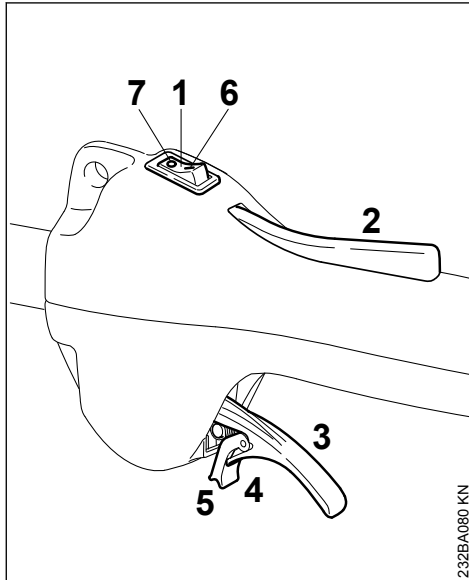
9 Starte / stoppe motoren**9.1 Betjenings-elementer**

232BA080 KN

- 1 Stoppbryter
- 2 Gassknappspærre
- 3 Gassknapp
- 4 Fjærende tunge på gassknappen
- 5 Holdemekanisme

9.1.1 Stoppbryterens stillinger

- 6 I – Drift – motoren går eller kan starte
- 7 0 – Stopp – motor av, tenningen er slått av

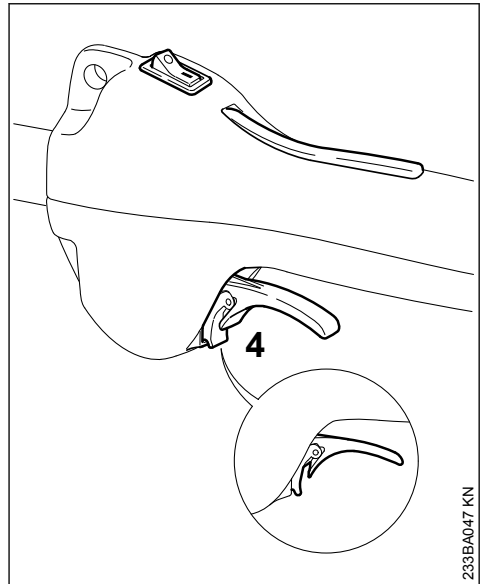
9.2 Starte

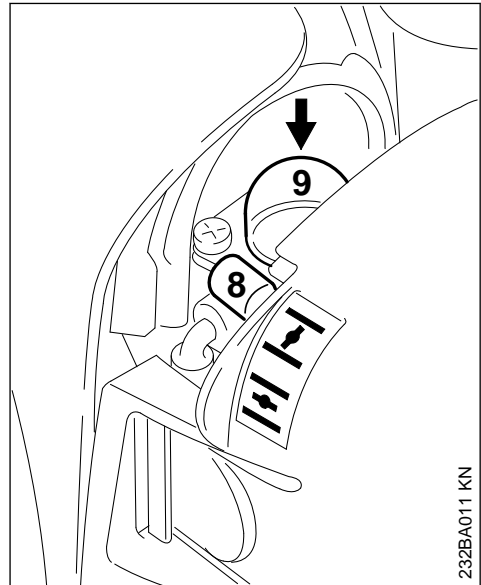

232BA047 KN

- ▶ Sett stoppbryteren i I-stilling
- ▶ Trykk inn gassknappspærren og hold den inne
- ▶ Trykk inn gassknappen til holdemekanismen smetter inn ved tunge (4) på huset (pil)
- ▶ slipp gassknappen, tunge og gassknappspærren etter hverandre = **startgasstilling**



232BA011 KN

- ▶ Still inn hendelen (8) på startspjeldet

-  Når motoren er kald
 Når motoren er varm - også når motoren alt har vært i gang, men fremdeles er kald

- ▶ Trykk inn belgen (9) til drivstoffpumpen minst fem ganger, også når den er fylt med drivstoff

9.2.1 Starte

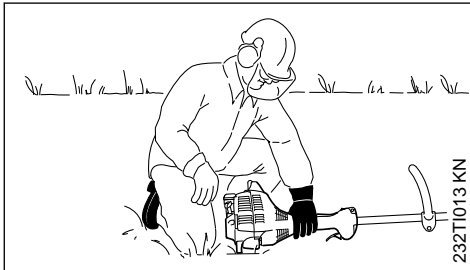
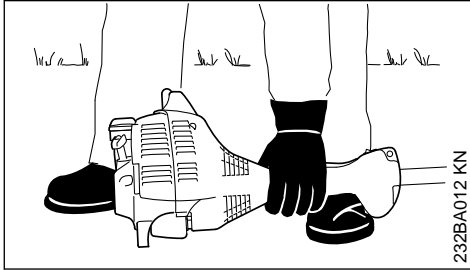

- ▶ Legg maskinen støtt på bakken: støtten på motoren og verneekslet for skjæreverktøyet utgjør underlaget

Skjæreverktøyet skal ikke berøre verken bakken eller gjenstander - **fare for ulykker!**

- ▶ Innta en stødig stilling. Muligheter: stående, bøyd eller knelende
- ▶ Trykk maskinen med venstre hånd **hardt** ned mot bakken. Tommelen skal være plassert under viftehuset. Unngå å berøre gassknapp- eller gassknappspærren

LES DETTE

Ikke sett foten eller kneet på skaftet!

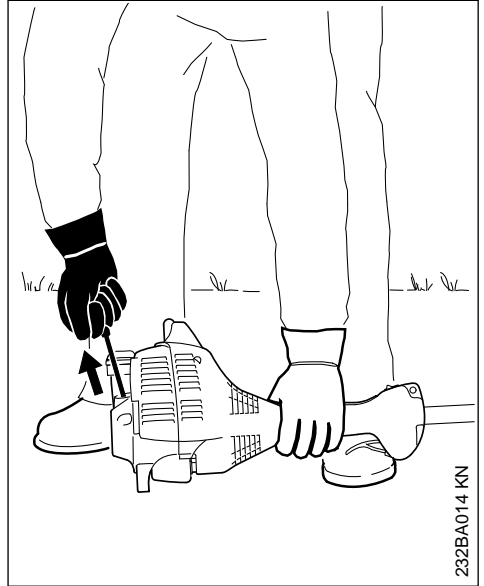

- ▶ Ta tak i starthåndtaket med høyre hånd
- ▶ Trekk starthåndtaket langsomt ut til første merkbare anslag, og trekk det så raskt og hardt ut

LES DETTE

Ikke trekk snoren helt ut – **fare for at den kan ryke!**

- ▶ Ikke la starthåndtaket sprette tilbake, men før det tilbake mot uttrekksretningen slik at startsnoren kan vikles opp riktig
- ▶ videre startforsøk

9.2.2 Etter første tenning

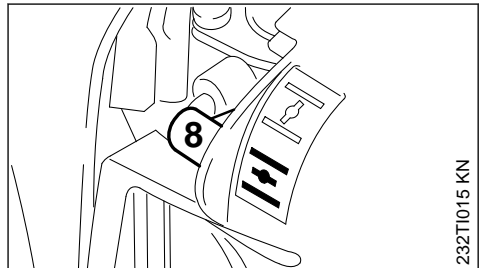

- ▶ Senest etter **femte** start stilles spaken (8) til startspjeldet på 

- ▶ videre startforsøk

9.2.3 Så snart motoren går

- ▶ Trykk inn gassknappen helt til tungen låses opp, motoren går på tomgang



Ved riktig innstilt forgasser skal skjæreverktøyet ikke bevege seg når motoren går på tomgang!

Maskinen er klar til bruk.

9.3 Slå av motoren

- ▶ Sett stoppbryteren i **0**-stilling

9.4 Hvis motoren ikke starter

Startspjeldspak

Etter første tenning ble startspjeldspaken ikke satt på **I** i tide, er motoren kvalt.

- ▶ Sett startspjeldspaken på **I**
- ▶ Sett stoppbryteren i **I**, spærhendelen og gassknappen i **startgasstilling** bringen
- ▶ Start motoren ved å trekke flere ganger i startsnoren – 10 til 20 trekk kan være nødvendig

Hvis motoren allikevel ikke starter

- ▶ Stoppbryter på stoppstilling **0** stellen
- ▶ Ta ut tennpluggen, se „Tennplugg“
- ▶ Tørk tennpluggen
- ▶ Trekk flere ganger i startmekanismen for å luften forbrenningskammeret
- ▶ Sett inn tennpluggen igjen, se „Tennplugg“
- ▶ Sett stoppbryteren i **I**-stilling
- ▶ Sett startspjeldspaken på **I** – også om motoren er kald
- ▶ Start motoren på nytt

9.4.1 Tanken ble kjørt fullstendig tom

- ▶ Etter tanking trykkes belgen til drivstoffpumpen minst fem ganger, også når den er fylt med drivstoff
- ▶ Still inn startspjeldspaken i henhold til motor-temperaturen
- ▶ Start motoren på nytt

10 Bruksanvisning

10.1 Den første driftstiden

For at det ikke skal oppstå ekstra belastninger i innkjøringsperioden, skal må en fabrikkny maskin ikke kjøres ubelastet på høyt turtall før etter den tredje tankfyllingen. I innkjøringsperioden skal de bevegelige delene tilpasse seg til hverandre, og det er større slitasjemotstand i

drivverket. Motoren oppnår maksimal ytelse etter en driftstid på mellom 5 og 15 tankfyllinger.

10.2 Under arbeidet

Når motoren har gått på maksimal effekt en lenge tid, lar du motoren gå på tomgang en kort stund slik at varmen kan føres bort med kjøleluftstrømmen, slik at komponentene i drivverket (tenningsanlegg, forgasser) ikke blir ekstremt varmebelastet.

10.3 Etter arbeidet

Ved kortere pauser: La motoren avkjøle. Plasser maskinen med tom drivstofftank på et tørt sted, ikke i nærheten av gniskilder, til den skal brukes igjen. Ved lange pauser, se „Oppbevare maskinen“.

11 Rengjøre luftfilter

11.1 Når motoreffekten avtar merkbart

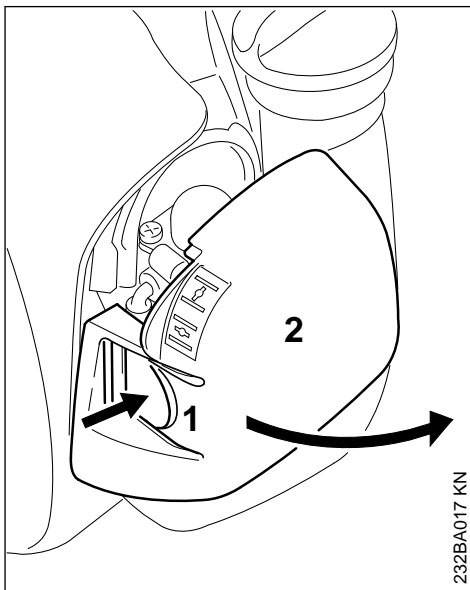

- ▶ Sett startspjeldspaken på **I**
- ▶ Trykk inn lasken (1) og sving vekk filterdekslet (2)
- ▶ Fjern grovt smuss rundt filteret

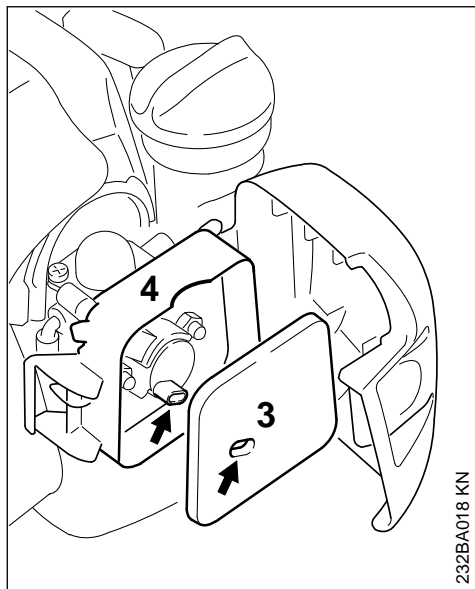

232BA018 KN

- ▶ Ta filt-filteret (3) ut av filterhuset (4) og skift det ut - bank av det eller blås det rent om nødvendig. Filteret skal ikke vaskes
- ▶ Skift ut skadede deler
- ▶ Sett filt-filteret (3) inn i filterhuset (4) igjen
- ▶ Lukk filterdekelet og la det gå i inngrep

12 Innstille forgasseren

Forgasseren er fra fabrikk kalibrert slik, at motoren i alle driftstilstander tilføres en optimal drivstoff-luft-blanding.

12.1 Juster tomgangen.

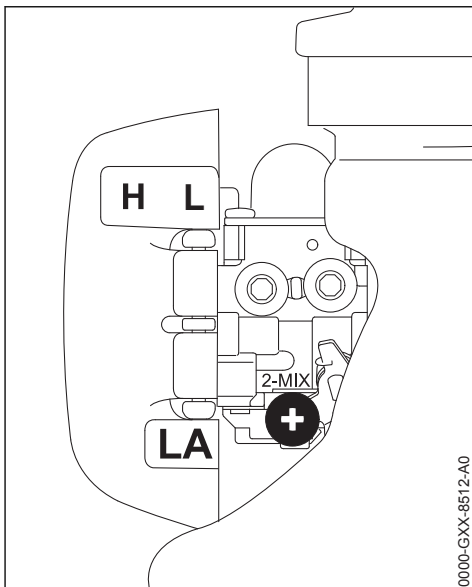

0000-GXX-8512-A0

- ▶ Start motoren og la den gå varm.

12.1.1 Motoren holder seg i tomgang.

- ▶ Drei tomgangsstoppskruen (LA) langsomt med urviseren til motoren går jevnt – kappeverktøyet skal ikke dreies med

12.1.2 Kappeverktøyet dreies med i tomgang

- ▶ Drei tomgangsstoppskruen (LA) mot urviseren til kappeverktøyet står stille – drei videre ca. 1/2 til 1 omdreining i samme retning



ADVARSEL

Hvis kappeverktøyet etter fullført innstilling ikke blir stående i tomgang, må du la en fagforhandler reparere apparatet.

13 Tennplugg

- ▶ Ved utilstrekkelig motoreffekt, startvansker eller tomgangsforstyrrelser skal først tennpluggen kontrolleres
- ▶ Etter ca. 100 driftstimer må tennpluggene byttes – ved svært forbrente elektroder også tidligere – bruk kun STIHL-godkjente, feilfrie tennplugg – se „Tekniske data“

13.1 Demontere tennpluggen

- ▶ Sett stoppbryteren i posisjon 0

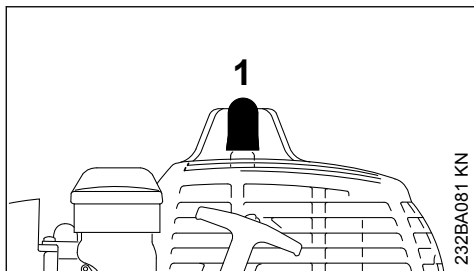

- ▶ Ta av tennpluggghetten (1)
- ▶ Skru ut tennpluggen

13.2 Kontroller tennpluggen

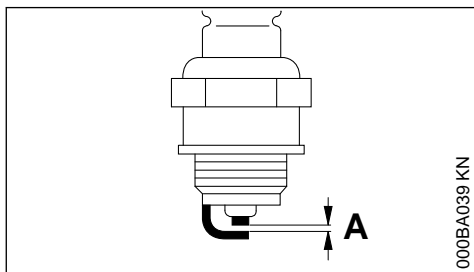

- ▶ rengjør den tilsmussede tennpluggen
- ▶ Kontroller elektrodeavstanden (A) og still inn om nødvendig, verdi for avstand – se "Tekniske data"
- ▶ Fjern årsakene for tilsmussing av tennpluggen

Mulige årsaker er:

- for mye motorolje i drivstoffet
- tilsmusset luftfilter
- ugunstige driftsforhold

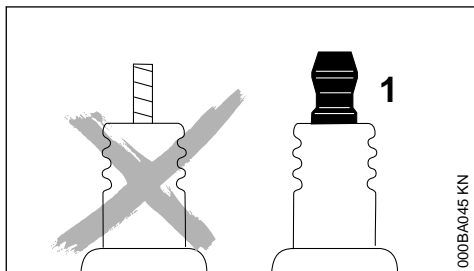

! ADVARSEL

Hvis koblingsmutteren (1) ikke er trukket fast eller mangler kan det oppstå gnister. Det kan føre til brann eller eksplosjoner i lett antennelige eller eksplosive omgivelser. Personer kan bli alvorlig skadet eller materielle skader kan oppstå.

- ▶ bruk dempede glødeplugger med fast koblingsmutter

13.3 Montere tennpluggen

- ▶ Skru inn tennpluggen og trykk tennpluggghetten fast på.

14 Motorens gange

Hvis motordriften er utilfredsstillende selv om luftfilteret er rengjort og forgasserinnstillingene stemmer, kan årsaken være lydputten.

Få en autorisert forhandler til å kontrollere om lydputten er skitten (forkokset)!

STIHL anbefaler at vedlikeholdsarbeid og reparasjoner bare utføres hos STIHL-forhandlere.

15 Oppbevare maskinen

Dersom maskinen ikke skal brukes på over 30 dager

- ▶ Tøm og rengjør drivstofftanken på et godt ventilert sted
- ▶ Drivstoff må avfallsbehandles iht. forskrifter og miljøriktig
- ▶ Hvis en drivstoffhåndpumpe er tilgjengelig: Trykk minst 5 ganger
- ▶ Start motoren og kjør motoren på tomgang til den stanser av seg selv
- ▶ Ta av, rengjør og kontroller skjæreverktøyet
- ▶ Rengjør apparatet grundig, særlig luftfilteret!
- ▶ Oppbevar maskinen på et tørt og sikkert sted, og slik at uvedkommende (f.eks. barn) ikke har tilgang til den

16 Vedlikeholde trådhodet

16.1 Legg maskinen ned:

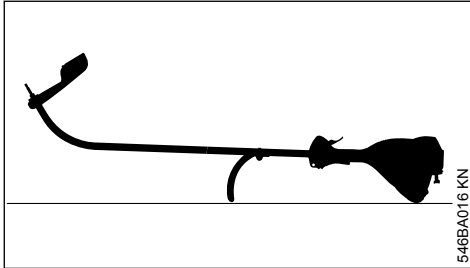

546BA016 KN

- ▶ Slå av motoren
- ▶ Legg maskinen slik at rundhåndtaket og motordekslet vender nedover og akselen oppover

16.2 Skifte klippetråd

Før du skifter klippetråden, er det absolutt nødvendig at du kontrollerer om klippehodet er slitt.



ADVARSEL

Hvis kraftig slitasje er synlig, må hele klippehodet skiftes ut.

Klippetråden kalles heretter for "tråd".

I leveransen til klippehodet er det en illustrert veiledning som viser hvordan du skifter tråd. Derfor må man ta godt vare på veiledningene til klippehodet.

- ▶ Demonter klippehodet ved behov

16.3 Justere klippetråder

16.3.1 STIHL AutoCut

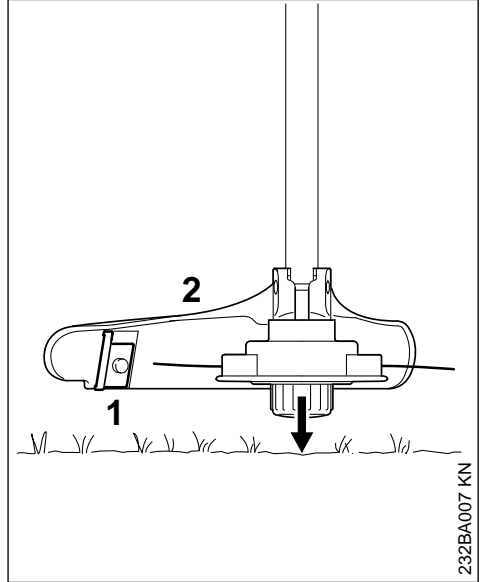

- ▶ hold det roterende klippehodet parallelt over det gjengrodde arealet – tipp på bakken – ca. 3 cm (1,2 in.) Klippetråder justeres
- ▶ gjennom kniven (1) på beskyttelsen (2) avkortes for lange klippetråder på den optimale lengden – derfor må en unngå flere tippebevegelser etter hverandre!

Klippetråden justeres kun, hvis **begge** klippetrådene enda er minst **2,5 cm (1 in.)** lange!

Hvis klippetråden er kortere enn 2,5 cm (1 in.):



ADVARSEL

For manuell justering av klippetråden er det absolutt nødvendig å slå av motoren – ellers er det **fare for personskader!**

- ▶ Snu apparatet
- ▶ Trykk hetten på trådspolen inntil anslaget
- ▶ Trekk endene til trådene ut av trådspolen

Hvis det ikke er noe tråd igjen i spolen, skift ut klippetråden.

16.3.2 ved alle andre klippehoder

som beskrevet i vedlegget til klippehodet.

 **ADVARSEL**

For manuell justering av klippetråden er det absolutt nødvendig å slå av motoren – ellers er det **fare for personskader!**

16.4 Skifte ut klippetråden

STIHL DuroCut

 **ADVARSEL**

For manuell utrustning av klippehodet er det absolutt nødvendig å slå av motoren, da det ellers er **fare for personskade!**

- ▶ Utstyr klippehodet med avkortede tråder i henhold til den medleverte veiledningen

16.5 Skifte kniv

16.5.1 STIHL PolyCut

Kontroller alltid om trådhodet er slitt før skjærekniven byttes ut.

 **ADVARSEL**

Trådhodet skal skiftes ut komplett dersom det oppviser sterke slitasjespor.

Skjærekniven kalles heretter kort „kniven“.

18 Stell og vedlikehold

Opplysningene gjelder for normale bruksforhold. Under vanskelige forhold (mye støv osv.) og lengre daglige arbeidsøkter må de angitte intervallene forkortes tilsvarende.		før arbeidet begynner	etter arbeidslutt hhv. daglig	etter hver tankfylling	ukentlig	månedlig	årlig	ved feil	ved skade	ved behov
Hele apparatet	Visuell kontroll (tilstand, tetthet)	X		X						
	rengjør		X							
	skift ut skadde deler	X								
Betjeningshåndtak	Funksjonskontroll	X		X						
Luftfilter	Visuell kontroll					X	X			
	rengjør						X		X	
	skift ut							X		
Drivstoffhåndpumpe (hvis montert)	kontrollere	X								
	må repareres av faghandler ¹⁾							X		

Trådhodet leveres med en illustrert bruksanvisning som viser hvordan knivene skiftes ut. Bruksanvisningen skal derfor oppbevares godt.

 **ADVARSEL**

Når skjærehodet etterstilles for hånd, er det svært viktig at motoren er avslått, hvis ikke er det **fare for personskader!**

- ▶ Demonter trådhodet
- ▶ Knivene skiftes ut som vist på bildene i anvisningen
- ▶ Monter trådhodet igjen

17 Kontroll og vedlikehold hos faghandel

17.1 Drivstoffugesil i tanken

- ▶ Sørg for at sugesilen i drivstofftanken skiftes hvert år

STIHL anbefaler at vedlikeholdsarbeider og reparasjoner bare utføres hos STIHL-forhandlere.

Opplysningene gjelder for normale bruksforhold. Under vanskelige forhold (mye støv osv.) og lengre daglige arbeidsøkter må de angitte intervallene forkortes tilsvarende.		før arbeidet begynner	etter arbeidsslutt hhv. daglig	etter hver tankfylling	ukentlig	månedlig	årlig	ved feil	ved skade	ved behov
Sugehode i drivstofftank	må kontrolleres av forhandler ¹⁾							X		
	må skiftes ut av fagforhandler ¹⁾					X			X	X
Drivstofftank	rengjør							X		X
Forgasser	Kontroller tomgang, skjæreverktøyet må ikke dreie med	X		X						
	Juster tomgangen.									X
Tennplugg	innstille elektrodeavstand							X		
	skifte hver 100. driftstid									
Innsugingsåpning for kjøleluft	Visuell kontroll		X							
	rengjør									X
Tilgjengelige skruer og mutre (unntatt innstillings-skruer)	trekke til									X
Kappeverktøy	Visuell kontroll	X		X						
	skift ut								X	
	Kontroller godt feste	X		X						
Sikkerhetsetikett	skift ut							X		

¹⁾STIHL anbefaler STIHL-forhandleren

19 Redusere slitasje og unngå skader

Ved å overholde instruksene i denne bruksanvisningen unngår man unødig slitasje og skader på apparatet.

Bruk, vedlikehold og oppbevaring av maskinen skal skje slik det er beskrevet i denne bruksanvisningen.

Alle skader som oppstår fordi sikkerhets-, betjenings- og vedlikeholdsanvisningene ikke følges, er brukerens eget ansvar. Dette gjelder særlig for:

- endringer av produktet som ikke er godkjent av STIHL,

- Bruk av verktøy eller tilbehør som ikke er godkjent til maskinen, ikke egner seg eller er kvalitativt mindreverdige,
- uriktig bruk av maskinen,
- bruk av maskinen ved idretts- eller konkurransearrangementer,
- skader som følge av at maskinen brukes videre med defekte deler.

19.1 Vedlikeholdsarbeid

Alle arbeider som er oppført i kapittelet „Stell og vedlikehold“ skal utføres regelmessig. Hvis vedlikeholdsarbeidet ikke utføres av brukeren, skal det utføres hos en faghandel.

STIHL anbefaler at vedlikeholdsarbeider og reparasjoner bare utføres hos STIHL-forhandlere. STIHL-forhandlere får regelmessig tilbud om kurs og har tilgang til teknisk dokumentasjon.

Hvis disse arbeidene forsømmes eller ikke utføres fagmessig korrekt, kan det oppstå skader som brukeren selv står ansvarlig for. Med til disse hører bl. a.:

- Skader på drivverket som følge av forsinket eller utilstrekkelig vedlikehold (f. eks. luft- og drivstoffilter), feil forgasserinnstilling eller utilstrekkelig rengjøring av kjøleluftføringen (innsugingsåpninger, sylinderribber)
- korrosjons- og andre skader som følge av uriktig oppbevaring,
- skader på maskinen fordi det er brukt kvalitativt mindrevverdige reservedeler

19.2 Slitasjedeler

Mange av delene i maskinen utsettes for normal slitasje, også ved riktig bruk, og må skiftes ut til rett tid avhengig av bruksmåte og -varighet.

Dette gjelder blant annet:

- skjæreverktøy (alle typer)
- festedeler til skjæreverktøy (løpetallerken, mutter osv.)
- vernedeckler til skjæreverktøy
- kopling
- filter (til luft, drivstoff)
- startmekanisme
- tennplugg

20 Viktige komponenter

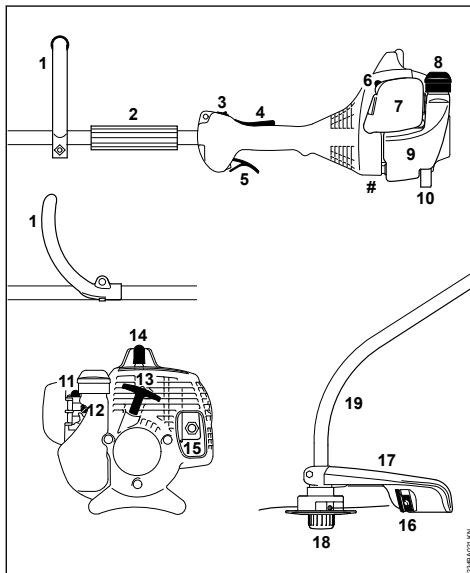

1 Bøylehåndtak

2 Hylse

3 Stoppbryter

4 Gasspakspærre

5 Gasspak

6 Startspjeldspak

7 Luftfilterdeksel

8 Tanklokk

9 Tank

10 Apparatstøtte

11 Drivstoffhåndpumpe

12 Tomgangsstoppskrue (LA)

13 Starthåndtak

14 Tennplugghette

15 Lyddemper

16 Kniv (for klippetråd)

17 Beskyttelse

18 Klippehode

19 Skaft

Maskinnummer

21 Tekniske data

21.1 Motor

Ensyldret totakts motor

21.1.1 FS 38

Slagvolum:	27,2 cm ³
Sylinderboring:	34 mm
Slaglengde:	30 mm
Effekt iht. ISO 8893:	0,65 kW (0,90 PS)
	ved 8300 1/min
Tomgangsturtall:	2800 1/min
Regulert turtall (nominell verdi):	9500 1/min
Maks. turtall ved utgående aksel (kappeverktøyfeste):	10100 1/min

21.2 Tenningsystem

Elektronisk styrt magnettenner

Tennplugg (støydempet):	NGK BPMR 7 A
Elektrodeavstand:	0,5 mm

21.3 Drivstoffsystem

Stillingsuavhengig membranforgasser med integrert drivstoffpumpe

Volum drivstofftank:	330 cm ³ (0,33 l)
----------------------	------------------------------

21.4 Vekt

uten fylt tank, uten skjæreverktøy og vernedecksel
FS 38: 4,1 kg

21.5 Lyd- og vibrasjonsverdier

For å få fram lyd- og svingningsverdiene tas det like mye hensyn til tomgang og nominelt maksimumsturtall.

Opplysninger angående oppfyllelse av arbeids-givverdirektivet om vibrasjon 2002/44/EF, se

www.stihl.com/vib

Lydtryknivå L_{peq} iht. ISO 22868

97 dB(A)

Lydeffektnivå $L_{w\text{eq}}$ iht. ISO 22868

106 dB(A)

Vibrasjonsverdi $a_{hv,eq}$ iht. ISO 22867

Håndtak til venstre Håndtak til høyre

9,5 m/s² 8,0 m/s²

For lydtryknivået og lydeffektnivået er K-verdien-ih.t. RL 2006/42/EG = 2,0 dB(A); for vibrasjonsverdien er K-verdien-ih.t. RL 2006/42/EG = 2,0 m/s².

21.6 REACH

REACH betegner EF-kjemikalierereguleringen for felles registrering, vurdering og godkjenning av kjemikalier.

Les mer om kravene i kjemikalierereguleringen REACH (EG) nr. 1907/2006 på

www.stihl.com/reach

21.7 Eksosutslippsnivå

CO₂-verdien målt under EU-typegodkjenningsprosessen er å finne på

www.stihl.com/co2

under produktspesifikke tekniske data.

Den målte CO₂-verdien ble bestemt på en representativ motor under en standardisert testprosedyre ved laboratorieforhold, og utgjør ikke en uttrykkelig eller underforstått ytelsesgaranti for en bestemt motor.

Tiltent bruk og vedlikehold beskrevet i denne håndboken vil tilfredsstille de gjeldende kravene for eksosutslipp. Endringer på motoren vil ugyldiggjøre driftstillatelsen.

22 Reparasjoner

Brukere av dette apparatet får bare utføre vedlikeholds- og servicearbeider som er beskrevet i

denne bruksanvisningen. Reparasjoner utover dette må bare utføres av fagforhandler.

STIHL anbefaler at vedlikeholdsarbeid og reparasjoner bare utføres hos STIHL-forhandlere. STIHL-forhandlere får regelmessig tilbud om kurs og har tilgang til teknisk dokumentasjon.

Monter kun reservedeler som STIHL har godkjent til denne maskinen, eller teknisk likeverdige deler under reparasjoner. Bruk alltid reservedeler av høy kvalitet. Hvis ikke, kan det oppstå fare for ulykker eller skader på apparatet.

STIHL anbefaler å bruke originale STIHL-reservedeler.

Originale STIHL-reservedeler kan gjenkjennes på STIHL-reservedelsnummeret, på påskriften **STIHL**® og eventuelt på STIHL-reservedelsmerket  (på små deler kan dette merket også stå alene).

23 Avfallshåndtering

Informasjon om kassering er tilgjengelig hos lokale myndigheter eller hos din STIHL-fagforhandler.

Upassende avfallshåndtering kan være skadelig for helse og miljø.

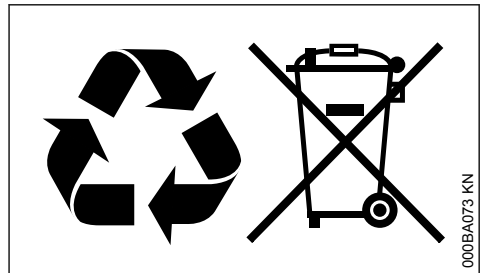

- ▶ STIHL-produkter, inkludert emballasje, tilføres en egnet gjenvinningsstasjon i samsvar med lokale forskrifter.
- ▶ Må ikke kasseres med husholdningsavfallet.

24 EU-samsvarserklæring

ANDREAS STIHL AG & Co. KG
Badstr. 115
D-71336 Waiblingen

Tyskland

påtar seg alene ansvaret for at

Konstruksjon:	Trimmer
Varemerke:	STIHL
Type:	FS 38
Serieidentifikasjon:	4140

Slagvolum: 27,2 cm³

oppfyller de gjeldende bestemmelsene til direktivene 2011/65/EU 2006/42/EF, 2014/30/EU og 2000/14/EF og er utviklet og produsert i henhold til følgende standarder, som gjaldt ved produksjonsdato:

EN ISO 11806-1, EN 55012, EN 61000-6-1

Det målte og garanterte lydeffektnivået ble beregnet i henhold til direktiv 2000/14/EF, vedlegg V, med anvendelse av standard ISO 10884.

Målt lydeffektnivå

FS 38: 109 dB(A)

Garantert lydeffektnivå

FS 38: 111 dB(A)

Oppbevaring av de tekniske dokumentene:

ANDREAS STIHL AG & Co. KG
Produktzulassung

Byggeår og maskinnummer står oppført på enheten.

Waiblingen, 01.08.2022

ANDREAS STIHL AG & Co. KG

med fullmakt fra



Robert Olma, Vice President, Regulatory Affairs & Global Governmental Relations



25 Produsentens samsvarserklæring for UKCA

ANDREAS STIHL AG & Co. KG

Badstr. 115

D-71336 Waiblingen

Tyskland

påtar seg alene ansvaret for at

Konstruksjon: Trimmer
Varemerke: STIHL
Type: FS 38
Serieidentifikasjon: 4140
Slagvolum: 27,2 cm³

oppfyller de gjeldende bestemmelsene til de britiske direktivene The Restriction of the Use of Certain Hazardous Substances in Electrical and

Electronic Equipment Regulations 2012, Supply of Machinery (Safety) Regulations 2008, Electromagnetic Compatibility Regulations 2016 og Noise Emission in the Environment by Equipment for use Outdoors Regulations 2001, og er utviklet og produsert i henhold til følgende standarder, som gjaldt ved produksjonsdato:

EN ISO 11806-1, EN 55012, EN 61000-6-1

Det målte og garanterte lydeffektnivået ble beregnet i henhold til det britiske direktivet Noise Emission in the Environment by Equipment for use Outdoors Regulations 2001, Schedule 8, med anvendelse av standarden ISO 10884.

Målt lydeffektnivå

FS 38: 109 dB(A)

Garantert lydeffektnivå

FS 38: 111 dB(A)

Oppbevaring av de tekniske dokumentene:

ANDREAS STIHL AG & Co. KG

Byggeår og maskinnummer står oppført på enheten.

Waiblingen, 01.08.2022

ANDREAS STIHL AG & Co. KG

med fullmakt fra



Robert Olma, Vice President, Regulatory Affairs & Global Governmental Relations



26 Adresser

www.stihl.com

www.stihl.com



0458-234-9101-A



0458-234-9101-A