

FCS-KM

STIHL



2 - 17	Skötselanvisning
17 - 32	Käyttöohje
32 - 47	Betjeningsvejledning
47 - 62	Bruksanvisning



Innehållsförteckning

1	Kombisystem.....	2
2	Om denna bruksanvisning.....	2
3	Säkerhetsanvisningar och arbetsteknik.....	2
4	Användning.....	6
5	Godkända kombimotorer.....	8
6	Komplettering av maskinen.....	9
7	Montering av kombiverktyg.....	10
8	Montering av kniv.....	10
9	Starta/stanna motorn.....	11
10	Förvaring av maskinen.....	11
11	Byte av hjul.....	11
12	Byte av skärm.....	12
13	Byte av kniv.....	12
14	Kontrollera och byta slitageskydd.....	13
15	Skötsel och underhåll.....	13
16	Minimera slitage och undvik skador.....	13
17	Viktiga komponenter.....	14
18	Tekniska data.....	14
19	Reparationsanvisningar.....	15
20	Avfallshantering.....	16
21	EU-försäkran om överensstämmelse.....	16
22	UKCA-konformitetsdeklaration.....	16

1 Kombisystem

I STIHL-kombisystem används olika kombimotorer och kombiverktyg som en motordriven maskin. Den funktionsklara enheten bestående av kombimotor **och** kombiverktyg kallas maskin i den här bruksanvisningen.

Bruksanvisningarna för kombimotorn och kombiverktyget bildar en gemensam bruksanvisning för maskinen.

Läs **båda** bruksanvisningarna noga innan du använder produkten för första gången och spara dem på ett säkert ställe så att du har tillgång till dem vid ett senare tillfälle.

2 Om denna bruksanvisning

2.1 Symboler

Alla symboler, som finns på maskinen är förklarade i denna skötselanvisning.

2.2 Markering av textavsnitt



Varning för olycksrisk och skaderisk för personer samt varning för allvarliga materiella skador.

OBS!

Varning för skador på maskinen eller enstaka komponenter.

2.3 Teknisk vidareutveckling

STIHL arbetar ständigt med vidareutveckling av samtliga maskiner; vi måste därför förbehålla oss rätten till ändringar av leveransomfattningen när det gäller form, teknik och utrustning.

Det innebär att inga anspråk kan ställas utifrån information och bilder i den här bruksanvisningen.

3 Säkerhetsanvisningar och arbetsteknik



Särskilda säkerhetsåtgärder krävs vid arbete med kantskäraren, eftersom den roterar med mycket hög hastighet och har vassa kanter.



Läs alltid båda bruksanvisningarna (kombimotor och kombiverktyg) noga innan maskinen används för första gången och spara dem på ett säkert ställe så att du har tillgång till dem vid ett senare tillfälle. Det kan vara livsfarligt att inte följa bruksanvisningarna.

Överlåt eller låna endast ut maskinen till personer som är bekanta med denna modell och hur den används och skicka alltid med bruksanvisningen till kombimotorn och kombiverktyget.

Kantskäraren får endast användas för att skära kanter på vägar, rabatter och gräsmattor.

Maskinen får inte användas för andra ändamål – **olycksrisk!**

Använd bara sådana knivar eller tillbehör som har godkänts av STIHL för denna maskin eller tekniskt likvärdiga delar. Kontakta en återförsäljare om du har frågor.

Använd endast verktyg eller tillbehör av hög kvalitet. Annars finns det risk för olyckor eller skador på maskinen.

STIHL rekommenderar att originalverktyg och tillbehör från STIHL används. Deras egenskaper är

optimalt anpassade till produkten och användarnas krav.

Kantskärarens skydd kan inte skydda användaren från alla föremål (stenar, glas, metalltrådar etc.) som kan slungas iväg av kniven. Dessa föremål kan fungera som rikoschetter och träffa användaren.

Gör inga ändringar på maskinen. Det kan påverka säkerheten. STIHL tar inget ansvar för personskador och materiella skador till följd av tillbehör som inte är godkända.

Använd inga högtryckstvättar för att rengöra maskinen. Den hårda vattenstrålen kan skada maskinens delar.

3.1 Kläder och utrustning

Använd föreskriven klädsel och utrustning.



Kläderna måste vara lämpliga och får inte hindra i arbetet. Använd tätt sittande kläder, såsom overall, men ingan arbetsrock.

Använd inte kläder som kan fastna i trä, ris eller i maskinens rörliga delar. Använd inte heller halsduk, slips eller smycken. Sätt upp långt hår och se till att det inte når nedanför axlarna.



Använd skyddsstövlar med halkfria sulor och stålhätta.



VARNING



För att minska risken för ögonskador ska tättslutande skyddsglasögon enligt standarden EN 166 användas (för Kanada enligt standarden CSA Z94). Se till att skyddsglasögonen sitter korrekt.

Använd ett personligt hörselskydd, t.ex. hörselskyddskåpor.

Använd ansiktsskydd och se till att det sitter korrekt. Ansiktsskydd räcker inte för att skydda ögonen.



Använd robusta arbetshandskar av slitstarkt material (t.ex. skinn).

STIHL har ett stort utbud av personlig skyddsutrustning.

3.2 Transportera maskinen

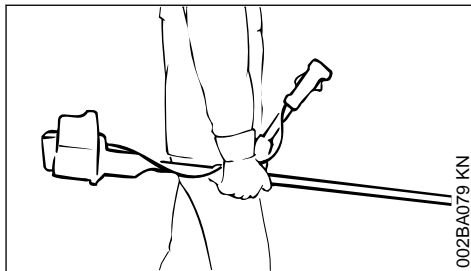
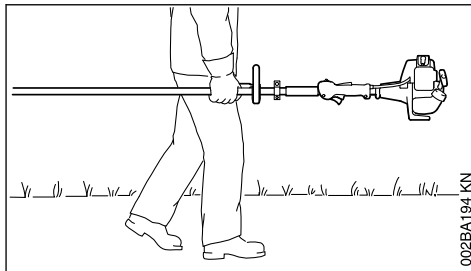

Stäng alltid av motorn.

Bär maskinen balanserad i skaftet - skärverktyget framåt.

Vidrör inte varma maskindelar – **risk för brännskador!**

I fordon: Fixera maskinen så att den inte kan välta eller skadas och så att bränsle inte kan rinna ut.

3.3 Före start

Kontrollera att maskinen är driftsäker. Läs och följ relevanta kapitel i bruksanvisningarna för kombimotorn och kombiverktyget:

- Kniv: Ska vara korrekt monterad, sitta fast ordentligt och vara i felfritt skick (ren, lättroglig och ej deformerad)
- Kontrollera att skyddsanordningarna inte är skadade eller slitna. Använd inte maskinen om skyddet är skadat – byt ut skadade delar
- Gör inga ändringar på manöver- och säkerhetsanordningarna – arbeta endast med monterat skydd
- Handtagen ska vara rena och torra, fria från olja och smuts. Det är viktigt för att maskinen ska kunna hanteras säkert
- Anpassa bälremmen och handtaget/handtagen till kroppsstorleken.

Maskinen får bara användas när den är driftsäker – **risk för olyckor!**

För nödfall när bärremmar används: Öva på att snabbt ta av maskinen. Släng inte maskinen på marken när du övar, det kan orsaka skador.

3.4 Hålla i och styra maskinen

Stå alltid stadigt och säkert.

Håll alltid i maskinen med båda händerna på handtagen.

3.4.1 På modeller med runt handtag

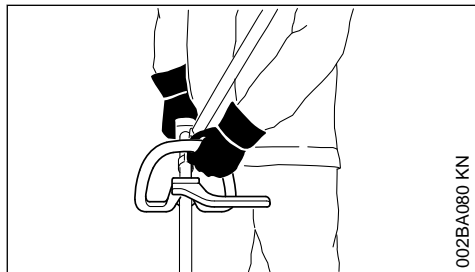

002BA080 KN

På modeller med loophandtag och loophandtag med bygel (stegbegränsare) lägger du vänster hand på det runda handtaget och höger hand på manöverhandtaget. Detta gäller även om du är vänsterhänt.

3.4.2 På modeller med tvåhandshandtag

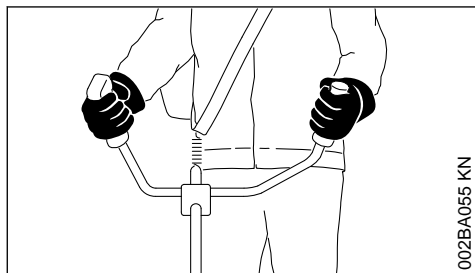

002BA055 KN

Håll manöverhandtaget med höger hand och handtagsskaftet med vänster hand.

3.5 Under arbetet

Vid överhängande fara samt i en nödsituation ska motorn genast stängas av – skjut kombireglaget/stoppreglaget/stoppknappen till 0 eller STOPP.

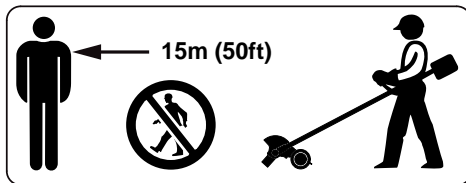

Det finns risk för olyckor i en stor omkrets runt maskinens användningsområde på grund av ivägslungade föremål. Därför får inga personer vistas i en omkrets av 15 m. Håll samma avstånd till föremål (bilar, fönsterrutor) – **risk för materialskador!** Även utanför avståndet 15 m kan risker inte uteslutas.



Rör inte vid kniven – **skaderisk!**

Se till att motorns tomgång är rätt inställd, så att kniven inte roterar efter att gasspaken har släppts. Kontrollera resp. korrigerar tomgångsställningen regelbundet. Om kniven trots allt rör sig under tomgång, låt en auktoriserad återförsäljare reparera den – se Kombimotorns bruksanvisning.



Arbeta aldrig utan lämpligt skydd för maskinen och skärverkytet – på grund av att föremål slungas iväg – **skaderisk!**



Kuggväxeln blir mycket varm under drift. Vidrör inte växellådan, **risk för brännskador!**

Var försiktig vid halka, väta, snö, i sluttningar, på ojämnt underlag osv. – **halkrisk!**

Var uppmärksam på hinder: stubbar, rötter – **snullerisk!**



Kontrollera underlaget: fasta föremål (stenar, metalldelar eller liknande) kan slungas iväg, även längre sträckor än 15 m. **Risk för personskador!** Dessa kan skada skärverkytet eller föremål (t.ex. parkerade fordon, fönsterrutor) (materiella skador).



Arbeta absolut inte i närheten av kablar eller ledningar över eller direkt under marken, **livsfarlig spänning!** Om dessa kablar vidrörs eller förstörs av KombiVerkytet kan livsfarliga eller **dödliga skador** uppstå.

Stå alltid stadigt och säkert.

Arbeta speciellt försiktigt i överskådlig, tätbevuxen terräng.

Var särskilt försiktig när du använder hörsel-skydd. Det är då svårare att höra ljud som indikerar fara (skrik, varningssignaler osv.).

Ta rast i god tid så att du inte blir trött eller utmatad – **risk för olyckor!**

Arbeta lugnt och med eftertanke och bara vid goda ljus- och siktförhållanden. Arbeta försiktigt och utsätt inte andra för fara.

Rör inte kniven när motorn går. Om kniven blockeras av ett föremål, stäng genast av motorn och ta först därefter bort föremålet - **skaderisk!**

Om man gasar när kniven är blockerad ökar belastningen och motorns driftvarvtal minskar. Kopplingen slirar då hela tiden, vilket leder till överhettning och skador på viktiga komponenter (koppling, plastdelar i kåpan med mera), t.ex. genom att kniven roterar på tomgång - **skaderisk!**

Om maskinen har utsatts för ej avsedd belastning (t.ex. våldsinverkan pga. slag eller fall) måste man kontrollera att den är driftsäker innan man fortsätter att använda den, se även "Före start". Kontrollera särskilt att säkerhetsanordningarna fungerar. Maskiner som inte längre är driftsäkra får absolut inte användas. Kontakta en återförsäljare om du är tveksam.

Kontrollera kniven regelbundet med korta mellanrum och om du märker någon förändring:

- Stäng av motorn, håll maskinen i ett fast grepp och tryck kniven mot gräsmattan för att bromsa den.
- Kontrollera att knivarna sitter fast ordentligt, kontrollera om det finns sprickor
- Byt genast ut en skadad kniv, även vid små, härфина sprickor.

Rengör områdena runt skärverktyget och stänkskärmen regelbundet även under arbetet.

- Stänga av motorn
- Använd handskar
- Ta bort gräs, ogräs, fastklibbad jord (klumpar!) osv.

Stäng av motorn för att byta skärverktyget. **Risk för personskador!**

Använd eller reparera inte skadade eller spruckna knivar genom t.ex. svetsning eller riktning – detta leder till formförändring (obalans).

Partiklar eller brottstycken kan lossna och med hög hastighet träffa användaren eller andra, **risk för mycket allvarliga personskador!**

Om ett roterande skärverktyg av metall träffar en sten eller ett annat hårt föremål kan det uppstå

gnistor som kan antända lättantändliga material. Även torra växter och snår är lättantändliga, framför allt när vädret är varmt och torrt. Vid brandfara får skärverktyg i metall inte användas i närheten av lättantändliga material, torra växter eller buskage. Det är mycket viktigt att fråga den ansvariga skogsvårdsmyndigheten om det föreligger brandfara.

3.6 Efter arbetet

Efter arbetet resp. innan du lämnar maskinen: stäng av motorn.

Rengör alltid skärverktyget från damm, smuts, jord och växtdelar efter avslutat arbete. Använd handskar – **skaderisk!**

Rengör inte maskinen med fettlösande medel.

Skärverktygens metallytor ska rengöras noggrant och sedan smörjas in ordentligt med rostskyddsmedel.

3.7 Underhåll och reparation

Utför regelbundet underhåll på maskinen. Utför endast de underhållsarbeten och reparationer som beskrivs i kombiverktygets och kombimotorns skötselansvisning. Allt annat arbete ska utföras av en auktoriserad återförsäljare.

STIHL rekommenderar att endast låta en STIHL-återförsäljare genomföra underhåll och reparationer. Auktoriserade STIHL-återförsäljare har möjlighet att regelbundet delta i utbildningar samt få tillgång till teknisk information.

Använd endast högvärdiga reservdelar. Annars finns risk för olyckor och skador på maskinen. Konsultera återförsäljaren vid frågor om detta.

Vi rekommenderar att man använder STIHL originalreservdelar. Dessa är optimalt anpassade till maskinen och användarens krav.

Före reparation, underhåll och rengöring ska motorn alltid stängas av –**skaderisk!**

3.8 Skärverktyg och skyddsanordningar

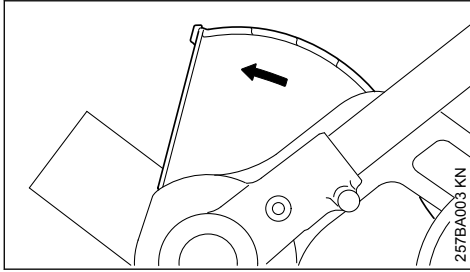

Pilen på skyddet visar knivens rotationsriktning – se "Användning".

Kantskäraren får endast användas med skärm monterad på skyddet – se "Byte av skärm".

Hantera kniven korrekt – se "Användning".

Bästa skäreffekt uppnås med full gas och jämn framåtrörelse.

STIHL rekommenderar användning av originalkniven – se "Specialtillbehör".

Använd bara sådana skydd och tillbehör som har godkänts av STIHL för denna maskin eller tekniskt likvärdiga delar.

4 Användning

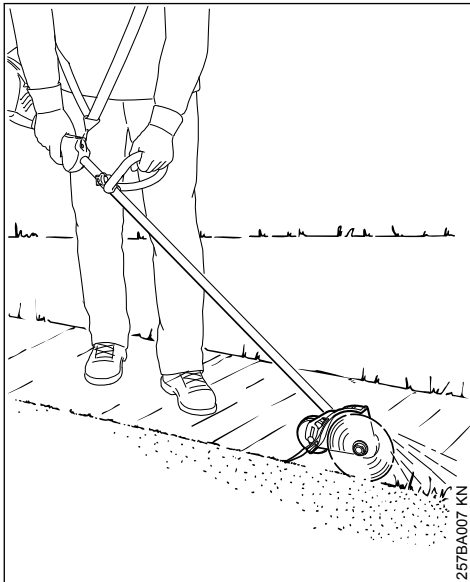

Kantskären är lämplig för att skära grönytor med skarpa kanter. Med denna maskin kan nästan alla typer av gräs, ogräs eller gröna växter skäras.

4.1 Förberedelser

Är arbetsytan mycket torr, vattna den: detta mjukar upp marken lite och mindre damm uppstår! Fuktade gröna växter kan skäras lättare.



Avlägsna alla hinder eller föremål från arbetsområdet.

- Bestäm snittets riktning – håll alltid maskinen på höger sida av kroppen

4.2 Ställ in skärdjupet

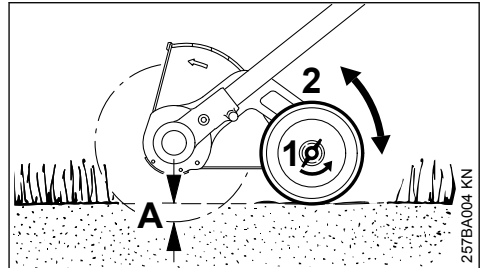

- Stäng av motorn
- Lossa vingmuttern (1) moturs
- Flytta hjulet (2): uppåt – skärdjupet (A) ökar; nedåt – skärdjupet (A) minskar

4.2.1 Ställ in korrekt

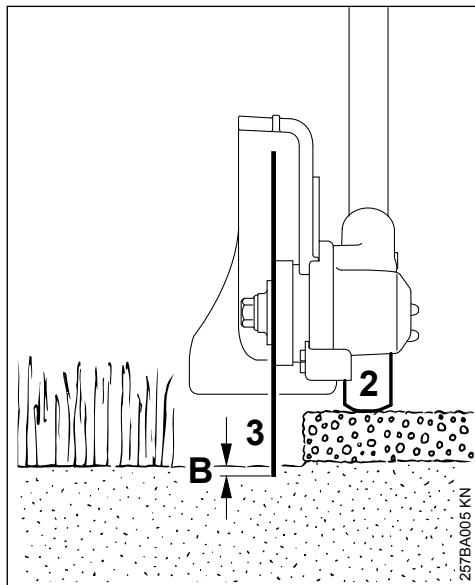

Skärdjupet påverkas av ojämn mark, kroppslängd och arbetsställning hos operatören, flytta därför

- ▶ Skjut på hjulet (2) så att kniven (3) endast vidrör marken i normal arbetsställning eller tränger ner i marken till ett djup (B) på 5 mm (0,2 tum)

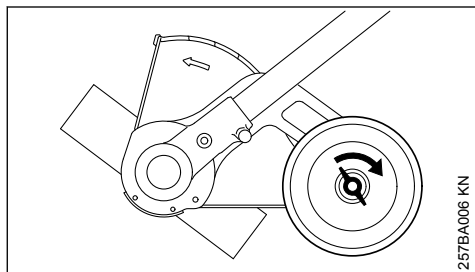

- ▶ Skruva fast vingmuttern medurs
- ▶ Kontrollera skärdjupet igen i normalt arbetsläge – justera om det behövs

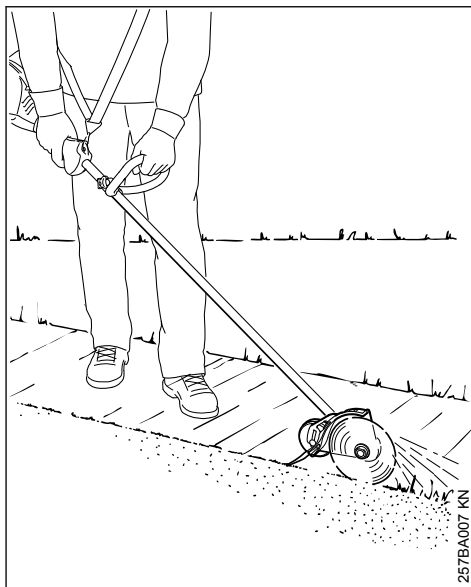

Justera inte skyddet.

Detta är fabriksinställt så att pilen på skyddet eller dess öppna sida pekar bort från operatören. Det gör att avslitet och klippt material förs bort från maskin och person.

4.3 Klipp kanter

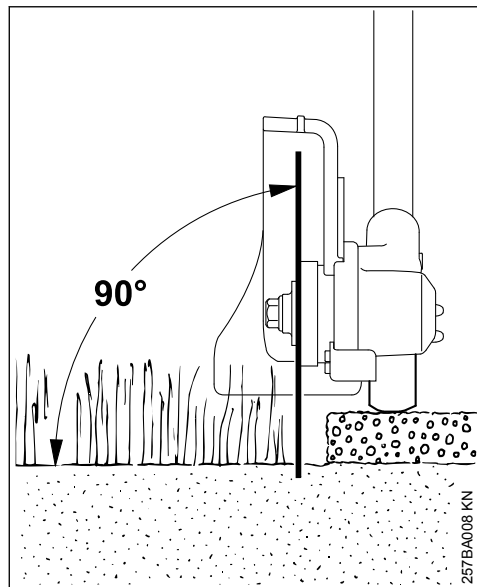

- ▶ Starta motorn
- ▶ Gå in i snittet med åtminstone halv gas och klipp alltid med full gas
- ▶ För maskinen vertikalt
- ▶ Välj matningskraften så att motorvarvtalet inte sjunker betydligt – tryck inte med stor kraft
- ▶ Välj inte en matningshastighet som är högre än normal gånghastighet
- ▶ Pressa inte kniven i marken
- ▶ Skjut bara maskinen framåt, dra den inte
- ▶ Klipp jämnt – för att undvika flera arbetsmoment

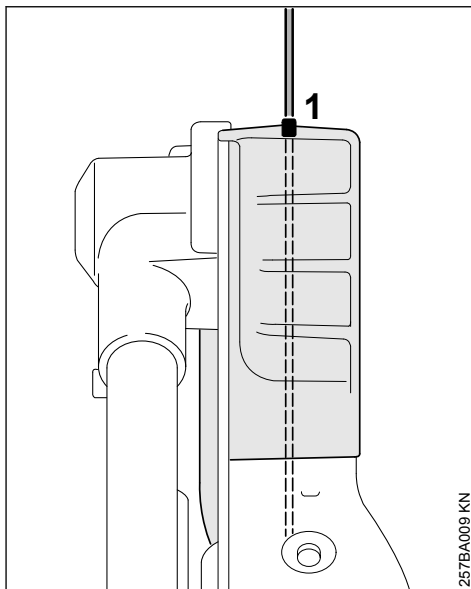

- ▶ Rikta in kniven med lodlisten (1) för skärkan-
ten

5 Godkända kombimotorer

5.1 Kombimotorer

Använd endast kombimotorer som har levererats eller uttryckligen godkänts för monteringen av STIHL.

Detta kombiverktyg får endast användas med följande kombimotorer:

STIHL KM 55 R, KM 56 R, KM 85 R, KM 90, KM 90 R, KM 94 R¹⁾, KM 100, KM 100 R, KM 110, KM 110 R, KM 130, KM 130 R, KMA 130 R, KMA 135 R; KMA 80.0 R, KMA 120.0 R



VARNING

På maskiner med loophandtag ska bygeln (stegbegränsare) vara monterad.

5.2 Motorliar med delbart skaft

Kombiverktyget kan även monteras på STIHL motorliar med delbart skaft (T-modell) (grundmaskiner).

¹⁾ Vid användning av FCS-KM tillsammans med KM 94 R måste den stela axeln i FCS-KM bytas ut mot en flexibel axel.

Detta KombiVerktyg får därför även användas på följande maskin:

STIHL FR 130 T



VARNING

Följ anvisningarna om användning av bygeln (stegbegränsaren) i maskinens bruksanvisning.

6 Komplettering av maskinen

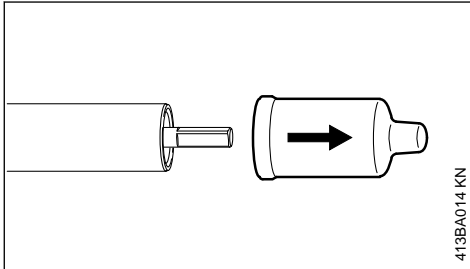

413BA014 KN

- Dra av skydden på skaflets ändrar och spara dem så att de kan användas igen i framtiden, se "Förvara maskinen"

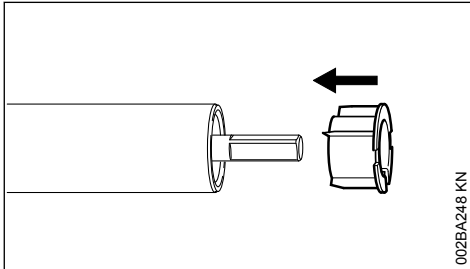

002BA248 KN

OBS!

När skyddet dras av kan pluggen dras ur skaflet. Den måste då tryckas in så långt det går i skaflet igen.

6.1 Installera flexibel axel

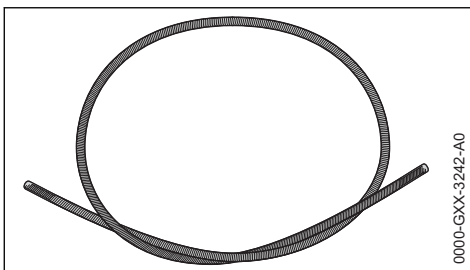

000D-GXX-3242-A0

Om kombiverktyget FCS-KM används med en kombimotor KM 94 R, måste den stela axeln på FCS-KM tas bort och en flexibel axel installeras. Den flexibla axeln ingår inte i leveransomfånget. Den flexibla axeln är tillgänglig hos STIHL-återförsäljare.

Om FCS-KM används med en annan kombimotor än KM 94 R, måste den styva axeln installeras om.

- Om kuggväxeln är ansluten till skaflet: Ta bort kuggväxeln

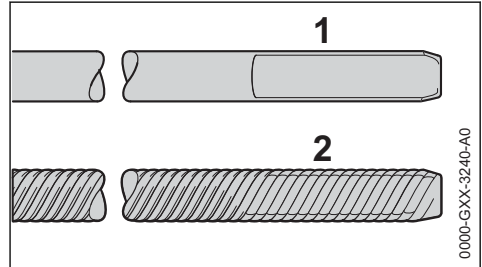

0000-GXX-3240-A0

- Dra den styva axeln (1) ur skaflet.
- Smörj den flexibla (2) axeln med STIHL-universal- eller växelfett

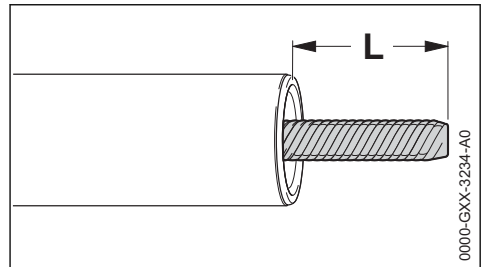

0000-GXX-3234-A0

- Tryck in den flexibla axeln i skaflet

Drivaxeln får bara sticka ut $L = 22$ mm från skaflet.

6.2 Montera kuggväxeln

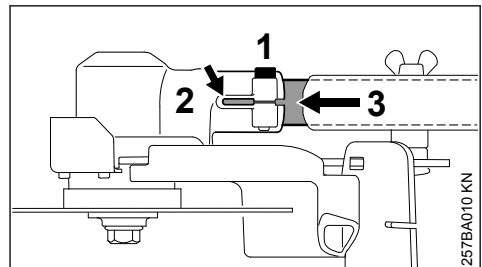

257BA010 KN

- Lossa fästskruven (1) på kuggväxeln (2)

- ▶ Tryck skaftet (3) genom klämstycket in i kuggväxeln och vrid denna lite fram och tillbaka
- ▶ När skaftrörets ände inte längre syns i klämspalten (se pil), skjut in kuggväxeln ytterligare tills det tar stopp
- ▶ Skruva in fästskraven så långt det går

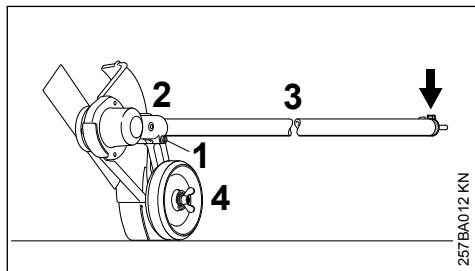

- ▶ Rikta kuggväxeln (2) på skaftet (3), så att fixeringsstiftet på skaftet (pil) pekar vertikalt uppåt när löpytan på fläkthjulet (4) är plant.
- ▶ Dra åt fästskraven (1) ordentligt

7 Montering av kombiverktyg

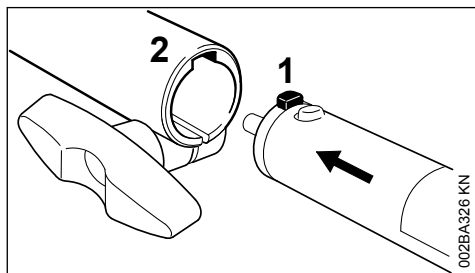

- ▶ Skjut riggrörets tapp (1) till stoppet i kopplingsmuffens spår (2)

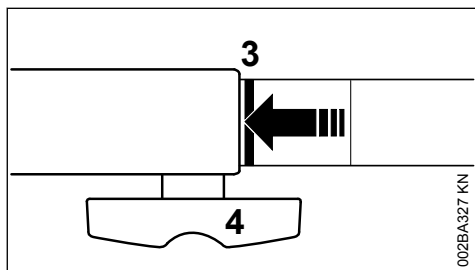

När tappen är korrekt inskjuten ska den röda linjen (3 = pilspetsen) ligga jäms med kopplingsmuffen.

- ▶ Dra åt låsskraven (4) **hårt**

7.1 Demontering av kombiverktyg

- ▶ Ta av riggröret i omvänd ordning

8 Montering av kniv

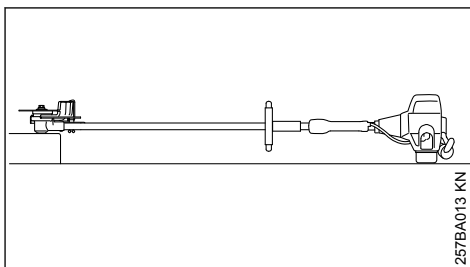

- ▶ Lägg kantskäraren så att knivfästet (1) pekar uppåt.

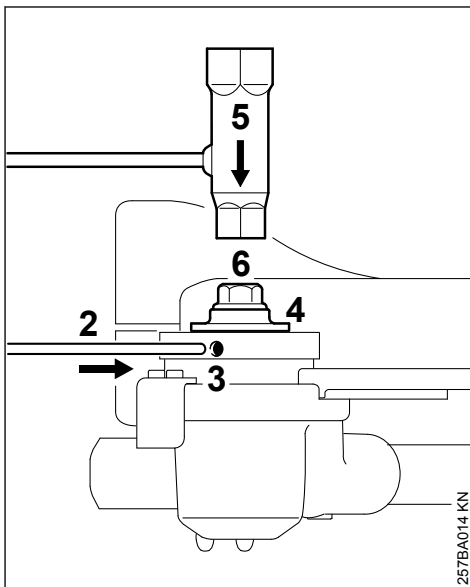

- ▶ Stick in dornen (2) till stopp i hålet (3) – tryck lätt och vrid lite fram och tillbaka tillsammans med tryckbrickan (4) tills axeln blockeras.
- ▶ Sätt kombinyckeln (5) på skruven (6).
- ▶ Lossa skruven medurs (vänstergänga) och skruva ut den.

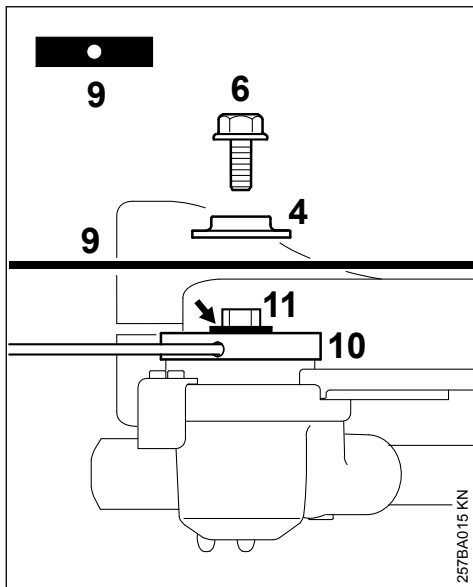

- ▶ Ta bort tryckbrickan (4).
- ▶ Lägg kniven (9) på tryckskivan (10).

! VARNING

Flänsen (pil) måste sticka in i knivens hål.

- ▶ Sätt på tryckbrickan på axeln (11) och blockera axeln.
- ▶ Skruva i skruven (6) och vrid och skruva åt moturs på axeln.

9 Starta/stanna motorn

9.1 Starta motorn

Följ noga bruksanvisningen för kombimotorn resp. basmaskinen vid start!

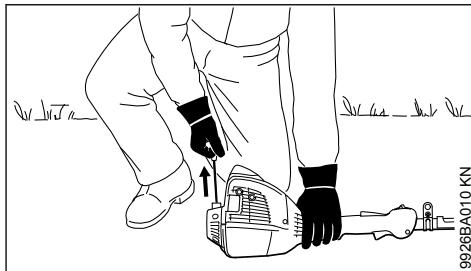
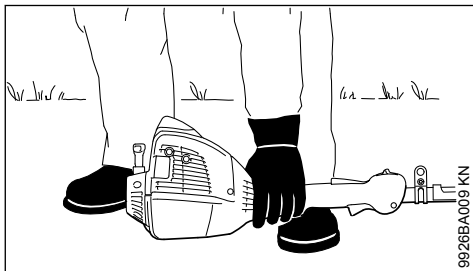

- ▶ Lägg maskinen stadigt på marken.

Kniven får inte vidröra marken eller andra föremål – **olycksrisk!**

- ▶ Stå stadigt – antingen stående, böjd eller på knä.
- ▶ Tryck maskinen hårt mot marken **med vänster hand** – rör inte vid manöverreglagen på manöverhandtaget – se bruksanvisningen för KombiMotorn samt basmaskinen.

OBS!

Sätt inte foten eller knäet på rigröret!

! VARNING

När motorn startas kan kniven börja rotera direkt efter start – gasa därför lite med gasspaken kort efter start – motorn går på tomgång.

Det fortsatta startförloppet beskrivs i bruksanvisningen för kombimotorn resp. basmaskinen.

9.2 Stänga av motorn

- ▶ Se bruksanvisningen för kombimotorn resp. basmaskinen.

10 Förvaring av maskinen

Vid driftuppehåll på ca 30 dagar

- ▶ Ta av, rengör och kontrollera kniven
- ▶ Om kombiverktyget förvaras åtskilt från kombimotorn: Sätt skyddshattan på skaftet för att skydda kopplingen mot smuts
- ▶ Förvara maskinen på en torr och säker plats. Skydda den från användning av obehöriga (t.ex. barn)

11 Byte av hjul

Låt en återförsäljare byta ut slitna hjul. Vi rekommenderar att underhåll och reparationer endast utförs av STIHL-återförsäljare.

11.1 Fläkthjul

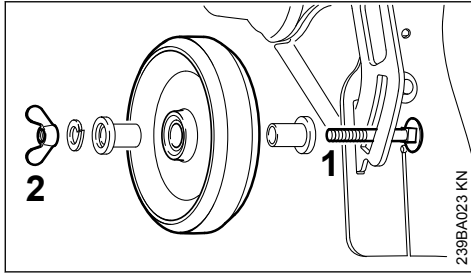

- Den gängade änden på skruven (1) är deformerad så att vingmuttern (2) inte kan tappas bort

Vingmuttern kan endast tas bort från skruven med mycket stor kraft. Om delarna sedan sätts ihop igen, garanteras inte längre funktionen för "förhindrande av förlust". Låt i så fall en återförsäljare ersätta skruven och vingmuttern med nya delar.

12 Byte av skärm

12.1 Demontering av skärm

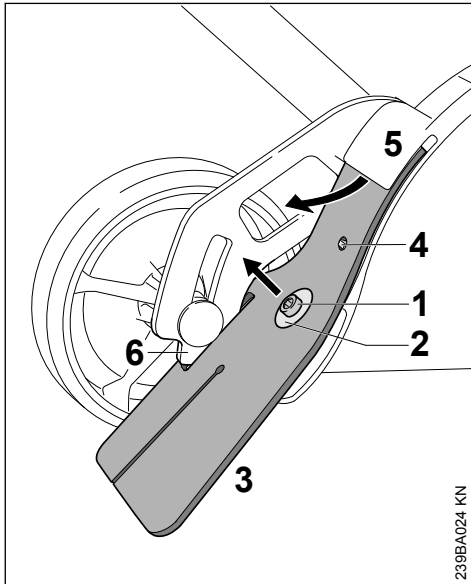

- Lossa skruven (1) och skruva ur.
- Ta bort brickan (2).
- Dra ut skärmen (3) ur segmentet (6) och ur skyddets spalt (5).

12.2 Montering av skärm

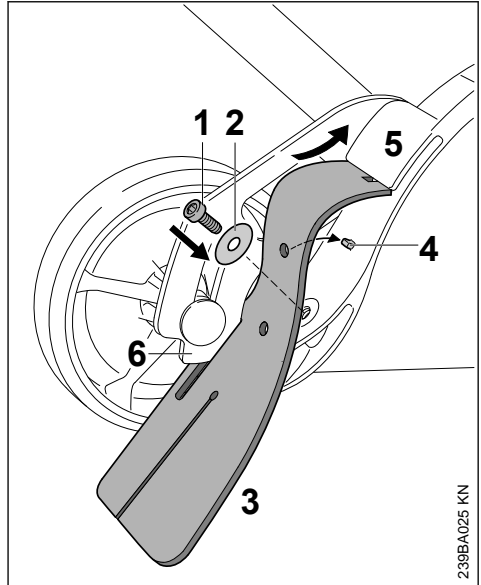

- För att kunna skjuta in skärmen lätt i spalten på skyddet ska skärmens övre del smörjas med ren olja.
- Sätt in skärmen (3) i segmentet (6) och skjut in i skyddets spalt (5) – skärmens hål ska fixeras i dornen (4).
- Sätt brickan (2) på skruven (1).
- Skruva i skruven (1) och dra åt den.

13 Byte av kniv

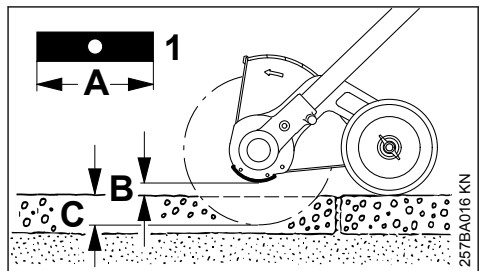

En böjd eller sprucken kniv får inte riktas eller svetsas – **risk för att den går sönder!** Den måste bytas ut – se "Montera kniv".

STIHL rekommenderar att endast använda originalknivar från STIHL:

Längd	Tjocklek	Märkning
200 mm	2,4 mm	4133 / 01
200 mm	3,8 mm	4133 / 02

Kniven får inte slipas!

- ▶ Byt ut kniven (1) när längden (A) inte längre räcker, för att ställa in skärdjupet (C) vid tillräcklig markfrigång (B).

13.1 Kontroll av obalans

Förebygg obalans:

- ▶ Låt en återförsäljare kontrollera kniven med STIHL balanseringsapparat (specialtillbehör). Vi rekommenderar en STIHL-återförsäljare – byt ut kniven vid obalans, se "Montera kniv".

14 Kontrollera och byta slitageskydd

14.1 Kontrollera slitageskyddet

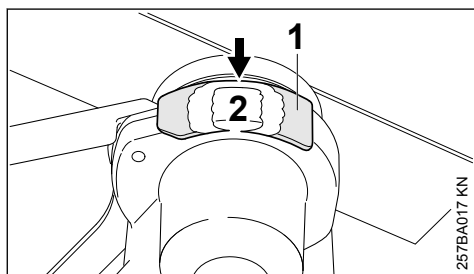

- ▶ Innan maskinen tas i drift ska slitageskyddet (1) kontrolleras med avseende på skador.
- ▶ Senast när kuggväxeln syns (2) (pil) ska slitageskyddet bytas ut.

OBS!

Om slitna skydd inte byts i tid så uppstår allvarliga skador på kuggväxeln.

14.2 Byt ut slitageskyddet

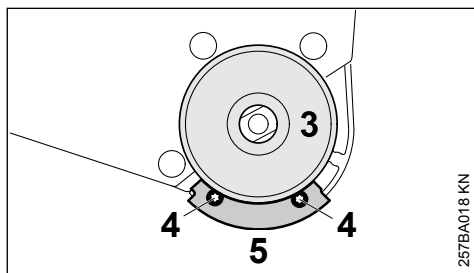

- ▶ Demontera kniven – se "Montera kniven".
- ▶ Ta bort tryckskivan (3).
- ▶ Skruva ur skruvarna (4).
- ▶ Byt ut slitageskyddet (5).
- ▶ Skruva i skruvarna (4) och dra åt.

- ▶ Sätt på tryckskivan (3).
- ▶ Montera kniven – se "Montera kniven".

15 Skötsel och underhåll

Följande uppgifter baseras på normala driftförhållanden. Vid svåra användningsförhållanden (t.ex. kraftig dammbildning etc.) och längre dagliga arbetspass ska angivna intervaller kortas ned i motsvarande mån.

Tillgängliga skruvar och muttrar (förutom vingmuttern för löphjulet)

- ▶ Kontrollera och dra åt vid behov.

Hjul

- ▶ Okulärbesiktning innan arbetet påbörjas.
- ▶ Kontrollera att vingmuttern sitter fast ordentligt innan arbetet påbörjas.
- ▶ Byt vid behov, se "Byte av hjul".

Skärm

- ▶ Okulärbesiktning innan arbetet påbörjas.
- ▶ Byt vid skada, se "Byte av skärm".

Kniv

- ▶ Okulärbesiktning innan arbetet påbörjas.
- ▶ Kontrollera att den sitter fast ordentligt innan arbetet påbörjas.
- ▶ Kontrollera eventuellt avseende obalans. Byt vid obalans, se "Byte av kniv".
- ▶ Byt vid skada, se "Byte av kniv".

Slitageskydd

- ▶ Kontroll innan arbetet påbörjas
- ▶ Byt ut vid behov – se "Kontrollera och byt ut slitageskydd".

Säkerhetsdekal

- ▶ Byt ut en oläslig säkerhetsdekal.

16 Minimera slitage och undvik skador

Genom att följa anvisningarna i denna skötsel- och anvisningarna i kombimotorns skötsel- och anvisning undviker du onödigt slitage och skador på maskinen.

Användning, skötsel och förvaring av maskinen måste ske så noggrant som det står i dessa skötsel- och anvisningar.

Användaren får själv stå för alla skador som orsakas av att anvisningarna för säkerhet, användning och skötsel inte har följts. Detta gäller i synnerhet för:

- Ändringar på produkten som inte godkänts av STIHL.

- Användning av verktyg eller tillbehör som inte är godkända eller lämpliga för maskinen eller som är av sämre kvalitet
- Användning av maskinen för ändamål som den inte är avsedd för.
- Användning av maskinen vid idrotts- eller tävlingsevenemang.
- Följdsador p.g.a. fortsatt användning av en maskin med defekta komponenter.

16.1 Underhållsarbeten

Alla åtgärder som beskrivs i kapitlet "Skötsel och underhåll" måste utföras regelbundet. Om användaren inte kan utföra dessa arbeten själv ska en fackhandlare anlitas för dessa.

STIHL rekommenderar att man endast låter auktoriserade STIHL-återförsäljare utföra underhåll och reparationer. Auktoriserade STIHL-återförsäljare har möjlighet att regelbundet delta i utbildningar samt att få tillgång till teknisk information.

Om dessa arbeten försummas kan skador uppstå på maskinen som användaren själv får ansvara för. Hit hör bl. a.:

- Korrosions- och andra följskador orsakade av olämplig förvaring.
- Skador på maskinen till följd av att reservdelar av sämre kvalitet har använts.

16.2 Slitdelar

Olika delar av maskinen utsätts för normalt slitage även om de används på rätt sätt och måste bytas i tid beroende på hur och hur länge de använts. Hit hör bl.a.:

- Knivar (alla sorter)
- Fästdetaljer för knivar
- Skydd för skärverktyg (skydd, skärm)
- Slitageskydd

17 Viktiga komponenter

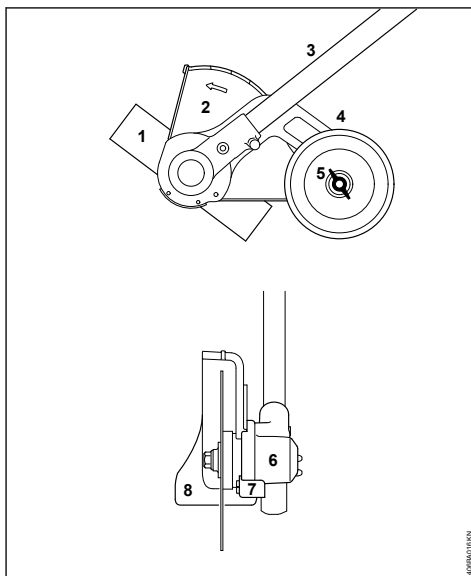

- 1 Kniv
- 2 Skydd
- 3 Riggör
- 4 Hjul
- 5 Vingmutter
- 6 Kuggväxel
- 7 Slitageskydd
- 8 Skärm

18 Tekniska data

18.1 Varvtal

Den utgående axelns max. varvtal på skärverktyg med Kombimotor:

KM 55 R:	4550 varv/min
KM 56 R:	4800 varv/min
KM 85 R:	5050 varv/min
KM 90 R:	4900 varv/min
KM 94 R:	4900 varv/min
KM 100 R:	4900 varv/min
KM 110 R:	4900 varv/min
KM 130 R:	4900 varv/min
KMA 130 R:	4100 1/min
KMA 135 R:	4100 1/min
KMA 80.0 R:	4100 1/min
KMA 120.0 R:	4100 1/min

Den utgående axelns max. varvtal på skärverktyget vid STIHLs motorliar med delbart skaft (T-modeller):

FR 130 T: 4900 varv/min

18.2 Vikt

med skydd och kniv: 2,4 kg

18.3 Buller- och vibrationsvärden

Vid bestämning av ljud- och vibrationsnivåer på maskiner med kombiverktyg FCS-KM har driftförhållandena vid tomgång och nominellt maxvarvtal räknats in i lika stora delar.

Ytterligare uppgifter för att uppfylla arbetsgivardirektivet Vibration 2002/44/EG, se

www.stihl.com/vib

18.3.1 Ljudtrycksnivå L_{peq} enligt ISO 11201

KM 55 R med runt handtag:	93 dB(A)
KM 56 R med runt handtag:	93 dB(A)
KM 85 R med runt handtag:	96 dB(A)
KM 90 R med runt handtag:	90 dB(A)
KM 100 R med runt handtag:	90 dB(A)
KM 130 med tvåhandsstyre:	95 dB(A)
KM 130 R med runt handtag:	95 dB(A)
KMA 130 R med loophandtag:	78 dB(A)
KMA 135 R med loophandtag:	77,5 dB(A)
KMA 80.0 R med loophandtag:	76 dB(A)
KMA 120.0 R med loophandtag:	76 dB(A)
FR 130 T:	93 dB(A)

18.3.2 Ljudtrycksnivå L_{peq} enligt ISO 11789

KM 94 R med runt handtag: 92 dB(A)

18.3.3 Ljudeffektnivå L_{wekv} enligt SS-ISO 3744

KM 55 R med runt handtag:	102 dB(A)
KM 56 R med runt handtag:	103 dB(A)
KM 85 R med runt handtag:	107 dB(A)
KM 90 R med runt handtag:	101 dB(A)
KM 100 R med runt handtag:	101 dB(A)
KM 130 med tvåhandsstyre:	105 dB(A)
KM 130 R med runt handtag:	105 dB(A)
KMA 130 R med loophandtag:	90 dB(A)
KMA 135 R med loophandtag:	94 dB(A)
KMA 80.0 R med loophandtag:	91 dB(A)
KMA 120.0 R med loophandtag:	91 dB(A)
FR 130 T:	105 dB(A)

18.3.4 Ljudeffektnivå L_{wekv} enligt SS-ISO 11789

KM 94 R med runt handtag: 104 dB(A)

18.3.5 Vibrationsvärde $a_{hv,eq}$ enligt ISO 11789

	Vänster hand-Höger tag	Höger handtag
KM 55 R med runt handtag:	5,3 m/s ²	6,8 m/s ²
KM 56 R med runt handtag:	5,0 m/s ²	6,4 m/s ²

Vänster hand-Höger tag

KM 85 R med runt handtag:	3,0 m/s ²	4,9 m/s ²
KM 90 R med runt handtag:	3,4 m/s ²	4,1 m/s ²
KM 100 R med runt handtag:	3,1 m/s ²	4,8 m/s ²
KM 130 med tvåhandshandtag:	4,2 m/s ²	3,5 m/s ²
KM 130 R med runt handtag:	6,1 m/s ²	6,8 m/s ²
FR 130 T:	1,3 m/s ²	1,7 m/s ²

18.3.6 Vibrationsvärde $a_{hv,eq}$ enligt ISO 22867

Vänster hand-Höger tag

KM 94 R med runt handtag:	4,1 m/s ²	4,2 m/s ²
---------------------------	----------------------	----------------------

18.3.7 Vibrationsvärde $a_{hv,eq}$ enligt EN 20643

Vänster hand-Höger tag

KMA 130 R med loophandtag:	2,0 m/s ²	1,5 m/s ²
KMA 135 R med loophandtag:	1,6 m/s ²	1,9 m/s ²
KMA 80.0 R med loophandtag:	2,9 m/s ²	1,9 m/s ²
KMA 120.0 R med loophandtag:	2,6 m/s ²	1,9 m/s ²

För ljudtrycksnivå och ljudeffektnivå K är-Värde enligt direktiv 2006/42 / EG = 2,0 dB (A); för vibrationen är värdet K-Värde enligt 2006/42/EG = 2,0 m/s².

18.4 REACH

REACH är en EU-förordning för registrering, bedömning och godkännande av kemikalier.

Information om uppfyllandet av REACH-förordningen (EG) nr 1907/2006 finns på

www.stihl.com/reach

19 Reparationsanvisningar

Användare av den här maskinen får endast utföra skötsel och underhållsarbete som beskrivs i den här skötselanvisningen. Mer avancerade reparationer får endast utföras av återförsäljare.

STIHL rekommenderar att endast auktoriserade STIHL-återförsäljare genomför underhåll och reparationer. Auktoriserade STIHL-återförsäljare har möjlighet att regelbundet delta i utbildningar samt att få tillgång till teknisk information.

Använd vid reparation endast reservdelar som är godkända av STIHL för denna maskin, eller tek-

niskt likvärdiga delar. Använd endast reservdelar av hög kvalitet. Annars finns det risk för olyckor eller skador på maskinen.

Vi rekommenderar att du använder STIHL originalreservdelar.

STIHL originalreservdelar känns igen på STIHL reservdelsnummer på logotypen **STIHL** och eventuellt på STIHL-märket  (på mindre detaljer finns ibland bara detta märke).

20 Avfallshantering

Information om avfallshantering finns att få hos kommunförvaltningen eller en STIHL-återförsäljare.

Icke fackmannamässig kassering kan skada hälsan och miljön.

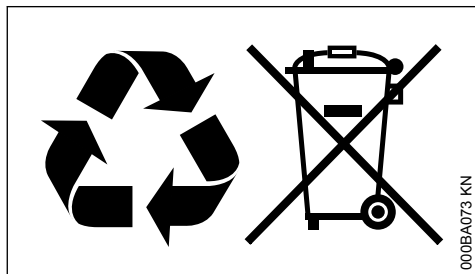

- ▶ Avfallshandera STIHLs produkter, inklusive förpackningar, enligt lokala föreskrifter på därför avsedd återvinningsstation.
- ▶ Släng inte produkten i hushållsavfallet.

21 EU-försäkran om överensstämmelse

ANDREAS STIHL AG & Co. KG
Badstr. 115
D-71336 Waiblingen

Tyskland

intyggar på eget ansvar att

Konstruktion:	Kombiverktyg kantskärare
Fabrikat:	STIHL
Typ:	FCS-KM
Serieidentifiering:	4180

uppfyller bestämmelserna i direktiv 2006/42/EG och har utvecklats och tillverkats i överensstämmelse med de versioner av följande standarder som gällde vid produktionsdatumet:

EN ISO 12100 (i kombination med de nämnda maskinerna KM- och FR-)

EN ISO 12100, EN 60335-1, EN 50636-2-92 (i kombination med nämnda KMA-maskiner)

Förvaring av teknisk dokumentation:

ANDREAS STIHL AG & Co. KG
Produktzulassung

Tillverkningsåret står på maskinen.

Waiblingen, 2022-08-01

ANDREAS STIHL AG & Co. KG

enligt fullmakt



Robert Olma, Vice President, Regulatory Affairs & Global Governmental Relations

CE

22 UKCA-konformitetsdeklaration

ANDREAS STIHL AG & Co. KG
Badstr. 115
D-71336 Waiblingen

Tyskland

intyggar på eget ansvar att

Konstruktion:	Kombiverktyg kantskärare
Fabrikat:	STIHL
Typ:	FCS-KM
Serieidentifiering:	4180

uppfyller bestämmelserna i UK-förordningen Supply of Machinery (Safety) Regulations 2008 och har utvecklats och tillverkats i överensstämmelse med de versioner av följande standarder som gällde vid produktionsdatumet:

EN ISO 12100 (i kombination med de nämnda maskinerna KM- och FR-)

EN ISO 12100, EN 60335-1, EN 50636-2-92 (i kombination med nämnda KMA-maskiner)

Förvaring av teknisk dokumentation:

ANDREAS STIHL AG & Co. KG

Tillverkningsåret står på maskinen.

Waiblingen, 2022-08-01

ANDREAS STIHL AG & Co. KG

enligt fullmakt



Robert Olma, Vice President, Regulatory Affairs
& Global Governmental Relations



Sisällysluettelo

1	KombiSystem.....	17
2	Käyttöohje.....	17
3	Turvallisuusohjeet ja työtekniikka.....	17
4	Käyttö.....	21
5	Sallitut KombiMoottorit.....	23
6	Laitteen kokoaminen.....	24
7	KombiTyökalan asentaminen.....	25
8	Terän asentaminen.....	25
9	Moottorin käynnistäminen ja sammuttaminen.....	26
10	Laitteen säilytys.....	26
11	Pyörän vaihtaminen.....	26
12	Lisäsuojuksen vaihtaminen.....	27
13	Terän vaihtaminen.....	27
14	Kulumissuojan tarkastaminen ja vaihtaminen.....	28
15	Huolto- ja hoito-ohjeita.....	28
16	Kulutuksen minimointi ja vaurioiden välttäminen.....	28
17	Tärkeät osat.....	29
18	Tekniset tiedot.....	29
19	Korjausohjeita.....	31
20	Hävittäminen.....	31
21	EU-vaatimustenmukaisuusvakuutus.....	31
22	UKCA-vaatimustenmukaisuusvakuutus.....	31

1 KombiSystem

STIHL-kombijärjestelmässä erilaiset kombimoottorit ja kombityökäluet yhdistetään yhdeksi moottorikäyttöiseksi laitteeksi. Kombimoottorista ja Kombityökäluista muodostuvaa toiminnallista yksikköä kutsutaan tässä käyttöohjeessa moottorikäyttöiseksi laitteeksi.

Tällaisen moottorikäyttöisen laitteen käyttöohje rakentuu siten kombimoottorin ja kombityökäluen käyttöohjeista.

Lue aina **molemmat** käyttöohjeet huolellisesti alusta loppuun, ennen kuin käytät laitetta ensimmäisen kerran. Säilytä ohje myös huolellisesti myöhempää käyttöä varten.

2 Käyttöohje

2.1 Kuvasymbolit

Tässä käyttöohjeessa selostetaan kaikkien laitteissa olevien kuvasymbolien merkitys.

2.2 Tekstiin liittyvät merkinnät

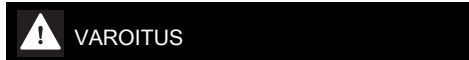

VAROITUS

Ihmisten onnettomuus- ja loukkaantumisvaaraa sekä esinevahinkoja koskeva varoitus.



HUOMAUTUS

Laitteen tai sen yksittäisten osien vaurioitumista koskeva varoitus.

2.3 Tekninen tuotekehitys

STIHL kehittää jatkuvasti koneitaan ja laitteitaan, minkä vuoksi se pidättää oikeuden toimitusten laajuuden muotoa, tekniikkaa ja varustusta koskeviin muutoksiin.

Käyttöohjeessa annettujen tietojen ja kuvien perusteella ei näin ollen voida esittää vaateita.

3 Turvallisuusohjeet ja työtekniikka



Reunaleikkurin käyttö edellyttää erityisiä varotoimenpiteitä, sillä leikkuterä pyörii suurella nopeudella.



Tutustu huolellisesti molempiin käyttöohjeisiin (kombimoottori ja kombityökälu) ennen ensimmäistä käyttöönottoa ja säilytä ohje myöhempää tarvetta varten. Käyttöohjeen huomiotta jättämisellä voi olla hengenvaaralliset seuraukset.

Lainaa tai anna laite vain sellaisille henkilöille, jotka ovat tutustuneet tähän malliin ja sen käsittelyyn – luovuta aina kombimoottorin ja kombityökäluen käyttöohje mukaan.

Reunaleikkuria saa käyttää ainoastaan teiden, kukkaistutusten ja nurmikon reunojen leikkaamiseen.

Moottorilaitetta ei saa käyttää muihin tarkoituksiin – **tapaturmavaara!**

Käytä laitteessa vain STIHLin nimenomaan tähän moottorilaitteeseen hyväksymiä tai teknisesti samantasoisia leikkuteriä tai lisävarusteita. Jos sinulla on kysyttävää, käänny erikoisliikkeen puoleen.

Käytä vain korkealaatuisia työkaluja tai lisätarvikkeita. Muutoin voi tapahtua onnettomuus tai moottorilaitte voi vaurioitua.

STIHL suosittelee vain alkuperäisten STIHL-tökalujen ja lisävarusteiden käyttöä. Niiden ominaisuudet on optimoitu tätä tuotetta varten ja vastaamaan käyttäjän vaatimuksia.

Reunaleikkurin suojuus ei suojaa käyttäjää kaikilta leikkuuterän sinkoamilta esineiltä (kivet, lasinpalaset, metallilangat). Nämä esineet voivat törmentä ympärillä oleviin kohteisiin ja osua käyttäjään.

Älä tee laitteeseen muutoksia – tämä voi vaikuttaa laitteen turvallisuuteen. STIHL ei vastaa henkilö- tai aineellisista vahingoista, jotka ovat seurausta muiden kuin STIHLin hyväksymien oheislaitteiden käytöstä.

Älä käytä laitteen puhdistukseen korkeapainepesuria. Kova vesisuihku saattaa vaurioittaa laitteen osia.

3.1 Vaatetus ja varustus

Käytä määräysten mukaista vaatetusta ja varustusta.



Vaatetuksen on oltava työtehtävään sopiva eikä se saa haitata työskentelyä. Käytä varaltoa myötäilevää vaatetusta, esim. kokohaalareita. Älä käytä työtakkia.

Älä käytä vaatteita, jotka voivat takertua kiinni puuhun, risukkoihin tai laitteen liikkuviin osiin. Älä käytä myöskään huivia, solmiota tai koruja. Sido pitkät hiukset yhteen ja varmista, että ne ovat olkapäiden yläpuolella.



Käytä karkeapohjaisia ja luistamattomia turvasaappaita, jotka on varustettu teräskärjellä.



VAROITUS



Pienennä silmävammojen riskiä käyttämällä standardin EN 166 mukaisia suojalaseja (Kanadassa standardin CSA Z94 mukaisia), jotka asettuvat tiiviisti kasvoja vasten. Varmista suojalasien asettuminen oikein kasvoja vasten.

Käytä "henkilökohtaista" melusuojaa – esim. korvatulppia.

Käytä kasvosuojainta. Varmista myös, että kasvosuojain asettuu oikein kasvoillesi. Kasvosuojain ei suojaa riittävästi silmiä.



Käytä kestävästä materiaalista (esim. nahasta) valmistettuja työkasineita.

STIHLin valikoimiin kuuluu runsaasti erilaisia henkilökohtaisia suojavarusteita.

3.2 Moottorilaitteen kuljetus

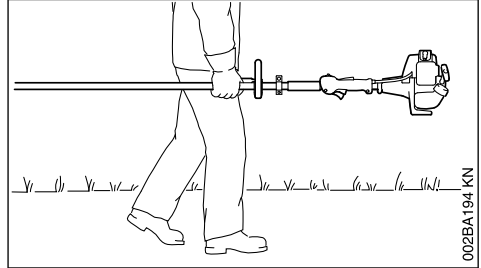

002BA194_KN

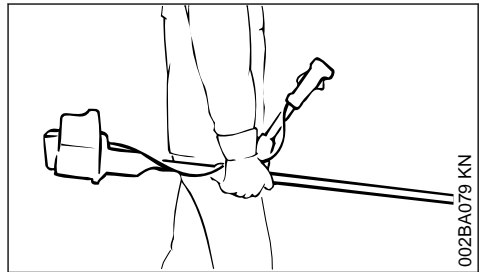

002BA079_KN

Sammuta moottori aina.

Kanna moottorilaitetta varresta tasapainotettuna, leikkulaite eteenpäin.

Älä koske koneen kuumiin osiin. **Palovammojen vaara!**

Kulkuneuvoissa: Varmista moottorilaitte kaatumisen, vaurioitumisen ja polttoaineen vuotamisen varalta.

3.3 Ennen käynnistystä

Tarkista, että moottorilaitte on käyttökunnossa – noudata Kombimoottorin ja Kombityökalun käyttöohjeiden asianomaisia kohtia:

- Terä: oikein asennettuna, ehjä (puhdas, kevytkäyttöinen, ei vääntynyt)
- Tarkasta suojalaitteiden kunto. Älä käytä laitetta, jos suoja on vaurioitunut. Vaihda vaurioituneet osat
- Älä tee muutoksia hallinta- ja turvalaitteisiin. Työskentele ainoastaan suojuksen ollessa asennettuna paikalleen

- Kahvojen on oltava puhtaita, kuivia ja öljyttömiä – tärkeää moottorikäyttöisen laitteen turvallista käsittelyä varten
- Säädä kantovyö ja kahva(t) kokoasi vastavasti.

Moottorilaitetta saa käyttää vain käyttöturvallisessa tilassa – **Onnettomuusvaara!**

Hätätapauksen varalta kantovyötä käytettäessä: harjoittele laitteen nopeaa irrottamista. Älä heitä laitetta lattialle harjoittelun yhteydessä, jottei se vaurioidu.

3.4 Laitteeseen tarttuminen ja laitteen ohjaaminen

Varmista, että seisot aina tukevassa ja turvallisessa asennossa.

Pidä moottorilaitteen kahvoista kiinni aina molemmin käsin.

3.4.1 Rengaskahvalla varustetut mallit

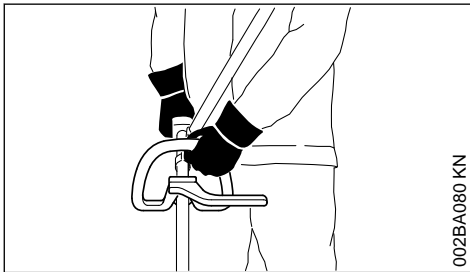

002BA080 KN

Jos laite on varustettu rengaskahvalla ja sangallisa rengaskahvalla (askelrajoittimella), tarttu vasemmalla kädellä rengaskahvaan ja oikealla kädellä takakahvaan. – Tämä koskee myös vasenkätisiä henkilöitä.

3.4.2 Kahden käden kahvalla varustetut mallit

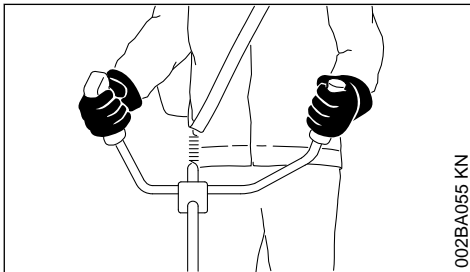

002BA055 KN

Tartu oikealla kädellä takakahvaan ja vasemmalla kädellä etukahvan kädensijaan.

3.5 Työskentelyn aikana

Vaaran uhatessa tai hätätapauksessa sammuta moottori heti. Siirrä yhdistelmäkatkaisin/pysäytin/pysäytyspainike asentoon **0** tai **STOP**.



Ympäristöön sinkoutuvat kappaleet voivat aiheuttaa tapaturmia laajalla alueella laitteen käyttöpäikän ympärillä. Sivullisia ei tämän vuoksi saa oleskella 15 metrin säteellä laitteesta. Säilytä tämä etäisyys myös esineisiin (ajoneuvoihin, ikkunoihin) – **esinevahinkojen vaara!** Vaaroja ei voida sulkea pois myöskään yli 15 metrin etäisyydeltä.



Älä koske leikkuuterään – **tapaturmavaara!**

Varmista, että moottori toimii tyhjäkäynnillä moitteettomasti, jotta terä pysähtyy kaasuvivun vapauttamisen jälkeen. Tarkasta tyhjäkäynnin säätö säännöllisesti ja korjaa tarvittaessa. Jos terä siitä huolimatta liikkuu tyhjäkäynnillä, vie laite alan liikkeeseen korjattavaksi – katso kombimoottorin käyttöohje.



Älä työskentele ilman laitteen suoja – sinkoavien esineiden aiheuttama **tapaturmavaara!**



Vaihde kuumenee käytön aikana. Älä koske vaihteen koteloon – **palovammojen vaara!**

Ole varovainen liukkaalla, märällä, lumisella alustalla sekä rinteessä ja epätasaisessa maastossa – **liukastumisvaara!**

Kiinnitä huomiota esteisiin: Puunkannot, juuret – **kompastumisvaara!**



Tarkasta ympäristö: Kovat kappaleet – kivet, metalliosat jne. voivat sinkoutua ympäristöön – myös yli 15 metrin päähän – **tapaturmavaara!** Tällaiset kappaleet voivat myös vahingoittaa leikkuuterää sekä omaisuutta (esim. pysäköityjä ajoneuvoja, ikkunaruujuja) (omaisuusvahinkoja).



Laitetta ei saa käyttää alueella, jossa on maanpinnan yläpuolella tai suoraan maanpinnan alla kulkevia kaapeleita tai johtoja. – **Sähköiskujen vaara!** Jos KombiTyökalu koskettaa

tai vahingoittaa näitä, seurauksena voivat olla hengenvaaralliset tai **kuolemaan johtavien tapaturmien vaara**.

Varmista aina, että seisot tukevassa ja turvallises-
sessa asennossa.

Ole erityisen varovainen, mikäli työskentelet vai-
keasti hahmotettavassa tai kasvustoltaan
tiheässä maastossa.

Noudata tavallista suurempaa tarkkaavaisuutta
ja varovaisuutta käyttäessäsi kuulosuojaimia.
Vaarasta ilmoittavien äänien (huutoäänien, ääni-
merkkien jne.) kuuluvuus on tällöin heikentynyt.

Pidä tarpeeksi taukoja väsymyksen ja uupumuk-
sen välttämiseksi – **onnettomuusvaara!**

Työskentele rauhallisesti ja harkitusti – vain, kun
valaistus ja näkyvyys ovat hyviä. Työskentele
varoen, älä vaaranna muita.

Älä koske terään moottorin ollessa käynnissä.
Jos jokin esine estää terän liikkeen, pysäytä
moottori välittömästi – ja poista esine vasta
tämän jälkeen – **loukkaantumisvaara!**

Kaasuttaminen terän lukkiuduttua paikalleen
lisää moottorin kuormitusta ja pienentää käynti-
nopeutta. Kytkin luistaa tällöin jatkuvasti, mikä
johtaa ylikuumentumiseen ja keskeisten osien
(esim. kytkimen kotelon muoviosien) vaurioitumi-
seen. Tämän vuoksi esim. terä saattaa liikkua
tyhjäkäynnillä, mistä aiheutuu **loukkaantumis-
vaara!**

Jos moottorilaitte on altistettu määräysten vastai-
selle kuormituksella (esim. ulkoinen isku tai lait-
teen kaatuminen), tarkasta laitteen turvallinen
toiminta ehdottomasti ennen laitteen uudelleen
käyttöä – katso myös "Ennen käynnistystä". Var-
mista erityisesti turvalaitteiden toimintakunto.
Moottorilaitteet, jotka eivät ole enää käyttöturval-
lisia, on poistettava käytöstä. Ota epäselvissä
tapauksissa yhteyttä erikoisliikkeeseen.

Tarkista terä säännöllisesti, usein ja heti, jos sen
toiminta tuntuu muuttuneen:

- Sammuta moottori, ota laitteesta tukeva ote ja
paina leikkuuterä maata vasten
- Tarkasta kunto ja kiinnitys, kiinnitä huomiota
halkeamiin
- Vaihda vioittunut terä heti, vaikka viat olisivat
pieniä hiusmurtumia

Puhdista leikkuutyökalu ja suoja säännöllisesti
myös työskentelyn aikana.

- Sammuta moottori
- Käytä suojakäsineitä
- Poista ruoho, rikkaruohot, tarttunut multa
("paakkuuntunut") jne.

Pysäytä moottori leikkuuterän vaihdon ajaksi –
loukkaantumisvaara!

Vaurioituneita tai halkeilleita leikkuuteriä ei saa
käyttää eikä yrittää korjata, esim. hitsaamalla tai
suoristamalla. Niiden muoto voi muuttua (epäta-
sapaino).

Teristä saattaa irrota hiukkasia tai sirpaleita,
jotka saattavat osua suurella nopeudella joko
laitteen käyttäjään tai sivullisiin – **vakavien vam-
mojen vaara!**

Pyörivän metalliterän osuminen kiveen tai muu-
hun kovaan esineeseen voi aiheuttaa kipinöintiä,
minkä seurauksena palonarat materiaalit saatta-
vat syttyä tuleen. Myös kuivat kasvit ja risut voi-
vat syttyä herkästi, erityisesti kuumissa ja kui-
vissa sääolosuhteissa. Älä käytä metalliteriä
palonarkojen materiaalien tai kuivien kasvien tai
risujen läheisyydessä, mikäli näistä aiheutuu
palovaara. Tiedustele vastuulliselta viranomai-
selta, onko alueelle annettu metsäpalovaroitus.

3.6 Työskentelyn jälkeen

Töiden päättämisen tai ennen laitteen käytön
lopettamista: sammuta moottori.

Puhdista leikkuutyökalu säännöllisesti työn päät-
tymisen jälkeen pölystä, liasta, mullasta ja kas-
vien jäämistä. Käytä suojakäsineitä – **Tapaturma-
vaara!**

Älä käytä puhdistamiseen rasvaa poistavia aine-
ita.

Käsittele metallisten leikkuutyökalujen pinta puh-
distuksen jälkeen korroosiosuoja-aineella.

3.7 Huolto- ja korjaustyöt

Huolla moottorilaitettasi säännöllisesti. Tee aino-
astaan kombityökalun ja kombimoottorin käyt-
töohjeessa kuvattuja huolto- ja korjaustyöitä. Muut
työt on teetettävä alan ammattilaisella.

STIHL suosittelee, että annat huolto- ja korjaus-
työt vain STIHL-huollon tehtäväksi. STIHL-jäl-
leenmyyjä koulutetaan säännöllisesti. Heillä on
käytettävissään laitteita koskevat tekniset tiedot-
teet.

Käytä vain korkealaatuisia varaosia. Heikkolaai-
tuinen varaosa voi aiheuttaa tapaturman tai
vahingoittaa laitetta. Lisätietoja saat alan liik-
keestä.

STIHL suosittelee alkuperäisten STIHL-varao-
sien käyttöä. Ne on suunniteltu juuri tähän lait-
teeseen ja laitteen käyttäjän tarpeisiin sopiviksi.

Aina kun teet korjaus-, huolto- ja puhdistustöitä, sammuta moottori – **tapaturmavaara!**

3.8 Leikkuulaitteet ja suojuukset

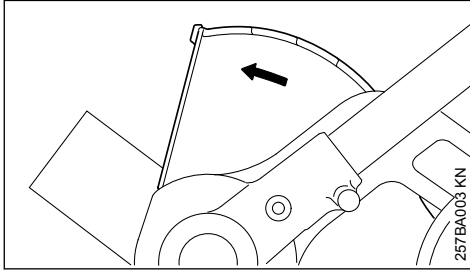

Terän suojuksessa oleva nuoli osoittaa leikkuuterän pyörimissuunnan, ks. kohta Käyttö.

Käytä reunaleikkuria vain suojuksen kiinnitetyn lisäsuojuksen kanssa, ks. kohta Lisäsuojuksen vaihtaminen.

Terän oikea käsittely, ks. kohta Käyttö.

Paras leikkuuteho: Täydellä kaasulla ja tasaisesti työntäen.

STIHL suosittelee, että käytät alkuperäisiä STIHL-leikkuuteriä, ks. kohta Lisävarusteet. Käytä ainoastaan STIHLin tähän moottorilaitteeseen hyväksymiä tai teknisesti samantasoisia suojuksia ja lisälaitteita.

4 Käyttö

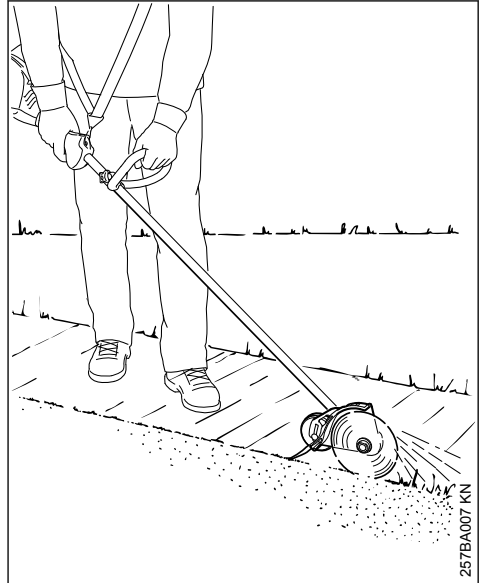

Reunaleikkuri sopii viheralueiden reunustojen teräväreunaiseen leikkaukseen. Tällä laitteella voidaan leikata lähes kaikkia ruoho-, rikkaruoho- tai viherkasvilajeja.

4.1 Valmistelutöiden suorittaminen

Kastele erittäin kuivat alueet pienellä vesimäärällä: tämä pehmentää maaperää ja vähentää pölyn muodostumista! – Kevyesti kastellut kasvit on helpompi leikata.



Poista kaikki esteet tai esineet työalueelta.

- Määritä leikkuusuunta – käytä laitetta aina kehosi oikealla puolella

4.2 Leikkuusyvyden säätäminen

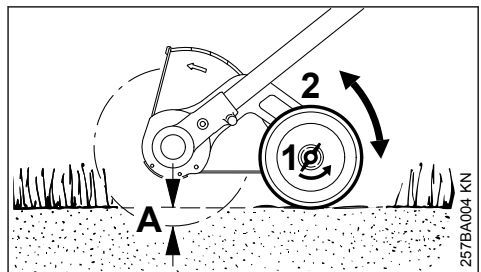

- Moottorin sammuttaminen

- Irrota siipimutteri (1) kiertämällä sitä vastapäivään
- Siirrä pyörää (2): ylöspäin – leikkaussyvyys (A) kasvaa; alaspäin – leikkaussyvyys (A) pienenee

4.2.1 Oikea säätö

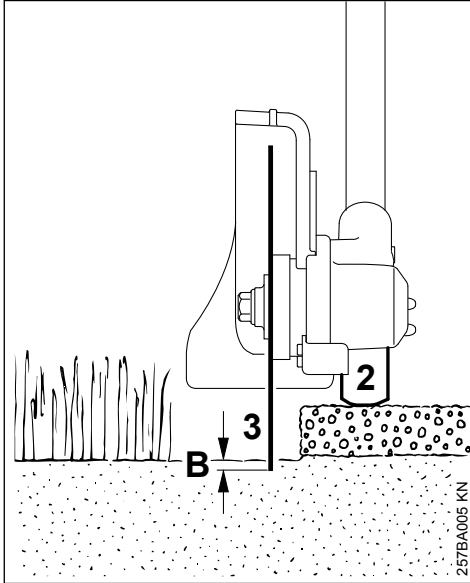

Leikkaussyvyyteen vaikuttavat maaston epätasaisuus, käyttäjän pituus ja käyttäjän työskentelyolosuhteet, sen vuoksi

- siirrä pyörää (2) niin, että terä (3) normaalissa työasennossa juuri ja juuri koskettaa maata tai työntyy enintään 5 mm:n (0,2 in.) syvyydelle (B) maahan

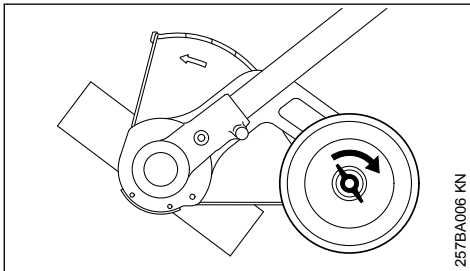

- Kiristä siipimutteri kiertämällä sitä myötäpäivään
- Tarkasta leikkaussyvyys vielä kerran normaalissa työskentelyasennossa – tarvittaessa säädä

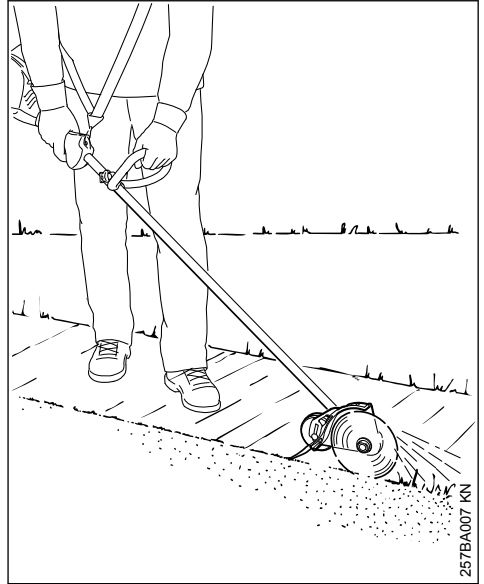

VAROITUS

Älä siirrä suojusta.

Tämä on säädetty niin, että suojuksessa tai sen avoimessa sivussa oleva nuoli osoittaa pois päin käyttäjästä. Vain näin karsittu ja leikattu materiaali ohjataan pois laitteesta ja henkilöstä.

4.3 Reunojen leikkaaminen

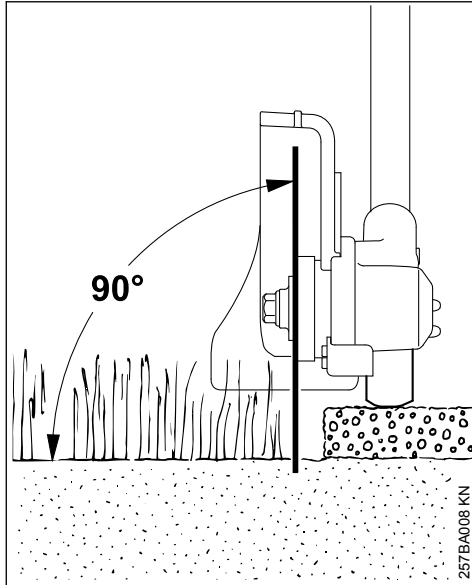

- ▶ Moottorin käynnistäminen
- ▶ Aloita leikkaus vähintään puolikaasulla ja leikkaa sitten jatkuvasti täyskaasulla
- ▶ Ohjaa laitetta pystysuoraan
- ▶ Valitse esivoima niin, ettei moottorin kierros-luku merkittävästi laske – älä paina suurella voimalla
- ▶ Esinopeus ei saa olla suurempi kuin normaali askelnopeus
- ▶ Älä paina terää maata vasten
- ▶ Siirrä laitetta vain eteenpäin, älä vedä sitä
- ▶ Leikkaa tasaisesti – näin voidaan välttää turhat työvaiheet

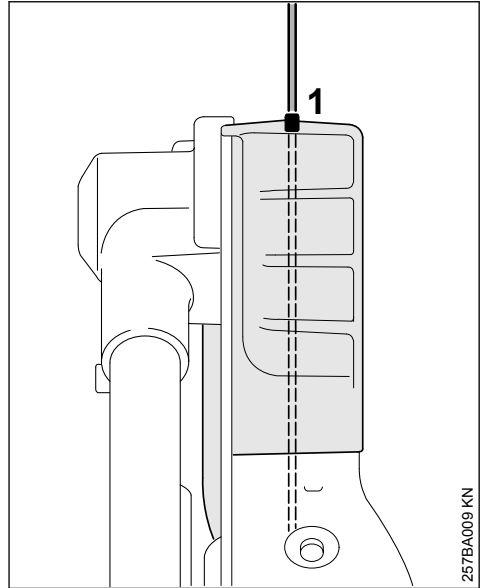

- ▶ Suuntaa terä merkkillistan (1) avulla leikkaus-reunaa varten

5 Sallitut KombiMoottorit

5.1 Kombimoottorit

Käytä vain kombimoottoreita, jotka STIHL on toimitannut tai joille on erillinen hyväksyntä.

Tämän kombityökalun saa asentaa ainoastaan seuraaviin kombimoottoreihin:

STIHL KM 55 R, KM 56 R, KM 85 R, KM 90, KM 90 R, KM 94 R¹⁾, KM 100, KM 100 R, KM 110, KM 110 R, KM 130, KM 130 R, KMA 130 R, KMA 135 R; KMA 80.0 R, KMA 120.0 R



Laitteissa, joissa on rengaskahva, on käytettävä sanka (askelrajoitinta).

5.2 Raivaussahat jaettavalla varrella

Kombityökalun voi liittää myös STIHL-raivaussahoihin, joissa on jaettava varsi (T-malli) (perusmoottorilaitteet).

¹⁾ Käytettäessä FCS-KM:ää yhdessä KM 94 R:n kanssa, FCS-KM:n jäykkä akseli on korvattava jous-tavalla akselilla.

Tämän kombityökalun käyttö on sen vuoksi sallittua vielä seuraavien laitteiden yhteydessä:

STIHL FR 130 T



VAROITUS

Kun käytät sankaa (askelrajoitin), huomioi laitteen käyttöohje.

6 Laitteen kokoaminen

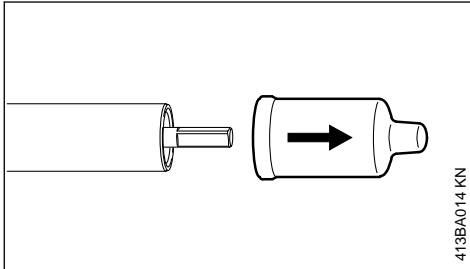

- Poista suojukset varren päistä ja säilytä ne vastaisen käytön varalle. – Ks. "Laitteen säilyttäminen"

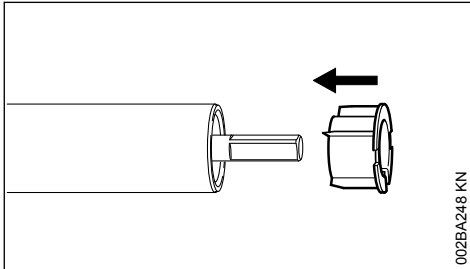

HUOMAUTUS

Mycs tulppa saattaa irrota varresta suojuksen irrottamisen yhteydessä. Jos näin käy, tulppa on painettava takaisin varteen vasteeseen saakka.

6.1 Joustavan akselin asennus

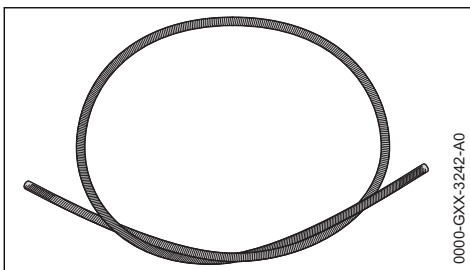

Jos kombityökalua FCS-KM käytetään kombimootorin KM 94 R kanssa, FCS-KM:n jäykkä akseli on purettava ja sen sijaan asennettava joustava akseli. Joustava akseli ei sisälly tuotteen toimitukseen. Joustava akseli on saatavissa STIHL-erikoisliikkeestä.

Jos FCS-KM-kombityökalua käytetään muun kuin KM 94 R -kombimootorin kanssa, jäykkä akseli on asennettava uudelleen paikoilleen.

- Jos vaihte on asennettu varteen: pura vaihteisto

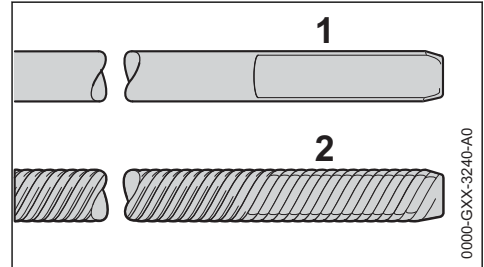

- Poista jäykkä akseli (1) varresta.
- Voitele joustava (2) akseli STIHL-yleisrasvalla tai -vaihterasvalla

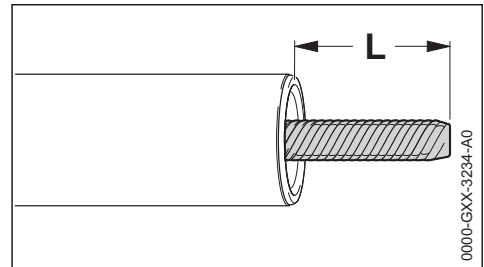

- Työnnä joustava akseli varteen

Käyttöakseli saa työntyä ulos varresta vain $P = 22 \text{ mm}$.

6.2 Vaihteen asentaminen

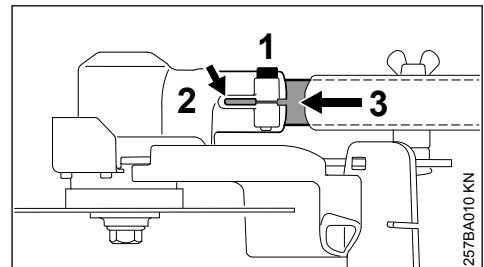

- Irrota puristusruuvi (1) vaihteesta (2)

- Työnnä varsi (3) kiristyskappaleen läpi vaihteeseen ja samalla kierrä sitä edestakaisin
- Kun varren putkipää ei enää näy kiristysraossa (ks. nuoli), työnnä vaihde vasteeseen saakka
- Kierrä puristusruuvi laitteistoon

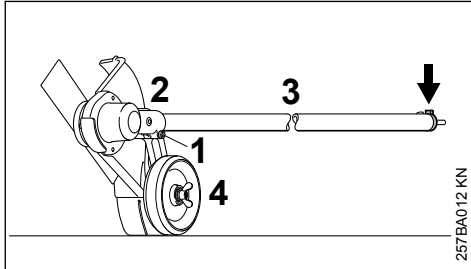

- Suuntaa vaihde (2) varteen (3) niin, että kun siipipyörän (4) kulkupinta on tasainen, varren kiinnitysnokka (nuoli) osoittaa pystysuoraan ylöspäin
- Kiristä puristusruuvi (1) tiukalle

7 KombiTyökalun asentaminen

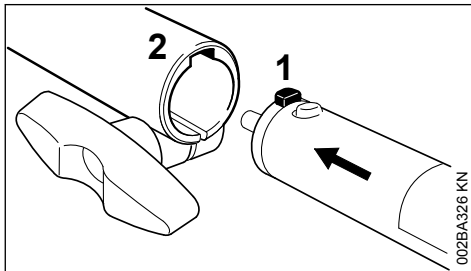

- Työnnä tappi (1) runkoputkeen kytkinmuhvin uran (2) vasteeseen asti

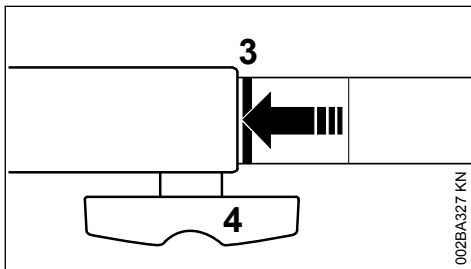

Oikein paikallaan on punaisen viivan (3 = nuolen kärki) oltava kiinni kytkinmuhvilla.

- Kiristä kiinnitysruuvi (4) **lujasti**.

7.1 Kombityökalun asentaminen

- Irrota runkoputki päinvastaisessa järjestyksessä

8 Terän asentaminen

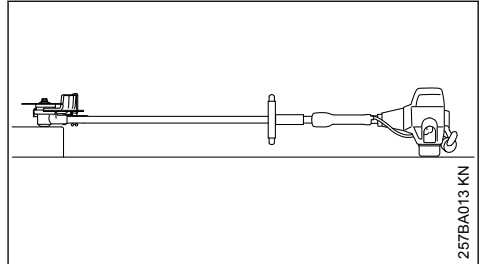

- Aseta reunaleikkuri siten, että terän kiinnityskohta (1) on ylöspäin

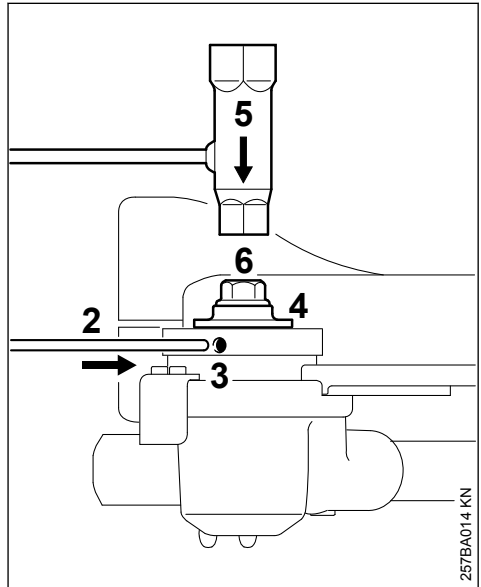

- Työnnä pistotuurna (2) vasteeseen saakka reikään (3). Paina kevyesti ja liikuta sitä ja puristuslevyä (4) hieman edestakaisin, kunnes akseli lukkiutuu
- Aseta yhdiselmäavain (5) mutteriin (6)
- Löysää ruuvia myötäpäivään (vasen kierre) ja ota se pois

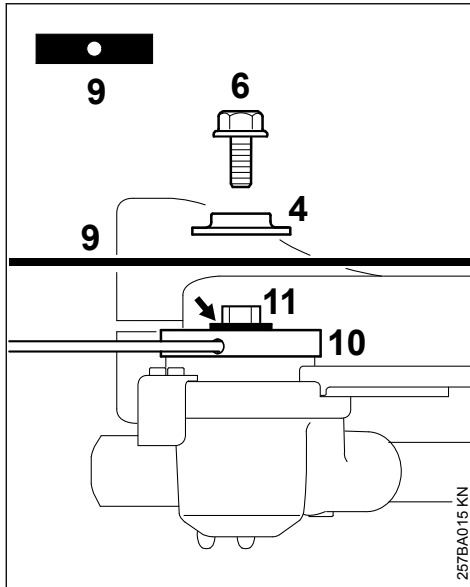

- ▶ Ota puristuslevy (4) pois
- ▶ Aseta terä (9) puristuslautaselle (10)

**VAROITUS**

Laipan (nuoli) tulee olla terän reiässä.

- ▶ Työnnä puristuslevy akseliin (11) ja lukitse akseli
- ▶ Kierrä mutteria (6) akseliin vastapäivään ja kiristä

9 Moottorin käynnistäminen ja sammuttaminen

9.1 Moottorin käynnistäminen

Noudata kombimoottorin ja perusmoottorilaitteen käyttöohjeita!

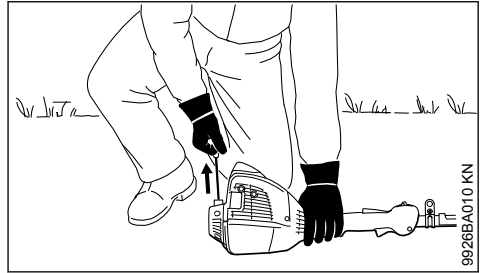
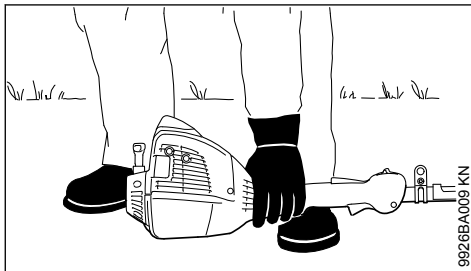

- ▶ Aseta laite tukevasti maahan

Terä ei saa koskettaa maahan eikä muihin esineisiin. **Tapaturmavaara!**

- ▶ Ota tukeva asento: Ole seisten, kumartuneena tai polvillaan
- ▶ Paina laite vasemmalla kädellä **tiukasti** maata vasten. Älä koske samaan aikaan kahvan hallintalaitteisiin, katso kombimoottorin tai perusmoottorin käyttöohjeet

HUOMAUTUS

Älä aseta jalkaa äläkä polvea runkoputkelle!

**VAROITUS**

Terä voi pyöriä heti käynnistymisen jälkeen. Paina siksi heti käynnistymisen jälkeen kaasuliipaisinta kevyesti, jolloin moottori käy joutokäyntiä.

Käynnistäminen on selostettu tarkemmin kombimoottorin ja perusmoottorilaitteen käyttöohjeessa.

9.2 Moottorin sammuttaminen

- ▶ Ks. kombimoottorin ja perusmoottorilaitteen käyttöohje

10 Laitteen säilytys

Jos laitetta ei käytetä n. 30 päivään

- ▶ Irrota, puhdista ja testaa terä
- ▶ Jos kombityökalu säilytetään kombimoottorista erillään: työnnä suojus varteen estämään kytkimen likaantumista
- ▶ Säilytä laitetta kuivassa ja turvallisessa paikassa. Suojaa laite luvattomalta käytöltä (esim. lapsilta)

11 Pyörän vaihtaminen

Jätä kulunut pyörä erikoisliikkeeseen vaihdettavaksi. STIHL suosittelee teettämään kaikki huolto- ja korjaustyöt STIHL-erikoisliikkeellä.

11.1 Siipipyörä

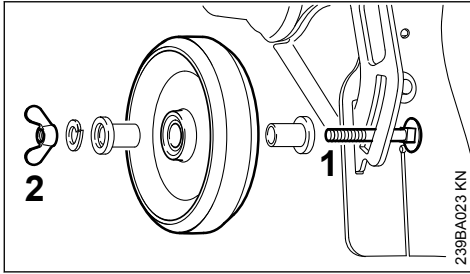

- ▶ Ruuvin (1) kierrepää on muotoiltu niin, ettei siipimutteri (2) pääse katoamaan

Siipimutteri voidaan kiertää pois ruuvista vain erittäin suurella voimalla. Jos osat tämän jälkeen jälleen liitetään, toimintoa "katoamissuoja" ei enää voida taata. Tässä tapauksessa jätä ruuvi ja siipimutteri vaihdettavaksi erikoisliikkeeseen.

12 Lisäsuojuksen vaihtaminen

12.1 Lisäsuojuksen irrottaminen

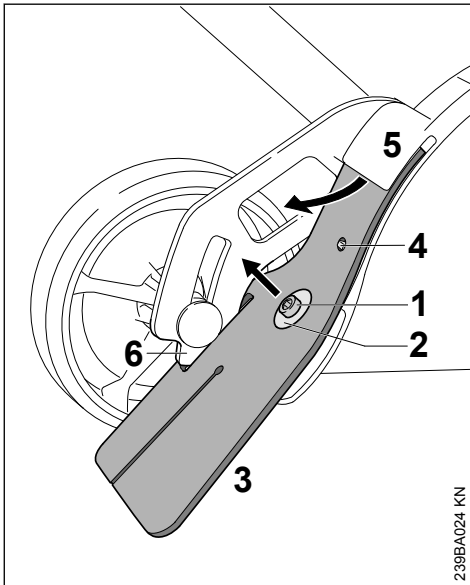

- ▶ Irroita ruuvi (1)
- ▶ Ota pois aluslevy (2)
- ▶ Irroita lisäsuojus (3) segmentin (6) ja suojuksen (5) raosta

12.2 Lisäsuojuksen asentaminen

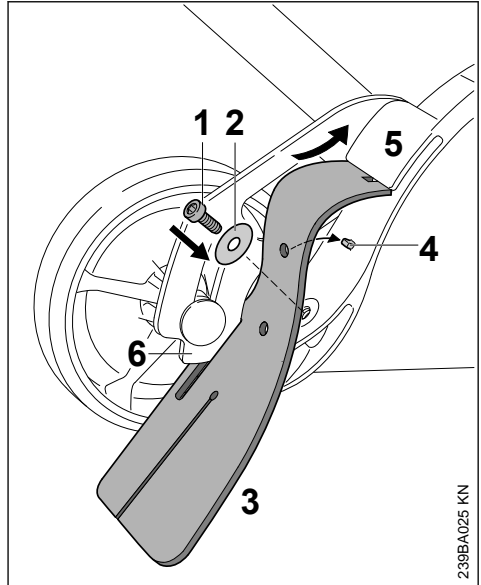

- ▶ Jotta saat lisäsuojuksen työnnettyä helposti suojuksen rakoön, käsittele sen yläosa ohuella hartsittomalla öljyllä.
- ▶ Pujota lisäsuojus (3) segmenttiin (6) ja työnnä se suojuksen rakoön (5). Lisäsuojuksen reiän tulee osua tappiin (4)
- ▶ Työnnä aluslaatta (2) ruuviin (1)
- ▶ Kierrä ruuvi (1) paikalleen ja kiristä se

13 Terän vaihtaminen

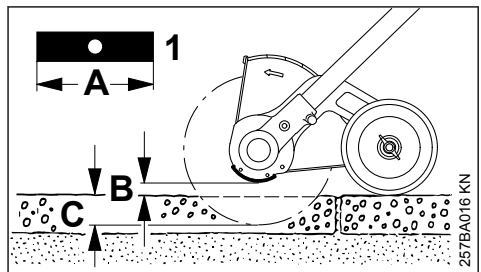

Älä suorista vääntynyttä tai repeytynyttä terää äläkä korjaa sitä hitsaamalla. **Murtumisvaara!** Terä pitää vaihtaa, ks. kohta Terän asentaminen.

STIHL suosittelee, että käytät ainoastaan alkupe räisiä STIHL-leikkuuteriä:

Pituus	Paksuus	Tunniste
200 mm	2,4 mm	4133 / 01
200 mm	3,8 mm	4133 / 02

Terää ei saa terottaa!

- ▶ Vaihda terä (1), jos sen mitta (A) ei enää riitä antamaan leikkuusyvyydellä (C) tarvittavaa maavaraa (B)

13.1 Epätasapainon tarkistaminen

Epätasapainon estämiseksi:

- ▶ Anna huollon tarkistaa terän epätasapaino STIHL-tasapainotuslaitteella (lisätarvike). STIHL suosittelee STIHL-huoltoa. Anna vaihtaa terä, jos epätasapainoa on, ks. kohta Terän vaihtaminen

14 Kulumissuojan tarkastaminen ja vaihtaminen

14.1 Kulumissuojan tarkastaminen

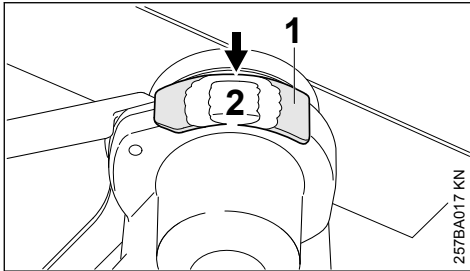

- ▶ Tarkasta kulumissuojan kunto ennen moottorilaitteen käyttöönottoa (1)
- ▶ Vaihda kulumissuoja viimeistään silloin, kun vaihde (2) tulee näkyviin (nuoli)

HUOMAUTUS

Kulmavaihde vahingoittuu, jos et vaihda kulumissuojaa ajoissa.

14.2 Kulumissuojan vaihtaminen

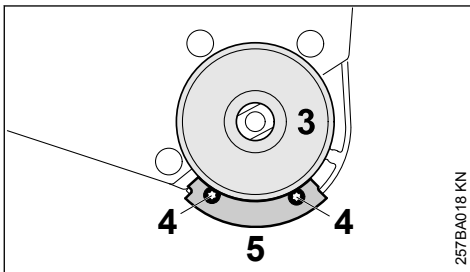

- ▶ Terän irrottaminen, ks. kohta Terän irrottaminen
- ▶ Irroita puristuslautanen (3)
- ▶ Kierrä ruuvit (4) auki

14 Kulumissuojan tarkastaminen ja vaihtaminen

- ▶ Vaihda kulumissuoja (5)
- ▶ Kierrä ruuvit (4) paikalleen ja kiristä
- ▶ Aseta puristuslautanen (3) paikalleen
- ▶ Asenna terä, ks. kohta Terän asentaminen

15 Huolto- ja hoito-ohjeita

Seuraavat tiedot pätevät normaaleissa käyttöolosuhteissa. Haastavissa olosuhteissa (esim. jos pölyä on paljon) ja pitkiä päiviä tehtäessä ilmoitettuja aikavälejä on lyhennettävä.

Ruuvit ja mutterit, joihin pääsee käsiksi (paitsi siipipyörän siipimutteri)

- ▶ Tarkista, kiristä tarvittaessa

Juoksupyörä

- ▶ Tarkista kunto ennen työnteon aloittamista silmämääräisesti
- ▶ siipimutterin tiukkuus ennen työnteon aloittamista
- ▶ Anna vaihtaa tarvittaessa, ks. kohta Pyörän vaihto

Lisäsuojaus

- ▶ Tarkista kunto ennen työnteon aloittamista silmämääräisesti
- ▶ Vaihda vahingoittunut osa, ks. kohta Lisäsuojuksen vaihtaminen

Terä

- ▶ Tarkista kunto ennen työnteon aloittamista silmämääräisesti
- ▶ Tarkista tiukkuus ennen työnteon aloittamista
- ▶ Anna tarkistaa epätasapaino tarvittaessa. Vaihda, jos epätasapainoa on, ks. kohta Terän vaihtaminen
- ▶ Vaihda vahingoittunut osa, ks. kohta Terän vaihtaminen

Kulumissuoja

- ▶ Tarkista ennen työnteon aloittamista
- ▶ Vaihda tarvittaessa, ks. kohta Kulumissuojan tarkastaminen ja vaihtaminen

Turvatarra

- ▶ Vaihda lukukelvottomat turvatarrat

16 Kulutuksen minimointi ja vaurioiden välttäminen

Tämän käyttöohjeen ja KombiMoottorin käyttöohjeen noudattaminen auttaa välttämään laitteen kohdistuvaa ylenmääräistä kulumista ja vaurioita.

Laitetta tulee käyttää, huoltaa ja säilyttää näissä käyttöohjeissa kuvatulla huolellisuudella

Käyttäjä vastaa itse kaikista turvallisuus-, käyttö- ja huolto-ohjeiden noudattamatta jättämisestä aiheutuvista vaurioista. Tämä koskee erityisesti vaurioita, jotka johtuvat

- muiden kuin STIHLin hyväksymien muutosten teosta tuotteeseen
- sellaisten työkalujen tai lisävarusteiden käytöstä, joita ei ole hyväksytty tähän laitteeseen, jotka eivät sovi laitteeseen tai jotka ovat huonolaatuisia
- laitteen ohjeidenvastaisesta käytöstä
- laitteen käytöstä urheilu- tai kilpailutapahtumissa
- sekä seurannaisvahingoista, jotka ovat syntyneet viallisia komponentteja käsittävän moottorilaitteen käytämisestä

16.1 Huoltotyöt

Kaikki kohdassa Huolto- ja hoito-ohjeet kuvatut työt on tehtävä säännöllisesti. Jos käyttäjä ei itse voi huoltaa laitetta, hänen on annettava laite alan ammattilaisen huollettavaksi.

STIHL suosittelee, että annat kaikki huolto- ja korjaustyöt STIHL-korjaamon suoritettaviksi. STIHL-kauppiat saavat säännöllisesti koulutusta ja teknisiä tiedotteita.

Jos nämä työt jätetään tekemättä tai jos ne tehdään väärin, voi syntyä vaurioita, joista käyttäjä on itse vastuussa. Näitä ovat mm:

- epäasianmukaisesta varastoinnista johtuvat korrosio- ja seurannaisvauriot
- laitteelle aiheutuneet vahingot, jotka johtuvat huonolaatuisten varaosien käytöstä

16.2 Kulutusosat

Jotkut laitteen osat kuluvat myös normaalissa ohjeiden mukaisessa käytössä, joten ne on vaihdettava käyttötavasta ja -tiheydestä riippuen ajoissa uusiin. Tällaisia osia ovat mm:

- Terät (kaikki mallit)
- Terän kiinnitysosat
- Leikkuulaitteen suojat (suojukset, lisäsuojukset)
- Kulumissuojat

17 Tärkeät osat

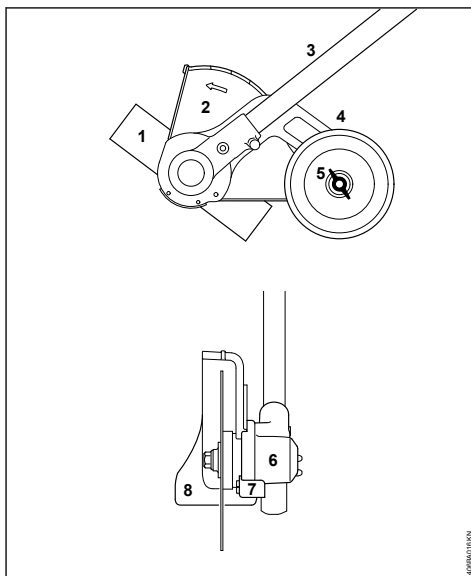

- 1 Terä
- 2 Suojus
- 3 Runkoputki
- 4 Juoksupyörä
- 5 Siipimutteri
- 6 Kulmavaihde
- 7 Kulumissuojat
- 8 Lisäsuojus

18 Tekniset tiedot

18.1 Pyörimisnopeus

Leikkuutyökalun käyttöakselin suurin pyörimisnopeus kombimoottorilla:

KM 55 R:	4550 1/min
KM 56 R:	4800 1/min
KM 85 R:	5050 1/min
KM 90 R:	4900 1/min
KM 94 R:	4900 1/min
KM 100 R:	4900 1/min
KM 110 R:	4900 1/min
KM 130 R:	4900 1/min
KMA 130 R:	4100 1/min
KMA 135 R:	4100 1/min
KMA 80.0 R:	4100 1/min
KMA 120.0 R:	4100 1/min

Leikkuulaitteen ulostuloakselin suurin pyörimisnopeus STIHLin raivaussahojen yhteydessä, joissa on jaettava varsi (T-mallit):

FR 130 T: 4900 1/min

18.2 Paino

suojuksella ja terällä: 2,4 kg

18.3 Melu- ja värinäarvot

Ääni- ja värinäarvojen määrittämiseksi otetaan kombityökalulla FCS-KM varustettujen sähkötyökalujen osalta huomioon tyhjäkäynti ja nimellinen enimmäispyörimisnopeus yhtä suurina osina.

Lisätiedoille työnantaja koskevan värinädirektiivin 2002/44/EY vaatimusten täyttämisestä, katso

www.stihl.com/vib

18.3.1 Äänenpainetaso L_{peq} standardin ISO 11201 mukaan

KM 55 R, varustettu rengaskahvalla:	93 dB(A)
KM 56 R, varustettu rengaskahvalla:	93 dB(A)
KM 85 R, varustettu rengaskahvalla:	96 dB(A)
KM 90 R, varustettu rengaskahvalla:	90 dB(A)
KM 100 R, varustettu rengaskahvalla:	90 dB(A)
KM 130 kahden käden kahvalla:	95 dB(A)
KM 130 R, varustettu rengaskahvalla:	95 dB(A)
KMA 130 R, varustettu rengaskahvalla:	78 dB(A)
KMA 135 R rengaskahvalla	77,5 dB(A)
KMA 80.0 R rengaskahvalla	76 dB(A)
KMA 120.0 R rengaskahvalla	76 dB(A)
FR 130 T:	93 dB(A)

18.3.2 Äänenpainetaso L_{peq} standardin ISO 11789 mukaan

KM 94 R, varustettu rengaskahvalla: 92 dB(A)

18.3.3 Äänitehotaso L_{weq} standardin ISO 3744 mukaan

KM 55 R, varustettu rengaskahvalla:	102 dB(A)
KM 56 R, varustettu rengaskahvalla:	103 dB(A)
KM 85 R, varustettu rengaskahvalla:	107 dB(A)
KM 90 R, varustettu rengaskahvalla:	101 dB(A)
KM 100 R, varustettu rengaskahvalla:	101 dB(A)
KM 130 kahden käden kahvalla:	105 dB(A)
KM 130 R, varustettu rengaskahvalla:	105 dB(A)
KMA 130 R, varustettu rengaskahvalla:	90 dB(A)
KMA 135 R rengaskahvalla	94 dB(A)
KMA 80.0 R rengaskahvalla	91 dB(A)

KMA 120.0 R rengaskahvalla 91 dB(A)
FR 130 T: 105 dB(A)

18.3.4 Äänitehotaso L_{weq} standardin ISO 11789 mukaan

KM 94 R, varustettu rengaskahvalla: 104 dB(A)

18.3.5 Tärinäarvo $a_{hv,eq}$ standardin ISO 11789 mukaan

	Kädensija vasemmalla	Kädensija oikealla
KM 55 R, varustettu rengaskahvalla:	5,3 m/s ²	6,8 m/s ²
KM 56 R, varustettu rengaskahvalla:	5,0 m/s ²	6,4 m/s ²
KM 85 R, varustettu rengaskahvalla:	3,0 m/s ²	4,9 m/s ²
KM 90 R, varustettu rengaskahvalla:	3,4 m/s ²	4,1 m/s ²
KM 100 R, varustettu rengaskahvalla:	3,1 m/s ²	4,8 m/s ²
KM 130, varustettu kahden käden kahvalla:	4,2 m/s ²	3,5 m/s ²
KM 130 R, varustettu rengaskahvalla:	6,1 m/s ²	6,8 m/s ²
FR 130 T:	1,3 m/s ²	1,7 m/s ²

18.3.6 Tärinäarvo $a_{hv,eq}$ standardin ISO 22867 mukaan

	Kädensija vasemmalla	Kädensija oikealla
KM 94 R, varustettu rengaskahvalla:	4,1 m/s ²	4,2 m/s ²

18.3.7 Tärinäarvo $a_{hv,eq}$ standardin EN 20643 mukaan

	Kädensija vasemmalla	Kädensija oikealla
KMA 130 R, varustettu rengaskahvalla:	2,0 m/s ²	1,5 m/s ²
KMA 135 R rengaskahvalla	1,6 m/s ²	1,9 m/s ²
KMA 80.0 R rengaskahvalla	2,9 m/s ²	1,9 m/s ²
KMA 120.0 R rengaskahvalla	2,6 m/s ²	1,9 m/s ²

Äänenpainetasolle ja äänentehtäsolle K on-Arvo direktiivin 2006/42/EY = 2,0 dB (A) mukaan; värinäarvolle K on-Arvoa direktiivin 2006/42/EY mukaan = 2,0 m/s².

18.4 REACH-asetus

REACH on kemikaalien rekisteröintiä, arviointia ja lupamenettelyä koskeva EY-asetus.

REACH-asetuksen 1907/2006/EY vaatimusten täyttämisestä on tietoa osoitteessa

www.stihl.com/reach

19 Korjausohjeita

Laitteen käyttäjä saa suorittaa vain tässä käyttöohjeessa kuvattuja huolto- ja hoitotoimia. Suuret korjaukset on annettava alan ammattilaisen tehtäväksi.

STIHL suositaa, että annat huolto- ja korjaustyöt vain STIHL-huollon tehtäväksi. STIHL-jällemyyjä koulutetaan säännöllisesti. Heillä on käytettävissään näitä laitteita koskevat tekniset tiedotteet.

Asenna korjausten yhteydessä ainoastaan STIHL-Lin tähän laitteeseen hyväksymiä tai muita samantasoisia varaosia. Käytä vain korkealaatuisia varaosia. Huonolaatuisten osien käyttö voi aiheuttaa tapaturmia tai vahingoittaa laitetta.

STIHL suositaa alkuperäisten STIHL-varaosien käyttöä.

Tunnet STIHL-alkuperäisvaraosan STIHL-varaosanumerosta, tekstistä **STIHL** ja tarvittaessa STIHL-varaosamerkistä  (pienikokoisessa osassa voi olla vain merkki).

20 Hävittäminen

Tietoja hävittämisestä saat paikallishallinnosta tai STIHL-erikoisliikkeestä.

Epäasianmukainen hävittäminen voi olla vahingollista terveydelle ja saastuttaa ympäristöä.

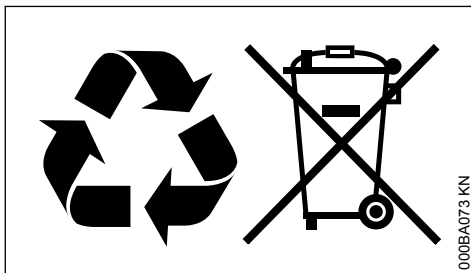

- ▶ Toimita STIHL-tuotteet, myös pakkaukset, asianmukaiseen keräyspisteeseen kierrätystä varten paikallisten säännösten mukaisesti.
- ▶ Älä hävitä talousjätteen mukana.

21 EU-vaatimustenmukaisuusvakuutus

ANDREAS STIHL AG & Co. KG
Badstr. 115

0458-472-9121-D

D-71336 Waiblingen

Saksa

vakuuttaa yksinomaista vastuullisena, että

Malli:	Kombityökalu reuna-leikkuri
Merkki:	STIHL
Tyyppi:	FCS-KM
Sarjatunniste:	4180

vastaa soveltuilta osin direktiivin 2006/42/EY säännöksiä ja että tuote on kehitetty ja valmistettu seuraavien standardien tuotteen valmistuspäivänä voimassa olevien versioiden mukaisesti:

EN ISO 12100 (mainittujen KM- ja FR--laitteiden yhteydessä)

EN ISO 12100, EN 60335-1, EN 50636-2-92 (mainittujen KMA-laitteiden yhteydessä)

Teknisten asiakirjojen säilyttäminen:

ANDREAS STIHL AG & Co. KG
Produktzulassung

Valmistusvuosi on ilmoitettu laitteen päällä.

Waiblingen, 1.8.2022

ANDREAS STIHL AG & Co. KG
puolesta



Robert Olma, Vice President, Regulatory Affairs & Global Governmental Relations

CE

22 UKCA-vaatimustenmukaisuusvakuutus

ANDREAS STIHL AG & Co. KG
Badstr. 115
D-71336 Waiblingen

Saksa

vakuuttaa yksinomaista vastuullisena, että

Malli:	Kombityökalu reuna-leikkuri
Merkki:	STIHL
Tyyppi:	FCS-KM
Sarjatunniste:	4180

on Yhdistyneen kuningaskunnan Supply of Machinery (Safety) Regulations 2008 asetuksen asiaa koskevien säännösten mukainen, ja se on suunniteltu ja valmistettu valmistuspäivänä voi-

massa olleiden seuraavien standardien versioiden mukaisesti:

EN ISO 12100 (mainittujen KM-- ja FR--laitteiden yhteydessä)

EN ISO 12100, EN 60335-1, EN 50636-2-92 (mainittujen KMA-laitteiden yhteydessä)

Teknisten asiakirjojen säilyttäminen:

ANDREAS STIHL AG & Co. KG

Valmistusvuosi on ilmoitettu laitteen päällä.

Waiblingen, 1.8.2022

ANDREAS STIHL AG & Co. KG

puolesta



Robert Olma, Vice President, Regulatory Affairs & Global Governmental Relations



Indholdsfortegnelse

1	Kombisystem.....	32
2	Om denne brugsvejledning.....	32
3	Sikkerhedshenvisninger og arbejdsteknik.....	32
4	Anvendelse.....	36
5	Tilladte KombiMotorer.....	38
6	Komplettering af maskinen.....	39
7	Montering af KombiVærktøj.....	40
8	Montering af kniv.....	40
9	Start og standsning af motoren.....	41
10	Opbevaring af redskabet.....	41
11	Udskiftning af hjul.....	41
12	Udskiftning af skørt.....	42
13	Udskiftning af kniv.....	42
14	Kontrol og udskiftning af slidbeskyttelse... ..	43
15	Henvisninger til vedligeholdelse og pasning	43
16	Minimering af slitage og undgåelse af skader.....	43
17	Vigtige komponenter.....	44
18	Tekniske data.....	44
19	Reparationsvejledning.....	46
20	Bortskaffelse.....	46
21	EU-overensstemmelseserklæring.....	46

22 UKCA-overensstemmelseserklæring..... 46

1 Kombisystem

Ved STIHL kombisystem samles forskellige kombimotorer og kombiværktøjer til et motorredskab. En funktionsdygtig enhed af kombimotor **og** kombiværktøj kaldes i denne brugsvejledning motorredskab.

Tilsvarende danner brugsvejledningerne for kombimotor og kombiværktøj en samlet brugsvejledning for motorredskabet.

Læs altid **begge** brugsvejledninger opmærksomt igennem, før redskabet tages i brug første gang, og opbevar den sikkert til senere brug.

2 Om denne brugsvejledning

2.1 Billedsymboler

Alle billedsymboler, der er anbragt på maskinen, er forklaret i denne betjeningsvejledning.

2.2 Angivelse af tekstafsnit

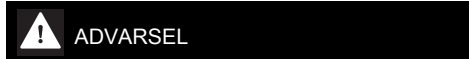

Advarsel om risiko for personulykker og tilskadekomst, samt tungtvejende tingskader.

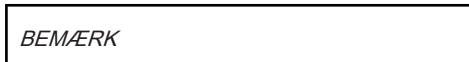

Advarsel om risiko for beskadigelse af redskab eller enkeltkomponenter.

2.3 Teknisk videreudvikling

STIHL arbejder løbende med videreudvikling af alle maskiner og redskaber; vi må derfor forbeholde os ret til ændringer i leveringsomgang, form, teknik og udstyr.

Der kan således ikke gøres krav gældende ud fra angivelser og illustrationer i denne betjeningsvejledning.

3 Sikkerhedshenvisninger og arbejdsteknik



Særlige sikkerhedsforanstaltninger er nødvendige ved arbejde med kantskæreren, da der arbejdes med høj hastighed for knivomdrejning og skarpt værktøj.



Læs altid begge brugsvejledninger (kombimotor og kombiværktøj) igennem, før redskabet tages i brug første gang, og opbevar dem sikkert til

senere brug. Det kan være livsfarligt ikke at overholde brugsvejledninger.

Motorredskabet må kun overdrages eller udlånes til personer, som er fortrolige med denne model og dens håndtering – brugsvejledningen til kombimotor og Kombiværktøj skal altid følge med.

Anvend kun kantskæreren til at skære vej-, bed- og græskanter.

Motorredskabet må ikke bruges til andre formål – **fare for ulykker!**

Monter kun knive eller tilbehør, som STIHL har godkendt til dette motorredskab, eller teknisk tilsvarende dele. Kontakt forhandleren, hvis du har spørgsmål vedrørende dette.

Brug kun værktøj og tilbehør af høj kvalitet. Ellers kan der være risiko for ulykker eller skader på motorredskabet.

STIHL anbefaler at anvende originalt STIHL-værktøj og -tilbehør. Disse har egenskaber, der er optimalt tilpasset produktet og brugerens krav.

Kantskæreren beskyttelseskærm kan ikke beskytte brugeren mod alle genstande (sten, glas, ståltråd etc.), som slynges væk af kniven. Disse genstande kan springe tilbage fra andre ting og derefter ramme brugeren.

Foretag ikke ændringer på redskabet – det kan forringe sikkerheden. STIHL fraskriver sig ethvert ansvar for person- og materielle skader, der opstår som følge af brug af ikke-godkendt påbygningsmaskine.

Der må ikke anvendes højtryksrensere til rengøring af redskabet. Den hårde vandstråle kan beskadige redskabets dele.

3.1 Arbejdstøj og udstyr

Bær forskriftsmæssig beklædning og udstyr.



Beklædningen skal være formålstjenlig og må ikke hindre bevægelse. Bær tætsiddende tøj – overtræksdragt, ikke frakke.

Bær ikke tøj, som kan hænge fast i træer, krat eller i redskabets bevægelige dele. Bær ikke halstørklæde, slips eller smykker. Langt hår skal sættes op, så det befinder sig over skulderhøjde.



Brug sikkerhedsstøvler med fast, skridsikker sål og stålforstærkning.

! ADVARSEL



For at reducere faren for øjenskader skal der bæres tætsiddende sikkerhedsbriller iht. standarden EN 166 (for Canada iht. CSA Z94). Sørg for, at sikkerhedsbrillerne sidder korrekt.

Bær "personligt" høreværn – f.eks. kapselhøreværn.

Bær ansigtsbeskyttelse, og sørg for, at den sidder rigtigt. Ansigtsskjerm er ikke tilstrækkelig for øjenbeskyttelse.



Bær robuste arbejdshandsker i modstandsdygtigt materiale (f.eks. læder).

STIHL tilbyder et omfattende sortiment inden for personligt beskyttelsesudstyr.

3.2 Transport af motorredskabet

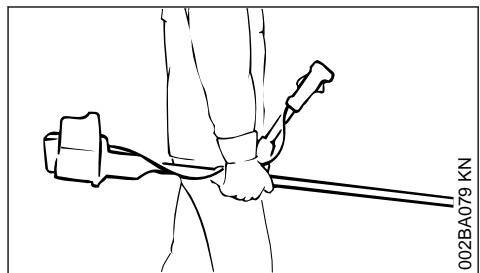
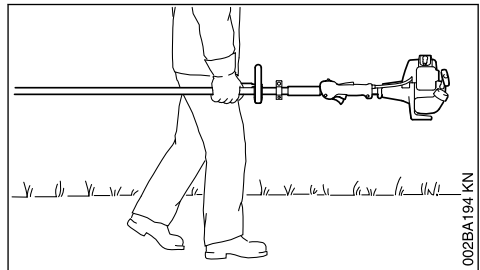

Sluk altid for motoren.

Bær redskabet afbalanceret i skaftet, skæreværktøjet fremad.

Berør ikke varme maskindele – **fare for forbrænding!**

I køretøjer: Motorredskabet skal sikres mod at kunne vælte, blive beskadiget og mod, at der kan løbe brændstof ud.

3.3 Inden start

Motorredskabet skal afprøves for driftssikkerhed – vær opmærksom på tilsvarende afsnit i brugsvejledningerne til kombimotor og kombiVærktøj:

- Kniv: korrekt montering, fast montering og fejlfri tilstand (ren, let bevægelig og ikke deformet)
- Kontrollér beskyttelsesanordningerne for beskadigelser hhv. slid. Redskabet må ikke anvendes med beskadiget beskyttelse – udskift beskadigede dele
- Foretag ingen ændringer på betjenings- og sikkerhedsanordningerne – arbejd kun med monteret beskyttelsesskærm
- Håndtagene skal være rene og tørre, og de skal være fri for olie og snavs – det er vigtigt til sikker føring af motorredskabet
- Indstil bæresele og håndtag, så de svarer til din højde.

Motorredskabet må kun anvendes i driftssikker tilstand – **Fare for ulykker!**

I tilfælde af uheld ved anvendelse af bæresele: Øv at sætte redskabet hurtigt ned. Smid ikke redskabet på jorden, når du øver, da det kan medføre skader.

3.4 Fastholdelse og føring af redskabet

Sørg altid for at stå fast og sikkert.

Hold altid fast i motorredskabet med begge hænder på håndtagene.

3.4.1 Ved udførelser med specialhåndtag

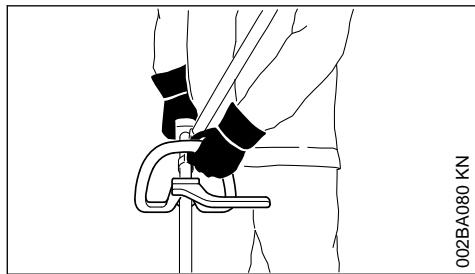

Ved udførelser med specialhåndtag og specialhåndtag med bøjle (skridtbegrænser) skal venstre hånd holdes på specialhåndtaget, højre hånd på betjeningshåndtaget – gælder også for venstrehåandede.

3.4.2 Ved udførelser med tohåndsgreb

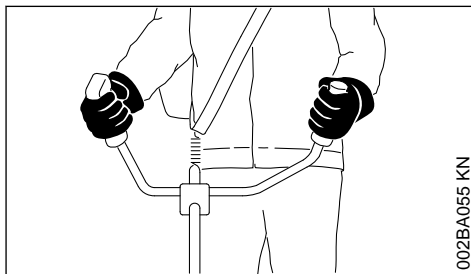

Højre hånd på betjeningshåndtaget, venstre hånd på griberørets håndtag.

3.5 Under arbejdet

Sluk straks for motoren ved overhængende fare eller i nødstilfælde – sæt kombiskyderen / stopkontakten / stopknappen på **0** hhv. **STOP**.

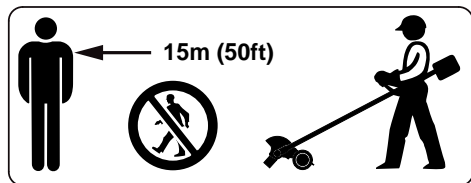

Der må ikke opholde sig andre personer inden for en afstand af 15 m fra anvendelsesstedet på grund af udslyngede genstande. Denne afstand skal også overholdes i forhold til genstande (biler, vinduesrudder) – **Fare for materielle skader!** Farer kan heller ikke udelukkes på en afstand over 15 m.



Undgå at komme i berøring med kniven – **Fare for kvæstelser!**

Vær opmærksom på upåklagelig tomgang, så kniven ikke længere bevæger sig, når gashåndtaget slippes. Kontrollér og juster tomgangsindstillingen regelmæssigt. Hvis kniven alligevel bevæger sig i tomgang, skal redskabet repareres af en forhandler – se brugsvejledningen til kombimotoren.



Arbejd aldrig med redskabet og skæreværktøjet uden egnet beskyttelse – pga. udslyngede genstande **Fare for kvæstelser!**



Drevet bliver varmt under brug. Rør ikke ved gearkassen – **Fare for forbrænding!**

Pas på, når det er glat og vådt, når der ligger sne, på skråninger, i ujævnt terræn osv. – **Fare for at glide!**

Vær opmærksom på: træstubbe og rødder –

Fare for at snuble!



Kontrollér terrænet: Faste genstande – sten, metaldele og lignende kan blive slynget ud – også over 15 m – **fare for kvæstelser!** og kan beskadige skæreværktøjet og ting (f.eks. parkerede biler, vinduer) (materielle skader).



Der må under ingen omstændigheder arbejdes i områder med førte kabler eller ledninger over eller direkte under jordoverfladen – **Fare for strømstød!** Hvis sådanne ledninger berøres af kombiVærktøjet og beskadiges, kan der opstå livsfarlige eller **dødelige kvæstelser.**

Sørg altid for fast og sikker stilling.

Vær især forsigtig ved arbejdede i uoverskuelige, tæt tilvoksede områder.

Når man bærer høreværn, er der behov for ekstra agtpågivenhed og omtanke – opfattelsen af farlige situationer (skrig, signallyde osv.) er begrænset.

Sørg for rettidige arbejds pauser for at forebygge træthed og udmattelse – **Fare for ulykker!**

Arbejd roligt og med omtanke – og kun ved gode lys- og synsforhold. Arbejd påpasseligt, vær ikke til fare for andre.

Når motoren er i gang, må kniven ikke berøres. Hvis kniven blokeres af en genstand, skal motoren omgående slukkes – og først derefter skal genstanden fjernes – **Fare for ulykker!**

Hvis kniven blokeres, og der samtidig gives gas, forhøjes belastningen og motorens arbejdsomdrejningstal reduceres. Dette medfører, som følge af vedvarende glidning af koblingen, en overhedning og beskadigelse af vigtige funktionsdele (f.eks. kobling, husdele af plast) – og som konsekvens f.eks. pga. bevægende knive i tomgang – **Fare for kvæstelser!**

Hvis motorredskabet er blevet udsat for utilsigtede belastninger (f.eks. voldsomme slag eller fald), skal man ubetinget sikre sig, at det er i driftssikker stand, inden brugen fortsættes – se også afsnittet "Inden start". Kontrollér især sikkerhedsanordningernes funktionsdygtighed. Motorredskaber, der ikke længere er driftssikre, må under ingen omstændigheder benyttes. Kontakt forhandleren, hvis du er i tvivl om noget.

Kniven skal kontrolleres regelmæssigt med korte intervaller og straks ved mærkbare ændringer:

- Stands motoren, hold redskabet sikkert fast, tryk kniven ned mod græsset for at bremse den
- Kontrollér tilstand og fast montering – vær opmærksom på revner
- En beskadiget kniv skal omgående udskiftes, også ved hårtynde revner

Området omkring skæreværktøjet og beskyttelseskærmen skal rengøres jævnligt også under arbejdet.

- Standsning af motoren
- Brug handsker
- Fjern græs, ukrudt, fastsiddende jord (klumper!) osv.

Stand motoren, når du skifter skæreværktøjet – **fare for kvæstelser!**

Brug ikke en beskadiget eller revnet kniv længere, og reparer den ikke – f.eks. ved svejsning eller opretning – formforandring (ubalance).

Partikler eller brudstykker kan løsne sig og ramme betjeningspersonen eller andre personer – **alvorlige kvæstelser!**

Når et roterende metalskæreværktøj rammer en sten eller en anden hård genstand, kan der dannes gnister, der under visse omstændigheder kan antænde letantændelige stoffer. Også tørre planter og krat er letantændelige, især under varme og tørre vejforhold. Hvis der er brandfare, må metalskæreværktøjet ikke anvendes i nærheden af letantændelige stoffer, tørre planter eller krat. Spørg altid den ansvarlige skovmyndighed, om der er brandfare.

3.6 Efter arbejdet

Sluk motoren, efter arbejdet afsluttes, eller inden redskabet forlades.

Skæreværktøjet skal regelmæssigt rengøres for støv, snavs, jord og plantedele efter brug – brug handsker – **Fare for kvæstelser!**

Der må ikke anvendes fedtopløselige midler til rengøring.

Efter grundig rengøring påføres et rustbeskyttelsesmiddel på overflader af skæreværktøjer af metal.

3.7 Vedligeholdelse og reparationer

Vedligehold motorredskabet regelmæssigt. Udfør kun vedligeholdelsesarbejde og reparationer,

som er beskrevet i betjeningsvejledningerne til KombiVærktøjet og KombiMotoren. Alt andet arbejde skal udføres af en forhandler.

STIHL anbefaler, at alt vedligeholdelsesarbejde og reparationer kun udføres af en STIHL-forhandler. STIHL-forhandlerne bliver regelmæssigt tilbudt skoling og får stillet tekniske informationer til rådighed.

Anvend kun førsteklasses reservedele. Ellers kan der opstå fare for uheld eller skader på redskabet. Hvis du har spørgsmål, så henvend dig til en forhandler.

STIHL anbefaler, at der anvendes originale STIHL reservedele. Disse er på grund af deres egenskaber optimalt tilpasset maskinen og brugerens behov.

Ved reparationer, vedligeholdelse og rensning skal motoren altid slukkes – **Fare for kvæstelser!**

3.8 Skæreværktøjer og beskyttelsesanordninger

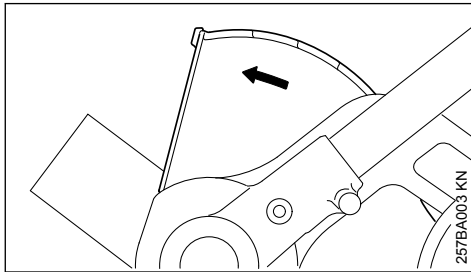

Pilen på skørtet viser knivens omdrejningsretning – se “Anvendelse”.

Kantskæreren må kun betjenes med skørtet fastgjort på beskyttelsesanordningen – se “Udskiftning af skørt”.

Håndter kniven korrekt – se “Anvendelse”.

Bedste skæreeffekt: Med fuld gas og regelmæssig føring.

STIHL anbefaler, at der anvendes originale STIHL knive – se “Specialtilbehør”.

Montér kun de beskyttelsesanordninger og påmonteringsdele, som STIHL har godkendt til denne maskine, eller teknisk tilsvarende dele.

4 Anvendelse

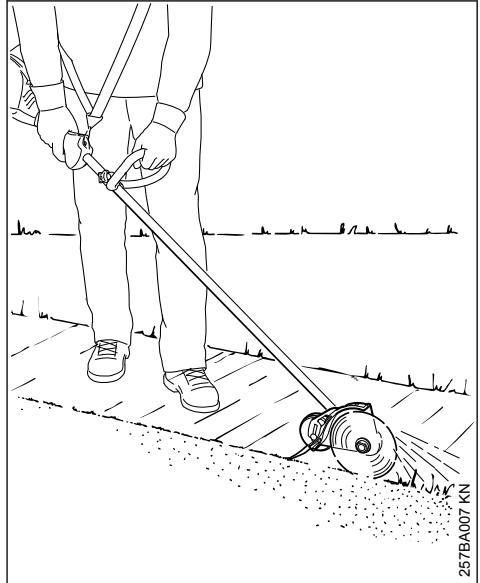

Kantskæreren er egnet til skarp beskæring af kanter på plænearealer. Næsten alle græs-, ukrudts- eller pynteplanter kan beskæres med dette redskab.

4.1 Udførelse af forberedelser

Spray let med vand på meget tørre arbejdsflader: det bløder underlaget en smule op, der opstår en lille mængde støv! – fugtede planter er lettere at skære.



ADVARSEL

Fjern alle hindringer eller genstande fra arbejdsområdet.

- Bestem snittets rotationsretning – redskabet skal hele tiden føres ved højre side af kroppen

4.2 Indstilling af skæredybden

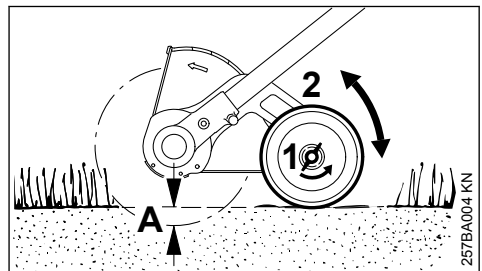

- ▶ Standsning af motoren
- ▶ Løsn vingemøtrikken (1) mod urets retning
- ▶ Skub hjulet (2) opad – skæredybden (A) bliver større; nedadtil – skæredybden (A) bliver mindre

4.2.1 Korrekt indstilling

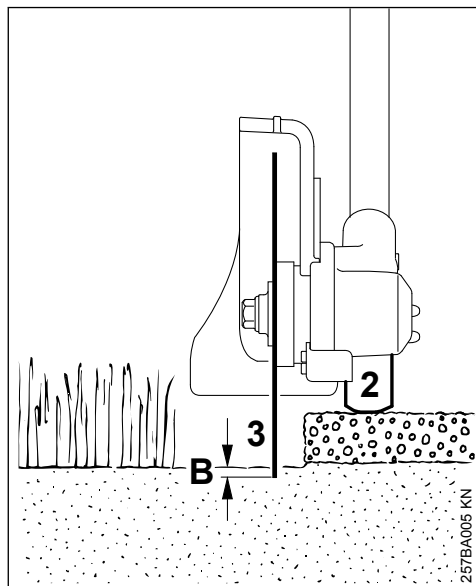

Skæredybden påvirkes af ujævnheder i underlaget samt den betjenende persons højde og arbejdsstilling, derfor skal

- ▶ hjulet (2) forskydes, så kniven (3) kun berører underlaget i normal arbejdsstilling eller maksimalt trænger ned i underlaget med en dybde (B) på 5 mm (0,2 in.)

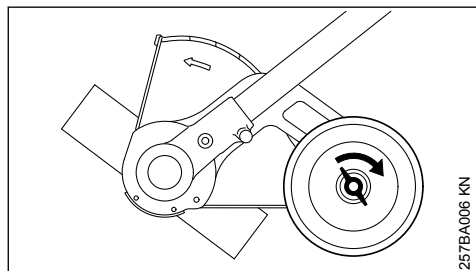

- ▶ Spænd vingemøtrikken med urets retning
- ▶ Kontrollér igen skæredybden med normal arbejdsstilling – efterjuster ved behov

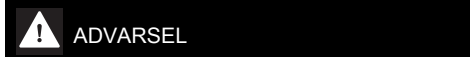
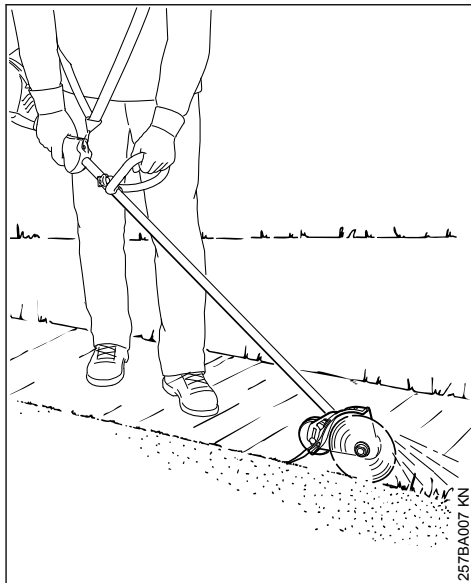

Juster ikke beskyttelsen.

Den er fra fabrikken indstillet, så pilen på beskyttelsen hhv. den åbne side peger væk fra den betjenende person. Kun på den måde bliver fjernet og afskåret materiale fra redskabet ført væk fra personen.

4.3 Skæring af kanter

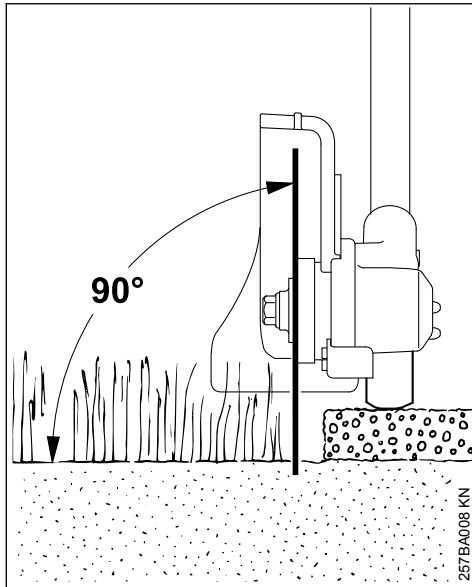

- ▶ Start af motoren
- ▶ Start snittet, hvor der som minimum gives halv gas, og skær altid med fuld gas
- ▶ Før redskabet vinkelret
- ▶ Vælg fremføringskraften, så motorens omdrejningstal ikke falder væsentligt – tryk ikke med stor kraft
- ▶ Fremføringshastigheden må ikke vælges til at være større end normal gåhastighed
- ▶ Kniven må ikke trykkes ned i underlaget
- ▶ Redskabet må kun skubbes fremad, ikke trækkes tilbage
- ▶ Skær jævnt – på den måde undgås det at udføre arbejdet flere gang

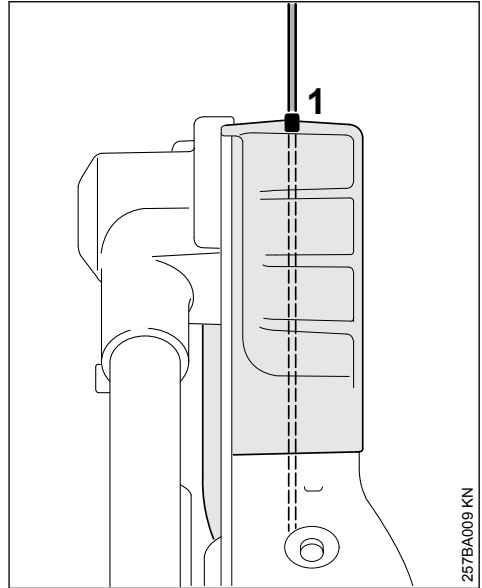

- ▶ Juster kniven over pejlelisten (1) til skærekanten

5 Tilladte KombiMotorer

5.1 Kombimotorer

Anvend kun KombiMotorer, der er leveret af STIHL eller udtrykkeligt er godkendt til montering.

Dette kombiværktøj må kun anvendes med følgende Kombimotorer:

STIHL KM 55 R, KM 56 R, KM 85 R, KM 90, KM 90 R, KM 94 R,¹ KM 100, KM 100 R, KM 110, KM 110 R, KM 130, KM 130 R, KMA 130 R, KMA 135 R; KMA 80.0 R, KMA 120.0 R



ADVARSEL

Ved redskaber med specialhåndtag skal bøjlens (skridtbegrænser) være monteret.

5.2 Motortrimmere med deleligt skaft

KombiVærktøjet kan også monteres på STIHL-trimmere med deleligt skaft (T-modeller) (basis-motoredskaber).

¹⁾ Ved brug af FCS-KM sammen med KM 94 R skal den stive aksel i FCS-KM udskiftes med en fleksibel aksel.

Dette KombiVærktøj må derfor også anvendes på følgende redskab:

STIHL FR 130 T



ADVARSEL

Vedrørende brugen af bøjlen (skridtbegrænser), se redskabets brugsvejledning.

6 Komplettering af maskinen

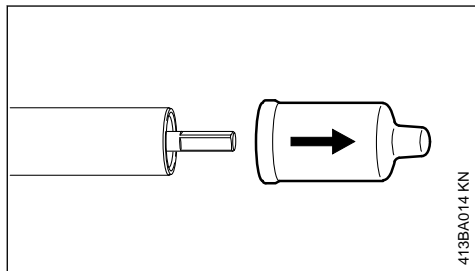

413BA014 KN

- Drej beskyttelseskapperne af skaftenderne, og opbevar den til senere brug – se "Opbevaring af redskabet"

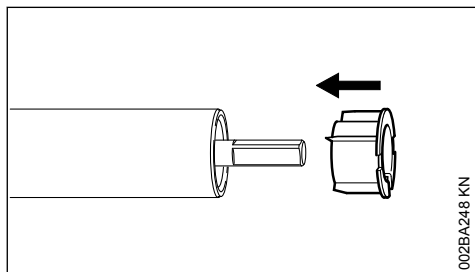

002BA248 KN

BEMÆRK

Når kappen fjernes, kan proppen trækkes ud af skaftet, denne skal så igen skubbes til anslag på skaftet.

6.1 Montering af fleksibel aksel

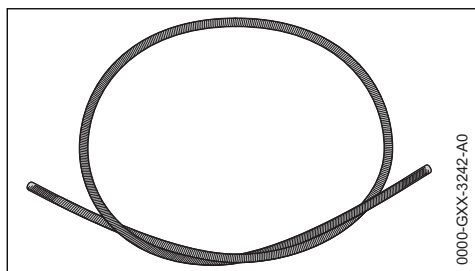

000D-GXX-3242-A0

Hvis KombiVærktøjet FCS-KM anvendes med KombiMotoren KM 94 R, skal den rigide aksel på FCS-KM afmonteres, og der skal monteres en fleksibel aksel. Den fleksible aksel er ikke indeholdt i leveringsomfanget. Den fleksible aksel fås hos en STIHL-forhandler.

Hvis KombiVærktøjet FCS-KM anvendes med en anden KombiMotor end KM 94 R, skal den rigide aksel på FCS-KM monteres igen.

- Hvis drevet på skaftet er monteret: Afmonter drevet

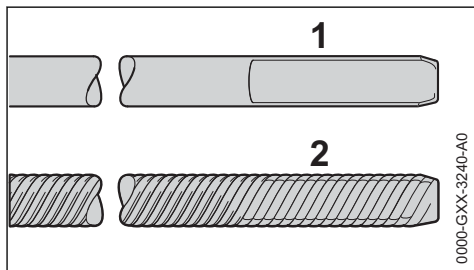

0000-GXX-3240-A0

- Træk den rigide aksel (1) ud af skaftet.
- Smør den fleksible aksel (2) med STIHL-universalfedt eller -gearfedt

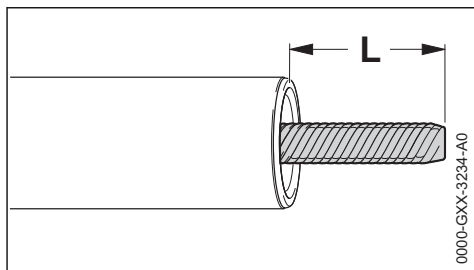

0000-GXX-3234-A0

- Skub den fleksible aksel ind i skaftet
- Drivakslen må kun stikke $L = 22$ mm ud af skaftet.

6.2 Montering af drev

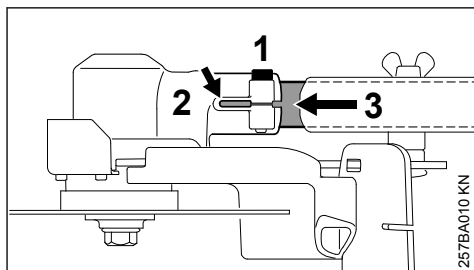

257BA010 KN

- Løsn klemeskruen (1) på drevet (2)

- ▶ Skub skaftet (3) gennem klemstykke ind i drevet, drej det i den forbindelse lidt frem og tilbage
- ▶ Når skafttrørets ende ikke længere kan ses i klemspalten (se pil), skal drevet skubbes videre indtil anslag
- ▶ Skru klemskruen, så den ligger imod

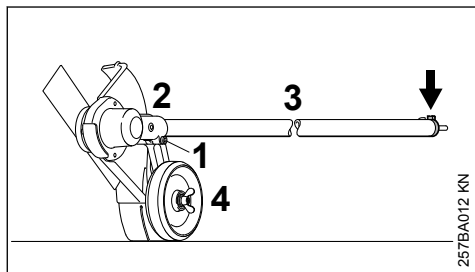

- ▶ Juster drevet (2) på skaftet (3), så fikserings-tappen på skaftet (pil) viser vinkelret opad, når løbehjulet (4) er sat på i niveau
- ▶ Spænd klemskruen (1) godt til

7 Montering af KombiVærktøj

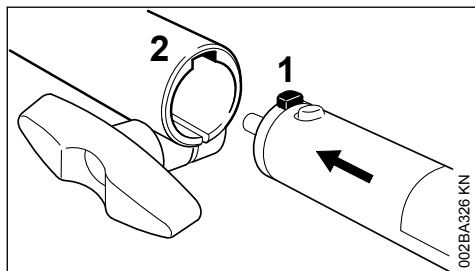

- ▶ Skub tappen (1) på skaftet ind til anslag i koblingsmuffens not (2)

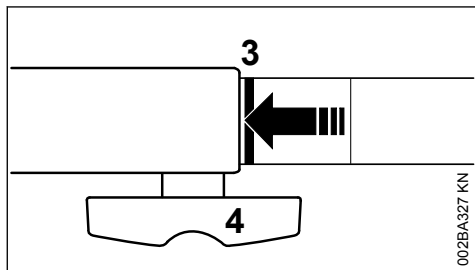

Når den er skubbet korrekt ind, skal den røde linje (3 = pilespids) være på niveau med koblingsmuffen.

- ▶ Spænd knebelskruen (4) **fast**

7.1 Afmontering af KombiVærktøj

- ▶ Tag skaftet af i omvendt rækkefølge

8 Montering af kniv

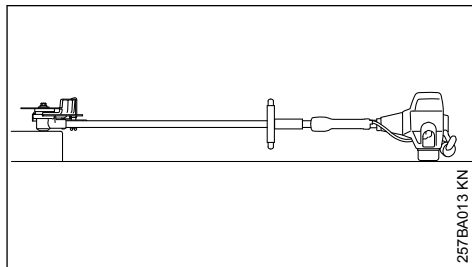

- ▶ Læg kantskæreren således, at knivholderen (1) vender opad

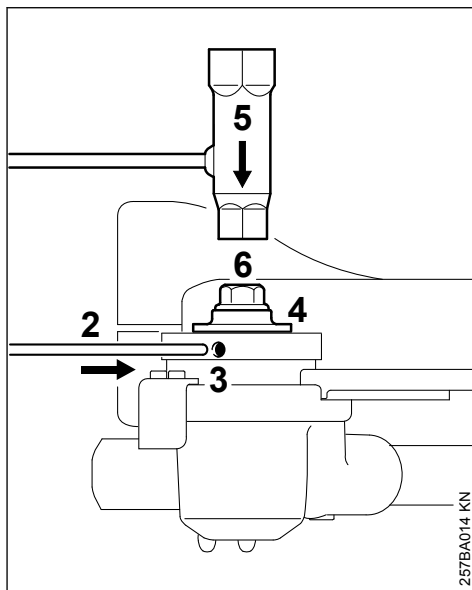

- ▶ Sæt dornen (2) ind i boringen (3) til anslag – tryk let og drej lidt frem og tilbage sammen med trykskiven (4) til akslen blokerer
- ▶ Sæt kombinøglen (5) på skruen (6)
- ▶ Løsn skruen med uret (venstreggevind) og skru den ud

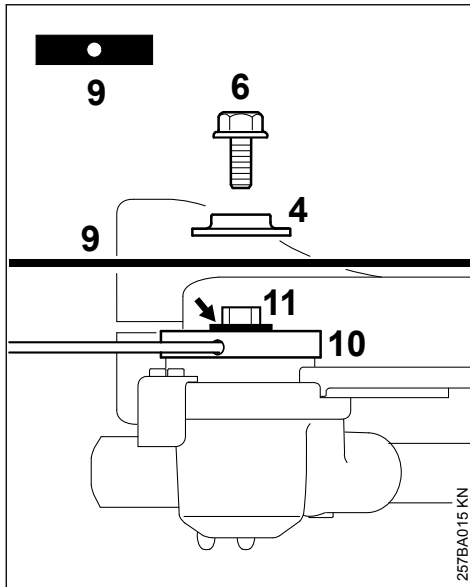

- ▶ Tag trykskiven (4) af
- ▶ Læg kniven (9) på trykpladen (10)

**ADVARSEL**

Kraven (pil) skal rage ind i knivens boring.

- ▶ Sæt trykskiven på akslen (11) og blokér akslen
- ▶ Skru skruen (6) i og venstre om på akslen og spænd den fast

9 Start og standsning af motoren

9.1 Start motoren

Ved start skal der grundlæggende tages hensyn til betjeningsvejledningen for KombiMotoren eller BasisMotoren!

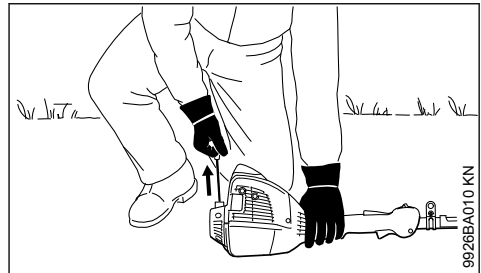
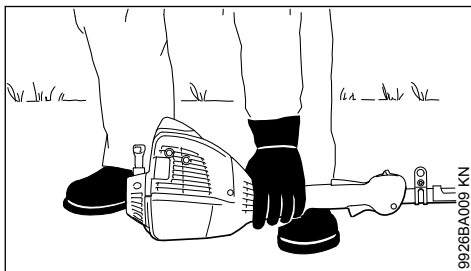

- ▶ Læg redskabet sikkert på jorden

Kniven må hverken berøre jorden eller andre genstande – **Fare for ulykker!**

- ▶ Indtag en sikker stilling – muligheder: stående, bøjet eller knælende
- ▶ Redskabet trykkes med venstre hånd **fast** ned mod jorden – derved må betjeningselementerne på betjeningshåndtaget ikke berøres – se betjeningsvejledningen til KombiMotoren eller BasisMotoren

BEMÆRK

Anbring ikke foden eller knæet på skaftet!

**ADVARSEL**

Når motoren startes, kan kniven dreje lige efter starten – derfor skal gashåndtaget aktiveres let lige efter starten – motoren går i tomgang.

Startprocedurens videre forløb er beskrevet i betjeningsvejledningen til KombiMotoren eller BasisMotoren.

9.2 Sluk motoren

- ▶ Se betjeningsvejledningen til KombiMotoren eller BasisMotoren

10 Opbevaring af redskabet

Ved driftspauser på mere end ca. 30 dage

- ▶ Tag kniven af, rengør og kontrollér den
- ▶ Skilles kombiværktøjet fra kombimotoren: Sæt beskyttelseskappe på skaftet for at beskytte koblingen mod snavs
- ▶ Opbevar redskabet på et tørt og sikkert sted. Beskyt redskabet mod uvedkommende brug (f.eks. af børn)

11 Udskiftning af hjul

Et nedslidt hjul skal udskiftes hos en forhandler. STIHL anbefaler, at alt vedligeholdelsesarbejde og reparationer udelukkende udføres af en STIHL-forhandler.

11.1 Løbehjul

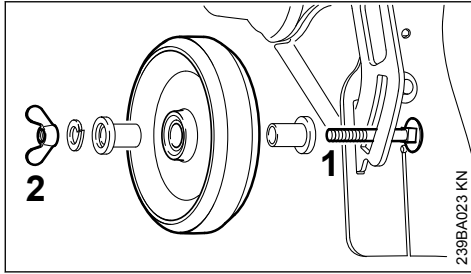

- Skruens (1) ende med gevind er deformt, så vingemøtrikken (2) ikke kan forsvinde

Vingemøtrikken kan kun drejes af skruen med meget stor kraftanstrengelse. Hvis delen derefter sættes på igen, er funktionen "tabssikring" ikke mere garanteret. I så fald skal skrue og vingemøtrik erstattes af nye dele hos en forhandler.

12 Udskiftning af skørt

12.1 Afmontering af skørt

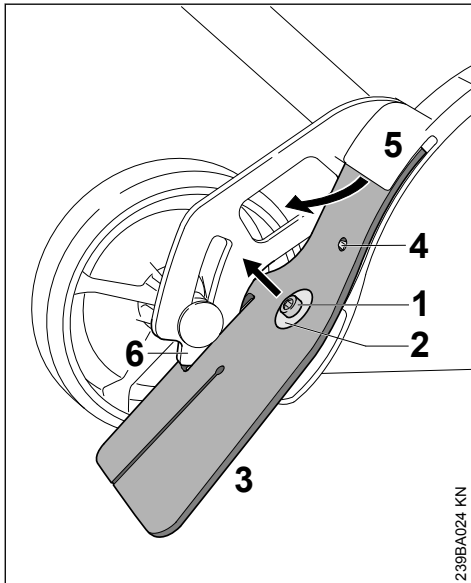

- Løsn skruen (1) og skru den ud
- Tag skiven (2) af
- Træk skørt (3) ud af segmentet (6) og ud af spalte (5) på skærmen

12.2 Montering af skørt

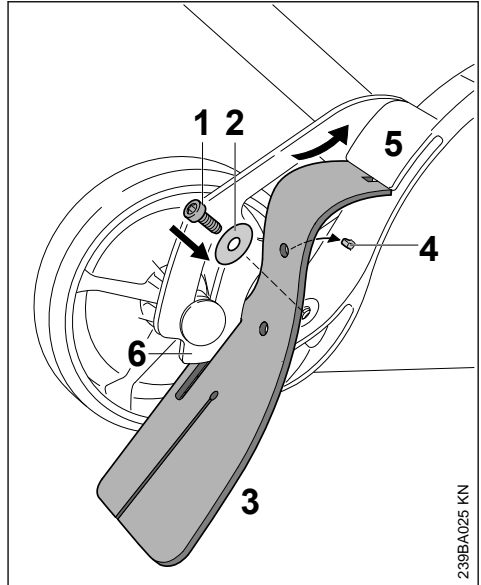

- For let at kunne skyde skørtet ind i spalten på beskytteren, skal der påføres et tyndt lag harpiksfri olie på den øverste del af skørtet
- Sæt skørtet (3) ind i segmentet (6) og skub det ind i spalte (5) på skærmen – skørtets boring skal være fikseret i dornen (4)
- Sæt skiven (2) på skruen (1)
- Skru skruen (1) i og spænd den fast

13 Udskiftning af kniv

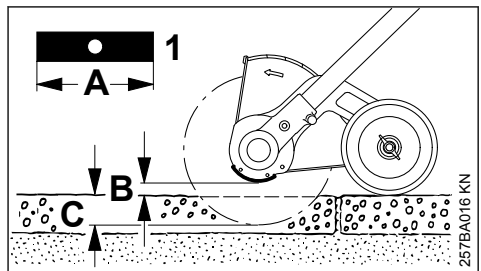

En bøjet eller flænget kniv må ikke oprettes eller svejses – **Fare for brud!** – den skal udskiftes – se "Montering af knive".

STIHL anbefaler, at der anvendes originale STIHL knive:

Længde	Tykkelse	Mærkning
200 mm	2,4 mm	4133 / 01
200 mm	3,8 mm	4133 / 02

Kniven må ikke slibes!

- ▶ Udskift kniven (1) når dens længde (A) ikke længere er tilstrækkelig til at indstille skæredybden (C) ved tilstrækkelig frihøjde (B)

13.1 Kontrol af ubalance

For at undgå ubalance:

- ▶ Lad forhandleren kontrollere kniven for ubalance med en STIHL-afbalanceringsanordning (specialtilbehør) – STIHL anbefaler STIHL-forhandleren – udskift kniven ved ubalance se “Montering af knive”

14 Kontrol og udskiftning af slidbeskyttelse

14.1 Kontrol af slidbeskyttelse

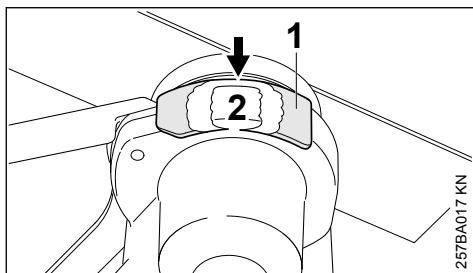

- ▶ Kontrollér slidbeskyttelsen (1) for beskadigelse, inden motorredskabet tages i brug
- ▶ senest når drevet (2) bliver synligt (pil), skal slidbeskyttelsen udskiftes

BEMÆRK

Hvis slide beskyttelser ikke udskiftet rettidigt, opstår der alvorlig skade på drivsystemet.

14.2 Udskiftning af slidbeskyttelse

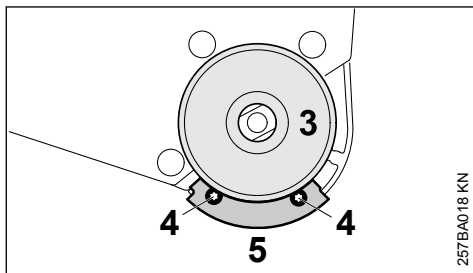

- ▶ Afmontér knivene - se “Afmontage af knive”
- ▶ Tag trykpladen (3) af
- ▶ Skru skrueene (4) ud
- ▶ Udskift slidbeskyttelsen (5)

- ▶ Skru skrueene (4) i og spænd dem fast
- ▶ Læg trykpladen (3) på
- ▶ Montér knivene - se “Montering af knive”

15 Henvisninger til vedligeholdelse og pasning

De følgende angivelser refererer til normale anvendelsesbetingelser. Ved svære betingelser (store støvmængder etc.) og længere daglige arbejdstider skal de angivne intervaller forkortes tilsvarende.

Tilgængelige skrueer og møtrikker (bortset fra vingemøtrik til løbehjulet)

- ▶ kontrollér og efterspænd dem efter behov

Løbehjul

- ▶ Visuel kontrol, før arbejdsstart
- ▶ Kontrol af vingemøtrikkens faste sæde før arbejdsstart
- ▶ Udskiftes ved behov - se “Udskiftning af hjul”

Skørt

- ▶ Visuel kontrol, før arbejdsstart
- ▶ Udskiftes ved beskadigelse - se “Udskiftning af skørt”

Kniv

- ▶ Visuel kontrol, før arbejdsstart
- ▶ Kontrol af fast sæde før arbejdsstart
- ▶ Kontrollér for ubalance ved behov, udskift ved ubalance - se “Udskiftning af knive”
- ▶ Udskiftes ved beskadigelse - se “Udskiftning af knive”

Slidbeskyttelse

- ▶ Kontrol før arbejdsstart
- ▶ Udskiftes ved behov - se “Kontrol og udskiftning af slidbeskyttelse”

Sikkerhedsmærkat

- ▶ Erstat ulæselige sikkerhedsmærkater

16 Minimering af slitage og undgåelse af skader

Overholdelse af retningslinjerne i denne betjeningsvejledning og retningslinjerne i betjeningsvejledningen til KombiMotoren hindrer overdreven slitage og skader på redskabet.

Benyttelse, vedligeholdelse og opbevaring af redskabet skal følges omhyggeligt, som beskrevet i disse betjeningsvejledninger.

Alle skader, som skyldes, at der ikke er taget hensyn til sikkerheds-, betjenings- og advarsels-henvisningerne, er brugerens eget ansvar. Dette gælder især for:

- ændringer, som ikke er godkendt af STIHL
- anvendelse af værktøjer eller tilbehør, som ikke er tilladt, egnet eller som kvalitativt er dårligere til redskabet
- ikke forskriftsmæssig brug af maskinen
- brug af maskinen i forbindelse med sports- eller konkurrencebegivenheder
- følgeskader efter fortsat benyttelse af maskinen med defekte komponenter

16.1 Vedligeholdelsesarbejder

Alle i kapitel "Vedligeholdelses- og plejehenvisninger" opførte arbejder skal udføres med jævne mellemrum. Hvis disse vedligeholdelsesarbejder ikke kan udføres af brugeren selv, skal de overlades til en forhandler.

STIHL anbefaler, at alt vedligeholdelsesarbejde og reparationer kun udføres af STIHL forhandler. STIHL forhandlerne bliver regelmæssigt tilbudt skoling og at får stillet tekniske informationer til rådighed.

Hvis disse arbejdsopgaver forsømmes eller udføres ufagmæssigt, kan der opstå skader, som brugeren selv har ansvaret for. Herunder hører bl. a.:

- Korrosions- og andre følgeskader på grund af ufagmæssig opbevaring
- Skader på redskabet, som skyldes anvendelse af kvalitativt underlødige reservedele

16.2 Sliddele

Nogle dele i redskabet udsættes også ved forskriftsmæssig brug for almindelig slitage og skal udskiftes rettidigt, alt efter brugsmåde og -varighed. Hertil hører bl. a.:

- Kniv (alle slags)
- Fastgørelsesdele til kniv
- Skæreværktøjsbeskyttelse (beskyttelse, skørt)
- Slidbeskyttelser

17 Vigtige komponenter

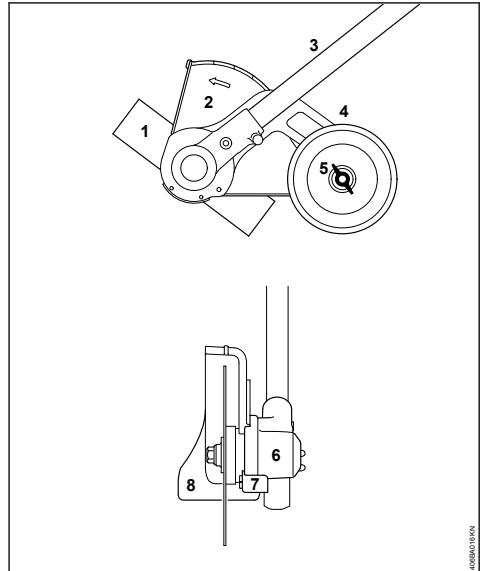

- 1 Kniv
- 2 Beskyttelse
- 3 Skaft
- 4 Løbehjul
- 5 Vingemøtrik
- 6 Drev
- 7 Slidbeskyttelse
- 8 Skørt

18 Tekniske data

18.1 Omdrejningstal

Udgangsakslens maks. omdrejningstal på skæreværktøj med kombimotor:

KM 55 R:	4550 1/min
KM 56 R:	4800 1/min
KM 85 R:	5050 1/min
KM 90 R:	4900 1/min
KM 94 R:	4900 1/min
KM 100 R:	4900 1/min
KM 110 R:	4900 1/min
KM 130 R:	4900 1/min
KMA 130 R:	4100 1/min
KMA 135 R:	4100 1/min
KMA 80.0 R:	4100 1/min
KMA 120.0 R:	4100 1/min

Udgangsakslens maks. omdrejningstal på skæreværktøj ved STIHL-motortrimmer med deleligt skaft (T-model):

FR 130 T: 4900 1/min

18.2 Vægt

med beskyttelse og kniv: 2,4 kg

18.3 Støj- og vibrationsværdier

Ved beregning af støj- og vibrationsværdier tages der ved motorredskaber med KombiVærktøj FCS-KM i lige høj grad højde for driftstilstandene tomgang og den nominelle maksimumshastighed til lignende dele.

For yderligere oplysninger om opfyldelse af arbejdsgiverdirektivet for vibration 2002/44/EF, se

www.stihl.com/vib

18.3.1 Lydtryksniveau L_{peq} iht. ISO 11201

Kombimotor 55 R med løkkehåndtag:	93 dB(A)
Kombimotor 56 R med løkkehåndtag:	93 dB(A)
Kombimotor 85 R med løkkehåndtag:	96 dB(A)
Kombimotor 90 R med løkkehåndtag:	90 dB(A)
Kombimotor 100 R med løkkehåndtag:	90 dB(A)
Kombimotor 130 med tohåndsgreb:	95 dB(A)
Kombimotor 130 R med løkkehåndtag:	95 dB(A)
Batteri-kombimotor 130 R med specialhåndtag:	78 dB(A)
Batteri-kombimotor 135 R med specialhåndtag:	77,5 dB(A)
Batteri-kombimotor 80.0 R med specialhåndtag:	76 dB(A)
Batteri-kombimotor 120.0 R med specialhåndtag:	76 dB(A)
FR 130 T:	93 dB(A)

18.3.2 Lydtryksniveau L_{peq} iht. ISO 11789

Kombimotor 94 R med løkkehåndtag: 92 dB(A)

18.3.3 Lydeffektniveau $L_{w\text{eq}}$ iht. ISO 3744

Kombimotor 55 R med løkkehåndtag:	102 dB(A)
Kombimotor 56 R med løkkehåndtag:	103 dB(A)
Kombimotor 85 R med løkkehåndtag:	107 dB(A)
Kombimotor 90 R med løkkehåndtag:	101 dB(A)
Kombimotor 100 R med løkkehåndtag:	101 dB(A)
Kombimotor 130 med tohåndsgreb:	105 dB(A)
Kombimotor 130 R med løkkehåndtag:	105 dB(A)

Batteri-kombimotor 130 R med specialhåndtag:	90 dB(A)
Batteri-kombimotor 135 R med specialhåndtag:	94 dB(A)
Batteri-kombimotor 80.0 R med specialhåndtag:	91 dB(A)
Batteri-kombimotor 120.0 R med specialhåndtag:	91 dB(A)
FR 130 T:	105 dB(A)

18.3.4 Lydeffektniveau $L_{w\text{eq}}$ iht. ISO 11789

Kombimotor 94 R med løkkehåndtag: 104 dB(A)

18.3.5 Vibrationsværdi $a_{hv,eq}$ iht. ISO 11789

	Venstre håndtag	Højre håndtag
Kombimotor 55 R med løkkehåndtag:	5,3 m/s ²	6,8 m/s ²
Kombimotor 56 R med løkkehåndtag:	5,0 m/s ²	6,4 m/s ²
Kombimotor 85 R med løkkehåndtag:	3,0 m/s ²	4,9 m/s ²
Kombimotor 90 R med løkkehåndtag:	3,4 m/s ²	4,1 m/s ²
Kombimotor 100 R med løkkehåndtag:	3,1 m/s ²	4,8 m/s ²
KM 130 med tohåndsgreb:	4,2 m/s ²	3,5 m/s ²
Kombimotor 130 R med løkkehåndtag:	6,1 m/s ²	6,8 m/s ²
FR 130 T:	1,3 m/s ²	1,7 m/s ²

18.3.6 Vibrationsværdi $a_{hv,eq}$ iht. ISO 22867

	Venstre håndtag	Højre håndtag
Kombimotor 94 R med løkkehåndtag:	4,1 m/s ²	4,2 m/s ²

18.3.7 Vibrationsværdi $a_{hv,eq}$ iht. EN 20643

	Venstre håndtag	Højre håndtag
KMA 130 R med specialhåndtag:	2,0 m/s ²	1,5 m/s ²
Batteri-kombimotor 135 R med specialhåndtag:	1,6 m/s ²	1,9 m/s ²
Batteri-kombimotor 80.0 R med specialhåndtag:	2,9 m/s ²	1,9 m/s ²
Batteri-kombimotor 120.0 R med specialhåndtag:	2,6 m/s ²	1,9 m/s ²

For lydtrykniveauet og lydeffektniveau er K-faktor i henhold til direktiv 2006/42/EG = 2,0 dB(A); for vibrationsværdien er K-faktor i henhold til direktiv 2006/42/EG = 2,0 m/s².

18.4 REACH

REACH betegner en EF-forordning til registrering, vurdering og godkendelse af kemikalier.

For information vedr. opfyldelse af REACH-forordning (EF) nr. 1907/2006 se

www.stihl.com/reach

19 Reparationsvejledning

Brugeren af dette apparat må kun udføre de vedligeholdelses- og servicearbejder, som er beskrevet i denne betjeningsvejledning. Mere omfattende reparationer må kun udføres af faghandleren.

STIHL anbefaler, at alt vedligeholdelsesarbejde og reparationer kun udføres af en STIHL-forhandler. STIHL-forhandlerne bliver regelmæssigt tilbudt skoling og at får stillet tekniske informationer til rådighed.

Ved reparationer må der kun anvendes reservedele, som STIHL har godkendt til dette redskab, eller teknisk tilsvarende dele. Anvend kun førsteklasses reservedele. Ellers kan der opstå fare for uheld eller skader på redskabet.

STIHL anbefaler, at der anvendes originale STIHL reservedele.

Originale STIHL reservedele kendes på STIHL reservedelsnummeret og skrifttypen **STIHL** samt ligeledes på STIHL reservedelsmærket  (på små dele kan dette mærke også stå alene).

20 Bortskaffelse

Der kan findes informationer om bortskaffelse hos de lokale myndigheder eller en STIHL-forhandler.

Ukorrekt bortskaffelse kan være sundhedsskadeligt og belaste miljøet.

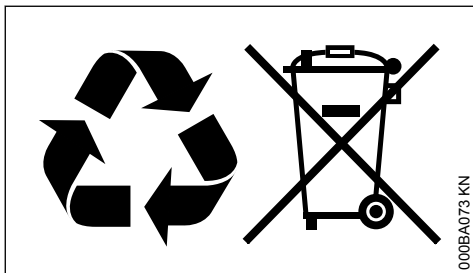

- ▶ STIHL-produkter inklusive emballage skal overdrages til et egnet indsamlingssted til genbrug i henhold til gældende lokale regler.
- ▶ Må ikke bortskaffes som husholdningsaffald.

21 EU-overensstemmelseserklæring

ANDREAS STIHL AG & Co. KG
Badstr. 115
D-71336 Waiblingen

Tyskland

erklærer som eneansvarlig, at

Konstruktionstype:	KombiVærktøj kant-skærer
Fabriksmærke:	STIHL
Type:	FCS-KM
Serienummer:	4180

overholder de gældende bestemmelser i direktivet 2006/42/EF og er udviklet og produceret i overensstemmelse med de på produktionsdatoen gældende versioner af standarderne:

EN ISO 12100 (i forbindelse med de nævnte KM- og FR-redskaber)

EN ISO 12100, EN 60335-1, EN 50636-2-92 (i forbindelse med de nævnte KMA-redskaber).

Opbevaring af teknisk dokumentation:

ANDREAS STIHL AG & Co. KG
Produktzulassung

Produktionsåret er angivet på redskabet.

Waiblingen, 01.08.2022

ANDREAS STIHL AG & Co. KG

p.p.



Robert Olma, Vice President, Regulatory Affairs & Global Governmental Relations

CE

22 UKCA-overensstemmelseserklæring

ANDREAS STIHL AG & Co. KG
Badstr. 115
D-71336 Waiblingen

Tyskland

erklærer som eneansvarlig, at

Konstruktionstype:	KombiVærktøj kant-skærer
Fabriksmærke:	STIHL
Type:	FCS-KM
Serienummer:	4180

overholder de relevante bestemmelser i UK Supply of Machinery (Safety) Regulations 2008 og er designet og fremstillet i overensstemmelse med følgende standarders versjoner, der er gjeldende på fremstillingsdatoen:

EN ISO 12100 (i forbindelse med de nævnte KM- og FR-redskaber)

EN ISO 12100, EN 60335-1, EN 50636-2-92 (i forbindelse med de nævnte KMA-redskaber).

Opbevaring af teknisk dokumentation:

ANDREAS STIHL AG & Co. KG

Produktionsåret er angivet på redskabet.

Waiblingen, 01.08.2022

ANDREAS STIHL AG & Co. KG

p.p.



Robert Olma, Vice President, Regulatory Affairs & Global Governmental Relations



Innholdsfortegnelse

1	KombiSystem.....	47
2	Om denne bruksanvisningen.....	47
3	Sikkerhetsforskrifter og arbeidsteknikk.....	47
4	Bruk.....	51
5	Godkjente kombimotorer.....	53
6	Komplettere maskinen.....	54
7	Montere kombiverktøy.....	55
8	Montere kniv.....	55
9	Starte / stoppe motoren.....	56
10	Oppbevare maskinen.....	56
11	Skifte hjul.....	56
12	Skifte skjerm.....	57
13	Skifte kniv.....	57
14	Kontrollere og skifte slitasjeskyttelse.....	58
15	Stell og vedlikehold.....	58
16	Redusere slitasje og unngå skader.....	58
17	Viktige komponenter.....	59
18	Tekniske data.....	59
19	Reparasjoner.....	60
20	Avfallshåndtering.....	61
21	EU-samsvarserklæring.....	61

22 Produsentens samsvarserklæring for UKCA

Originalbruksanvisning
000009142_005_N

61

1 KombiSystem

Ved STIHL kombisystem kobles ulike kombimotorer og kombiverktøy sammen til et apparat. Den fungerende enheten av kombimotor og kombiverktøy kalles apparat i denne bruksanvisningen.

Følgelig utgjør bruksanvisningene for kombimotoren og kombiverktøyet den fullstendige bruksanvisningen for apparatet.

Les alltid **begge** bruksanvisningene nøye før apparatet tas i bruk for første gang, og ta godt vare på den for senere bruk.

2 Om denne bruksanvisningen

2.1 Ikoner

Samtlige ikoner som befinner seg på apparatet er forklart i denne bruksanvisningen.

2.2 Merking av tekstavsnitt



ADVARSEL

Advarsel om fare for skade eller ulykker på personer samt om alvorlige skader på gjenstander.

LES DETTE

Advarsel om skade på maskinen eller de enkelte delene.

2.3 Teknisk videreutvikling

STIHL arbeider kontinuerlig med å videreutvikle samtlige maskiner og apparater. Vi forbeholder oss derfor retten til å endre leveranseomfang med hensyn til form, teknikk og utrustning.

Ingen krav kan gjøres gjeldende på grunnlag av angivelser og bilder i denne bruksanvisningen.

3 Sikkerhetsforskrifter og arbeidsteknikk



Arbeid med kantskjæreren krever spesielle sikkerhetsiltak fordi det arbeides med svært høyt knivturfall og verktøy med skarpe kanter.



Les alltid begge bruksanvisningene (kombimotor og kombiverktøy) før den første idriftsetningen, og ta godt vare på dem for senere bruk. Den

Trykt på klorfritt bleket papir.
Papir kan resirkuleres.

© ANDREAS STIHL AG & Co. KG 2023
0458-472-9121-D_VA11-F23.

kan være livsfarlig å ignorere bruksanvisningene.

Enheten skal kun gis videre eller lånes ut til personer som er kjent med denne modellen og hvordan den skal håndteres – bruksanvisningene til kombimotor og kombiverktøy skal alltid følge med.

Bruk kantklipperen kun til å kutte sti-, bed- og plenkant.

Enheten skal ikke brukes til andre formål – **Fare for ulykker!**

Det skal bare monteres kniver eller tilbehør som STIHL har godkjent til denne maskinen, eller teknisk likeverdige deler. Har du spørsmål om dette, kan du ta kontakt med en fagforhandler.

Bruk bare verktøy eller tilbehør av høy kvalitet. Ellers kan det være fare for ulykker eller skader på enheten.

STIHL anbefaler bruk av STIHL originalverktøy eller -tilbehør. Disse har egenskaper som er optimalt tilpasset til produktet og brukerens behov.

Kantskjærerens vernedeksel kan ikke beskytte brukeren mot alle gjenstander (stein, glass, ståltråd osv.) som slynges vekk av kniven. Disse gjenstandene kan støte mot noe og treffe brukeren.

Det må ikke foretas endringer på enheten, da dette kan påvirke sikkerheten. STIHL fraskriver seg ethvert ansvar for personskader eller materielle skader som skyldes bruk av påmontert utstyr som ikke er godkjent.

Enheten skal ikke rengjøres med høytrykksspyler. Den harde vannstrålen kan skade enhetens deler.

3.1 Klær og utstyr

Bruk forskriftsmessige klær og utrustning.



Bekledningen skal være hensiktsmessig og ikke være til hinder. Tett-sittende klær – kombi-antrekk, ingen arbeidsfrakk.

Ikke bruk klær som kan hekte seg fast i treverk, busker eller bevegelige deler til enheten. Man skal heller ikke bruke sjal, slips og smykker. Sett opp og sikre langt hår slik at det befinner seg over skulderen.



Bruk vernestøvler med gripesterk, sklisikker såle og stålkappe.



ADVARSEL



For å redusere faren for øyeskader skal det brukes tetsittende vernebriller iht. standarden EN 166 (for Canada iht. standarden CSA Z94). Påse at vernebrillene sitter korrekt.

Bruk "personlig" hørselvern, f.eks. hørselsvern-kapsler.

Bruk ansiktsvern og vær oppmerksom på riktig feste. Ansiktsvern er ikke tilstrekkelig øyevern.



Bruk robuste arbeidshansker av motstandsdyktig materiale (f.eks. lær).

STIHL tilbyr et omfattende utvalg med personlig verneutstyr.

3.2 Transport av enheten

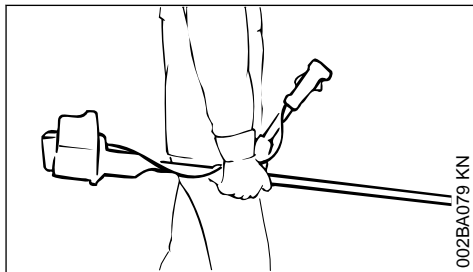
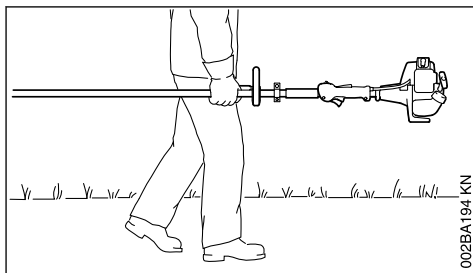

Slå alltid av motoren.

Maskinen skal alltid bæres avbalansert i sjaftet med skjæreverktøyet vendt fremover.

Ikke berør varme maskindeler – **Fare for forbrenninger!**

I kjøretøy: Sikre enheten slik at det ikke kan velte, ta skade eller lekket drivstoff.

3.3 Før start

Kontroller at maskinen er i driftssikker stand. Følg de respektive kapitlene i bruksanvisningene for kombimotor og kombiverktøy:

- Kniver: må monteres korrekt og være i feilfri stand (rene, gå lett og ikke deformert)
- Sjekk om beskyttelsesinnretningene er skadet eller slitt. Maskinen skal ikke brukes med defekt beskyttelse, skadde deler skal skiftes ut
- Ikke foreta endringer på betjenings- og sikkerhetsinnretningene – arbeid kun med montert beskyttelse
- Håndtak må være rene og tørre, fri for olje og smuss – viktig for sikker føring av enheten
- Still inn bæresele og håndtak(ene) ut fra kroppsstørrelsen.

Enheden må bare brukes når den er i driftssikker stand – **fare for ulykker!**

For nødstilfeller ved bruk av bærelter: Øv deg på rask nedsetting av enheten. Når du øver må du ikke kaste enheten på bakken, for å unngå skader.

3.4 Holde og føre enheten

Sørg for at du alltid står fast og stabil.

Enheden må alltid holdes med begge hender på håndtakene.

3.4.1 For utførelser med rundhåndtak

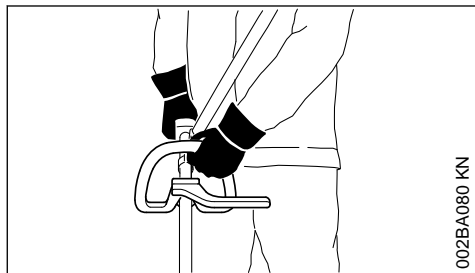

002BA080 KN

På utførelser med rundhåndtak og bøylehåndtak (stegbegrenser) legges venstre hånd på rundhåndtaket, høyre hånd på betjeningshåndtaket – også for venstrehendte.

3.4.2 For utførelser med håndtak for to hender

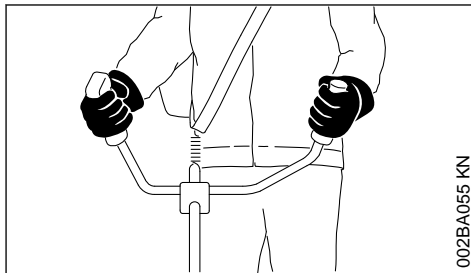

002BA065 KN

Høyre hånd på betjeningshåndtaket, venstre hånd på håndtaket til håndtaksrør.

3.5 Under arbeidet

Når fare truer, eller i nødstilfeller, skal motoren straks stanses. Still kombibryteren / stoppbryteren / stoppknappen på 0 eller STOP for å slå av motoren.

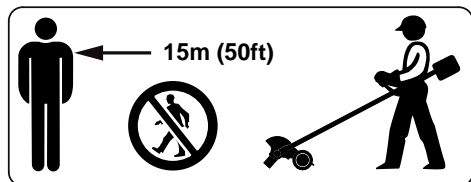

I en bred omkrets rundt bruksstedet kan det oppstå fare for ulykker grunnet gjenstander som slynges bort, så derfor må det ikke oppholde seg noen personer i en omkrets på 15 m. Overhold denne avstanden også til (kjøretøy, vinduskiver) – **fare for materiell skade!** Også ved en avstand på mer enn 15 m kan det ikke utelukkes fare.



Unngå å berøre kniven – **fare for personskader!**

Påse at motoren går feilfritt på tomgang, slik at kniven ikke fortsetter å rotere når gassknappen slippes. Kontroller hhv. korrigert tomgangsinnstillingen regelmessig. Dersom skjæreverktøyet likevel roterer på tomgang, må maskinen repareres hos en faghandel, se bruksanvisningen for kombimotoren.



Du må aldri arbeide uten beskyttelse som er egnet for apparatet og kappeverktøyet – grunnet gjenstander som slynges bort **fare for personskader!**



Giret blir varmt under drift. Ikke berør girkassen – **forbrenningsfare!**

Vær forsiktig når det er glatt, vått, snø, i skråninger, ujevnt terreng osv. – **skilfare!**

Vær oppmerksom på hindringer: Trestubber, røtter – **snubelfare!**



Sjekk terreng: Faste gjenstander – stein, metalldele o.l. kan kastes bort – også lengre enn 15 m – **Fare for personskader!** – og kan skade kappeverktøyet samt materielle eiendommer (f.eks. parkerte kjøretøy, vindusruter) (materieell skade).



Det må aldri arbeides i nærheten av kabler eller ledninger som er lagt på eller direkte over jordoverflaten – **fare for strømstøt!** Hvis disse ledningene og kablene blir berørt og ødelagt med kombiverktøyet, kan det oppstå livsfarlige eller **dødelige personskader.**

Sørg for at du alltid står fast og stabilt.

Vær spesielt forsiktig ved arbeid i uoversiktlig, tett voksende terreng.

Bruk av hørselsvern krever større aktsomhet og årvåkenhet – det er begrenset hva du hører av lyder som varsler om fare (skrik, lydsignaler o.l.).

Ta pauser tidsnok i arbeidet, slik at du ikke blir trøtt og sliten – **fare for ulykker!**

Arbeid rolig og kontrollert, og kun ved gode lys- og siktforhold. Vis hensyn i arbeidet, og ikke utsett andre for fare.

Kniven må ikke berøres mens motoren går. Der- som kniven blokkeres av en gjenstand, må motoren straks stoppes – først da kan gjenstanden fjernes – **fare for personskader!**

Blokkering av kniven og samtidig akselerasjon øker belastningen og reduserer driftsturtallet til motoren. Fordi koplingen da stadig slurer, fører det til overoppheting og skader på viktige deler (f.eks. kopling, husdeler av plast), f.eks. fordi kniven stadig roterer på tomgang – **fare for skader!**

Hvis enheten har vært utsatt for ikke forskriftsmessig store påkjenninger (f.eks. voldsomme slag eller fall), skal det alltid kontrolleres at det er i driftssikker stand før videre bruk – se også "Før start". Det er spesielt viktig å kontrollere at sikkerhetsinnretningene fungerer. Motordrevne enheter som ikke lenger er driftssikre, må ikke brukes videre. I tvilstilfeller må du kontakte fagforhandleren.

Kontroller kniven regelmessig, hyppig og umiddelbart ved merkbare forandringer:

- Slå av motoren, hold maskinen godt fast, trykk kniven mot bakken for å bremse den
- Kontroller tilstanden og godt feste, vær oppmerksom på sprekker
- En defekt kniv må skiftes straks, også ved bare hårfine sprekker

Området rundt skjæreverktøyet og sprutskjoldet må renskes regelmessig også under arbeidet.

- Slå av motoren
- Bruk hansker
- Fjern gress, ugress og fastsittende jord (klumper!) osv.

For å veksle kappeverktøyet må motoren slås av – **Fare for personskader!**

Skadde eller sprukne kniver skal ikke brukes videre og ikke repareres, for eksempel ved sveising eller oppretting, da formen er forandret (ubalanse).

Partikler eller bruddstykker kan løsne og treffe betjeningspersonen eller tredje med høy hastighet – **alvorlige personskader!**

Når et roterende metallkappeverktøy støter på en stein eller en annen hard gjenstand, kan det oppstå gnister, som under bestemte omstendigheter kan antenne lett brennbare stoffer. Også tørre planter og kratt er lett antennelige, spesielt ved varme og tørt vær. Hvis det er brannfare, må metallkappeverktøy ikke brukes i nærheten av lett antennelige stoffer, tørre planter eller kratt. Du må forhøre deg med den ansvarlige skogvoktertjenesten om det foreligger brannfare.

3.6 Etter arbeidet

Etter at arbeidet er avsluttet eller før en forlater enheten: Slå av motoren.

Rengjør skjæreverktøyet regelmessig for støv, skitt, jord og plantedeler etter arbeidets slutt. Bruk hansker – **fare for skader!**

Ikke bruk fettløsende midler til rengjøring.

Overflaten på skjæreverktøy av metall skal rengjøres grundig og deretter settes inn med et korrosjonshemmende middel.

3.7 Vedlikehold og reparasjoner

Den motoriserte maskinen skal vedlikeholdes regelmessig. Det skal bare utføres vedlikeholdsarbeid og reparasjoner som er beskrevet i bruksanvisningene til kombiverktøy og kombimo-

tor. Alt annet skal utføres av en autorisert forhandler.

STIHL anbefaler at vedlikeholdsarbeid og reparasjoner bare utføres hos STIHL-forhandlere. STIHL-forhandlere får nemlig regelmessig tilbud om kurs og har tilgang til teknisk dokumentasjon.

Bruk alltid reservedeler av høy kvalitet. Hvis ikke, kan det oppstå fare for ulykker eller skader på maskinen. Ved spørsmål angående dette, ta kontakt med en forhandler.

STIHL anbefaler å bruke originale STIHL-reservedeler. De er optimalt tilpasset maskinen og brukerens krav.

Før reparasjoner, vedlikehold og rengjøring utføres, er det viktig å slå av motoren – **fare for personskader!**

3.8 Skjæreverktøy og verneutstyr

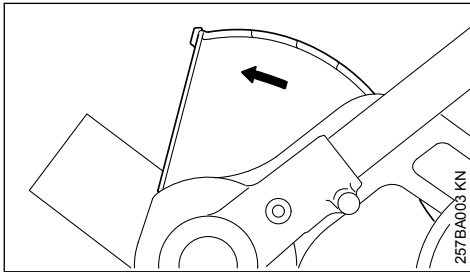

Pilen på skjermen viser knivens dreieretning, se «Bruk».

Kantskjæreren skal kun brukes med skjermen festet til beskyttelsen, se «Skifte skjerm».

Riktig bruk av kniven, se «Bruk».

Beste snitteffekt: med full gass og jevnt framtrekk.

STIHL anbefaler at originale STIHL-kniver brukes, se «Spesialtilbehør».

Det skal bare monteres slike beskyttelser eller tilleggsdeler som STIHL har godkjent til denne motoriserte maskinen, eller teknisk likeverdige deler.

4 Bruk

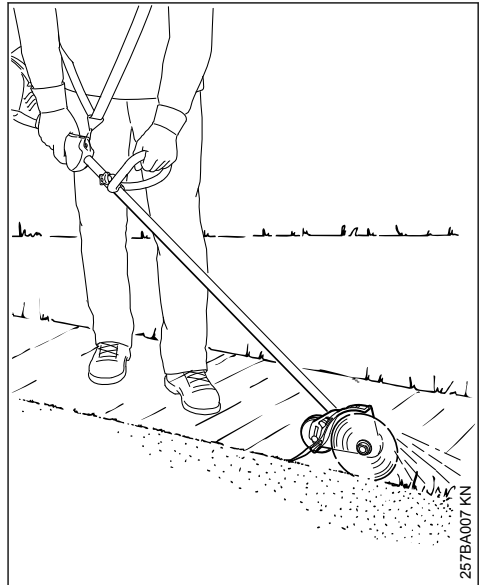

Kantkutteren er egnet til å skjære kantene på grønne områder med skarpe kanter. Med denne enheten kan nesten alle typer gress, ugress eller grønne planter kuttes.

4.1 Gjør forberedelser

Våt svært tørt arbeidsflate med vann: dette mykner gulvet litt, mindre støv blir igjen! - fuktige grønne planter er lettere å kutte.



Fjern alle hindringer eller gjenstander fra arbeidsområdet.

- Bestem kuttets retning – før alltid enheten på høyre side av kroppen

4.2 Stille inn skjæredybden

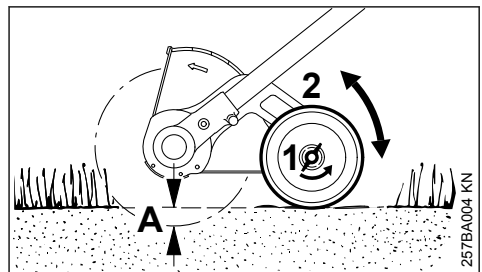

- Slå av motoren

- ▶ Løsne vingemutteren (1) mot klokken
- ▶ Beveg hjulet (2): oppover – kuttedybden (A) øker; ned – kuttedybden (A) blir mindre

4.2.1 Still inn riktig

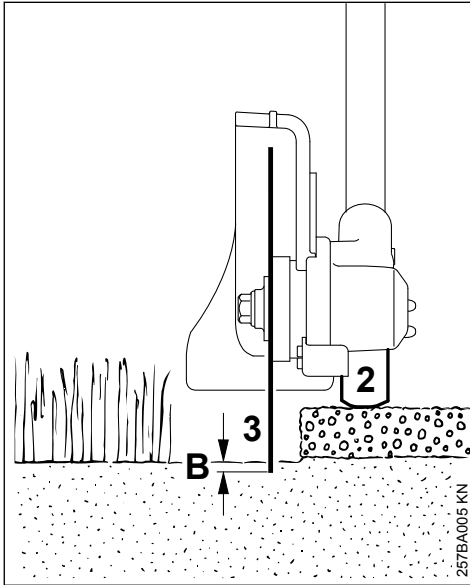

Skjæredybden påvirkes av ujevne underlag, kroppslengde og arbeidsstillingen til operatøren, og det er derfor

- ▶ Hjulet (2) må beveges slik at kniven (3) bare berører bakken i normal arbeidsstilling eller trenger inn i en dybde (B) på 5 mm (høyst 0,2 tommer)

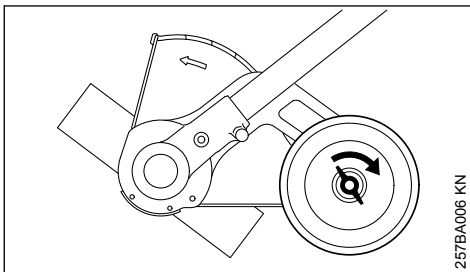

- ▶ Drei vingemutteren mot urviseren
- ▶ Kontroller kuttedybden igjen i normal arbeidsstilling – juster om nødvendig

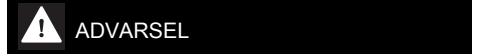
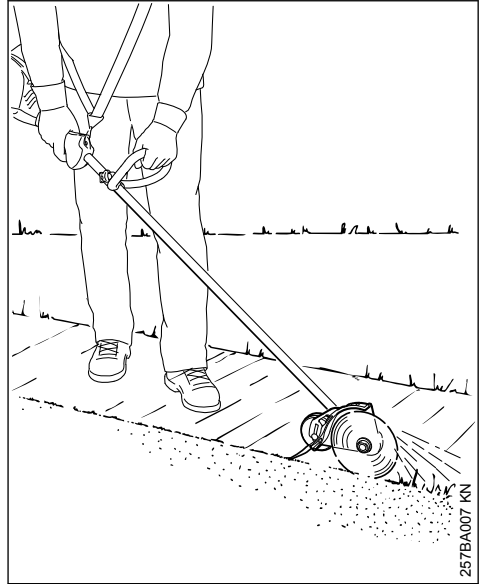

Ikke juster beskyttelsen.

Dette er fabrikkstandard slik at pila på beskyttelsen eller dens åpne side peker bort fra operatøren. Dette er den eneste måten å fjerne slitt og kuttet materiale fra enheten og personen.

4.3 Klippe kanter

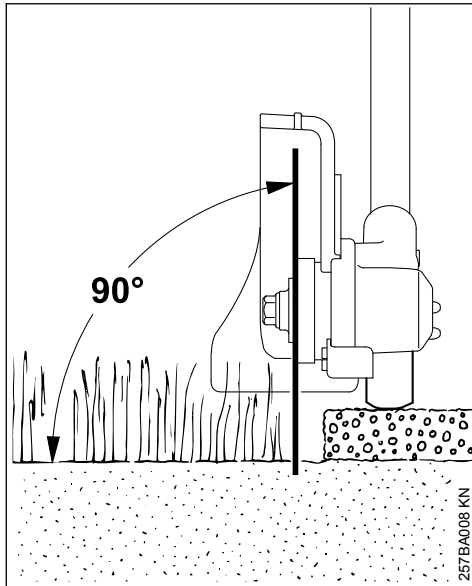

- ▶ Starte motoren
- ▶ kutt minst ved halv gass og alltid kutt med full gass
- ▶ Før enheten loddrett
- ▶ Velg innmatingskraft slik at motorhastigheten ikke synker betydelig – ikke trykk med stor kraft
- ▶ Ikke velg en matehastighet som er større enn normal ganghastighet
- ▶ Ikke trykk kniven ned i bakken
- ▶ Enheten skal kun skyves forover
- ▶ Klipp jevnt – dette unngår mer arbeid

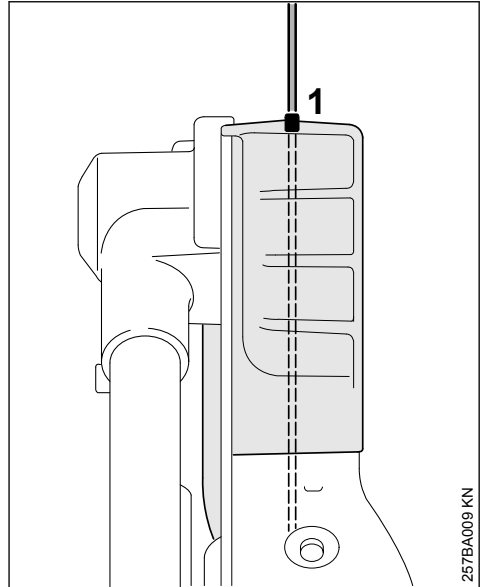

- ▶ Rett kniven over peilestaven (1) for kuttekannten

5 Godkjente kombimotorer

5.1 Kombimotorer

Bruk bare kombimotorer som er levert av STIHL eller som er uttrykkelig godkjent for montering.

Bruk av dette kombiverktøyet er bare tillatt sammen med følgende kombimotorer:

STIHL KM 55 R, KM 56 R, KM 85 R, KM 90, KM 90 R, KM 94 R¹⁾, KM 100, KM 100 R, KM 110, KM 110 R, KM 130, KM 130 R, KMA 130 R, KMA 135 R; KMA 80.0 R, KMA 120.0 R

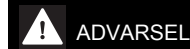

Ved apparater med bøylehåndtak må bøylene (stegbegrenser) være montert.

5.2 Trimmere med delbart skaft

Kombiverktøyet kan også monteres på STIHL-trimmere med delbart skaft (T-modeller) (basis-apparater).

¹⁾ Ved bruk av FCS-KM sammen med KM 94 R må den stive akselen i FCS-KM erstattes av en fleksibel aksel.

Driften av dette kombiverktøyet er derfor i tillegg tillatt på følgende apparat:

STIHL FR 130 T



ADVARSEL

For bruk av bøylen (stegbegrenser) må du se bruksanvisningen til apparatet.

6 Komplettere maskinen

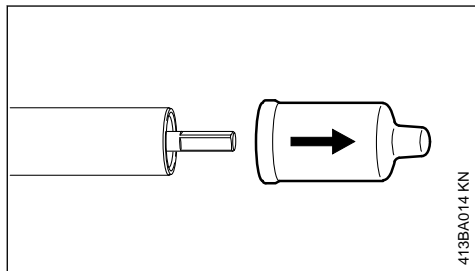

413BA014 KN

- ▶ Trekk beskytteshettene av enden på skaftet og oppbevar for senere bruk – se "Oppbevaring av enheten"

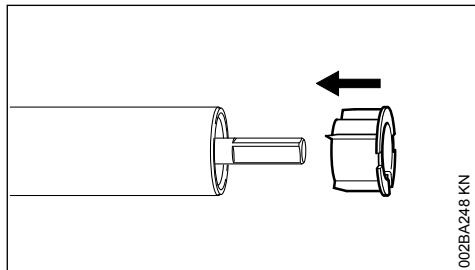

002BA248 KN

LES DETTE

Når du trekker av hettene kan pluggen trekkes ut av skaftet, dette må da skyves inn i skaftet igjen til anslag.

6.1 Installerer fleksible aksler

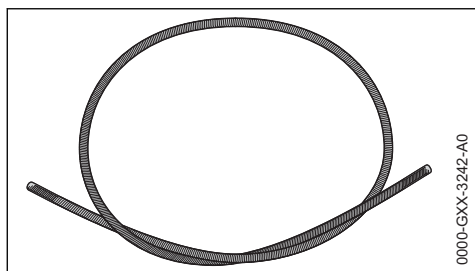

0000-GXX-3242-A0

Hvis kombinasjonsverktøyet FCS-KM brukes med en KM 94 R kombinasjonsmotor, må den stive akselen på FCS-KM fjernes og en fleksibel aksel installeres. Den fleksible akselen inkluderes ikke i leveringen. Den fleksible akselen er tilgjengelig hos din STIHL-fagforhandler.

Hvis FCS-KM brukes med en annen KombiMotor på KM 94 R, må den stive akselen på FCS-KM fjernes og en fleksibel aksel installeres igjen.

- ▶ Hvis girkassen er festet til akselen, fjern girkassen

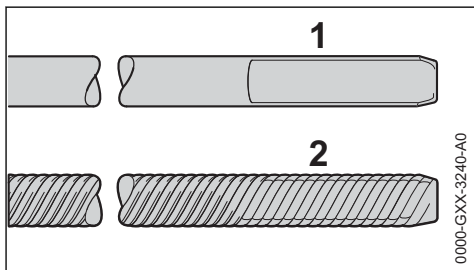

0000-GXX-3240-A0

- ▶ trekk den stive akselen (1) ut av skaftet.
- ▶ smør fleksibel (2) aksel med STIHL universalfett eller utstyrsfett

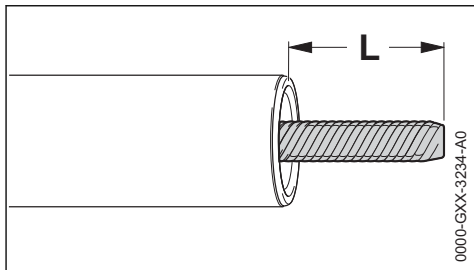

0000-GXX-3234-A0

- ▶ skyv den fleksible akselen inn i skaftet
- Drivakselen skal bare være $L = 22$ mm fra akselen.

6.2 Montere giret

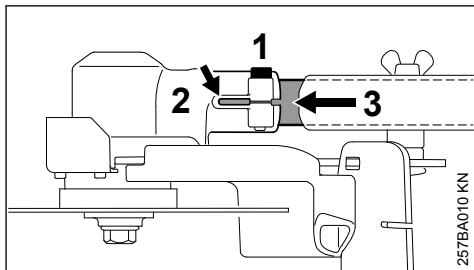

257BA010 KN

- ▶ Løsne klemskruen (1) på girkassen (2)

- ▶ Skyv akselen (3) gjennom klemmen i girkasen, vri den litt frem og tilbake
- ▶ når enden av skaftrøret i klemmespalten (se pil) ikke lenger er synlig, skyv giret videre til det stopper
- ▶ Skru fast klemskruen til systemet

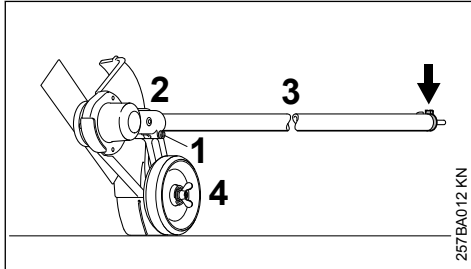

- ▶ Rett giret (2) på akselen (3) slik at når løpeoverflaten til løpehullet (4) er flatt, peker festetappen på akselen (pilen) loddrett oppover
- ▶ Trekk klemskruen (1) godt til

7 Montere kombiverktøy

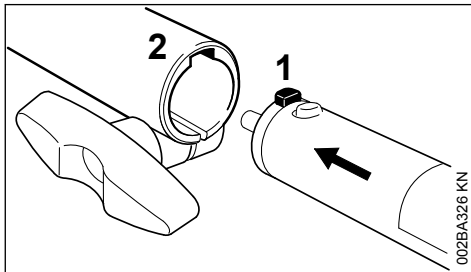

- ▶ Sett tappen (1) helt inn i skaftet og inn i sporet (2) på koblingsmuffen.

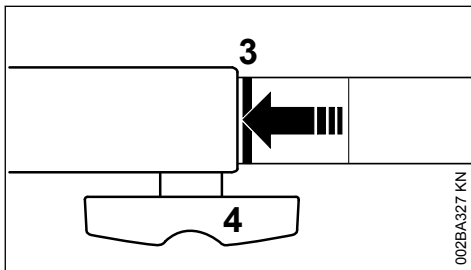

Når skaftet er skjøvet inn riktig, skal den røde linjen (3 = pilspiss) ligge kant i kant med koblingsmuffen.

- ▶ Trekk vingeskruen (4) **hardt** til.

7.1 Demontere kombiverktøy

- ▶ Ta av skaftet i motsatt rekkefølge.

8 Montere kniv

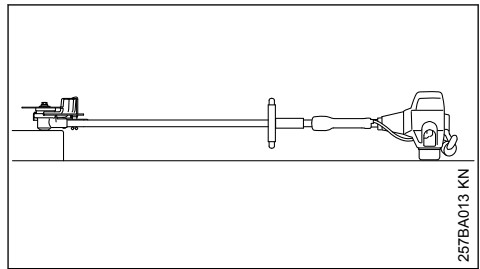

- ▶ Legg bort kantskjærerens slik at knivholderen (1) vender oppover

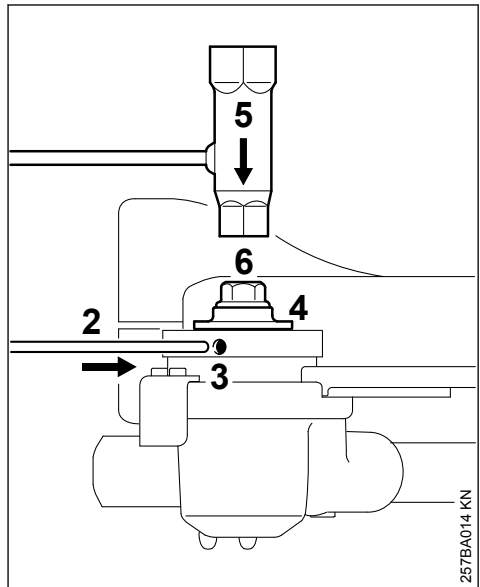

- ▶ Sett blokkeringsstiften (2) helt inn i borehullet (3), trykk lett og vri den litt fram og tilbake sammen med trykkskiven (4) til akselen er blokkert
- ▶ Sett kombinøkkelen (5) på skruen (6)
- ▶ Løsne og skru ut skruen med klokken (venstregjenger)

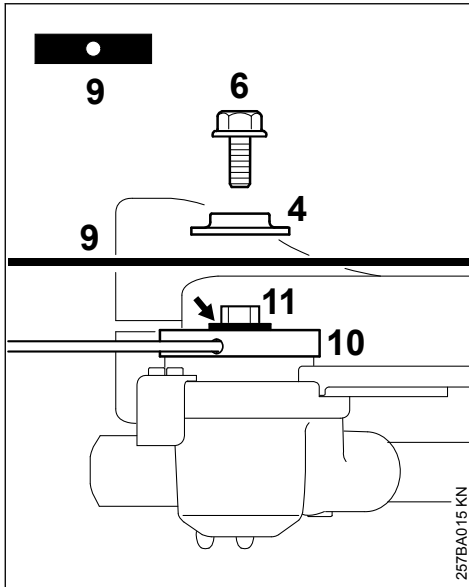

- ▶ Ta av trykkskiven (4)
- ▶ Legg kniven (9) på trykkplaten (10)

! ADVARSEL

Flensen (pilen) skal stikke inn i hullet på kniven.

- ▶ Sett trykkskiven på akselen (11) og blokker akselen
- ▶ Skru inn skruen (6), vri den (mot klokken) på akselen og trekk til

9 Starte / stoppe motoren

9.1 Start motoren

Følg bruksanvisningen for kombimotoren eller basismaskinen under start!

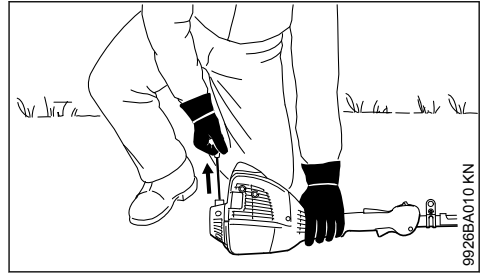
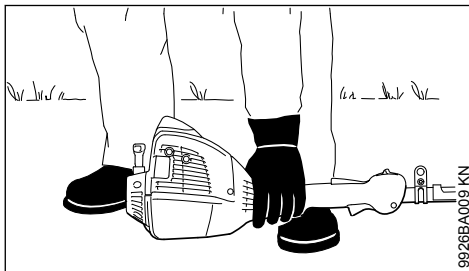

- ▶ Legg maskinen støtt på bakken

Kniven skal ikke berøre verken bakken eller noen slags gjenstander - **fare for ulykker!**

- ▶ Innta en stødig stilling. Muligheter: stående, bøyd eller knelende
- ▶ Trykk maskinen med venstre hånd **hardt** mot bakken. Påse at du ikke berører betjeningselementene på betjeningshåndtaket, se bruksanvisningen for kombimotoren eller basismaskinen.

LES DETTE

Ikke sett foten eller kneet på skaftet!

! ADVARSEL

Når motoren har startet, kan kniven dreie litt rett etter oppstarten, derfor må du trykke kort på gasspaken rett etter oppstart, slik at motoren går på tomgang.

Den videre startprosessen er beskrevet i bruksanvisningen for basismaskinen eller kombimotoren.

9.2 Slå av motoren

- ▶ Se bruksanvisningen for kombimotoren eller basismaskinen

10 Oppbevare maskinen

Dersom maskinen ikke skal brukes på over 30 dager

- ▶ Ta av kniven, rengjør og kontroller den
- ▶ Dersom kombiverktøyet oppbevares atskilt fra kombimotoren: sett beskytteshetten på skaftet for å beskytte mot smuss i koblingen
- ▶ Oppbevar maskinen på et tørt og sikkert sted. Beskytt mot uvedkommende bruk (f.eks. fra barn)

11 Skifte hjul

Et slitt hjul må byttes ut av en fagforhandler. STIHL anbefaler at vedlikeholdsarbeider og

reparasjoner kun utføres av STIHL-fagforhandlere.

11.1 Løpehjul

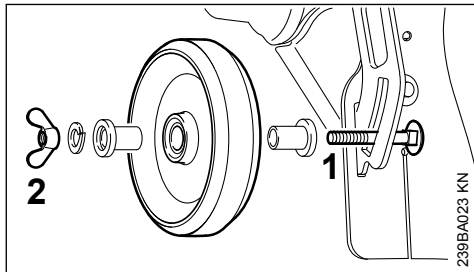

- Den gjengede enden av skruen (1) er deformert slik at vingemutteren (2) ikke kan gå tapt

Vingemutteren kan bare fjernes fra skruen med veldig stor kraft. Hvis delene deretter settes sammen igjen, er ikke lenger funksjonen til "tapsforebygging" garantert. I så fall må skruen og vingemutteren erstattes av nye deler fra en fagforhandler.

12 Skifte skjerm

12.1 Demontere skjerm

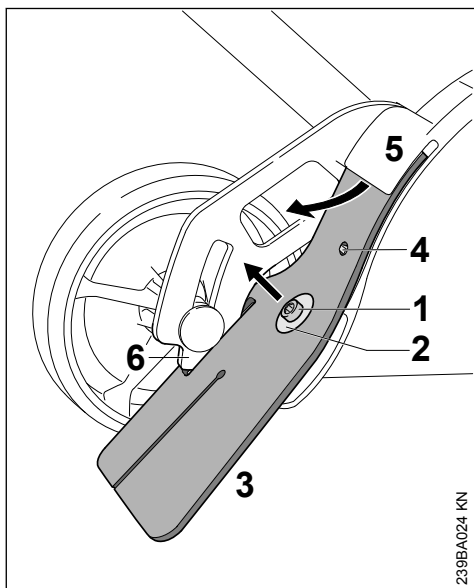

- Løsne skruen (1) og skru den ut
- Ta av skiven (2)
- Trekk skjermen (3) ut av segmentet (6) og ut av sprekken (5) i verne-dekslet

12.2 Montere skjerm

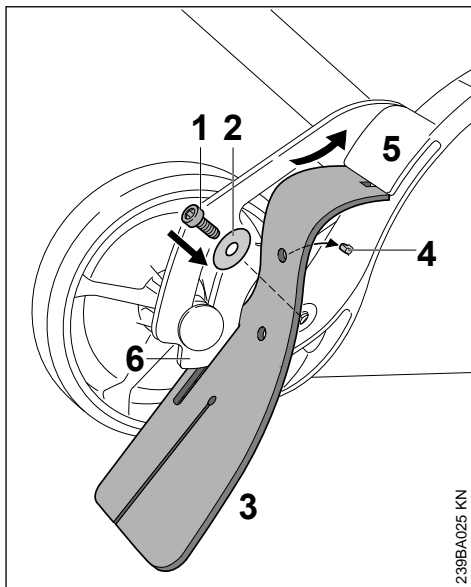

- For lett å kunne skyve dekslet inn i sprekken på verne-dekslet skal dekslet smøres med et tynt lag harpiksfri olje øverst
- Trøt dekslet (3) inn i segmentet (6) og skyv det inn i sprekken (5) i verne-dekslet - borehullet i verne-dekslet må være festet i doret (4)
- Sett skiven (2) på skruen (1)
- Skru inn skruen (1) og trekk til

13 Skifte kniv

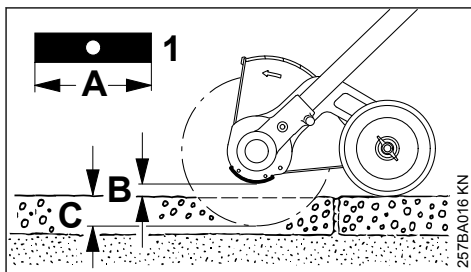

En bøyd eller sprukket kniv skal ikke bøyes ut eller sveises - **fare for at den kan brykkes!** Kniven skal skiftes ut, se «Montere kniv».

STIHL anbefaler at det bare brukes originale STIHL-kniver:

Lengde	Tykkelse	Merking
200 mm	2,4 mm	4133 / 01
200 mm	3,8 mm	4133 / 02

Kniven skal ikke etterslipres!

- ▶ Skift ut kniven (1) når den ikke lenger er lang (A) nok til å stille inn snittybden (C) ved tilstrekkelig avstand til bakken (B)

13.1 Kontrollere ubalanse

For å unngå ubalanse:

- ▶ Få forhandleren til å kontrollere kniven med STIHL avbalanseringsapparat (ekstrautstyr). STIHL anbefaler å kontakte STIHLs autoriserte forhandler. Er kniven i ubalanse, skal den skiftes ut, se «Montere kniv»

14 Kontrollere og skifte slitasjeskyttelse

14.1 Kontrollere slitasjeskyttelsen

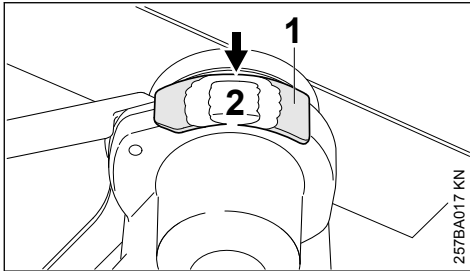

- ▶ Før maskinen tas i bruk skal slitasjeskyttelsen (1) kontrolleres for skader
- ▶ Senest når giret (2) blir synlig (pil), må slitasjeskyttelsen skiftes ut

LES DETTE

Hvis et slitt vernedeksel ikke skiftes ut i rett tid, kan det oppstå alvorlige skader på giret.

14.2 Skifte ut slitasjeskyttelsen

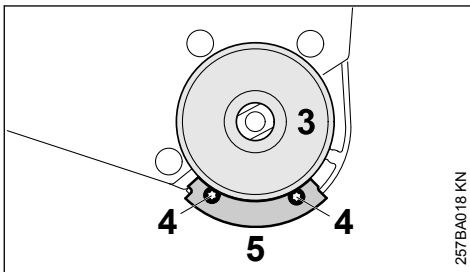

- ▶ Ta av kniven, se «Montere kniven»
- ▶ Ta av trykkplaten (3)
- ▶ Skru skruen (4) ut
- ▶ Skifte ut slitasjeskyttelsen (5)

- ▶ Skru inn skruene (4) og trekk til
- ▶ Sett på trykkplaten (3)
- ▶ Monter kniven, se «Montere kniven»

15 Stell og vedlikehold

Følgende opplysninger gjelder for normale bruksforhold. Under vanskeligere forhold (høy støvbelastning etc.) og lengre daglige arbeidsøkter må de oppgitte intervallene forkortes tilsvarende.

Tilgjengelige skruer og muttere (unntatt vingemutter til løpehjul)

- ▶ kontrolleres og etterskrus ved behov

Løpehjul

- ▶ visuell kontroll før arbeidet tar til
- ▶ vingemutternes feste kontrolleres før arbeidet tar til
- ▶ skiftes ut ved behov, se «Skifte hjul»

Skjerm

- ▶ visuell kontroll før arbeidet tar til
- ▶ skiftes ut ved skader, se «Skifte skjerm»

Kniv

- ▶ visuell kontroll før arbeidet tar til
- ▶ det kontrolleres om den sitter godt før arbeidet tar til
- ▶ kontrolleres for ubalanse ved behov, skiftes ut ved ubalanse, se «Skifte kniv»
- ▶ skiftes ut ved skader, se «Skifte kniv»

Slitasjeskyttelse

- ▶ kontrolleres visuelt før arbeidet tar til
- ▶ skiftes ut ved behov, se «Kontrollere og skifte slitasjeskyttelse»

Sikkerhetsetikett

- ▶ skift ut uleselige sikkerhetsetiketter

16 Redusere slitasje og unngå skader

Ved å overholde instruksene i denne bruksanvisningen og i bruksanvisningen for kombimotoren, unngår du unødig slitasje og skader på maskinen.

Bruk, vedlikehold og oppbevaring av maskinen skal utføres som beskrevet i disse bruksanvisningene.

Alle skader som oppstår fordi sikkerhets-, betjenings- og vedlikeholdsanvisningene ikke følges, er brukerens eget ansvar. Dette gjelder spesielt for:

- endringer av produktet som ikke er godkjent av STIHL

- bruk av verktøy eller tilbehør som ikke er godkjent for maskinen, ikke egner seg eller er av dårligere kvalitet,
- uriktig bruk av apparatet
- bruk av apparatet ved idretts- eller konkurransearrangementer
- skader som følge av at apparatet brukes videre med defekte deler

16.1 Vedlikeholdsarbeid

Alle arbeider som er oppført i kapitlet „Stell og vedlikehold“ skal utføres regelmessig. Hvis vedlikeholdsarbeidet ikke utføres av brukeren, skal det utføres av en autorisert forhandler.

STIHL anbefaler at vedlikeholdsarbeider og reparasjoner bare utføres hos STIHL-forhandlerne. STIHL-forhandlerne får regelmessig tilbud om kurs og har tilgang til teknisk dokumentasjon.

Hvis disse arbeidene forsømmes eller ikke utføres fagmessig korrekt, kan det oppstå skader som brukeren selv står ansvarlig for. Det gjelder blant annet:

- korrosjonsskader og andre skader som følge av uriktig oppbevaring
- skader på apparatet fordi det er brukt reservedeler av dårligere kvalitet

16.2 Slitasjedeler

Mange av delene i maskinen utsettes for normal slitasje, også ved riktig bruk, og må byttes ut til rett tid avhengig av bruksmåte og -varighet.

Dette gjelder blant annet:

- Kniver (alle typer)
- Festedeler for kniven
- Skjæreverktøyvern (beskyttelse, skjerm)
- Slitasjevern

17 Viktige komponenter

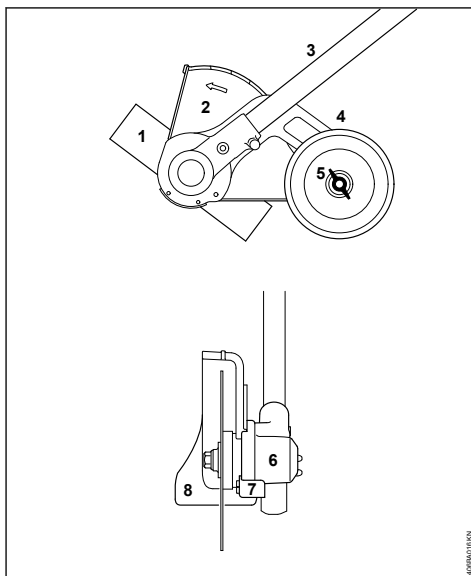

- 1 Kniv
- 2 Vernedeksel
- 3 Skaft
- 4 Løpehjul
- 5 Vingemutter
- 6 Gir
- 7 Slitasjebeskyttelse
- 8 Skjerm

18 Tekniske data

18.1 Turtall

Maks. turtall til den utgående akselen på skjæreverktøyet med kombimotor:

KM 55 R:	4550 1/min
KM 56 R:	4800 1/min
KM 85 R:	5050 1/min
KM 90 R:	4900 1/min
KM 94 R:	4900 1/min
KM 100 R:	4900 1/min
KM 110 R:	4900 1/min
KM 130 R:	4900 1/min
KMA 130 R:	4100 1/min
KMA 135 R:	4100 1/min
KMA 80.0 R:	4100 1/min
KMA 120.0 R:	4100 1/min

Maks. turtall til den utgående akselen på skjæreverktøyet med STIHL motordreven ljà med delbart skaft (T-modeller):

FR 130 T: 4900 1/min

18.2 Vekt

med beskyttelse og kniv: 2,4 kg

18.3 Lyd- og vibrasjonsverdier

Ved registrering av lyd- og vibrasjonsverdier blir det på motoriserte maskiner med kombivertøyet FCS-KM i like stor grad tatt hensyn til driftstilstandene tomgang og tillatt maksimalt turtall.

For nærmere informasjon om samsvar med arbeidsgiverdirektivet om vibrasjon 2002/44/EF, se

www.stihl.com/vib

18.3.1 Lydtrykknivå L_{peq} iht. ISO 11201

KM 55 R med rundhåndtak:	93 dB(A)
KM 56 R med rundhåndtak:	93 dB(A)
KM 85 R med rundhåndtak:	96 dB(A)
KM 90 R med rundhåndtak:	90 dB(A)
KM 100 R med rundhåndtak:	90 dB(A)
KM 130 med håndtak for to hender:	95 dB(A)
KM 130 R med rundhåndtak:	95 dB(A)
KM 130 R med rundhåndtak:	78 dB(A)
KM 135 R med rundhåndtak:	77,5 dB(A)
KMA 80.0 R med bøylehåndtak:	76 dB(A)
KMA 120.0 R med bøylehåndtak:	76 dB(A)
FR 130 T:	93 dB(A)

18.3.2 Lydtrykknivå L_{peq} iht. ISO 11789

KM 94 R med rundhåndtak: 92 dB(A)

18.3.3 Lydeffektnivå L_{weq} iht. ISO 3744

KM 55 R med rundhåndtak:	102 dB(A)
KM 56 R med rundhåndtak:	103 dB(A)
KM 85 R med rundhåndtak:	107 dB(A)
KM 90 R med rundhåndtak:	101 dB(A)
KM 100 R med rundhåndtak:	101 dB(A)
KM 130 med håndtak for to hender:	105 dB(A)
KM 130 R med rundhåndtak:	105 dB(A)
KM 130 R med rundhåndtak:	90 dB(A)
KM 135 R med rundhåndtak:	94 dB(A)
KMA 80.0 R med bøylehåndtak:	91 dB(A)
KMA 120.0 R med bøylehåndtak:	91 dB(A)
FR 130 T:	105 dB(A)

18.3.4 Lydeffektnivå L_{weq} iht. ISO 11789

KM 94 R med rundhåndtak: 104 dB(A)

18.3.5 Vibrasjonsverdi $a_{hv,eq}$ iht. ISO 11789

	Håndtak til venstre	Håndtak til høyre
KM 55 R med rundhåndtak:	5,3 m/s ²	6,8 m/s ²
KM 56 R med rundhåndtak:	5,0 m/s ²	6,4 m/s ²

	Håndtak til venstre	Håndtak til høyre
KM 85 R med rundhåndtak:	3,0 m/s ²	4,9 m/s ²
KM 90 R med rundhåndtak:	3,4 m/s ²	4,1 m/s ²
KM 100 R med rundhåndtak:	3,1 m/s ²	4,8 m/s ²
KM 130 med håndtak for to hender:	4,2 m/s ²	3,5 m/s ²
KM 130 R med rundhåndtak:	6,1 m/s ²	6,8 m/s ²
FR 130 T:	1,3 m/s ²	1,7 m/s ²

18.3.6 Vibrasjonsverdi $a_{hv,eq}$ iht. ISO 22867

	Håndtak til venstre	Håndtak til høyre
KM 94 R med rundhåndtak:	4,1 m/s ²	4,2 m/s ²

18.3.7 Vibrasjonsverdi $a_{hv,eq}$ iht. EN 20643

	Håndtak til venstre	Håndtak til høyre
KM 130 R med rundhåndtak:	2,0 m/s ²	1,5 m/s ²
KM 135 R med rundhåndtak:	1,6 m/s ²	1,9 m/s ²
KMA 80.0 R med bøylehåndtak:	2,9 m/s ²	1,9 m/s ²
KMA 120.0 R med bøylehåndtak:	2,6 m/s ²	1,9 m/s ²

For lydtrykknivået og lydeffektnivået er K-verdien iht. RL 2006/42/EG = 2,0 dB(A); for vibrasjonsverdien er K-verdien iht. RL 2006/42/EG = 2,0 m/s².

18.4 REACH

REACH betegner EF-kjemikalierereguleringen for felles registrering, vurdering og godkjenning av kjemikalier.

Les mer om kravene i kjemikalierereguleringen REACH (EG) nr. 1907/2006 på

www.stihl.com/reach

19 Reparasjoner

Brukere av dette apparatet får bare utføre vedlikeholds- og servicearbeider som er beskrevet i denne bruksanvisningen. Reparasjoner utover dette må bare utføres av fagforhandler.

STIHL anbefaler at vedlikeholdsarbeid og reparasjoner bare utføres hos STIHL-forhandlere. STIHL-forhandlere får regelmessig tilbud om kurs og har tilgang til teknisk dokumentasjon.

Monter kun reservedeler som STIHL har godkjent til denne maskinen, eller teknisk likeverdige deler under reparasjoner. Bruk alltid reservedeler

av høy kvalitet. Hvis ikke, kan det oppstå fare for ulykker eller skader på apparatet.

STIHL anbefaler å bruke originale STIHL-reservedeler.

Originale STIHL-reservedeler kan gjenkjennes på STIHL-reservedelsnummeret, på påskriften **STIHL**® og eventuelt på STIHL-reservedelsmerket **GI** (på små deler kan dette merket også stå alene).

20 Avfallshåndtering

Informasjon om kassering er tilgjengelig hos lokale myndigheter eller hos din STIHL-fagforhandler.

Upassende avfallshåndtering kan være skadelig for helse og miljø.

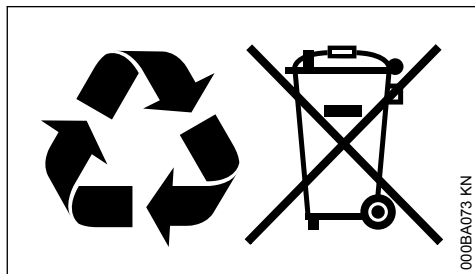

- ▶ STIHL-produkter, inkludert emballasje, tilføres en egnet gjenvinningsstasjon i samsvar med lokale forskrifter.
- ▶ Må ikke kasseres med husholdningsavfallet.

21 EU-samsvarserklæring

ANDREAS STIHL AG & Co. KG

Badstr. 115

D-71336 Waiblingen

Tyskland

påtar seg alene ansvaret for at

Konstruksjon:	Kombiverktøy kant-skjærer
Varemerke:	STIHL
Type:	FCS-KM
Serieidentifikasjon:	4180

oppfyller de gjeldende bestemmelsene til direktiv 2006/42/EF og er utviklet og produsert i henhold til følgende standarder, som gjaldt ved produksjonsdato:

EN ISO 12100 (i forbindelse med nevnte KM- og FR--apparatene)

EN ISO 12100, EN 60335-1, EN 50636-2-92 (i forbindelse med nevnte KMA-apparater).

Oppbevaring av de tekniske dokumentene:

ANDREAS STIHL AG & Co. KG
Produktzulassung

Byggeåret er angitt på enheten.

Waiblingen, 01.08.2022

ANDREAS STIHL AG & Co. KG

med fullmakt fra

Robert Olma, Vice President, Regulatory Affairs & Global Governmental Relations

CE

22 Produsentens samsvarserklæring for UKCA

ANDREAS STIHL AG & Co. KG

Badstr. 115

D-71336 Waiblingen

Tyskland

påtar seg alene ansvaret for at

Konstruksjon:	Kombiverktøy kant-skjærer
Varemerke:	STIHL
Type:	FCS-KM
Serieidentifikasjon:	4180

oppfyller de gjeldende bestemmelsene til det britiske direktivet Supply of Machinery (Safety) Regulations 2008, og er utviklet og produsert i henhold til følgende standarder, som gjaldt ved produksjonsdato:

EN ISO 12100 (i forbindelse med nevnte KM- og FR--apparatene)

EN ISO 12100, EN 60335-1, EN 50636-2-92 (i forbindelse med nevnte KMA-apparater).

Oppbevaring av de tekniske dokumentene:

ANDREAS STIHL AG & Co. KG

Byggeåret er angitt på enheten.

Waiblingen, 01.08.2022

ANDREAS STIHL AG & Co. KG

med fullmakt fra

Robert Olma, Vice President, Regulatory Affairs
& Global Governmental Relations



www.stihl.com



0458-472-9121-D



0458-472-9121-D